

24



oreca-store.com • +33(0)4 94 88 57 94 • pro.oreca.com

PIÈCES & ACCESSOIRES DÉDIÉS AU SPORT AUTOMOBILE • L'ÉQUIPEMENTIER DES LICENCIÉS DE LA **FFSA**

SOMMAIRE



INTRODUCTION

INTRODUCTION



12

CHAPITRE 1

EQUIPEMENT PILOTE.

DRIVER'S EQUIPMENT



92

CHAPITRE 2

HABITACLE.

CAR INTERIOR

Groupe Oreca Oreca group	4
Pour commander To order	6
Les services Oreca Store Oreca Store services	7
Equipements de sécurité 2022	8
Réglementation 2022	10

Guide des tailles Size guide	14
Combinaisons Suits	20
Bottines Boots	30
Gants Gloves	36
Sous-vêtements Underwear	42
HANS® / FHR & Hybrid HANS® / FHR & Hybrid	48
Casques Helmets	52
Liaisons radio Communication	68
Bagagerie Bags	74
Equipement karting Karting equipment	76

Baquets Seats	94
Harnais Harnesses	115
Extincteurs Extinguishers	126
Arceaux Roll cages	132
Volants Steering wheels	138
Equipements habitacle Car interior equipments	144



262

CHAPITRE 7

LIAISON AU SOL.

SUSPENSION & WHEELS

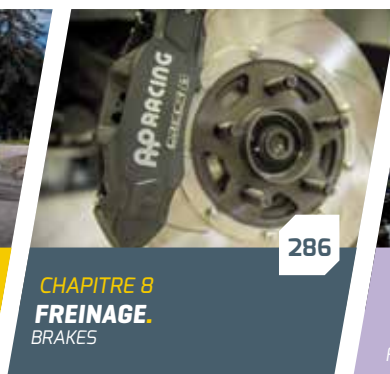

286

CHAPITRE 8

FREINAGE.

BRAKES



320

CHAPITRE 9

RACCORDS & COUPLEURS.

FITTINGS AND COUPLINGS



336

CHAPITRE 10

FLUIDES.

FLUIDS

Rotules & accessoires Spherical bearings & accessories	264
Silent blocs Bushes	268
Amortisseurs Shock absorbers	271
Ressorts Springs	273
Kits de suspension Suspension kits	274
Barres anti-rapprochement Strut braces	276
Roues Wheels	278
Élargisseurs de voies Wheel Spacers	282
Boulonnerie & accessoires Bolts & accessories	284

Plaquettes Brake pads	288
Disques Brake discs	299
Étriers Calipers	305
Kit gros freins Big brake kits	309
Circuit de freinage Brake system	310
Commandes de frein Brake controls	316
Accessoires Accessories	319

Guide des filetages Thread guide	322
Gamme G-line G-line range	323
Circuit de frein / d'embrayage Brake / clutch circuit	324
Circuit d'essence / d'huile Fuel / oil circuit	326
Adaptateurs Adaptors	330
Accessoires Accessories	332
Coupleurs Couplings	334

Huiles moteur Engine oils	338
Additifs Additives	340
Huiles de boîtes / Ponts / Direction assistée Gearboxes / Axle / Power steering oils	342
Liquides de frein Brake fluids	344



154

CHAPITRE 3 INSTRUMENTATION. INSTRUMENTS

Tripmasters	156
<i>Rally computers</i>	
Caméras embarquées	162
<i>On-board cameras</i>	
Tableaux de bord	163
<i>Dash displays</i>	
Chronomètres	164
<i>Stopwatches</i>	
Powerboard	168
<i>Powerboard</i>	
Acquisition de données	169
<i>Data logging</i>	
Manomètres	170
<i>Gauges</i>	
Limiteurs de régime - shift lights	177
<i>Rev limiters - shift lights</i>	



178

CHAPITRE 4 ÉLECTRICITÉ. ELECTRICAL COMPONENTS

Power box	181
<i>Power box</i>	
Batteries	182
<i>Batteries</i>	
Coupe-circuits	184
<i>Battery isolators</i>	
Panneaux & consoles	185
<i>Switch panels</i>	
Interrupteurs	186
<i>Switches</i>	
Voyants, relais & disjoncteurs	187
<i>Lights, relays & circuit breakers</i>	
Prises & connecteurs	188
<i>Plugs & connectors</i>	
Fusibles	189
<i>Fuses</i>	
Câblage	190
<i>Wiring</i>	
Cosses	191
<i>Terminals</i>	
Outillage & accessoires	192
<i>Tools & accessories</i>	



194

CHAPITRE 5 MOTEUR. ENGINE TUNING

Admission d'air	196
<i>Air filters</i>	
Circuit turbo	202
<i>Turbo circuit</i>	
Allumage	204
<i>Ignition</i>	
Pièces moteur	206
<i>Engine parts</i>	
Échappement	212
<i>Exhaust</i>	
Circuit d'essence	220
<i>Fuel circuit</i>	
Circuit d'huile	231
<i>Oil circuit</i>	
Circuit d'eau	234
<i>Water circuit</i>	
Durites silicone	238
<i>Silicone hoses</i>	
Protections thermiques	242
<i>Heat insulation</i>	



244

CHAPITRE 6 TRANSMISSION. TRANSMISSION

Embrayages métal GR.N	246
<i>Gr.N sintered clutches</i>	
Embrayages racing	250
<i>Racing clutches</i>	
Embrayage carbone	256
<i>Carbon clutches</i>	
Récepteurs d'embrayage hydraulique	257
<i>hydraulic release bearings</i>	
Accessoires d'embrayage	258
<i>Clutch accessories</i>	
Lobros & tripodes	259
<i>Cv joints & tripods</i>	
Accessoires de boîtes de vitesses	260
<i>Gearbox Accessories</i>	



346

CHAPITRE 11 PÉRIPHERIQUES CARROSSERIE. BODY PARTS

Éclairage LED	348
<i>LED Lighting</i>	
Phares additionnels	350
<i>Additional lightning</i>	
Protections - Remorquage	356
<i>Protections - Towing</i>	
Rétroviseurs	358
<i>Rear-view mirrors</i>	
Attaches carrosserie	360
<i>Panel fasteners</i>	
Aérations	363
<i>Air vents</i>	
Refroidissement	364
<i>Cooling</i>	



366

CHAPITRE 12 ATELIER. WORKSHOP

Équipement mécano	368
<i>Mechanic equipment</i>	
Structures stand	373
<i>Pit equipment</i>	
Panneautage	376
<i>Signage</i>	
Éclairage, chariots & matelas de travail	377
<i>Work lights</i>	
Levage & Manutention	378
<i>Lifting & Handling</i>	
Gamme BG RACING	380
<i>BG RACING range</i>	
Gamme INTERCOMP	385
<i>INTERCOMP range</i>	
Outillage de réglage	387
<i>Ajustment tools</i>	
Outillage pneumatiques	388
<i>Tyre tools</i>	
Gamme PAOLI	392
<i>PAOLI range</i>	
Outillage	394
<i>Tools</i>	
Ravitaillement essence	396
<i>Refuelling</i>	



398

CHAPITRE 13 LIFESTYLE.

TARIFS 2022

Nous tenons à vous informer qu'en raison du contexte actuel les prix annoncés dans ce catalogue n'ont qu'une valeur indicative ; par conséquent, ils sont susceptibles d'être modifiés au cours de l'année.



Création et impression réalisées en France.
Crédits photos : Augustin Ramos, Aurélien Vialatte, Bastien Roux Photographie, Daniel Weber, DPPI, Francesco Palberti, Jerome Ripoli, Marcin Rybak, Mathieu Dancet, Raphael Astier, Sebastian Kaminski, SRT, Théo Serre, Thibault Grimaldi, Yannick Le Gall.

Les coloris sont présentés à titre indicatifs car l'impression ne permet pas une reproduction fiable.

Les conditions générales de vente sont présentées en page 400-401 et consultables sur oreca-store.com

GROUPE ORECA

EN 2021



ORECA TECHNOLOGY

- 24 LMP2 & 1 Hypercar & 1 Innovative Car engagées aux 24 Heures du Mans
- 11 LMP2 engagées en FIA WEC (11 avec ARC depuis Le Mans)
- 16 LMP2 engagées en ELMS
- 5 LMP2 engagées en IMSA WeatherTech Championship
- 6 LMP2 engagées en Asian Le Mans Series
- Victoire aux 24 Heures du Mans dans la catégorie LMP2 et podium au classement général avec l'Alpine A480 (Hypercar)
- Champions en ELMS, Champions LMP2 en FIA WEC, Champions LMP2 & Vice-Champion DPi en IMSA WeatherTech Championship, Vainqueur de l'Endurance Cup avec Wayne Taylor Racing, Champions Asian Le Mans Series



ORECA RACING

- Triplé aux 24 Heures du Mans 2021 avec le TOYOTA GAZOO Racing
- Champion du Monde d'Endurance 2018-2019-2020-2021

ORECA ENGINE

CONTACT
ORECA MAGNY-COURS
+33 (0) 386 210 800

- 400 moteurs préparés par an
- Plus de 80 victoires par saison

ORECA EVENTS

- Création et mise en place d'une Fanzone virtuelle aux 24 Heures du Mans 2021 pour Alpine Elf Matmut Endurance Team
- Gestion des opérations d'activation VIP de Goodyear aux 24 Heures du Mans 2021
- Reconstitution de la mission d'opérateur sportif et technique de la Porsche Carrera Cup France pour une durée de trois ans
- Plus de 100 jours d'opération Audi Driving Experience partout en France dont le lancement de la nouvelle icône de la marque Audi e-tron GT
- Support logistique du championnat Formula Regional European Championship by Alpine et Renault Clio Cup, soit plus de 24 opérations à travers toute l'Europe



ORECA STORE

- Distributeur des plus grandes marques du sport automobile avec plus de 30 000 références commercialisées
- Équipementier des licenciés de la Fédération Française du Sport Automobile
- ORECA Digital Retail est également opérateur e-commerce des boutiques officielles de la Fédération Française du Rugby, du Stade Français Paris, d'Alpine et de Peugeot - Citroën - DS.



Facebook.com/Oreca.fr



@Oreca



@OrecaGroup



oreca-the-motorsport-company

GROUPE ORECA +33 (0) 494 885 788 oreca.com Offres d'emploi, candidature spontanée : recrutement@oreca.fr

Useful contacts: Oreca Group +33 494 885 788

ORECA.COM

VOS **SIMPLIFIEZ** **COMMANDES**

sur

PRO.ORECA.COM

LA BOUTIQUE EN LIGNE DÉDIÉE AUX PROFESSIONNELS DU SPORT AUTOMOBILE



DEVENEZ UTILISATEUR EN 3 CLICS !

1.

Je me rends
sur la boutique
pro.oreca.com

2.

Je clique sur le
bouton « Je veux
devenir utilisateur »
& je remplis le
formulaire

3.

Je reçois un
email avec mes
identifiants pour
me connecter

POUR COMMANDER

To order

TÉLÉPHONE

+ 33 (0)4 94 88 57 94

6j/7

Du lundi au vendredi : 08h30 – 18h30

Samedi : 09h00 – 12h00 / 14h00 – 18h00

**15 conseillers pour vous aider.
Apport technique personnalisé.**

From Monday to Friday: 08:30 am to 6:30 pm
Saturday: 09:00 am to noon / 2:00 pm to 6:00 pm
15 customer advisors to help you. Customized technical support.



PRESENCE TERRAIN

Retrouvez-nous sur les courses !

Meet us on races!

INTERNET

POUR LES PARTICULIERS

ORECA-STORE.com

24h/24 7j/7

Disponibilité en direct. Visuels en 360°.

On-line availability. 360° visuals.

POUR LES PROFESSIONNELS

PRO.ORECA.com

24h/24 7j/7

- > **Tarifs négociés disponibles.**
- > **Suivi de commandes, factures, expéditions en cours.**
- > **Disponibilité des produits en temps réel.**
- > **Sauvegarde des pré-commandes.**
- > **Présentation interactive des produits.**

- > Negotiated rates available.
- > Overview of all outstanding orders, invoices and deliveries.
- > Real-time product availability.
- > Pre-orders back up.
- > Interactive product features.

BOUTIQUES

ORECA STORE SIGNES

+ 33 (0)4 94 88 57 94

Avenue de Rome
Parc d'activité de Signes
83870 SIGNES

Du mardi au vendredi : 09h00 – 12h00 / 14h00 – 18h00*

Samedi : 09h00 – 12h00*

**Essayez les produits sur place.
Conseils techniques.**

From Tuesday to Friday: 9:00 am to noon / 2:00 pm to 6:00 pm*; Saturday: 9:00 am to noon*.
Test products immediately.
Technical advices.

CIRCUIT PAUL RICARD

+ 33 (0)4 94 98 36 80

Dans le circuit au Grand Prix Hall.

Du mercredi au dimanche : 10h00 - 13h00 / 14h00 - 18h00*

**Merchandising des plus grands teams auto et moto.
Collection officielle Circuit Paul Ricard.**

Grand Prix Hall on Circuit Paul Ricard track.
From Wednesday to Sunday: 10:00 am to 1:00 pm / 2:00 pm to 6:00 pm*
Merchandising products of motorsport and motorcycle teams. Circuit Paul Ricard official range.

*Horaires d'ouverture disponibles sur le site : oreca-store.com/contact

*Opening hours available on website.



LES SERVICES

ORECA STORE

ORECA Store Services



LIVRAISON
DELIVERY



- Livraisons express dès le lendemain pour toute commande passée jusqu'à 17H en France (hors Corse).
- Expéditions dans le monde.
- Suivi des colis.
- Next day Express deliveries for France.
- Shipping worldwide.
- Delivery tracking.



Retrait de votre commande sous 1H - 5j/7

Du lundi au vendredi :
09h00 – 12h00 / 14h00 – 17h00

Commandez sur oreca-store.com ou par téléphone au 04 94 88 57 94 & récupérez votre commande au drive ORECA Store !

Withdraw all your orders within 1 hour
From Monday to Friday: 09:00 am to noon / 2:00 pm to 5:00 pm
Order on oreca-store.com or by phone at + 33 (0)4 94 88 57 94 and pick up your order at the ORECA Store drive!



- Nombreux types de règlements acceptés.
- Réglez en 3 ou 4 fois sans frais par carte bancaire dès 100€ d'achat et jusqu'à 2 000€ sur oreca-store.com en France**.
- Many payment methods accepted.
- Interest-free payment in 3 or 4 installments from €100 to €2,000 on oreca-store.com in France**.



SERVICE APRES-VENTE

AFTER-SALES SERVICE

Satisfait ou remboursé

Bénéficiez de 30 jours pour changer d'avis**

Nous nous engageons à vous rembourser si votre produit ne vous convient pas.

Contactez-nous au
04 94 88 57 94

6j/7

Du lundi au vendredi : 09h00 – 18h30*
Samedi : 09h00 – 12h00 / 14h00 – 18h00

Money-back guarantee
30 days to change your mind.**
We promise to refund you if your product does not suit you.

Call our After-Sales Service at
+33 (0)4 94 88 57 94
From Monday to Friday: 09:00 am to 6:30 pm*
Saturday: 09:00 am to noon / 2:00 pm to 6:00 pm

*Horaires d'ouverture disponibles sur le site.

**Opening hours available on website.

PREMIUM

DEVENEZ MEMBRE
ORECA PREMIUM !**

**19€
,90**

PAR AN

Profitez d'avantages exclusifs :

Livraison offerte & illimitée à domicile & en point relais.
Retours offerts & 60 jours pour changer d'avis.
Remises additionnelles.
Offres exclusives tout au long de l'année.

Become an ORECA PREMIUM member!
Enjoy of exclusive benefits for €19.90 by year.
Free shipping, free returns, additional discounts, exclusive offers.

**Voir les Conditions Générales de Vente page 400 / **See General Terms and Conditions of Sale page 401.

Rejoignez-nous sur Facebook : www.facebook.com/OrecaStore



EQUIPEMENTS DE SÉCURITÉ 2022.

Décision Comité Directeur du 26/03/2021 [application immédiate] - Prolongation exceptionnelle des dates de validité des équipements de sécurité homologués FIA caducs fin 2020 et/ou fin 2021 et ce jusqu'à fin 2022. Uniquement dans le cadre des épreuves Nationales et Régionales.

NE CONCERNE QUE LES ÉQUIPEMENTS REPÉRÉS EN NOIR DANS LA COLONNE 1.

Course de cote.

GROUPE	INTERNATIONAL		NATIONAL - REGIONAL (annexe J - FFSA - 2022)									
	TOUS GROUPE	N / FN	A / FA	D / E	CN / CF-F / CN-F+	CM	F2000	GT de série	GTTS			
									Super Tourisme	Super Production	CdM	Silhouette
Équipement véhicule												
Armature / Structure de sécurité		X	X	X	X	X	X		X			X
Harnais homologués FIA / Ceinture de sécurité		X	X	X	X	X	X		X			X
Pare brise en verre feuilleté		X		X	X	X	X		X			X
Film anti-déflagrant		RP					RP		RP			X
Les Systèmes d'extinction et Extincteurs manuels		X	X	X	X	X	X		X			X
Coupe circuit		X	X	X	X	X	X		X			X
Fixations supplémentaires : 2 par capot.		REC	X		X	X	X		X			X
Anneau de remorquage AV-AR	ANNEXE J FIA	X		X	X	X	X		X			X
Double circuit de freinage		X	X	X	X	X	X		X			X
2 rétroviseurs extérieurs		X	X	X	X	X	X		X			X
Garniture de Protection armature		RP		X			RP		RP			X
Réservoir carburant		RP	X	X	X	X	RP	X	RP			X
Canalisation de carburant		RP	X	X	X	X	RP		RP			X
Siège homologué FIA en cours de validité / Siège moulé (groupe CN)		X	X	X	X	RP	X	RP		X		X
Équipement pilote												
Casques homologation reconnue FIA compatible RFT		X (réglementation casques 2020)										
Système Retenue Frontale de Tête homologué FIA en cours de validité		X (Règl. Combinaison-vêtements de protection 2020)										
Combinaisons norme FIA 8856-2000		X (Règl. Combinaison-vêtements de protection 2020)										
Gants ignifugés norme FIA 8856-2000		X										
Cagoule homologuée FIA norme FIA 8856-2000	ANNEXE J FIA	X										
Bas de sous-vêtement (caleçon long et chaussette) homologués selon les normes FIA 8856-2000		X										
Haut de sous-vêtement (t-shirt manche longue) homologué norme FIA 8856-2000		X										
Chaussure homologuée norme FIA 8856-2000		X										

Rallye.

GROUPE	INTERNATIONAL		NATIONAL - REGIONAL (annexe J - FFSA - 2022)						
	TOUS GROUPE	N / FN	A / FA	R1 / R2 / R3	F2000	R5	GT de série	GT Plus Rallye	
Équipement véhicule									
Armature de Sécurité			X			X		X	
Harnais Homologués FIA / Ceinture de sécurité			X			X	X	X	
Pare brise en verre feuilleté			X			X		X	
Film anti-déflagrant			RP					RP	
Systèmes d'extinction et Extincteurs manuels			X		X	X	X	X	
Coupe circuit					X				
Fixations supplémentaires : 2 par capot.			REC	X	RP			X	
Anneau de remorquage AV-AR	ANNEXE J FIA				X				
Double circuit de freinage					X				
2 rétroviseurs extérieurs					X				
Triangle de signalisation					X				
Mousse d'arceau selon norme FIA 8857-2001					RP			RP	
Réservoir carburant			RP		RP	RP	RP	RP	
Canalisation de carburant			RP		RP	RP	RP	RP	
Siège homologué FIA en cours de validité			X		X	RP	RP	RP	
Équipement pilote									
Casques homologation reconnue FIA compatible RFT			X (Réglementation casques 2022)						
Système Retenue Frontale de Tête homologué FIA en cours de validité					X				
Combinaisons norme FIA 8856-2000			X (Règl. Combinaison-vêtements de protection 2022)						
Cagoule homologuée FIA norme FIA 8856-2000					X				
Chaussure homologuée norme FIA 8856-2000					X				
Haut de sous-vêtement (t-shirt manche longue) homologué norme FIA 8856-2000	ANNEXE J FIA				X				
Gants ignifugés norme FIA 8856-2000					X				
Bas de sous-vêtement (caleçon long et chaussette) homologués selon les normes FIA 8856-2000					X				
Bas de sous-vêtement (caleçon long et chaussette) homologués 8856-2018					X				

Circuit tout terrain.

GROUPE	INTERNATIONAL		NATIONAL - REGIONAL (annexe J FFSA 2022)							
	TOUS GROUPE	Rally Cross	Auto-Cross		Sprint Car	Fol'Car	2CV Cross	4L Cross	Camion Cross	
			Monoplace	Tourisme						
Équipement véhicule										
Armature / Structure de sécurité		RP	RP	RP	RP	RP	RP	RP	RP	RP
Harnais homologués FIA / Ceinture de sécurité		RP		RP		RP	RP	RP	RP	RP
Pare brise en verre feuilleté / Grille		RP	RP	RP		RP	RP	RP	RP	RP
Vitrages polycarbonate (latéraux et arrière) / Filet		RP		RP			RP	RP	RP	RP
Systèmes d'extinctions et/ou Extincteurs manuels		RP	X	RP			X			REC
Coupe circuit		X		RP		RP	RP	X		RP
Fixations supplémentaires : 2 par capot.		RP		X		RP	RP	RP	RP	X
Feux arrière / Feux anti-crash		RP		RP		RP	RP	X	RP	RP
Anneau de remorquage AV-AR	ANNEXE J FIA	RP		RP		RP	RP	X	RP	RP
Double circuit de freinage		RP		RP		RP	RP	RP	RP	RP
2 rétroviseurs extérieurs		RP	RP	RP		RP		X	X	RP
Mousse d'arceau selon norme FIA 8857-2001		RP	RP	X		RP		X		
Réservoir carburant		RP	RP	RP		RP	RP	RP	RP	RP
Canalisation de carburant		RP	RP	RP		RP	RP	RP	RP	RP
Système Retenue Frontale de Tête homologué FIA en cours de validité		RP	RP	RP		RP	X	REC	REC	X
Siège homologué FIA en cours de validité / Siège origine		RP	RP	RP		RP	RP	RP	RP	RP
Équipement pilote										
Combinaisons norme FIA 8856-2000				X				RP (Combinaison, Gants, Chaussettes en matière non synthétique)		X
Cagoule homologuée FIA norme FIA 8856-2000				X						X
Chaussure homologuée norme FIA 8856-2000				X				RP (Combinaison, Gants, Chaussettes en matière non synthétique)		X
Haut de sous-vêtement (t-shirt manche longue) homologué norme FIA 8856-2000	ANNEXE J FIA			X				RP (Combinaison, Gants, Chaussettes en matière non synthétique)		
Gants ignifugés norme FIA 8856-2000				X				RP (Combinaison, Gants, Chaussettes en matière non synthétique)		X
Bas de sous-vêtement (caleçon long et chaussette) homologués selon les normes FIA 8856-2000				X				RP (Combinaison, Gants, Chaussettes en matière non synthétique)		
Bas de sous-vêtement (caleçon long et chaussette) homologués 8856-2018				X				RP (Combinaison, Gants, Chaussettes en matière non synthétique)		
Casque homologué FIA				X				RP - (Art.4 Régl Casques 2020)		X
Tour de cou								X		

Endurance tout terrain.

	INTERNATIONAL	NATIONAL - REGIONAL (annexe J FFSA 2022)				
	TOUS GROUPES	T1A & T1B	T2B	T2 & T2F	T3F	SSV & T3
Equipement véhicule						
Armature / Structure de sécurité			X		RP	RP
Harnais homologués FIA / Ceinture de sécurité			X		RP	RP
Pare brise en verre feuilleté / Grille			X			REC
Vitrages polycarbonate (latéraux et arrière) / Filet				RP	RP	
Systèmes d'extinctions et/ou Extincteurs manuels			X		RP	RP
Coupe circuit			X		RP	RP
Fixations supplémentaires : 2 par capot.	ANNEXE J FIA			X		
Feux arrière / Feux anti-crash			X		RP	RP
Anneau de remorquage AV-AR			X			RP
Double circuit de freinage		RP	RP	X		RP
2 rétroviseurs extérieurs			X			RP
Mousse d'arceau selon norme FIA 8857-2001			X		RP	X
Réservoir carburant		RP			RP	
Canalisation de carburant		X	X	RP	X	RP
Siège homologué FIA en cours de validité / Siège origine			X		RP	RP
Equipement pilote						
Combinaisons norme FIA 8856-2000				X		
Lunettes de motocross				X (Pour les voitures sans pare-brise et pilote avec casque ouvert)		
Cagoule homologuée FIA norme FIA 8856-2000				X		
Chaussure homologuée norme FIA 8856-2000				X		
Haut de sous vêtement (t-shirt manche longue) homologué norme FIA 8856-2000	ANNEXE J FIA			X		
Gants ignifugés norme FIA 8856-2000				X		
Bas de sous vêtement (caleçon long et chaussette) homologués selon les normes FIA 8856-2000				X		
Casque homologué FIA				X		
Tour de cou				X		



Slalom.

GROUPES	Loisirs	N / FN	A / FA	D / E	CN-F / CN / CNF+	CM	FS / FC / F2000	GT de série
Equipement véhicule								
Armature de Sécurité			X	X	X	X		X
Harnais homologué FIA / ceinture de sécurité	X		X	X	X	X		X
Pare brise en verre feuilleté	X		X		X	X		X
Film Anti-déflagrant								RP
Extincteurs et système d'extinction								X
Coupe circuit								X
Fixations supplémentaires : 2 par capot.		REC	X		X	X		X
Anneau de remorquage AV-AR								X
Double circuit de freinage	X		X					X
2 rétroviseurs extérieurs	X		X					
Mousse d'arceau selon norme FIA 8857-2001								RP
Réservoir carburant			RP	X	X	X	RP	X
Canalisation de carburant				X	X	X		RP
Equipement pilote								
Casques homologué ou ayant été homologué	RP - (Règlement casques. Art.4) + (Règl tech Slalom + Groupe loisir)			RP (Règlement casques. Art.4)			RP (Règlement casques. Art.4)	
Combinaisons norme FIA 8856-2000	X (Règl. Combinaison-vêtements de protection 2020)							
Combinaisons norme FIA 1986	REC (Règl. Combinaison-vêtements de protection 2020)							
Gants ignifugés norme FIA 8856-2000	X							

Circuit.

GROUPES	INTERNATIONAL	NATIONAL - REGIONAL (annexe J FFSA 2022)								
	TOUS GROUPES	N / FN	A / FA	D/E	CN / CN-F / CN-F+	CM	CdM	F2000	GT de série	GT Plus Circuit
Equipement véhicule										
Armature / Structure de sécurité		X		X	X	X			X	
Harnais homologués FIA / Ceinture de sécurité		X		X	X	X		X	X	X
Pare brise en verre feuilleté		X			X	X			X	
Film anti-déflagrant		RP					RP		RP	
Systèmes d'extinctions et/ou Extincteurs manuels		X		X	X	X		X	X	
Coupe circuit		X		X	X	X			X	
Fixations supplémentaires : 2 par capot	ANNEXE J FIA	REC	X		X	X			X	
Anneau de remorquage AV-AR		X			X	X	RP		X	
Double circuit de freinage		X		X	X	X			X	
2 rétroviseurs extérieurs		X		X	X	X			X	
Mousse d'arceau selon norme FIA 8857-2001		RP							RP	
Réservoir carburant		RP		X	X	X	RP	RP	X	X
Canalisation de carburant		RP		X	X	X			RP	
Siège homologué FIA en cours de validité / Siège moulé (groupe CN)		X		X	X	RP	RP	X	RP	X
Equipement pilote										
Casques homologation reconnue FIA compatible RFT		X - (règlementation casques 2020)								
Système Retenue Frontale de Tête homologué FIA en cours de validité		X - (Règl. Combinaison-vêtements de protection 2020)								
Combinaisons norme FIA 8856-2000	ANNEXE J FIA	X								
Gants ignifugés norme FIA 8856-2000		X								
Cagoule homologuée FIA norme FIA 8856-2000		X								
Haut de sous vêtement (t-shirt manche longue) homologué norme FIA 8856-2000		X								
Chaussure homologuée norme FIA 8856-2000		X								

LÉGENDE

X obligatoire ;

REC = recommandé pour l'année en cours ;

RP = se reporter à la réglementation particulière du groupe.

Pour d'autres produits, voir RP et Annexe J (liste N°6).

Il est rappelé qu'en cas de doute sur un point de sécurité mentionné dans les tableaux ci-dessus, il convient de se reporter au texte du règlement qui fait foi.

VHC & VHRS

Rendez-vous sur le site de la FFSA afin d'obtenir plus d'informations concernant la réglementation de ces disciplines : www.ffsa.org.

RÉGLEMENTATION 2022.



RÉGLEMENTATION VÊTEMENTS PILOTES / COPILOTES.

Depuis le 1er janvier 2018, le port d'une combinaison conforme à la norme FIA 8856-2000 ou 8856-2018 est obligatoire pour toutes les disciplines des épreuves nationales et régionales en France (y compris en VHC), sauf en Slalom où la norme FIA 1986 reste valable. Les broderies cousues directement sur la combinaison doivent être piquées uniquement sur la couche la plus à l'extérieur du vêtement. Le matériau utilisé pour le fond et le fil doivent être résistants aux flammes et conforme à la norme ISO 15025.

Depuis le 1er janvier 2018, le port d'un haut de sous-vêtement manches longues conforme à la norme FIA 8856-2000 ou 8856-2018 est obligatoire en épreuves régionales et nationales de Rallye. Depuis le 1er janvier 2021, le port des bas des sous-vêtements (caleçon long et chaussettes) norme FIA 8856-2000 ou 8856-2018 est également obligatoire.

Depuis le 1er janvier 2019, le port de cagoules et de sous-vêtements homologués FIA 8856-2000 ou 8856-2018 est obligatoire pour les courses de côte VHC.

Source : Réglementation combinaisons-vêtements de protection ffsa.org.

RÉGLEMENTATION HARNAIS.

HOMOLOGATION

Décision Comité Directeur du 26/03/2021 [application immédiate] - Prolongation exceptionnelle des équipements de sécurité homologués FIA caducs fin 2020 et/ou fin 2021 et ce jusqu'à fin 2022. Uniquement dans le cadre des épreuves Nationales et Régionales [voir tableau équipements de sécurité de la discipline].

Harnais conformes à la norme FIA 8853/98 obligatoires jusqu'au 31/12/2022 sauf indication contraire de l'Article 6.1.2 de l'annexe J art 253.

Depuis le 1er janvier 2018 dans les épreuves internationales, les harnais conformes à la norme FIA 8853/2016 sont obligatoires pour les voitures suivantes : WRC, Super 2000 (Circuits). Pour les épreuves nationales et régionales, pour les voitures Super 2000 (Rallyes) RGT et R5 (conformes aux art. annexe J).

Pour les autres voitures : Recommandés, obligatoires à partir du 01/01/2023.

En rallye, deux coupe-ceintures doivent être en permanence à bord. Ils doivent être facilement accessibles par le pilote et le copilote installés dans leurs sièges avec leurs harnais bouclés.

Sur circuit, les harnais doivent être équipés d'un système d'ouverture par boucle tournante. **Pour les compétitions comprenant des parcours sur route ouverte, il est recommandé que le système d'ouverture se fasse par bouton poussoir.**

VALIDITE

La date de fin de validité est indiquée sur l'étiquette d'homologation et d'identification, sachant que la durée de vie d'un harnais est limitée à 5 ans après l'année de fabrication. L'efficacité et la durée de vie des ceintures de sécurité sont directement liées à la manière dont elles sont installées, utilisées et entretenues. De même, elles doivent être remplacées dans les cas suivants :

- collision sévère.

COUPE-CIRCUIT GÉNÉRAL.

Le coupe-circuit général doit couper tous les circuits électriques (batterie, alternateur ou dynamo, lumières, avertisseurs, allumage, asservissements électriques, etc.) et doit également arrêter le moteur.

Ce coupe-circuit doit être d'un modèle antidéflagrant, et doit pouvoir être manœuvré de l'intérieur et de l'extérieur de la voiture.

En ce qui concerne l'extérieur, la commande doit se situer obligatoirement au bas d'un des montants du pare-brise pour les voitures fermées. Elle doit être clairement indiquée par un éclair rouge dans un triangle bleu à bordure blanche d'au moins 12 cm de base. Cette commande extérieure ne concerne que les voitures fermées.

Application : Montage obligatoire pour toutes les voitures prenant part à des courses de vitesse sur circuit, à des rallyes ou à des courses de côte. Montage recommandé pour les autres compétitions.

Source : Art 253 issu de l'Annexe J. MAJ 15/10/2021

RÉGLEMENTATION BAQUETS.

Décision Comité Directeur du 26/03/2021 [application immédiate] - Prolongation exceptionnelle des équipements de sécurité homologués FIA caducs fin 2020 et/ou fin 2021 et ce jusqu'à fin 2022. Uniquement dans le cadre des épreuves Nationales et Régionales [voir tableau équipements de sécurité de la discipline].

En cas de remplacement des sièges d'origine, l'utilisation de sièges homologués est obligatoire. En 2vcross et Slalom, l'utilisation de sièges homologués est recommandée mais pas obligatoire. Dans tous les cas, le siège devra présenter toutes les garanties de sécurité, et être fixé conformément aux exigences du groupe.

Pour toutes les voitures dont le règlement stipule l'obligation d'être équipées de sièges homologués, dans les épreuves internationales, nationales, régionales, les sièges des occupants doivent être homologués par la FIA (norme 8855-1999 ou norme 8862-2009), et non modifiés, ils pourront être modifiés uniquement par ajout d'accessoires de marques déposées.

En cas d'utilisation d'un coussin entre le siège homologué et l'occupant, ce coussin doit être d'une épaisseur maximale de 50 mm.

Pour les sièges conformes à la norme FIA 8855-1999 (Liste Technique n°12), la limite d'utilisation est de 5 ans à partir de la date de fabrication mentionnée sur l'étiquette obligatoire. Une extension supplémentaire de 2 ans peut être accordée par le fabricant et doit être mentionnée par une étiquette supplémentaire.

Pour les sièges conformes à la norme FIA 8862-2009 ou 8855-2021 (Listes Techniques n°40 et 91), la limite d'utilisation est de 10 ans à compter de l'année de fabrication.

L'utilisation des supports homologués avec le siège est obligatoire. Pour les Rallyes uniquement, les sièges conformes à la norme 8862-2009 peuvent être utilisés avec des supports homologués par les constructeurs automobiles en variante option.

Source : Art 253 issu de l'Annexe J. MAJ 15/10/2021 et tableau de sécurité 2022.

RÉGLEMENTATION CASQUES.

Décision Comité Directeur du 26/03/2021 [application immédiate] - Prolongation exceptionnelle des équipements de sécurité homologués FIA caducs fin 2020 et/ou fin 2021 et ce jusqu'à fin 2022. Uniquement dans le cadre des épreuves Nationales et Régionales [voir tableau équipements de sécurité de la discipline].

Depuis 2009 pour les disciplines où le système RFT n'est pas encore obligatoire. Seuls sont autorisés : SA 2005 - SA 2010 - SAH 2010 - SA 2015 - SFI 31.1 / SFI 31.1A / SFI 31.2A - FIA 8860-2004 - FIA 8860-2010 - FIA 8859-2015 - FIA 8860-2018.

Pour les modalités d'application du système RFT, reportez-vous aux tableaux de chaque discipline en pages 8 et 9.

En monoplaces Autocross et Sprintcar, seuls sont autorisés les casques figurant sur la liste FIA n°33, FIA n°41 et FIA n°49 ou casque normes SNELL M2005 et M2010. Les casques ouverts (type Jet) sous norme SA.2005, SA.2010, SAH.2010 et SA.2015 sont autorisés à condition d'être utilisés avec un masque de protection clipsé aux lunettes de motocross.

Pour les disciplines où le système RFT est obligatoire, ou en cas d'utilisation volontaire de ce dispositif, seuls sont autorisés les casques mentionnés sur les listes FIA n°41 et n°33. Pour les casques mentionnés sur la liste N°41 n'étant pas équipés d'origine des ancrages de sangles, seul le constructeur est habilité à équiper ces casques.

Source : L25 Normes FIA casques MAJ 02/02/2021

- sangles coupées ou éraillées.
- affaiblissement des sangles par l'action du soleil ou de produits chimiques.
- parties métalliques ou boucles déformées ou rouillées.

MONTAGE AVEC SYSTEME RFT/HANS®

Pour un maintien optimal du RFT/HANS® sur vos épaules, la pression exercée par le harnais ne doit pas se situer trop haut sur vos épaules, ni trop bas sur votre torse. L'angle formé par le harnais doit donc être situé entre :

- 10° et 20° par rapport à l'horizontal (zone verte schéma 1).
- 20° et 40° par rapport à l'axe longitudinal (zone verte schéma 2).

La distance entre l'extrémité supérieure de la boucle de serrage et l'extrémité du HANS® ne doit pas excéder 70 mm (schéma 3).

Le tube transversal sur lequel est fixé le harnais doit être au minimum Ø 38 x 2,5 mm ou Ø 40 x 2 mm en acier étiré à froid sans soudure avec une résistance minimale à la traction de 350 N/mm².

Source : Art 253 issu de l'Annexe J. MAJ 15/10/2021

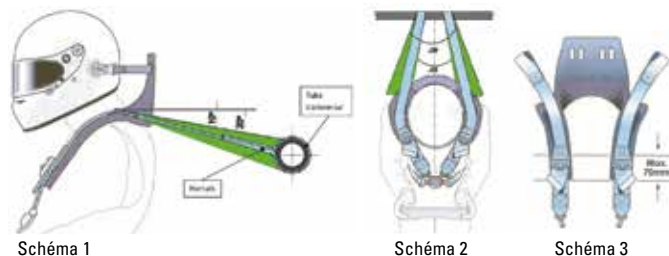

RÉGLEMENTATION BATTERIES.

Dans le cas où la batterie est déplacée par rapport à sa position d'origine, la fixation à la coque doit être constituée d'un siège métallique et de deux étriers métalliques avec revêtement isolant fixés au plancher par boulons et écrous.

La fixation de ces étriers doit utiliser des boulons de 10 mm de diamètre minimum. Sous chaque boulon, il doit y avoir une contreplaqué d'au moins 3 mm d'épaisseur et d'au moins 20 cm² de surface.

Source : Article 260 issu de l'Annexe J FIA 2018 - Réglementation Spécifique aux Voitures des Groupes R (R1/R2/R3/R4)

Article 255 issu de l'Annexe J FIA 2018 - Réglementation Spécifique aux Voitures de Tourisme (Groupe A)

Article 256 issu de l'Annexe J FIA 2018 - Réglementation Spécifique aux Voitures GT de Production (Groupe R GT)

RÉGLEMENTATION EXTINCTEURS.

En Rallye, les articles 7.2 et 7.3 s'appliquent. Les systèmes d'extinction et extincteurs manuels conformes à la norme FIA 8865-2015 (liste technique n°52) sont obligatoires pour les voitures WRC, Super 2000 (Rallyes) RGT et R5/Rally2, Rally5, Rally4 et Rally3. Note France (applicables uniquement dans les épreuves nationales et régionales inscrites au calendrier de la FFSA) Concernant les voitures des groupes R1, R2 et R3, les systèmes conformes à la norme FIA 8865-2015 (Liste Technique n°52) sont recommandés pour les voitures homologuées avant le 01/01/2020. Ils sont obligatoires pour toute nouvelle homologation à compter du 01/01/2020.

Dans les épreuves nationales et régionales, ils sont recommandés pour tous les autres véhicules. Pour les disciplines suivantes : circuit, slalom et course de côte : ces systèmes sont également recommandés.

SYSTÈMES AUTOMATIQUES

Chaque voiture doit être équipée d'un système d'extinction conforme à la norme FIA des systèmes d'extinction plombés embarqués dans les voitures de course (Liste Technique n°16) ou à la norme FIA 8865-2015 (Liste Technique n°52).

En rallye, la quantité minimale d'agent extincteur des systèmes de la liste technique n°16 doit être de 3 kg.

Dans les épreuves nationales et régionales, le système d'extinction minimum en GA/FA et GN/FN est un système automatique, produits AFFF suivant la liste n°6, plus un extincteur manuel.

Emplacement / fixation :

- Bonbonnes protégées de façon adéquate.
- Fixation par 2 sangles métalliques verrouillées par vissage et résistant à une décélération de 25 g.
- Arrêteurs anti-torpille requis.
- Le pilote (et le copilote si applicable) assis et attaché normalement, doit pouvoir

EXTRAIT RÉGLEMENTATION ARCEAUX.

LES RECOMMANDATIONS CI-DESSOUS NE SE SUBSTITUENT PAS À L'ARTICLE 253 ISSU DE L'ANNEXE J

Pour toute construction d'une armature de sécurité, l'arceau devra se conformer à la réglementation technique de l'année en cours. Dans le cas d'une armature standard, se référer à l'annexe J FFSA art. 253.8 disponible sur le site de la FFSA. Dans le cas d'une armature homologuée, le constructeur devra suivre la réglementation d'homologation pour armature de sécurité [disponible sur demande auprès du service technique de la FFSA].

ARMATURE DE SÉCURITÉ « STANDARD » (FFSA)

- Il n'a pas besoin de fiche d'homologation.
- Il doit être conforme aux spécifications de l'annexe J du règlement technique.
- Depuis 1994, doit avoir un diamètre d'arceau « principal » augmenté (45 x 2,5 mm ou 50 x 2 mm).
- Les arceaux « Standard » conformes aux spécifications minima en 1993 ne sont plus valables.
- Aucun document n'est à présenter au contrôle technique.

Pour toute nouvelle demande de passeport et dans le cas d'une armature de définition standard, la structure de base doit être composée de l'une des façons suivantes :
1 arceau principal + 1 arceau avant + 2 entretoises longitudinales + 2 jambes de force arrière

Ou 2 arceaux latéraux + 2 entretoises transversales + 2 jambes de force arrière

Ou 1 arceau principal + 2 demi-arceaux latéraux + 1 entretoise transversale + 2 jambes de force arrière.

NB : Goussets obligatoires pour les intersections des tubes.

L'arceau devra également être équipé des éléments suivants :

- Un renfort dans l'arc principal :



253-7

- Renfort de portes :



253-9



OU

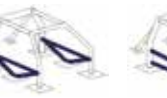

253-10



OU

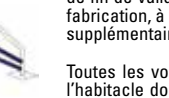

253-11

- Renforts de montants de pare-brise :



253-15

La connexion du renfort de montant de pare-brise aux entretoises de portière (dessin 253-9) est autorisée. S'il y a une intersection entre ce renfort et les entretoises de portières, ce renfort doit être scindé en plusieurs parties et doit être renforcé par un minimum de 2 goussets conformes à l'article 253-8.2.14

- Un renfort de toit :



253-12



OU



OU



253-14

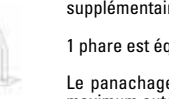

+ 253-22

Le renfort facultatif 253-22 est obligatoire si le renfort de toit 253-14 est utilisé.

ARMATURE HOMOLOGUÉE OU CERTIFIÉE PAR UNE ASN

- Doit être identifiée individuellement par l'apposition par le constructeur d'une plaque d'identification (portant le nom du constructeur, le n° d'homologation et n° de série unique du constructeur) ne pouvant être ni copiée ni déplacée.
- Une fiche d'homologation doit être présentée au contrôle technique lors de chaque épreuve. Cette fiche doit être certifiée par une Fédération Sportive (FFSA en France, l'ONS en Allemagne, le RAC/MSA en Angleterre).

déclencher manuellement le système d'extinction.

- Un dispositif de déclenchement extérieur doit être combiné avec l'interrupteur du coupe-circuit et marqué par la lettre « E » en rouge à l'intérieur d'un cercle blanc à bordure rouge d'un diamètre minimal de 10 cm.
- Pour les voitures de type WRC, l'activation de l'extincteur à l'intérieur ou à l'extérieur doit obligatoirement entraîner la coupure du moteur et de la batterie.
- Le système doit fonctionner dans toutes les positions.

EXTINCTEURS MANUELS

Chaque voiture doit être équipée d'un ou de deux extincteurs.

Dans les épreuves nationales et régionales, pour connaître le système minimum obligatoire, se référer aux tableaux équipements de sécurité de chaque discipline pages 8 et 9.

Agents extincteurs autorisés	Quantité minimale	Pressurisation
AFFF	2,4 L	Conformément aux instructions du fabricant
FX G-TEC	2 kg	Conformément aux instructions du fabricant
Viro3	2 kg	Conformément aux instructions du fabricant
Zero 360	2 kg	Conformément aux instructions du fabricant
Poudre	2 kg	Mini : 8 bar / Maxi : 13,5 bar

Vérification de l'extincteur :

10 ans maxi après la date de remplissage ou après la date de dernière vérification. Cette opération doit être réalisée par un prestataire agréé par le fabricant.

Emplacement / fixation :

- Bonbonnes protégées de façon adéquate.
- Fixations résistantes à une décélération de 25 g.
- Au minimum deux fermetures métalliques à dégagement rapide avec sangles métalliques.
- Arrêteurs anti-torpille requis.
- Extincteurs facilement accessibles au pilote et au copilote.

Source : Art 253 issu de l'Annexe J. MAJ 15/10/2021

ARMATURE DE SÉCURITÉ HOMOLOGUÉE FIA

- Doit faire l'objet d'une extension de la fiche d'homologation du véhicule homologué par la FIA.
- L'identification du constructeur doit être telle que mentionnée sur l'extension, et les acheteurs doivent recevoir un certificat numéroté correspondant.

ATTENTION : Toute modification d'un arceau de sécurité homologué ou certifié est interdite par la FIA.

GARNITURE DE PROTECTION

Aux endroits où le corps des occupants pourrait entrer en contact avec l'armature de sécurité, une garniture ignifugeante doit être utilisée comme protection. Chaque garniture doit être fixée. Pour les compétitions sans copilote, les garnitures sont obligatoires uniquement du côté du pilote.

Pour les épreuves nationales et régionales, depuis le 1er janvier 2019, tous les tubes de l'armature identifiés sur le dessin 253-68 (en gris, noir et rouge) et tous les renforts de toit devront être équipés de garnitures conformes à la norme FIA 8857-2001 A. Pour les exceptions, se reporter à la note France de l'article 253.8.3.5 de l'annexe J 2022.

253-68



Source : Art 253 issu de l'Annexe J. MAJ 15/10/2021

RÉGLEMENTATION RÉSERVOIRS.

Pour toutes les épreuves FIA, seules les spécifications FT3 1999, FT3.5 ou FT5 sont acceptées. Un couvercle étanche ininflammable, facilement accessible et démontable, doit être installé dans la protection des réservoirs pour permettre la vérification de la date de fin de validité. Aucun réservoir ne devra être utilisé plus de cinq ans après sa date de fabrication, à moins qu'il n'ait été vérifié et re-certifié par le constructeur pour une période supplémentaire d'au plus deux années.

Toutes les voitures munies d'un réservoir avec une goulotte de remplissage traversant l'habitacle doivent être équipées d'un clapet anti-retour homologué par la FIA. Ce clapet de type « clapet à un ou deux battants » doit être installé dans la goulotte de remplissage côté réservoir.

Dans les épreuves nationales et régionales, la réglementation FIA ci-dessus est recommandée. La réglementation 2016 sur les réservoirs de carburant reste applicable.

Source : Art 253 issu de l'Annexe J. MAJ 15/10/2021

RÉGLEMENTATION SYSTÈME D'ÉCLAIRAGE.

Dans les épreuves nationales et régionales, les modules LED sont autorisés, à condition de ne pas dépasser un total de 6 phares supplémentaires maximum ou 24 modules LED supplémentaires maximum.

1 phare est équivalent à 4 modules LED (Voir illustration d'un module LED ci-dessous).

Le panachage phares / module LED est autorisé dans le respect de l'équivalence et du maximum autorisé ci-dessus.

Source : Annexe J 2018

1 MODULE LED



Exemple de 4 MODULES LED

P.60

**Casques BELL
MAG-10 Rally Pro.**

à partir de / from

900€

P.49

**Hybrid Pro
SIMPSON.**

à partir de / from

1272€



EQUIPEMENT PILOTE.

DRIVER'S EQUIPMENT

14

GUIDE DES TAILLES.
SIZE GUIDE

20

COMBINAISONS.
SUITS

30

BOTTINES.
BOOTS

36

GANTS.
GLOVES

52

CASQUES.
HELMETS

42

SOUS-VÊTEMENTS.
UNDERWEAR

68

LIAISONS RADIO.
COMMUNICATION

48

HANS® / FHR & HYBRID.
HANS® / FHR & HYBRID

74

BAGAGERIE.
BAGS

76

EQUIPEMENT KARTING
KARTING EQUIPMENT

HOMME

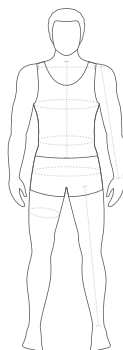

TURN ONE		RACING & KARTING										
Tour de poitrine (cm)	86-89	90-93	94-97	98-101	102-105	106-109	110-113	114-117	118-121	122-125	126-129	130-133
Tour de taille (cm)	74-77	78-81	82-85	86-87	88-93	94-97	98-101	102-105	106-109	110-113	114-117	118-121
Tour de bassin (cm)	86-89	90-93	94-97	98-101	102-105	106-109	110-113	114-117	118-121	122-125	126-129	130-133
Tour de cuisse (cm)	45-48	47-50	49-52	51-54	54-57	56-59	59-62	61-64	64-67	67-70	69-72	72-75
Longueur de bras (cm)	54-57	56-59	58-61	60-63	62-65	64-67	66-69	68-71	70-73	72-75	74-77	76-79
Longueur de jambe (cm)	72-74	73-75	74-76	75-77	76-78	77-79	78-80	79-81	80-82	81-83	82-84	83-85
Largeur d'épaules (cm)	37-40	39-42	41-44	42-46	45-48	47-50	49-52	51-54	53-56	56-58	57-60	59-62
Hauteur du dos (cm)	41-43	42-43	42-44	43-44	44-45	45-46	46-48	48-49	49-51	51-52	52-54	53-55
Taille (cm)	164-167	167-170	170-173	173-176	176-179	179-182	182-185	185-188	188-191	191-194	194-197	197-200
Poids (kg)	54	60	66	72	78	84	90	96	102	108	114	120
Taille recommandée	44	46	48	50	52	54	56	58	60	62	64	66
	XS		S		M		L		XL		XXL	

OMP		RACING										
Tour de poitrine (cm)	83-87	87-91	91-95	95-99	99-103	103-107	107-111	111-115	115-119	119-123	123-127	127-131
Tour de taille (cm)	67-71	71-75	75-79	79-83	83-87	87-91	91-95	95-99	99-103	103-107	107-111	111-115
Tour de bassin (cm)	80-84	84-88	88-92	92-96	96-100	100-104	104-108	108-112	112-116	116-120	120-124	124-128
Tour de cuisse (cm)	40-48	48-50	51-53	53-55	56-58	58-60	61-63	63-65	66-68	68-70	71-73	73-75
Longueur de bras (cm)	57-59	56-60	60-62	61-63	63-65	64-66	66-68	67-69	69-71	70-72	72-74	73-75
Longueur de jambe (cm)	68-70	70-72	72-74	74-76	76-78	78-80	80-82	82-84	84-86	86-88	87-89	87-89
Largeur d'épaules (cm)	41-42	42-43	44-45	45-46	47-48	48-49	50-51	51-52	53-54	54-55	56-57	57-60
Hauteur du dos (cm)	46-49	47-50	48-51	49-52	50-53	51-54	52-55	53-56	54-57	55-58	56-59	57-60
Taille (cm)	150-160	155-165	158-170	165-175	170-180	170-183	177-187	182-190	185-195	187-198	190-200	190-200
Poids (kg)	50-60	55-65	60-70	65-75	70-80	75-85	83-88	85-92	87-95	90-100	95-110	105-115
Taille recommandée	42	44	46	48	50	52	54	56	58	60	62	64
		S		M		L		XL		XXL		

OMP		KARTING										
Tour de poitrine (cm)	83-87	87-91	91-95	95-99	99-103	103-107	107-111	111-115	115-119	119-123	123-127	-
Tour de taille (cm)	64-68	68-72	72-76	76-80	80-84	84-88	88-92	92-96	96-100	100-104	104-108	-
Tour de bassin (cm)	82-86	86-90	90-94	94-98	98-102	102-106	106-110	110-114	114-118	118-122	122-126	-
Tour de cuisse (cm)	47-50	50-52	52-55	55-57	57-60	60-62	62-65	65-67	67-70	70-72	72-74	-
Longueur de bras (cm)	58-60	60-62	62-64	63-65	64-66	66-68	68-70	69-71	71-73	72-74	73-75	-
Longueur de jambe (cm)	70-72	72-74	74-76	76-78	78-80	80-82	82-84	84-86	86-88	88-90	88-90	-
Taille (cm)	150-160	155-165	158-170	165-175	170-180	170-183	177-187	182-190	185-195	187-198	190-200	-
Poids (kg)	50-60	55-65	60-70	65-75	70-80	75-85	83-88	85-92	87-95	90-100	95-110	-
Taille recommandée	42	44	46	48	50	52	54	56	58	60	62	-
		S		M		L		XL		XXL		-

		RACING & KARTING										
Tour de poitrine (cm)	82-86	86-90	90-94	94-98	98-102	102-106	106-110	110-114	114-118	118-122	122-126	126-130
Tour de taille (cm)	68-72	72-76	76-80	80-84	84-88	88-92	92-96	96-100	100-104	104-108	108-112	112-116
Tour de bassin (cm)	83-87	87-91	91-95	95-99	99-103	103-107	107-111	111-115	115-119	119-123	123-127	127-131
Tour de cuisse (cm)	50-51	52-53	54-55	56-57	58-59	60-61	62-63	64-65	66-67	68-69	70-71	72-73
Longueur de jambe (cm)	73-74	75-76	77-78	79-80	81-82	83-84	85-86	87-88	89-90	89-90	91-92	91-92
Longueur de bras (cm)	51-52	53-54	55-56	57-58	59-60	61-62	63-64	65-66	67-68	67-68	69-70	69-70
Taille (cm)	159-163	164-167	168-171	172-175	176-179	180-183	184-187	188-191	192-195	192-195	196-199	196-199
Taille recommandée	42	44	46	48	50	52	54	56	58	60	62	64

FEMME



sparco												
Tour de poitrine (cm)	78-81	82-85	86-89	90-93	94-97	98-101	102-105					
Tour de taille (cm)	60-63	64-67	68-71	72-75	76-79	80-83	84-87					
Tour de bassin (cm)	84-87	88-91	92-95	96-99	100-103	104-107	108-111					
Tour de cuisse (cm)	51-52	52-53	53-54	55-56	57-58	59-60	61-62					
Longueur entrejambe (cm)	71-73	72-74	73-75	74-76	75-77	76-78	77-79					
Longueur externe bras (cm)	66-68	66-68	67-69	68-70	69-71	70-72	71-73					
Poids (kg)	45-49	50-54	55-59	60-64	65-69	70-74	75-79					
Taille (cm)	160-162	162-164	164-166	166-168	168-170	170-172	172-174					
Taille recommandée	38	40	42	44	46	48	50					
		XXS	XS	S	M	L						

Tour de poitrine (cm)	78-82	82-86	86-90	90-94	94-98	98-102	102-106					
Tour de taille (cm)	62-66	66-70	70-74	74-78	78-82	82-86	86-90					
Tour de bassin (cm)	86-90	90-94	94-98	98-102	102-106	106-110	110-114					
Tour de cuisse (cm)	52-53	54-55	56-57	58-59	60-61	62-63	64-65					
Longueur de jambe (cm)	74-75	76-77	78-79	80-81	82-83	84-85	84-85					
Longueur de bras (cm)	52-53	54-55	56-57	58-59	60-61	62-63	64-65					
Taille (cm)	161-164	165-169	169-172	173-176	177-180	181-184	181-184					
Taille recommandée	38	40	42	44	46	48	50					

SOUS-VÊTEMENTS

Underwear

Tricots	TURN ONE	SPARCO	OMP	OMP	ALPINESTARS		
Tour de poitrine (cm)	76 - 79	80 - 88	89 - 97	98 - 106	107 - 115	116 - 124	124+
Taille EU	40	42	44 / 46	48 / 50	52 / 54	56 / 58	60
Taille US	XS	S	M	L	XL	XXL	XXXL

Pantalons	TURN ONE	SPARCO	OMP	OMP	ALPINESTARS
Tour de taille (cm)	86 - 91	97 - 102	107 - 112	116 - 120	120+
Taille EU	46 / 48	50 / 52	54 / 56	58 / 60	62
Taille US	S	M	L	XL	XXL

GANTS

Gloves

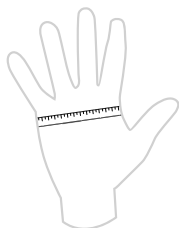

TURN ONE		SPARCO					
Tour de main (cm)	12,5 - 16,5	16,5 - 19	18 - 21,5	20 - 24	23 - 26,5	25,5 - 29	28 - 32
Taille recommandée	XXS / 7	XS / 8	S / 9	M / 10	L / 11	XL / 12	XXL / 13
OMP		OMP					
Tour de main (cm)	20 - 20,7	20,8 - 21,5	21,6 - 22,3	22,4 - 23	23,1 - 23,7	23,8 - 24,8	24,7 - 25,4
Taille recommandée	XXS / 7	XS / 8	S / 9	M / 10	L / 11	XL / 12	XXL / 13
ALPINESTARS		ALPINESTARS					
Tour de main (cm)	-	17,8 - 20,3	20,3 - 21,6	21,6 - 22,9	22,9 - 24,1	21,4 - 25,4	24,5 - 27,9
Taille recommandée	-	S / 7,5 - 8	M / 8 - 8,5	L / 8,5 - 9	XL / 9 - 9,5	XXL / 9,5 - 10	XXXL / 10 - 11

BOTTINES

Shoes



SPARCO		OMP		OMP									
Longueur de pied (cm) - SPARCO	23,7	24,3	25	25,7	26,3	27	27,7	28,3	29	29,6	30,3	31	31,6
Longueur de pied (cm) - OMP - OMP Sport	23,5	24,3	25	25,5	26	27	27,5	28,1	28,7	29,5	30,2	31	31,5
Pointures bottines	36	37	38	39	40	41	42	43	44	45	46	47	48
ALPINESTARS		ALPINESTARS											
Longueur de pied (cm)	23,3	24,2	25	25,4	25,9	26,3	26,7	27,1	27,6	28	28,4	29,3	30,1
Taille ALPINESTARS	5	6	7	7,5	8	8,5	9	9,5	10	10,5	11	12	13
Correspondance européenne	37	38	39	40	40,5	41	42	42,5	43	43,5	44	45,5	47

CASQUES

Helmets

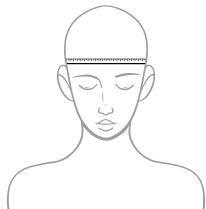

TURN ONE		Stilb									
Taille recommandée	Toute la gamme	XXXS	XXS	XS	S	M	M / L	L	XL	XXL	XXXL
Tour de tête (cm)	Coque standard	-	-	54	55	57	58	59	-	-	-
Tour de tête (cm)	Coque large	-	-	-	-	-	-	60	61	63	64
SPARCO		SPARCO									
Taille recommandée		XXXS	XXS	XS	S	M	M / L	L	XL	XXL	XXXL
Tour de tête (cm)	Casques FIA	-	-	53 - 54	55 - 56	57 - 58	59	60	61	62	-
Tour de tête (cm)	Casque ECE Club-X	-	-	53 - 54	55 - 56	57 - 58	59	60	61	-	-
Tour de tête (cm)	Casque ECE Club-J	-	-	53 - 54	55 - 56	57 - 58	60	61	-	-	-
OMP		OMP									
Taille recommandée		XXXS	XXS	XS	S	M	M / L	L	XL	XXL	XXXL
Tour de tête (cm)	Casques FIA	-	54 - 55	55 - 56	57 - 58	58 - 59	-	60 - 61	61 - 61+	-	-
Tour de tête (cm)	Casque ECE	-	-	53 - 54	55 - 56	57 - 58	-	59 - 60	61 - 62	63 - 64	-
Tour de tête (cm)	Casque Karting	-	-	52 - 53	54 - 55	56 - 57	-	58 - 59	-	-	-
BELL		BELL									
Taille recommandée	Toute la gamme	XXXS	XXS	XS / S	S	M	M / L	L	XL	XXL	XXXL
Tour de tête (cm)		52 - 53	54 - 55	55 - 56	57 - 58	58 - 59	-	60 - 61	61 - 61+	-	-

COLLAB' SPARCO X MARTINI RACING

sparco®

MARTINI

RACING

DÉCOUVREZ LA COLLECTION HERITAGE, ENTRE PASSÉ & FUTUR !

La technologie et la sécurité des produits SPARCO associés aux couleurs emblématiques de MARTINI RACING.

Gammes Pilote, Habitacle & Lifestyle disponibles sur oreca-store.com

Discover the **HERITAGE** collection, **between past & future!** Technology and safety of SPARCO products combined with the emblematic MARTINI RACING colours. Driver, Cockpit & Lifestyle ranges available at en.oreca-store.com

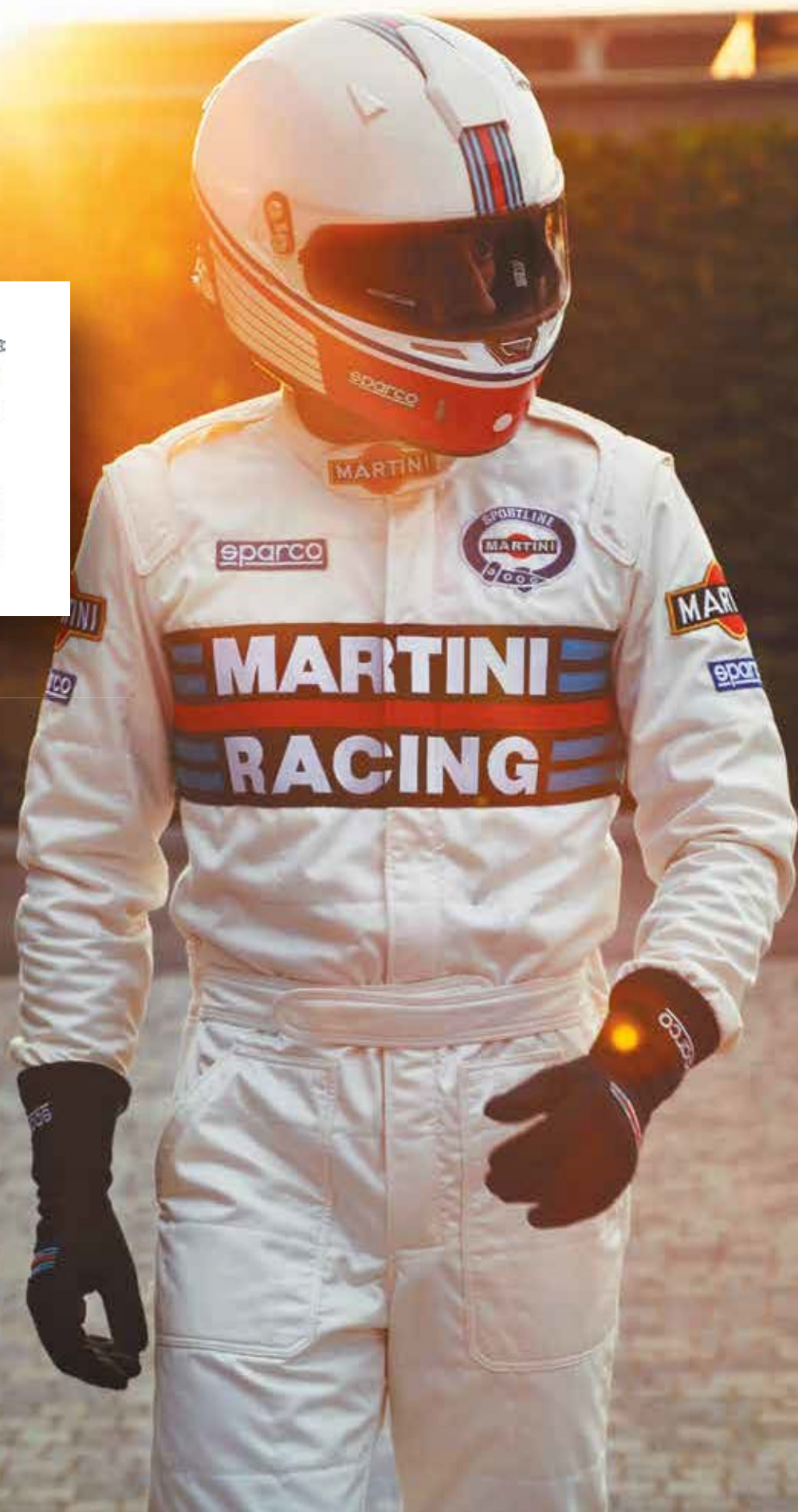

CRÉEZ VOTRE

TOTAL LOOK!

EXCLUSIF !
ORECA-STORE

Create your complete look!



Stilo

**Casque WRC
DES Rally**

Réf. 607DA0210BG2M

sparco

**Combinaison
Sprint**

Réf. 8SP001093_LTD



sparco

Gants Land

Réf. 8SP001363_LTD

sparco

**Bottines
Slalom**

Réf. 8SP001295SP

Le total look iconique SPARCO répond désormais à la norme FIA 8856-2018, la plus stricte jamais adoptée par la FIA !
Total look également disponible en noir/vert fluo.



UNE EXCLUSIVITÉ ORECA STORE !*

UNE GAMME MODERNE
AU RAPPORT QUALITÉ/PRIX INÉGALÉ.**

**COMBINAISONS • GANTS
BOTTINES • SOUS-VÊTEMENTS
HARNAIS • BAQUETS • VOLANTS**
Suits • Gloves • Boots • Underwear
Harnesses • Seats • Steering wheels

* OMP SPORT, exclusive to ORECA Store! ** Modern range with an unequalled price/quality ratio.



BELL EN WRC 2021

ANDREAS
MIKKELSEN



PIERRE-LOUIS
LOUBET



DANI
SORDO



OLIVER
SOLBERG



THIERRY
NEUVILLE



CRAIG
BREEN



BELL S'ASSOCIE À ZERONOISE
POUR DÉVELOPPER SA GAMME RALLYE*

ZERO **ZN** NOISE



*BELL's new rally range in association with ZERONOISE



A.
328€

Tailles / Sizes
46-48 > 62-64



N'oubliez pas



p.32
Bottines OMP Sport



p.36
Gants OMP Sport



Made in Italy

328€

A. OMP Sport.

Réf. 80MPIA01847E.....

Nombre d'épaisseurs : 2.
Grammage : 400 g/m² (+/- 5%).
Homologation : FIA 8856-2018.
Coloris : Noir, rouge, bleu.

Le meilleur rapport qualité / prix du marché !
Combinaison confortable et résistante.

- Couche extérieure en Nomex®.
- Manches flottantes.
- Taille élastiquée au dos.
- Poches externes.

ENG Layers: 2. Weight fabric: 400 grs/m². FIA 8856-2018 approved. Colours: Black, red, blue. Entry level Nomex® race suit. Elasticated insert on the lower back. Elasticated wrist and ankles and external pockets. Driver extraction handles on the rear of the shoulders.



B.
412€

Tailles / Sizes
44 > 64



+ Egalement disponible en version First Elle (38 > 50)



C.
549€

Tailles / Sizes
44 > 64



Version First Elle



Retrouvez votre guide des tailles en page 14 / Your size guide on page 14

B. First-S.

Réf. 80MPIA01828D.....

Made in Italy
412€

Nombre d'épaisseurs : 2.

Grammage : 400 g/m² (+/- 5%).

Homologation : FIA 8856-2018.

Coloris : Anthracite/jaune fluo, noir, argent, rouge, marine/cyan.

- Couche extérieure en fibre ignifugée, résistante à l'usure et aux lavages répétés.
- Intérieur confortable en tricot ignifugé.
- Manches flottantes et inserts élastiques au niveau des lombaires.
- Poches externes.

ENG Layers: 2. Weight fabric: 400 grs/m² (+/- 5%). FIA 8856-2018 approved. Colours: Anthracite/neon yellow, black, silver, red, navy blue/cyan. External fabric in fire-resistant fiber. Internal comfortable fire-retardant knitted fabric. Floating sleeves and elastic panel on the back. Outer pockets.

C. First Evo.

Réf. 80MPIA01854E.....

Réf. 80MPIA01854EW - First Elle.....

Made in Italy
549€
516€

Nombre d'épaisseurs : 2.

Grammage : 400 g/m² (+/- 5%).

Homologation : FIA 8856-2018.

Coloris : Noir/blanc, rouge/blanc, marine/blanc/cyan, argent/noir, anthracite/noir/jaune fluo.

Coloris First Elle : Marine/cyan, noir/blanc, noir/rose.

- Inserts élastiques aux niveaux des lombaires et de l'entrejambe.
- Inserts respirants sur les manches.
- Manches flottantes.
- Poches internes.

ENG Layers: 2. Weight fabric: 400 grs/m² (+/- 5%). FIA 8856-2018 approved. Colours: Black/white, red/white, navy blue/white/cyan, silver/black, anthracite/black/fluor yellow / First Elle colours: Navy blue/cyan, black/white, black/pink. Floating sleeves. Elastic panel at the back and on the crotch. Breathable panels on the sleeves. Concealed pockets.

COMBINAISONS.

SUITS



NEW



A. 702€

Tailles / Sizes
44 > 64



B. 957€

Tailles / Sizes
44 > 64



MANUFACTURER OMP
MODEL: TECNICA-EVO 01
HOM. NO. DC-119 21-O
FIA S. ANTONIO 886-2018



A. Tecnica Hybrid.

Réf. 8OMPIA01864



Made in Italy

702€

Nombre d'épaisseurs : Multicouches.

Homologation : FIA 8856-2018.

Coloris : Noir/argent, noir/jaune fluo, bleu marine/cyan, rouge/noir, argent/noir.

- Fabrication en Nomex® et inserts imprimés.
- Surpiqures en V pour un look racing.
- Manches flottantes.
- Insert élastique dans le dos.
- Col préformé avec intérieur en tricot doux.
- Ceinture ajustable.
- Coutures ultraplates anti-frottement.
- Inserts respirants.
- Poches internes.

ENG Multi-layers. FIA 8856-2018 approved. Colours: Black/silver, black/fluo yellow, navy blue/cyan, red/black, silver/black. Suit made from Nomex® with high technology printed inserts and quality embroidered details. Floating sleeves. Knitted elastic insert on the back. Shaped collar with soft inner knitted fabric. Adjustable belt. Ultra-flat anti-rubbing seams. Breathable inserts. Fishbone quilting. Inside pockets.

B. Tecnica Evo.

Réf. 8OMPIA01859E



Made in Italy

957€

Nombre d'épaisseurs : 3.

Homologation : FIA 8856-2018.

Coloris : Noir/anthracite/jaune fluo, noir/rouge, noir/blanc, blanc/anthracite, bleu marine/blanc/cyan, rouge/noir.

- Combinaison ignifugée fabriquée à partir de tissus haut de gamme.
- Manches flottantes avec soufflets élastiques.
 - Inserts en tissu respirant.
 - Intérieur confortable en tricot doux.
 - Coutures ultraplates anti-frottement.
 - Poche sur la jambe droite.

ENG Layers: 3. FIA 8856-2018 approved. Colours: Black/anthracite/fluo yellow, black/red, black/white, white/anthracite, navy blue/white/cyan, red/black. Made from high-level fabrics. Floating arms with elastic bellows. Breathable fabric inserts. Ultraflat antirubbing seams, inner fabric made in soft knitted fabric and practical front pocket on right side. Fishbone quilting.

C.
1286€

Tailles / Sizes
46 > 64



D.
1512€

Tailles / Sizes
46 > 64



Retrouvez votre guide des tailles en page 14 / Your size guide on page 14

C. One-S.

Réf. 8OMPIA01860.....



Made in Italy
1286€

Nombre d'épaisseurs : 3.
Grammage : 235 g/m² (+/- 5%).
Homologation : FIA 8856-2018.
Coloris : Bleu marine/orange, argent/noir, noir/blanc.

Combinaison haut de gamme ultralégère et confortable.
- En Nomex® brillant.
- Manches flottantes.
- Poche interne sur la jambe droite.
- Inserts respirants (Technologie « Dry System 3D »).
- Coutures ultraplates anti-frottement.
- Coupe « Regular ».

ENG Layers: 3. Weight fabric: 235 grs/m² (+/- 5%). FIA 8856-2018 approved. Colours: Navy blue/orange, silver/black, black/white. Top level ultra-light racing suit made of shiny Nomex®. Regular fit with antirubbing seams. Floating sleeves. One hidden pocket. "Dry System 3D" technology.

D. One Evo X.

Réf. 8OMPIA01861.....



Made in Italy
1512€

Nombre d'épaisseurs : 2.
Homologation : FIA 8856-2018.
Coloris : Noir/rouge, noir/argent, argent/noir, bleu marine/cyan, noir/jaune fluo.

Combinaison haut de gamme ultralégère et confortable.
- Surpiqures en V pour un look racing.
- Manches flottantes préformées.
- Poches internes.
- Pas de ceinture.
- Inserts respirants (Technologie « Dry System 3D »).

ENG Layers: 2. FIA 8856-2018 approved. Colours: Black/red, black/silver, silver/black, navy blue/cyan, black/fluo yellow. Top level ultra-light racing suit made with new generation fabrics that guarantees more lightness. Ultralight soft inner fabrics, high breathability material inserts, hidden outer pocket, belt less. Fishbone quilting.

COMBINAISONS.

SUITS

VH VEHICULES HISTORIQUES

N'oubliez pas



276€

Bottines Carrera Low
Réf. 80MPIC784E



p.38

Gants Dijon



A.
699€

Tailles / Sizes
46 > 64



MANUFACTURER: OMP
MODEL: FIES EVO 05
HOM. NO.: DG 027-19-O
FIA STANDARD: FIA 8856-2018

B.

à partir de / from

719€

Tailles / Sizes
48 > 66



MANUFACTURER: SPARCO
MODEL: R667
HOM. NO.: DG 163-21-O
FIA STANDARD: 8856-2018



NEW



Version Martini Racing

N'oubliez pas



p.30

Bottines Top



p.40

Gants Land Classic

A. Classic.



Réf. 80MPIA01816E

699€

Nombre d'épaisseurs : 2.

Grammage : 345 g/m² (+/- 5%).

Homologation : FIA 8856-2018.

Coloris : Rouge, écru, bleu marine.

Combinaison FIA au look vintage des années 70.

- Couche interne en tricot respirant.
- Taille élastiquée au dos.
- Poches externes.

ENG Layers: 2. Weight fabric: 345 grs/m² (+/- 5%). FIA 8856-2018 approved. Colours: Red, cream, navy blue. Outer layer in fire retardant fiber. Inner layer in breathable knitted fabric.

B. Vintage.



Vintage

Réf. 8SP001144V

719€

Martini Racing

Réf. 8SP001144MR

1199€

Nombre d'épaisseurs : 3.

Grammage : 300 - 330 g/m² (+/- 5%) selon les tailles.

Homologation : FIA 8856-2018.

Coloris : Blanc.

Version vintage de la combinaison Competition !

- Manches préformées.
- Poches internes.
- Fermeture par double zip ultraléger.
- Patch SPARCO brodés.

ENG Layers: 3. Weight fabric: 300 - 330 grs/m² (+/- 5%). FIA 8856-2018 approved. Colour: White. Pre-shaped sleeves, concealed pockets.



NEW

N'oubliez pas



p.30
Bottines Slalom



p.40
Gants Land

EXCLUSIF
ORECA-STORE!



Modèles Limited Edition



Modèles standard

C.
414€

Tailles / Sizes
48 > 66



Retrouvez votre guide des tailles en page 14 / Your size guide on page 14

C. Sprint.

Modèles standard

Réf. 8SP001093

414€

Modèles Limited Edition

Réf. 8SP001093_LTD

414€

Nombre d'épaisseurs : 2.

Grammage : 360 - 390 g/m² (+/- 5%) selon les tailles.

Homologation : FIA 8856-2018.

Coloris :

Modèles standard : Noir/jaune fluo, noir/rouge, marine/blanc, noir (44 > 66), bleu, rouge.

Modèles Limited Edition (48 > 62) : Noir/orange fluo, noir/vert fluo.

ENG Layers: 2. Weight fabric: 360 - 390 grs/m² (+/- 5%). FIA 8856-2018 approved. Colours: Standard versions: Black/fluo yellow, black/red, navy/white, black (44 > 66), blue, red / Limited editions (48 > 62): Black/fluo orange, black/fluo green. Mixed fabric made of natural fibers. Half floating sleeves. Outer pockets. Elastic inserts at the back.

La combinaison iconique de chez SPARCO répond désormais à la norme FIA 8856-2018 !

- Durée de résistance à une flamme directe : 12 secondes ;
- Indice de transfert de chaleur (HTI) augmenté de 20% ;
- Protection renforcée contre les flammes directes et les brûlures au deuxième degré.
- Couche externe 100% aramide.
- Finition semi-brillante.
- Manches semi-flottantes et préformées.
- Poches externes.
- Jersey élastique pour l'intérieur des manches et au niveau des lombaires.

COMBINAISONS.

sparco

SUITS

+ Technologie Hocotex™
4 couches en 1 !



NEW

A.
635€

Tailles / Sizes
48 > 66



B.
1026€

Tailles / Sizes
48 > 66



+ Également disponible
en version Lady (38 > 50)



Version Lady



A. Competition.

Réf. 8SP001144

635€

Nombre d'épaisseurs : 2.

Grammage : 300 - 330 g/m² (+/- 5%) selon les tailles.

Homologation : FIA 8856-2018.

Coloris : Noir/rouge/blanc, blanc/rouge/noir, marine/bleu/blanc, noir/blanc/gris, noir/jaune fluo.

Coloris version Lady : Noir/rouge/blanc, blanc/rouge/noir.

- Inserts respirants sur le côté et sous les bras.
- Insert élastique au niveau des lombaires et à l'entrejambe.
- Manches flottantes et préformées.
- Fermeture par double zip ultraléger.
- Pas de surpiqure.
- Poches internes.
- Logos brodés.

ENG Layers: 2. Weight fabric: 300 - 330 grs/m² (+/- 5%). FIA 8856-2018 approved. Colours: Black/red/white, white/red/black, navy/blue/white, black/white/grey, black/fluo yellow / Lady version: Black/red/white, white/red/black. Floating arm, breathable inserts on sides and under the arms, pre-shaped sleeves, stretch panel at the back and crotch, concealed pockets. Non-quilted design.

B. Victory.

Réf. 8SP001138H

HOCOTEX™

1026€

Nombre d'épaisseurs : 1.

Grammage : 330 - 360 g/m².

Homologation : FIA 8856-2018.

Coloris : Blanc/noir/rouge, blanc/gris/bleu, gris/noir/orange, noir/gris/blanc.

- Combinaison en tissu Hocotex™ I4L (4 couches en 1).
- Epaulettes d'extraction intégrées.
 - Inserts élastiques en tissu mesh doux au niveau des manches et dans le dos.
 - Manches semi-flottantes et col préformés.
 - Poches internes.

ENG Layer: 1. Weight fabric: 330 - 360 grs/m². FIA 8856-2018 approved. Colours: White/black/red, white/grey/blue, grey/black/orange, black/grey/white. Race suit in Hocotex™ fabric (4 in 1 layers). Integrated extraction epaulettes. Elastic inserts made of soft mesh at the sleeves and back. Preformed sleeves and neck. Concealed pockets.



C.
1308€

Tailles / Sizes
48 > 66



D.
1788€

Tailles / Sizes
48 > 60



↔ Retrouvez votre guide des tailles en page 14 / Your size guide on page 14

C. Superleggera.

Réf. 8SP001142

1308€

Nombre d'épaisseurs : Multicouches.

Homologation : FIA 8856-2018.

Coloris : Anthracite/noir/jaune fluo, noir/gris, marine/blanc/orange, noir/blanc/turquoise, blanc/noir/rouge.

- Inserts stretch sur les coudes, les hanches et l'entrejambe.
- Fermeture ultralégère avec ouverture à double sens.
- Manches flottantes.
- Insert élastique au niveau des lombaires.
- Poignées d'extraction ultrafines intégrées.
- Poignets et chevilles sans couture.
- Poches internes.
- Coutures extra-plates.

ENG Multi-layers. FIA 8856-2018 approved. Colours: Anthracite/black/fluo yellow, black/grey, navy/white/orange, black/white/turquoise, white/black/red. Elastic fabric used for the floating sleeves and on the back panel. Stretch inserts on elbows, hips and inner-thigh. Ultra-thin quilting, extraction handle integrated in floating sleeve. Concealed pockets. Extra flat seams and seamless cuffs. Ultra-light double-sliding zip.

D. Prime.

Réf. 8SP001146

1788€

Nombre d'épaisseurs : 1.

Homologation : FIA 8856-2018.

Coloris : Noir/gris/rouge, noir/jaune fluo, blanc/noir.

- Col ultra fin.
- Fermeture ultralégère avec ouverture à double sens.
- Inserts respirants sur l'intérieur des cuisses.
- Insert élastique au niveau des lombaires.
- Manches flottantes.
- Coutures extra-plates.
- Poignets et chevilles sans couture.

ENG Layer: 1. FIA 8856-2018 approved. Colours: Black/grey/red, black/fluo yellow, white/black. Ultra-thin collar. Ultra-light double-sliding zip. Breathable panels on the inner thigh. Elastic panel on the back. Fully floating stretch arms. Extra-flat stitching on the seams, and seamless cuffs.

NEW

A.
à partir de / from
449€⁹⁵

Tailles / Sizes
48 > 60



Version graphique



B.
529€⁹⁵

Tailles / Sizes
48 > 60



A. Atom.

Atom Réf. 8AL3352722.....	449€⁹⁵
Atom Graphic Réf. 8AL3352522.....	499€⁹⁵

Nombre d'épaisseurs : 2.
Grammage : 420 g/m² (+/- 5%).
Homologation : FIA 8856-2018.
Coloris standard : Anthracite/rouge/noir, noir.
Coloris graphique : Noir/anthracite/orange.

- Couche extérieure 100% aramide.
- Jambes, torse et bras préformés.
- Manches flottantes.
- Insert élastique aux niveaux des lombaires, de l'entrejambe et de la taille.
- Ceinture ajustable.
- Epaulettes d'extraction intégrées.
- Col ergonomique en tissu stretch doux.
- Poches externes.
- Coupe standard.

ENG Layers: 2. Weight fabric: 420 grs/m² (+/- 5%). FIA 8856-2018 approved. Colours: Standard: Anthracite/red/black, black / Graphic: Black/anthracite/orange. 100% aramidic outershell fabric. Anatomical torso, arm and leg paneling patterned for optimum fit. Integrated extraction epaulettes. Fully floating arm construction. Adjustable belt. Outer pockets. Regular fit.

B. GP Race V2.

Réf. 8AL3355020.....	529€⁹⁵
----------------------	--------------------------

Nombre d'épaisseurs : 2.
Grammage : 400 g/m² (+/- 5%).
Homologation : FIA 8856-2018.
Coloris : Noir/jaune fluo, anthracite/noir/rouge.

- Couche extérieure en fibres d'aramide offrant une protection maximale contre la chaleur.
- Bras, jambes et buste préformés pour un confort optimal.
- Manches flottantes.
- Insert élastique au niveau des lombaires.
- Coutures intérieures plates réduisant les points de pression.
- Epaulettes d'extraction intégrées.
- Poches externes.

ENG Layers: 2. Weight fabric: 400 grs/m² (+/- 5%). FIA 8856-2018 approved. Colours: Black/neon yellow, anthracite/black/red. 100% aramidic fiber outer layer. Anatomical arm, leg and torso paneling patterned for optimum driving position fit. Elastic panel at the back. Floating sleeves. Internal flat seams reduce pressure points. Integrated extraction epaulettes. Slim fit. Outer pockets.

NEW



C.
799€95

Tailles / Sizes
48 > 60



- + Grip en silicone sur les épaules & dans le dos pour un meilleur maintien & réduire la pression
- + Passe-câble intégré



NEW



D.
799€95

Tailles / Sizes
38 > 50



Retrouvez votre guide des tailles en page 14 / Your size guide on page 14

C. GP Pro Comp V2.

Réf. 8AL3350022..... **799€95**

Nombre d'épaisseurs : Multicouches.
Grammage : 345 g/m² (+/- 5%).
Homologation : FIA 8856-2018.
Coloris : Asphalte/rouge/blanc, noir/asphalte/blanc.

- Couche extérieure 100% aramide antistatique.
- Innovation Alpinestars : Ajout de grip en silicone sur les épaules et dans le bas du dos pour empêcher le système HANS® de bouger et optimiser l'adhérence au baquet.
- Passe-câble pour les systèmes de communication ou de refroidissement.
- Manches flottantes.
- Inserts mesh stretch respirants aux niveaux des lombaires, des aisselles et de l'entrejambe.
- Epaulettes d'extraction intégrées.
- Col haut et ceinture ajustables.
- Poches internes.
- Livraison avec un filet à linge protégeant les fibres pendant le lavage.
- Coupe standard / athlétique.

ENG Multi-layers. Weight fabric: 345 grs/m² (+/- 5%). FIA 8856-2018 approved. Colours: Asphalt/red/white, black/asphalt/white. 100% aramidic anti-static outershell fabric. Alpinestars innovation: Silicon grip technology detailing on the shoulders and lower back to prevent any movement with the car's seat or a HANS® device. Integrated cable opening for cooling vest or communication system. Stretchable open mesh panels on the back, crotch and armholes. Fully floating arm construction. Integrated extraction epaulettes. Tall collar and adjustable belt. Thigh pockets. Sold with laundry bag to help protect the suit's fibers. Athletic / regular fit.

D. Stella - GP Pro Comp V2.

Réf. 8AL3360022..... **799€95**

Nombre d'épaisseurs : Multicouches.
Grammage : 345 g/m² (+/- 5%).
Homologation : FIA 8856-2018.
Coloris : Noir/violet/blanc.

Caractéristiques identiques au modèle GP Pro Comp V2.
- Coupe standard / athlétique féminine ajustée.

ENG Multi-layers. Weight fabric: 345 grs/m² (+/- 5%). FIA 8856-2018 approved. Colour: Black/purple/white. Same features as GP Pro Comp V2. Athletic / regular women's fit.



BOTTINES.

sparco

BOOTS



NEW

A.
126€

Tailles / Sizes
36 > 48



MANUFACTURER: SPARCO
MODEL: SLALOM
HOM. NO. DG.18.2142
FIA STANDARD: 8856-2018



Versions Limited Edition

EXCLUSIF!
ORECA-STORE!



B.
à partir de / from
136€

Tailles / Sizes
35 > 48



MANUFACTURER: SPARCO
MODEL: SLALOM+
HOM. NO. DG.037.19-Z
FIA STANDARD: FIA 8856-2018



Version peau retournée



Version peau retournée / tissu



C.
à partir de / from
149€

Tailles / Sizes
37 > 48



MANUFACTURER: SPARCO
MODEL: TOP
HOM. NO. DG.102.20-Z
FIA STANDARD: FIA 8856-2018



Depuis 2017, en conformité avec la réglementation sportive de la FFSA, le port de bottines homologuées FIA en cours de validité est obligatoire aussi bien en rallye national et régional que dans les épreuves internationales.

ENG Since 2017, in accordance with the sporting regulations of the FFSA, valid FIA homologated boots are mandatory in national and regional rally as well as in international events.

A. Slalom.

Versions standard	
Réf. 8SP001295	126€
Versions Limited Edition	
Réf. 8SP001295SP	126€

Homologation : FIA 8856-2018.

Coloris standard : Noir/jaune fluo, noir/semelle rouge, noir, bleu.

Coloris Limited Edition : Noir/vert fluo, noir/orange fluo.

Poids : 350 g pour une taille 42.

Bottines ignifugées.

Coupe : Mi-montante.

Fermeture : Lacets fins.

Revêtement : Peau retournée.

Renforts latéraux : Oui.

Semelle résistante aux hydrocarbures : Oui.

Semelle interne en cuir.

ENG FIA 8856-2018 approved. Colours: Black/fluo yellow, black/red sole, black, blue. Limited Edition: Black/neon green, black/fluo orange. Weight: 350 grs for size 42. Mid-cut fireproof boots made of suede. Leather inner sole. Hydrocarbons resistant sole. Thin laces closure.

B. Slalom +.

Version peau retournée	
Réf. 8SP001274	136€
Version peau retournée / tissu	
Réf. 8SP001274F	149€

Homologation : FIA 8856-2018.

Coloris version peau retournée : Noir/rouge, rouge, bleu.

Coloris version peau retournée / tissu : Noir, rouge/noir, bleu/noir.

Poids : 330 g pour une taille 42.

Bottines ignifugées.

Coupe : Mi-montante.

Fermeture : Lacets.

Revêtements : Peau retournée, peau retournée / tissu.

Doublure respirante anti-transpiration.

Impression des logos pour un gain de poids.

Renforts latéraux : Oui.

Semelle résistante aux hydrocarbures : Oui.

Semelle interne en cuir.

ENG FIA 8856-2018 approved. Colours: Suede version: Black/red, red, blue. Suede/fabric version: Black, red/black, blue/black. Weight: 330 grs for size 42. Mid-cut fireproof boots made of suede. Leather inner sole. Hydrocarbons resistant sole.

C. Top.

Version standard	
Réf. 8SP001287	149€
Version Martini Racing	
Réf. 8SP001287MR	176€

Homologation : FIA 8856-2018.

Coloris standard : Rouge, noir, bleu.

Coloris Martini Racing : Bleu.

Poids : 385 g pour une taille 42.

Coupe : Mi-montante.

Fermeture : Lacets + Velcro®.

Revêtements : Peau retournée + inserts cuir lisse.

Insert tissu stretch à la cheville.

Renforts latéraux : Oui.

Semelle en caoutchouc résistante aux hydrocarbures : Oui.

Semelle interne en cuir.

ENG FIA 8856-2018 approved. Colours: Red, black, blue. Only blue for Martini Racing version. Weight: 385 grs for size 42. Mid-cut fireproof boots made of suede with smooth leather insert. Leather inner sole. Hydrocarbons resistant sole. Strap + laces closure.

D. Skid.

Réf. 8SP001275..... **218€**

Homologation : FIA 8856-2018.

Coloris : Rouge/noir, bleu/blanc, noir/blanc, blanc, noir/gris.

Poids : 310 g pour une taille 42.

Coupe : Mi-montante.

Fermeture : Lacets + Velcro®.

Insert tissu stretch à la cheville.

Revêtement : Cuir perforé.

Renforts latéraux : Oui.

Semelle résistante aux hydrocarbures : Oui.

Semelle antidérapante avec absorption des chocs.

ENG FIA 8856-2018 approved. Colours: Red/black, blue/black, black/white, white, black/grey. Weight: 310 grs for size 42. Mid-cut boots in soft perforated leather. Elastic insert at the ankle rear. Insole with shock absorber. Adjustable Velcro® closure strap. Hydrocarbons resistant sole.

E. Formula.

Réf. 8SP001296..... **239€**

Homologation : FIA 8856-2018 / SFI 3.3/5.

Coloris : Noir, noir/semelle rouge, blanc, bleu.

Poids : 300 g pour une taille 42.

Coupe : Mi-montante.

Fermeture : Lacets + Velcro®.

Système de laçage rapide.

Insert tissu stretch à la cheville.

Revêtement : Cuir perforé, finition mat.

Renforts latéraux : Oui.

Semelle résistante aux hydrocarbures : Oui.

Semelle ultrafine en caoutchouc antidérapante.

ENG FIA 8856-2018 / SFI 3.3/5 approved. Colours: Black, black/red sole, white, blue. Mid-cut boots in soft leather with matte finish. Weight: 300 grs for size 42. Elastic insert at the ankle rear. Perforated insert on sides. Ultra-thin pure rubber sole. Adjustable Velcro® closure strap. Quick lacing system. Hydrocarbons resistant sole.

F. X-Light.

Réf. 8SP001283..... **308€**

Homologation : FIA 8856-2018.

Coloris : Bleu/blanc, blanc/rouge, noir/gris, gris/orange.

Poids : 260 g pour une taille 42.

Coupe : Mi-montante.

Fermeture : Lacets.

Languette en tissu élastique avec revers pour ranger les lacets.

Revêtement : Cuir perforé.

Renforts latéraux : Oui.

Semelle résistante aux hydrocarbures : Oui.

Semelle antidérapante avec absorption des chocs.

ENG FIA 8856-2018 approved. Colours: Blue/white, white/red, black/grey, grey/orange. Weight: 260 grs for size 42. Mid-cut boots in soft leather. Perforated insert on sides. Ultra-rollable fabric tongue with lace flap. Insole with shock absorber. Ultra-thin pure rubber sole. Hydrocarbons resistant sole.



D.
218€

Tailles / Sizes
37 > 48



MANUFACTURER: SPARCO
MODEL: SKID
HOM. NO.: 00-047-19-Z
FIA STANDARD: FIA 8856-2018



NEW

E.
239€

Tailles / Sizes
37 > 48



MANUFACTURER: SPARCO
MODEL: FORMULA
HOM. NO.: 00-047-19-Z
FIA STANDARD: FIA 8856-2018



N'oubliez pas

513€



Version X-Light+
Réf. 8SP001278

F.
308€

Tailles / Sizes
37 > 48



MANUFACTURER: SPARCO
MODEL: X-LIGHT
FIA STANDARD: FIA 8856-2018



↔ Retrouvez votre guide des tailles en page 15 / Your size guide on page 15

BOTTINES.

BOOTS

NEW



A. **128€**

Tailles / Sizes
36 > 47



MANUFACTURER: OMP
MODEL: OMP SPORT 01
HOM. NO. DG. 046.18-Z
FIA STANDARD: 8856-2018

A. OMP Sport.



Made in Europe



Réf. 80MPIC829..... **128€**

Homologation : FIA 8856-2018.
Coloris : Noir/rouge, noir.

Coupe : Mi-montante.
Fermeture : Lacets.
Revêtement : Microfibre.
Découpe cheville.
Renforts latéraux : Non.
Semelle résistante aux hydrocarbures : Oui.
Semelle antidérapante au design inspiré d'un pneu.

ENG FIA 8856-2018 approved. Colours: Black/red, black. Mid cut boots made in soft microfiber. Antislip rubber sole inspired by car's tyres. Comfortable and resistant. Perfect fitting. Hydrocarbons resistant sole.



B. **162€**

Tailles / Sizes
37 > 48



MANUFACTURER: OMP
MODEL: FIRST 01
HOM. NO. DG. 043.18-Z
FIA STANDARD: FIA 8856-2018

B. First.



Made in Europe



Réf. 80MPIC824..... **162€**

Homologation : FIA 8856-2018.
Coloris : Noir/semelle rouge, noir/blanc, rouge, anthracite/jaune fluo, bleu marine/cyan.

Coupe : Mi-montante.
Fermeture : Lacets + Velcro®.
Revêtement : Peau retournée.
Renforts latéraux et pointe : Oui.
Semelle antidérapante résistante aux hydrocarbures : Oui.

ENG FIA 8856-2018 approved. Colours: Black/red sole, black/white, red, anthracite/fluo yellow, navy blue/cyan. Mid cut boots made in soft suede leather. Lightweight and resistant antislip sole with a round cutted heel. Velcro® strap on the ankle, inner black knitted fabric. Reinforcements on the tip.



C. **228€**

Tailles / Sizes
37 > 48



MANUFACTURER: OMP
MODEL: TECNICA 01
HOM. NO. DG. 107.20-Z
FIA STANDARD: FIA 8856-2018

C. Tecnica.



Made in Europe



Réf. 80MPIC823..... **228€**

Homologation : FIA 8856-2018.
Coloris : Noir/jaune fluo, noir/anthracite, noir/rouge, bleu marine/cyan.

Coupe : Mi-montante.
Fermeture : Lacets.
Découpe cheville.
Revêtements : Peau retournée + cuir.
Renforts latéraux et pointe : Oui.
Semelle antidérapante résistante aux hydrocarbures : Oui.

ENG FIA 8856-2018 approved. Colours: Black/fluo yellow, black/anthracite, black/red, navy blue/cyan. Outer side made in soft suede leather and internal side in resistant smooth leather. Ultralight outsole construction. Reinforcement on tip and comfortable rear bellow.





Intégralité de la gamme sur
www.Oreca-Store.com



Made in Europe

D. One S.

Réf. 8OMPIC822..... **266€**

Homologation : FIA 8856-2018.

Coloris : Noir/jaune fluo (semelle jaune fluo), blanc/rouge (semelle rouge), rouge, noir/gris, bleu marine/orange fluo, jaune fluo.

Coupe : Mi-montante.

Découpe cheville.

Fermeture : Lacets fins + Velcro®.

Revêtement : Cuir.

Renforts latéraux et pointe : Oui.

Semelle interne avec renforts.

Semelle résistante aux hydrocarbures : Oui.

Semelle injectée antidérapante.

ENG FIA 8856-2018 approved. Colours: Black/fluo yellow (fluo yellow sole), white/red (red sole), red, black/grey, navy blue/fluo orange, fluo yellow. Top level mid cut boots made of leather. Reinforcements on the tip and on the heel. Injected high resistant sole and best grip. Velcro® strap. Thin laces.



Made in Europe

E. One Evo X.

Réf. 8OMPIC806E..... **306€**

Homologation : FIA 8856-2018.

Coloris : Blanc, noir, rouge, jaune fluo.

Coupe : Mi-montante.

Découpe cheville.

Fermeture : Lacets fins + Velcro®.

Revêtements : Cuir perforé + insert tissu imprimé.

Renforts latéraux et pointe : Oui.

Semelle résistante aux hydrocarbures : Oui.

Semelle injectée antidérapante.

ENG FIA 8856-2018 approved. Colours: White, black, red, fluo yellow. Professional boots with perforated leather and fabric inserts. High resistant, injected sole for maximum grip. Velcro® strap for best fitting. Thin laces for high sliding and a quick lacing of the boots.



Made in Europe

F. One Evo XR.

Réf. 8OMPIC805E..... **431€**

Homologation : FIA 8856-2018.

Coloris : Noir, jaune fluo, blanc, noir/argent/jaune fluo, bleu marine/argent/cyan, noir/argent/rouge.

Coupe : Mi-montante.

Découpe cheville.

Fermeture : Lacets avec molette de serrage.

Revêtements : Cuir perforé (kangourou) + tissu.

Renforts latéraux : Oui.

Semelle résistante aux hydrocarbures : Oui.

ENG FIA 8856-2018 approved. Colours: Black, fluo yellow, white, black/silver/fluo yellow, navy blue/silver/cyan, black/silver/red. Professional top level racing boot in perforated soft kangaroo leather and fabric. Rear bellow. Rotor lacing system. High resistance and best grip sole.



D.
266€

Tailles / Sizes

37 > 48



MANUFACTURER: OMP
MODEL: ONE S
FIA STANDARD: FIA 8856-2018



E.
306€

Tailles / Sizes

36 > 48



MANUFACTURER: OMP
MODEL: ONE EVO X
FIA STANDARD: FIA 8856-2018



+ Cuir ultra souple

F.
431€

Tailles / Sizes

37 > 48



MANUFACTURER: OMP
MODEL: ONE EVO XR
FIA STANDARD: FIA 8856-2018

↔ Retrouvez votre guide des tailles en page 15 / Your size guide on page 15

BOTTINES

BOOTS



Intégralité de la gamme sur www.Oreca-Store.com



NEW

A.
139€95

Tailles / Sizes
39 > 45,5



A. SP V2.

Réf. 8AL2710521..... **139€95**

Homologation : FIA 8856-2018.
Coloris : Noir, rouge.

Coupe : Mi-montante.
Fermeture : Lacets.
Revêtement : Peau retournée.
Renforts latéraux : Non.
Semelle résistante aux hydrocarbures : Oui.
Semelle ultrafine antidérapante.
Semelle dérivée de la F1.

ENG FIA 8856-2018 approved. Colours: Black, red. Mid cut boots in premium suede. Ultra-thin and lightweight F1-derived sole. Lace closure system.



NEW

B.
244€95

Tailles / Sizes
39 > 45,5



B. Tech-1 T V3.

Réf. 8AL2710022..... **244€95**

Homologation : FIA 8856-2018.
Coloris : Noir/gris/jaune fluo, noir/argent, rouge/noir/blanc, orange fluo/noir/blanc.

Coupe : Mi-montante.
Fermeture : Lacets + Velcro®.
Maille élastique ignifugée au niveau de la cheville.
Revêtement : Cuir micro perforé.
Languette perforée et rembourrée.
Doublure en Nomex®.
Logos imprimés pour un poids réduit.
Renforts latéraux : Oui.
Semelle résistante aux hydrocarbures : Oui.
Semelle ultralégère.

ENG FIA 8856-2018 approved. Colours: Black/grey/fluo yellow, black/silver, red/black/white, fluo orange/black/white. Main upper constructed from durable, full-grain leather with strategically placed perforated zones. Perforated tongue padding for comfort and breathability. Adjustable Velcro® closure strap. Rear elastic fireproof collar. Extremely lightweight rubber sole with special textured grip. Ergonomic polypropylene heel counter. Nomex® lining to protect the entire foot against heat. Printed graphics.



C.
319€95

Tailles / Sizes
39 > 45,5



C. Tech-1 Z.

Réf. 8AL2715020..... **319€95**

Homologation : FIA 8856-2018.
Coloris : Noir/blanc/rouge, noir/blanc/argent.

Coupe : Mi-montante.
Fermeture : Lacets ultra fins + Velcro®.
Système de laçage rapide.
Découpe à la cheville.
Construction « chaussette » pour un confort accru.
Revêtements : Cuir de kangourou perforé + maille tricot.
Renforts latéraux : Non.
Semelle résistante aux hydrocarbures : Oui.
Semelle fine dérivée de la F1.
Logos imprimés pour un poids réduit.

ENG FIA 8856-2018 approved. Colours: Black/white/red, black/white/silver. High-end mid cut boots made of kangaroo leather. Perforated zones. Para-aramid fiber tubular lining "sock" construction. Adjustable Velcro® closure strap. Lightweight rubber sole. Exclusive speed lace lock system. Ergonomic polypropylene heel counter. F1-derived thin rubber compound. Printed graphics.

Semelle ultralégère dérivée de la F1 **Cuir ultra souple**

Découvrez notre sélection de bottines spécialement développées pour les copilotes avec une semelle épaisse, idéales en conditions extrêmes.

ENG Look at our selection of FIA boots designed especially for co-drivers with a thick sole ideal for extreme situations.

BOTTINES COPILOTE

Co-driver Boots



Made in Europe

A. One TT.

OMP

Réf. 80MPIC828.....

203€

Homologation : FIA 8856-2018.

Coloris : Noir.

Chaussures copilote « Tout-Terrain ». Idéales aussi bien pour les copilotes que les mécanos.

Coupe : Mi-montante.

Fermeture : Lacets + Velcro®.

Découpe cheville.

Revêtement : Cuir.

Inserts respirants.

Renforts : Oui.

Semelle anti-dérapante.

Semelle EVA résistante aux hydrocarbures : Oui.

ENG FIA 8856-2018 approved. Colour: Black. "Tout-terrain" shoes suitable for co-driver and pit crew. Mid cut boots made of leather. Laces and Velcro® strap. Hydrocarbon resistant sole. Innovative "3 direction grip".

B. Skid +.

sparco

Réf. 8SP001279.....

231€

Homologation : FIA 8856-2018.

Coloris : Noir/blanc, noir/rouge.

Coupe : Montante.

Fermeture : Lacets + Velcro®.

Insert élastique à la cheville.

Revêtement : Cuir perforé.

Doublure respirante.

Renforts : Oui.

Semelle résistante aux hydrocarbures : Oui.

Semelle ergonomique anti-vibration avec absorption des chocs.

ENG FIA 8856-2018 approved. Colours: Black/white, black/red. Padded ankle, tongue and specific perforated areas for maximum breathability. Elasticated rear insert. Anti-perspiration and breathable lining. Ergonomic and shock-absorbing insole.

C. Radar.

Alpinestars

Réf. 8AL2719021.....

229€⁹⁵

Homologation : FIA 8856-2018.

Coloris : Noir/blanc.

Coupe : Montante.

Fermeture : Lacets + Velcro®.

Découpe cheville.

Revêtement : Cuir perforé.

Renfort cuir carbone au talon et pointe.

Renforts : Oui.

Semelle résistante aux hydrocarbures : Oui.

ENG FIA 8856-2018 approved. Colour: Black/white. Main upper constructed from leather plus bycast carbon leather on heel and toe areas for durability and protection. Dual closure system incorporates adjustable hook and loop strap grip plus traditional eyelet lacing system. Strategically placed perforated zones for cooling performance and maximized airflow.



Développée en partenariat avec le team WILLIAMS F1 !



A. **203€**

Tailles / Sizes
36 > 47



NEW

N'oubliez pas

199€



Bottines MB-Crew
Réf. 8SP001265

B. **231€**

Tailles / Sizes
38 > 48



C. **229€⁹⁵**

Tailles / Sizes
39 > 45,5



Retrouvez votre guide des tailles en page 15 / Your size guide on page 15

GANTS.
GLOVES



**EXCLUSIF !
ORECA-STORE !**

A.
59€90

Tailles / Sizes
8 > 12



MANUFACTURER: OMP
MODEL: FIRST EVO 2016 MY
FIA STANDARD: FIA 8856-2000



Made in Italy

A. OMP Sport.

Réf. 80MPIB762E..... **59€90**

Homologation : FIA 8856-2000.

Coloris : Noir/rouge, noir/blanc, noir/bleu

Coutures : Internes.

Paume préformée : Non.

Renforts antidérapants : Silicone.

Fermeture au poignet : Élastique.

Manchettes coupe droite.

ENG FIA 8856-2000 approved. Colours: Black/red, black/white, black/blue. Light and comfortable, you will have a perfect feeling! Fire retardant palm with silicon anti-slip reinforcements. Straight cut.

+ Coutures externes



**EXCLUSIF !
ORECA-STORE !**

B.
89€90

Tailles / Sizes
8 > 12



MANUFACTURER: OMP
MODEL: FIRST EVO 2016 MY
FIA STANDARD: FIA 8856-2000



Made in Italy

B. OMP Sport Evo.

Réf. 80MPIB766N..... **89€90**

Homologation : FIA 8856-2000.

Coloris : Noir/rouge.

Coutures : Externe.

Paume préformée : Non.

Renforts antidérapants : Silicone.

Fermeture au poignet : Élastique.

Manchettes coupées en diagonale.

ENG FIA 8856-2000 approved. Colour: Black/red. Light and comfortable. Designed silicon grip on fingers and palm. External seams. Slanted cut.



Made in Italy

C. First S.

Réf. 80MPIB761A.....

83€

Homologation : FIA 8856-2018.

Coloris : Bleu marine, noir, rouge.

Coutures : Internes.

Paume préformée : Oui.

Renforts antidérapants : Silicone.

Fermeture au poignet : Élastique.

Manchettes coupe droite.

ENG FIA 8856-2018 approved. Colours: Navy blue, black, red. Fire retardant comfortable and resistant racing gloves with silicon rubber palm. Excellent quality/price ratio. Elastic wristband.



C.
83€

Tailles / Sizes
8 > 12



Made in Italy

D. First Evo.

Réf. 80MPIB767.....

95€

Homologation : FIA 8856-2018.

Coloris : Noir/gris, rouge, bleu/cyan, noir/jaune fluo.

Coutures : Externes.

Paume préformée : Oui.

Renforts antidérapants : Silicone.

Fermeture au poignet : Élastique.

Manchettes coupe droite.

ENG FIA 8856-2018 approved. Colours: Black/grey, red, blue/cyan, black/fluo yellow. Light and resistant gloves with elastic band on the wrist, straight cutted design and external seams. Silicon palm.



D.
95€

Tailles / Sizes
9 > 12



Made in Italy

E. Tecnica.

Réf. 80MPIB772.....

139€

Homologation : FIA 8856-2018.

Coloris : Noir/jaune fluo, noir/rouge, bleu marine/cyan, noir, blanc, rouge.

Coutures : Externes.

Paume préformée : Oui.

Renforts antidérapants : Peau retournée + silicone.

Fermeture au poignet : Élastique + Velcro®.

Manchettes coupées en diagonale.

ENG FIA 8856-2018 approved. Colours: Black/fluo yellow, black/red, navy blue/cyan, black, white, red. Palm in suede leather with silicon rubber inserts, external seams, adjustable Velcro® strap closure for snug fitting at the wrist. Slanted cut and elastic wrist stop.



E.
139€

Tailles / Sizes
8 > 12



Retrouvez votre guide des tailles en page 15 / Your size guide on page 15

GANTS.

GLOVES



A.
134€

Tailles / Sizes
9 > 12



Made in Italy

134€

A. Dijon.

VH VEHICULES
HISTORIQUES

Réf. 80MPIB746E

Homologation : FIA 8856-2018.

Coloris : Rouge, bleu marine, beige, noir.

Gants au look vintage des années 70.

Coutures : Internes.

Paume préformée : Non.

Renforts antidérapants : Peau retournée.

Fermeture au poignet : Élastique.

Manchettes coupe droite.

ENG FIA 8856-2018 approved. Colours: Red, navy blue, cream, black. Vintage design. Internal seams. Fire retardant fabric with stretch suede inserts.



Made in Italy

155€

B. One S.

Réf. 80MPIB770

Homologation : FIA 8856-2018.

Coloris : Noir, blanc, rouge, jaune fluo, bleu/orange fluo.

Gants haut de gamme issus de la F1 au design ultra moderne.

Coutures : Externes.

Paume préformée : Oui.

Renforts antidérapants : Silicone.

Grip et sensibilité optimum.

Fermeture au poignet : Élastique.

Poids réduit.

Manchettes coupées en diagonale.

ENG FIA 8856-2018 approved. Colours: Black, white, red, fluo yellow, navy blue/fluo orange. Precurved top level gloves with modern design. Diagonal cut and elastic band on the wrists. External seams for maximum comfort. Fire retardant antislip silicon rubber palm.



Made in Italy

203€

C. One Evo X.

Réf. 80MPIB771

Homologation : FIA 8856-2018.

Coloris : Bleu marine/cyan, noir/jaune fluo, noir/gris, rouge, blanc.

Gants ultralégers avec un grip innovant !

Coutures : Externes.

Paume préformée : Oui.

Renforts antidérapants : Silicone.

Fermeture au poignet : Élastique double.

Dessus du gant en tissu mesh respirant.

Manchettes coupées en diagonale.

ENG FIA 8856-2018 approved. Colours: Navy blue/cyan, black/ neon yellow, black/grey, red, white. Ultra-light precurved top level gloves. Diagonal cut and elastic band on the wrists. External seams. Silicon "ball point" inserts on palm. Upper made in breathable comfortable honeycomb engineered fabric.



B.
155€

Tailles / Sizes
8 > 13



+ Coutures externes

C.
203€

Tailles / Sizes
8 > 12



+ Coutures externes **+** Grip innovant



Made in Italy

D. Tech-1 Start V2.

Réf. 8AL3551520

94€⁹⁵

Homologation : FIA 8856-2018.

Coloris : Noir/blanc.

Coutures : Internes.

Paume préformée : Non.

Renforts antidérapants : Silicone.

Construction « box-cut » sans fourchette sur l'annulaire et le majeur.

Fermeture au poignet : Élastique.

Dos de la main réalisé en une seule pièce.

Manchettes coupe droite.

ENG FIA 8856-2018 approved. Colour: Black/white. Box-cut construction offers a seamless no-fourchette design on the ring and middle fingers. Single panel top construction. Ergonomically positioned silicone printing on palm, fingers and thumbs. Internal seams. Elasticated wrist.



D.
94€⁹⁵

Tailles / Sizes
8 > 12



Made in Italy

E. Tech-1 Race V2.

Réf. 8AL3551020

119€⁹⁵

Homologation : FIA 8856-2018.

Coloris : Noir/jaune fluo, noir/orange fluo, noir/rouge, noir/blanc.

Coutures : Internes.

Paume et doigts préformés : Oui.

Renforts antidérapants : Silicone.

Fermeture au poignet : Élastique.

Dos de la main réalisé en une seule pièce.

Manchettes plus longues coupe droite.

ENG FIA 8856-2018 approved. Colours: Black/neon yellow, black/neon orange, black/red, black/white. Main shell in fire-resistant aramid fiber. Single panel top construction. Pre-curved fingers and palm. Minimal seam construction. Extended silicone printing on fingers and palm. Extended cuff length. Internal seams. Elasticated wrist.



E.
119€⁹⁵

Tailles / Sizes
8 > 12



+ Manchettes plus longues



Made in Italy

F. Tech-1 ZX V2.

Réf. 8AL3550120

179€⁹⁵

Homologation : FIA 8856-2018.

Coloris : Noir/anthracite/rouge, noir/anthracite.

Coutures : Externes.

Paume et doigts préformés : Oui.

Renforts antidérapants : Latex.

Zone de grip intérieure en latex pulvérisé.

Zone tactile sur le pouce et l'index.

Fermeture au poignet : Élastique.

Manchettes plus longues coupe diagonale.

ENG FIA 8856-2018 approved. Colours: Black/anthracite/red, black/anthracite. Innovative flame-resistant aramid fiber construction with a bonded aramid inner lining. Latex sprayed interior grip zone. Ergonomic shape. External seams. Pre-curved fingers and palm. Elasticated wrist. Touchscreen thumb and index. Extended cuff length.



F.
179€⁹⁵

Tailles / Sizes
8 > 12



+ Coutures externes

+ Doigts tactiles

+ Grip ultra innovant



Retrouvez votre guide des tailles en page 15 / Your size guide on page 15

GANTS.

GLOVES

sparco

A.

à partir de / from

83€

Tailles / Sizes
8 > 13

NEW

FIA APPROVED

MANUFACTURER: SPARCO
MODEL: LAND
HOM. NO.: OC-170-21-G
FIA STANDARD: 8856-2018



Modèles standard



EXCLUSIF!
ORECA-STORE

Modèles Limited Edition



Modèles Classic

Modèles Martini Racing

VEHICULES HISTORIQUES



B.

89€

Tailles / Sizes
8 > 13

FIA APPROVED

MANUFACTURER: SPARCO
MODEL: LAND+
HOM. NO.: OC-164-20-G
FIA STANDARD: FIA 8856-2018



Made in Italy

A. Land.

Modèles standard	
Réf. 8SP001363	83€
Modèles Limited Edition	
Réf. 8SP001363_LTD	83€
Modèles Classic	
Réf. 8SP001364	95€
Modèles Martini Racing	
Réf. 8SP001363MR	125€

Homologation : FIA 8856-2018.

Coloris :

Modèles standard : Bleu, rouge, noir/rouge, jaune fluo.
Modèles Limited Edition (8 > 12) : Noir/vert fluo, noir/orange fluo.
Modèles Classic : Bleu marine, écru.
Modèles Martini Racing : Bleu, rouge.

Composition : Jersey 100% méta-aramidique.

Coutures : Internes.

Paume préformée : Non.

Renforts antidérapants : Peau retournée.

Fermeture au poignet : Élastique.

Manchettes coupe droite.

ENG FIA 8856-2018 approved. Colours: Standard versions: Blue, red, black/red, fluo yellow / Limited Edition versions (8 > 12): Black/ fluo green, black/ fluo orange / Classic versions: Navy, ecru / Martini Racing versions: Blue, red, 100% meta-aramidic jersey. Internal seams. Palm with suede anti-slip reinforcements. Elastic wrist. Straight cuffs.



Made in Italy

B. Land +.

Réf. 8SP001362	89€
----------------	-----

Homologation : FIA 8856-2018.

Coloris : Rouge, bleu, noir, jaune fluo.

Composition : Jersey 100% méta-aramidique.

Coutures : Internes.

Paume préformée : Non.

Pas de couture entre la paume et le pouce.

Renforts antidérapants : Silicone.

Fermeture au poignet : Élastique.

Manchettes coupe droite.

ENG FIA 8856-2018 approved. Colours: Red, blue, black, fluo yellow. 100% meta-aramidic jersey. Internal seams. Palm with silicone anti-slip reinforcements. Elastic wrist. Straight cuffs. No cut between palm and thumb.



Made in Italy

114€

C. Lap.

Réf. 8SP001316

Homologation : FIA 8856-2018.
Coloris : Noir, blanc, rouge, bleu.

Coutures : Externes et internes (doigts) + externe (pouce).
Construction sans couture au niveau du pouce.
Tissu stretch au niveau du poignet pour un meilleur fitting avec la combinaison.
Paume préformée : Oui.
Renforts antidérapants : Silicone.
Fermeture au poignet : Élastique.
Manchettes coupe droite.

ENG FIA 8856-2018 approved. Colours: Black, white, red, blue. Differentiated external and internal stitching on fingers. External stitching on thumb. Back joined with thumb. Improved silicone palm for maximum grip. Single-layer stretch wrist with differentiated areas for maximum fit on the suit. Straight cut.

NEW

Intégralité de la gamme sur www.Oreca-Store.com



C. 114€

Tailles / Sizes
7 > 13



- + Coutures externes & internes
- + Manchettes en tissu stretch



Made in Italy

162€

D. Arrow.

Réf. 8SP001314

Homologation : FIA 8856-2018.
Coloris : Blanc/rouge, noir/rouge, bleu/blanc, noir/blanc, rouge/blanc, blanc/gris.

Coutures : Externes.
Paume préformée : Oui.
Technologie « Touch sensitive » sur le pouce et l'index.
Renforts antidérapants : Résine HTX.
Fermeture au poignet : Élastique.
Manchettes coupées en diagonale.

ENG FIA 8856-2018 approved. Colours: White/red, black/red, blue/white, black/white, red/white, white/grey. Pre-curved and comfortable gloves, using "Touch sensitive" technology on thumb and index. Palm with HTX reinforcements. External seams. Elastic wrist. Materials: Jersey/aramid. Slanted cut.

HTX



D. 162€

Tailles / Sizes
8 > 13



- + Coutures externes
- + Doigts tactiles



Made in Italy

227€

E. Tide.

Réf. 8SP001356

Homologation : FIA 8856-2018.
Coloris : Rouge/noir, noir/rouge, noir/orange fluo, blanc/noir, bleu/blanc.

Coutures : Externes.
Paume préformée : Oui.
Technologie « Touch sensitive » sur le pouce et l'index.
Renforts antidérapants : Résine 3D « Volcano » HTX (technologie exclusive SPARCO).
Construction sans couture au niveau du pouce.
Fermeture au poignet : Élastique.
Manchettes coupées en diagonale.

ENG FIA 8856-2018 approved. Colours: Red/black, black/red, black/fluo orange, white/black, blue/white. "Touch sensitive" technology on thumb and index. Thumb joined to back. SPARCO's exclusive HTX 3D material on the palm increases grip and dexterity and absorbs vibrations. 100% aramid jersey. External seams. Elastic wrist. Slanted cut.

HTX



E. 227€

Tailles / Sizes
8 > 13



- + Coutures externes
- + Doigts tactiles
- + Renforts en résine 3D « Volcano » HTX



Retrouvez votre guide des tailles en page 15 / Your size guide on page 15

SOUS-VÊTEMENTS.

UNDERWEAR



NEW

A. 39€

Taille unique / One size



B. 79€

Tailles / Sizes
S > XXL



NEW



C. 69€

Tailles / Sizes
S > XXL



NEW



NEW

D. 41€

Tailles / Sizes
S > M



E. 88€

Tailles / Sizes
XS > XXL



NEW



F. 78€

Tailles / Sizes
XS > XXL



NEW



G. à partir de / from 24€

Tailles / Sizes
S > L



Depuis le 1^{er} janvier 2018, la FFSA impose le port d'un haut de sous-vêtements (t-shirt à manches longues) respectant la norme FIA 8856-2000 ou 8856-2018. Le port de ce sous-vêtement est obligatoire pour toutes les courses nationales (rallye et circuit) et internationales.

A partir du 1^{er} janvier 2022, le bas de sous-vêtement (caleçon long et chaussettes) norme FIA 8856-2000 ou 8856-2018 devient également obligatoire.

Pour plus de renseignements, merci de vous reporter à l'annexe J du règlement de la FFSA.

GAMME OMP SPORT

OMP SPORT Range



La gamme de sous-vêtements OMP SPORT a été développée en exclusivité pour ORECA Store.

Avec sa coupe standard et ses coutures externes, la gamme apporte un confort maximum à toutes les morphologies.

Composition : Viscose, aramide.

Homologation : FIA 8856-2000.

Coloris : Ecrû, noir.

ENG Exclusivity ORECA Store. External seams for greater comfort. Regular fit. Materials: Viscose, aramid. FIA 8856-2000 approved. Colours: Ecrû, black.

A. Cagoule ouverte.

Open Face Blaclava

Réf. 80MPIAA778..... 39€

B. Tricot manches longues.

Long Sleeve Top

Réf. 80MPIAA779..... 79€

C. Pantalon long.

Long Johns

Réf. 80MPIAA780..... 69€

GAMME FIRST

First Range



OMP renouvelle sa ligne de sous-vêtements et en profite pour moderniser son entrée de gamme First.

Coutures plates pour améliorer le confort.

Manches raglan pour le tricot et chevilles étroites sur le pantalon.

Homologation : FIA 8856-2018.

Coloris : Blanc, noir.

ENG Entry level fire retardant underwear with flat seams to increase comfort. Shaped neck and raglan sleeves for the top. Tight ankle and elastic on waist for the pants. Regular fit. FIA 8856-2018 approved. Colours: White, black.

D. Cagoule ouverte.

Open Face Blaclava

Réf. 80MPIAA770..... 41€

E. Tricot manches longues.

Long Sleeve Top

Réf. 80MPIAA771..... 88€

F. Pantalon long.

Long Johns

Réf. 80MPIAA772..... 78€

G. Chaussettes hautes.

High Cut Socks

Réf. 80MPIAA762..... à partir de / from 24€

GAMME TECNICA

Tecnica Range

OMP

La nouvelle gamme OMP Tecnica est réalisée sans couture et avec des inserts respirants « Cube 3D » pour un confort optimal et un parfait ajustement. Col haut sur le tricot pour une protection accrue.

Homologation : FIA 8856-2018.

Coloris : Noir, blanc.

ENG Professional underwear made of fire retardant seamless fabric, with high breathability fabric inserts "3D cube" on main perspiration areas to ensure the best comfort and a perfect fitting. FIA 8856-2018 approved. Colours: Black, white.

A. Cagoule ouverte.

Open Face Blaclava

Réf. 80MPIAA773..... **51€**

B. Tricot manches longues.

Long Sleeve Top

Réf. 80MPIAA774..... **119€**

C. Pantalon long.

Long Johns

Réf. 80MPIAA775..... **104€**

D. Chaussettes de compression.

Compression Stockings

Réf. 80MPIAA776..... **38€**



Made in Italy

GAMME ONE

One Range

OMP



Made in Italy

La gamme OMP One est réalisée dans un tissu léger ultra respirant. Technologie avancée « Dry system » avec des inserts 3D (en alignement avec ceux de toutes les combinaisons de la gamme « One » et de la Tecnica Evo) permettant un système de séchage du tissu.

Coutures ultraplates et anti-frottement pour un confort extrême.

A associer au spray activateur « effet rafraichissant ».

Homologation : FIA 8856-2018.

Coloris : Blanc, noir.

ENG Underwear with ultra-flat and anti-rubbing seams. Advanced technology knitted fabric with high breathability 3D knitting inserts for maximum cooling in hot condition that aligns with the breathable inserts of One range suits and Tecnica Evo suits. Dry system technology. Prepared for cooling treatment activated with special spray. FIA 8856-2018 approved. Colours: White, black.

E. Cagoule ouverte.

Open Face Balaclava

Réf. 80MPIAA759..... à partir de / from **65€**

F. Tricot manches longues.

Long Sleeve Top

Réf. 80MPIAA760..... à partir de / from **162€**

G. Pantalon long.

Long Johns

Réf. 80MPIAA761..... à partir de / from **125€**

H. Chaussettes de compression.

Compression Stockings

Réf. 80MPIAA766..... **41€**

Intégralité de la gamme sur www.Oreca-Store.com

DRIVER'S EQUIPMENT / ÉQUIPEMENT PILOTE

A. **51€**

Tailles / Sizes

S/M > L/XL



NEW

NEW

B. **119€**

Tailles / Sizes

XS/S > XXXL



NEW

C. **104€**

Tailles / Sizes

XS/S > XXXL



NEW

D. **38€**

Tailles / Sizes

S > L



E. à partir de / from **65€**

Tailles / Sizes

S > M



F. à partir de / from **162€**

Tailles / Sizes

XS/S > XXL



G. à partir de / from **125€**

Tailles / Sizes

XS/S > XXL



H. **41€**

Tailles / Sizes

S > L



N'oubliez pas **26€**



Spray activateur « effet rafraichissant »
Réf. 80MPPC02003

↔ Retrouvez votre guide des tailles en page 15 / Your size guide on page 15

SOUS-VÊTEMENTS.

UNDERWEAR

+ Inserts micro-perforés

+ Coupe slim

B.
64€90

Tailles / Sizes
S > XXL



JUSQU'À
**ÉPAISSEMENT
DES STOCKS**



C.
56€90

Tailles / Sizes
S > XXL



D.
19€90

Tailles / Sizes
35/38 > 43/46



A.
26€90

Taille unique / One size



E.
42€

Taille unique / One size



F.
84€ **NEW**

Tailles / Sizes
S > XXL



G.
78€ **NEW**

Tailles / Sizes
S > XXL



H.
30€

Tailles / Sizes
38 > 46



GAMME PRO

Pro Range



Made in Europe

Avec ses coutures ultraplates et son tissu stretch en fibres naturelles, la gamme Pro garantit un confort maximum à toutes les morphologies. Les inserts micro-perforés placés aux zones stratégiques apportent une respirabilité optimale.

Coupe slim.

Composition : 54% modacrylique, 44% coton, 2% antistatique.

Homologation : FIA 8856-2000.

Coloris : Noir/gris, écru/noir.

ENG Made of natural fibers for an unrivalled softness and flexibility. Stretch fabric, ultra flat seams and breathable punched inserts for a better comfort. Slim fit. Materials: 54% modacrylic, 44% cotton, 2% antistatic. FIA 8856-2000 approved. Colours: Black/grey, ecru/black.

A. Cagoule ouverte.

Open Face Blaclava

Réf. 8TOR70061NG - Noir/gris..... **26€90**
Réf. 8T000148 - Ecru/noir..... **26€90**

B. Tricot manches longues.

Long Sleeve Top

Réf. 8TOR70041NG - Noir/gris..... **64€90**
Réf. 8T0001764M - Ecru/noir..... **64€90**

C. Pantalon long.

Long Johns

Réf. 8TOR70051NG - Noir/gris..... **56€90**
Réf. 8T0001764P - Ecru/noir..... **56€90**

D. Chaussettes hautes.

High Cut Socks

Réf. 8T00604N - Noir..... **19€90**

GAMME RW-4

RW-4 Range



La gamme SPARCO RW-4 est l'entrée de gamme de la marque.

Coupe regular.

Composition : 60% modacrylique, 40% cellulose.

Homologation : FIA 8856-2018.

Coloris : Blanc.

ENG The RW-4 range is SPARCO entry level underwear range. Regular fit. Soft-touch interlock construction. Materials: 60% modacrylic, 40% cellulose. FIA 8856-2018 approved. Colour: White.

E. Cagoule.

Balaclava

Réf. 8SP001487BI..... **42€**

F. Tricot manches longues.

Long Sleeve Top

Réf. 8SP001782MBI..... **84€**

G. Pantalon long.

Long Johns

Réf. 8SP001782PBI..... **78€**

H. Chaussettes.

Socks

Réf. 8SP001516BI..... **30€**

Composition : 55% méta-aramide, 44% viscose, 1% élasthanne.



GAMME RW-7

RW-7 Range

X-COOL
SILVER



Made in Italy

La gamme SPARCO RW-7 est basée sur la technologie « body size ». Chaque pièce est réalisée en une seule partie, éliminant ainsi toutes les coutures latérales pour offrir un maximum de confort. Effet rafraîchissant renforcé par le traitement X-Cool.

Composition : 57% viscose, 38% méta-aramide, 3% polyamide, 2% élasthanne.

Homologation : FIA 8856-2018.

Coloris : Blanc, noir.

ENG The RW-7 range is manufactured according to the "body size" technology, removing all side stitching for maximum comfort. Refreshing and anti-odour X-Cool treatment. Materials: 57% viscose, 38% meta-aramid, 3% polyamide, 2% elastane. FIA 8856-2018 approved. Colours: White, black.

A. Cagoule.

Balaclava

Réf. 8SP001405..... **66€**

B. Tricot manches longues.

Long Sleeve Top

Réf. 8SP001780M..... **138€**

C. Pantalon long.

Long Johns

Réf. 8SP001781P..... **114€**

D. Chaussettes hautes.

High Cut Socks

Réf. 8SP01522..... **51€**

GAMME RW-10

RW-10 Range

X-COOL
SILVER



Made in Italy

La gamme SPARCO RW-10 est ultralégère.

Chaque pièce est réalisée en une seule partie, éliminant ainsi toutes les coutures latérales pour offrir un maximum de confort. Coutures extra-plates. Effet rafraîchissant renforcé par le traitement X-Cool.

Composition : 96% méta-aramide, 4% élasthanne.

Homologation : FIA 8856-2018.

Coloris : Noir, blanc.

ENG The RW-10 range has a totally seamless structure. Extra flat seams. Refreshing and anti-odour X-Cool treatment. Materials: 96% meta-aramid, 4% elastane. FIA 8856-2018 approved. Colours: Black, white.

E. Cagoule.

Balaclava

Réf. 8SP001406..... **90€**

F. Tricot manches longues.

Long Sleeve Top

Réf. 8SP001784M..... **210€**

G. Pantalon long.

Long Johns

Réf. 8SP001784P..... **198€**

H. Chaussettes de compression.

Compression socks

Réf. 8SP01523..... **71€**



B. **138€** **NEW**

Tailles / Sizes
XS > XXL

FIA APPROVED

MANUFACTURER: SPARCO
MODEL: RW74 TOP
HOM. NO: DC 186.21.1
FIA STANDARD: 8856-2018

A. **66€** **NEW**

Taille unique / One size

FIA APPROVED

MANUFACTURER: SPARCO
MODEL: RW71 BALACLAVA
HOM. NO: DC 185.21.1
FIA STANDARD: 8856-2018



D. **51€**

Tailles / Sizes
38/39 > 46

FIA
HOMOLOGATION
EN COURS

NEW

C. **114€**

Tailles / Sizes
XS > XXL

FIA APPROVED

MANUFACTURER: SPARCO
MODEL: RW73 BOTTOM
HOM. NO: DC 187.21.1
FIA STANDARD: 8856-2018

N'oubliez pas +
39€



Recharge X-Cool
Réf.
8SP01157RECHARGE



F. **210€** **NEW**

Tailles / Sizes
XS > XXL

FIA
HOMOLOGATION
EN COURS

E. **90€** **NEW**

Taille unique / One size

FIA
HOMOLOGATION
EN COURS

G. **198€** **NEW**

Tailles / Sizes
XS > XXL

FIA
HOMOLOGATION
EN COURS



H. **71€** **NEW**

Tailles / Sizes
38/39 > 46

FIA
HOMOLOGATION
EN COURS

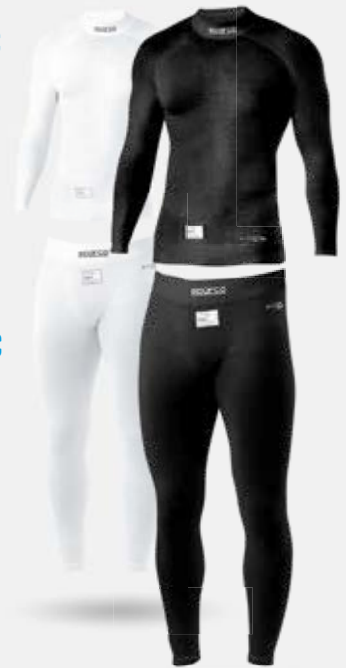

↔ Retrouvez votre guide des tailles en page 15 / Your size guide on page 15

SOUS-VÊTEMENTS.

UNDERWEAR

-  **Ultraléger**
-  **Rafraîchissant**
-  **Sans couture**



A.
78€

Taille unique / One size



N'oubliez pas

39€

Recharge X-Cool
Réf. 8SP01157RECHARGE

-  **Rafraîchissant**



A.
à partir de / from
66€

Taille unique / One size



G.
51€

Tailles / Sizes
38 > 46



B.
158€

Tailles / Sizes
XS > XXL



C.
132€

Tailles / Sizes
XS > XXL



E.
150€

Tailles / Sizes
XS > XXL



F.
116€

Tailles / Sizes
XS > XXL



GAMME SHIELD PRO

Shield Pro Range

**X-COOL
SILVER**



Made in Italy

La gamme SPARCO Shield Pro est conçue dans une fibre éliminant rapidement la transpiration et les odeurs. Effet rafraîchissant renforcé par le traitement X-cool. La coupe ultra slim sans couture et la technologie « pad printing » garantissent un confort maximal.

Composition : 69% modal viscose, 28% meta-aramide, 1% fibre antistatique, 2% élasthanne.

Poids : 220 g/m².

Homologation : FIA 8856-2018.

Coloris : Noir.

ENG Seamless, breathable and refreshing (X-Cool treatment) underwear for optimal comfort. Pad printing technology for all labels. Materials: 69% modal-viscose, 28% meta-aramid, 1% antistatic fibre, 2% elastane. Weight: 220 grs/m². FIA 8856-2018 approved. Colour: Black.

A. Cagoule ouverte.

Open Face Balaclava

Réf. 8SP001403..... **78€**

Ouverture au niveau de la bouche pour le passage d'un tube à eau.

ENG Mouth opening for drink tube access.

B. Tricot manches longues.

Long Sleeve Top

Réf. 8SP001778MNR..... **158€**

C. Pantalon long.

Long Johns

Réf. 8SP001778PNR..... **132€**

GAMME SHIELD TECH

Shield Tech Range

**X-COOL
SILVER**



Made in Italy

La gamme SPARCO Shield Tech est conçue dans une fibre éliminant rapidement la transpiration et les odeurs. Effet rafraîchissant renforcé par le traitement X-cool.

La cagoule est construite sans couture sur le devant. Manches raglan et construction sans couture sur le tricot pour un confort accru. Logo en transfert pour un gain de poids.

Composition : 69% modal viscose, 28% méta-aramide, 1% fibre antistatique, 2% élasthanne.

Poids : 220 g/m².

Homologation : FIA 8856-2018.

Coloris : Blanc, noir.

ENG Seamless (front of balaclava and top only), breathable and refreshing (X-cool treatment). Materials: 69% modal-viscose, 28% meta-aramid, 1% antistatic fibre, 2% elastane. Weight: 220 grs/m². FIA 8856-2018 approved. Colours: White, black.

D. Cagoule ouverte.

Open Face Balaclava

Réf. 8SP001402..... à partir de / from **66€**

E. Tricot manches longues.

Long Sleeve Top

Réf. 8SP001783M..... **150€**

F. Pantalon long.

Long Johns

Réf. 8SP001777P..... **116€**

G. Chaussettes hautes.

High Cut Socks

Réf. 8SP001522BI..... **51€**

GAMME RACE V3



Race V3 Range

La gamme ALPINESTARS Race V3 est conçue en Lenzing™ FR®, une fibre de viscose naturelle offrant légèreté et respirabilité.

Homologation : FIA 8856-2018.

Coloris : Anthracite.

ENG Underwear made of Lenzing™ FR®, natural viscose fiber. Lightweight and soft touch for more comfort and breathability. FIA 8856-2018 approved. Colour: Anthracite

A. Capgoule ouverte.

Open Face Balaclava

Réf. 8AL4754220..... **52€⁹⁵**

Coutures plates pour réduire les points de pression. Ouverture au niveau de la bouche pour le passage d'un tube à eau.

ENG Flat seams. Mouth opening for drink tube access.

B. Tricot manches longues.

Long Sleeve Top

Réf. 8AL4754020..... **104€⁹⁵**

C. Pantalon long.

Long Johns

Réf. 8AL4754120..... **94€⁹⁵**

D. Chaussettes hautes.

High Socks

Réf. 8AL4704021..... **32€⁹⁵**

Homologation : FIA 8856-2018 (gamme Race V4). Coloris : Noir.

Coutures plates pour réduire les points de pression.

ENG Flat seams to reduce pressure points.

GAMME ZX EVO V2

ZX Evo V2 Range

La gamme ALPINESTARS ZX Evo V2 est conçue en Lenzing FR® offrant légèreté et une élasticité accrue. Motifs Jacquard unique pour un look racing. Aucune couture autour du buste. Partie arrière plus longue. Design épaulettes d'extraction sur le top, logo ALPINESTARS sur les genoux. Coupe slim.

Homologation : FIA 8856-2018.

Coloris : Noir/gris.

ENG Underwear made of Lenzing FR®. Lightweight, seamless tubular torso construction. Enlonged back. Slim fit. FIA 8856-2018 approved. Colour: Black/grey.

E. Capgoule ouverte.

Open Face Balaclava

Réf. 8AL4754320..... **74€⁹⁵**

Ouverture au niveau de la bouche pour le passage d'un tube à eau.

ENG Mouth opening for drink tube access.

F. Tricot manches longues.

Long Sleeve Top

Réf. 8AL4755020..... **144€⁹⁵**

G. Pantalon long.

Long Johns

Réf. 8AL4755520..... **114€⁹⁵**

H. Chaussettes de compression.

Compression Stockings

Réf. 8AL4704321..... **52€⁹⁵**

Sans couture pour réduire les points de pression (gamme ZX EVO V3 range).

ENG Lightweight with no stitching to reduce pressure points (ZX EVO V3 range).



A.
52€⁹⁵

Taille unique / One size



D.
32€⁹⁵

Tailles / Sizes
S > XL



B.
104€⁹⁵

Tailles / Sizes
S > XXL



C.
94€⁹⁵

Tailles / Sizes
S > XXL



E.
74€⁹⁵

Taille unique / One size



H.
52€⁹⁵

Tailles / Sizes
S > XL



F.
144€⁹⁵

Tailles / Sizes
XS/S > XL/XXL



G.
114€⁹⁵

Tailles / Sizes
XS/S > XL/XXL



↔ Retrouvez votre guide des tailles en page 15 / Your size guide on page 15



SIMPSON®

QU'EST-CE QUE LE SYSTÈME HYBRID ?

Les systèmes Hybrid SIMPSON font partie de ce que l'on appelle les FHR « système de retenue de la tête ».

Il s'agit d'un gilet constitué d'une partie rigide et de 4 sangles de maintien reliées au casque.

Les avantages sont multiples :

- Le système fait corps avec son utilisateur.
- La poitrine et les clavicules de l'utilisateur sont libres.
- Profil bas à l'arrière du casque.
- Confort maximum et liberté de mouvements.

Tous les systèmes Hybrid sont disponibles en 2 versions :

- Avec sangles pour clips HANS® (clips non fournis).
- Avec sangles et ancrages de casque type quick release qui permettent de désolidariser votre casque et votre Hybrid en une fraction de seconde en tirant simplement sur les sangles.

ENG SIMPSON Hybrid device is a head restraint system. The helmet is held in place by 4 straps linked to a kind of tunic made up of a rigid section and tethers, all closely fitted on the driver. The user's chest and collar bones are unrestricted, and the lower profile of the helmet back maximises comfort and freedom of movement. The Hybrid range is available in 2 versions: With HANS® tethers, or with quick release tethers.

GUIDE DES TAILLES HYBRID

Tour de poitrine* (cm)	81 - 91	91 - 102	102 - 112	112 - 122	122 - 132
Taille recommandée	XS	S	M	L	XL

*Prendre la mesure sous les muscles pectoraux et être en tenue de course (sous-vêtements + combinaison).

+ Également disponible en version femme

Tailles / Sizes
XS > XL

FIA APPROVED

MANUFACTURER: SIMPSON
MODEL: HYBRID SPORT
HOM. NO.: #HR-05414-0
FIA STANDARD: FIA 8858-2010



Avec sangles rouges

Avec sangles argent

Hybrid Sport.

Modèle standard avec attaches type clips HANS®

Réf. 607HS...11PA **731€**

Modèle standard avec attaches type quick release

Réf. 607HS...11M61 **803€**

Modèle femme avec attaches type clips HANS®

Réf. 607HS...FPAFIA **731€**

Modèle femme avec attaches type quick release

Réf. 607HS...FM61FIA **803€**

Composition : Composite.

Poids : 930 g.

Homologation : FIA 8858-2010.

Sangles disponibles en 3 coloris : Noir, rouge, argent.

Également disponible en tailles enfant (homologué SFI 38.1).

ENG Material: Composite. Weight: 930 grs. FIA 8858-2010 approved. 3 colours available: Black, red, silver. Youth sizes also available (SFI 38.1 approved).

+ Sangles coulissantes

+ Partie carbone ultralégère (220 g)



Tailles / Sizes
XS > XL



MANUFACTURER: SIMPSON
MODEL: HYBRID PRO LITE
FORM NO: FHS 027 1-0-0
FIA STANDARD: FIA 8858-2010

+ Compatible harnais 3 points



Tailles / Sizes
XS > XL



MANUFACTURER: SIMPSON
MODEL: HYBRID S
FORM NO: FHS 16-0-0
FIA STANDARD: FIA 8858-2010

Hybrid Pro Lite.

Avec attaches type clips HANS®

Réf. 607HYPL...11PA..... **1272€**

Avec attaches type quick release

Réf. 607HYPL...11M61..... **1344€**

Composition : Carbone.
Poids : 750 g.
Homologation : FIA 8858-2010.

ENG Material: Carbon fiber. Weight: 750 grs. FIA 8858-2010 approved.

Hybrid S.

Avec attaches type clips HANS®

Réf. 607HYS11PA..... **1392€**

Avec attaches type quick release

Réf. 607HYS11M61..... **1464€**

Composition : Carbone.
Poids : 1 085 g.
Homologation : FIA 8858-2010.

ENG Material: Carbon fiber. Weight: 1,085 grs. FIA 8858-2010 approved.

ACCESSOIRES

Accessories



Visuel	Désignation	Compatibilité			Réf.	Tarif €
		Hybrid Sport	Hybrid Pro Lite	Hybrid S		
1	Kit ancrages de casque type quick release M6	✓	✓	✓	607M61HAKF	78
2	Kit ancrages de casque type clips HANS®	✓	✓	✓	607PAHAK	53,90
3	Sangles coulissantes pour quick release M6 (la paire)	✓	✓	✓	607HSM61DE	35,90
4	Sangles coulissantes pour clips HANS® (la paire)	✓	✓	✓	607HSPADE	35,90
5	Coussin	✓	✓	✓	607HYDPF	37,90
6	Coussin Off Road	✓	✓	✓	607ORDPF	84





COMMENT CHOISIR SON SYSTÈME FHR / HANS[®] ?



Made in France

Le système FHR / HANS[®] est un équipement de base du pilote au même titre que le casque ou la combinaison ignifugée.

Pour choisir la taille de celui-ci, munissez-vous au préalable de votre tour de cou ainsi que du degré d'inclinaison de votre siège, choisi en fonction de votre position de conduite.

3 largeurs :

- Small : Encolure inférieure à 38 cm (15 pouces).
- Medium : Encolure entre 38 et 45,5 cm (15 à 18 pouces).
- Large : Encolure supérieure à 45,5 cm (18 pouces).

5 inclinaisons vous sont proposées selon les modèles :

- 10° : Position en avant (rallye...).
- 20° : Position assise droite (berline, rallye, GT...).
- 25° : Pour les jeunes pilotes et les femmes.
- 30° : Position assise semi-allongée (monoplace et prototype).
- 40° : Position assise allongée (certaines monoplaces).

Livré avec des paddings noirs, une sangle coulissante et une housse de protection. Paddings de couleur bleu, jaune, rouge ou orange vendus séparément.

ENG Choose your FHR / HANS[®] system depending on:

- Your neck circumference.
- The recline of your seat.

3 widths:

- Small: Neck circumference less than 38 cm (15 inches).
- Medium: Neck circumference between 38 and 45.5 cm (15 to 18 inches).
- Large: Neck circumference over 45.5 cm (18 inches).

5 inclines:

- 10°: Used for a very upright position (rallye...).
- 20°: Straight seating, used in sedan, GT, rallye...
- 25°: For young drivers and women.
- 30°: Half-laid down seating, used in single seater and prototype.
- 40°: Laid-down seating, used in some single seaters.

Black paddings, sliding tether and protection pouch included. Coloured paddings (blue, yellow, red, orange) sold separately.



Club Series.

Taille M	Réf. 607H20MCS.....	258[€]
Taille L	Réf. 607H20LCS.....	258[€]

Composition : Résine injectée, renforcée de fibre de verre et de carbone.
 Poids : 830 g.
 Inclinaison : 20°.
 Tailles : M, L.
 Homologation : FIA 8858-2010.

ENG Material: Honeycomb thermoplastic, reinforced with fiberglass and carbon fiber. Weight: 830 grs. Incline: 20°. Sizes: M, L. FIA 8858-2010 approved.

+ Design identique au modèle haut de gamme Ultimate !





Club Series 3.

Taille M	Réf. 607H20MCS3.....	335[€]
Taille L	Réf. 607H20LCS3.....	335[€]

Composition : Résine injectée renforcée de fibre de carbone.
 Poids : 640 g.
 Inclinaison : 20°.
 Tailles : M, L.
 Homologation : FIA 8858-2010.

ENG Material: Honeycomb thermoplastic reinforced with carbon fiber. Weight: 640 grs. Incline: 20°. Sizes: M, L. FIA 8858-2010 approved.

-  Jambes ultrafines de 4 mm
-  Ultraléger & le plus ergonomique



Ultimate.

Inclinaison 20° / Taille M Réf. 607H20MUL.....	1440€
Inclinaison 20° / Taille L Réf. 607H20LUL.....	1440€
Inclinaison 30° / Taille M Réf. 607H30MUL.....	1440€
Inclinaison 30° / Taille L Réf. 607H30LUL.....	1440€

Composition : Technologie hybride alliant carbone creux et carbone comprimé.
Poids : 435 g.
Inclinaisons : 20°, 30°.
Tailles : M, L.
Homologation : FIA 8858-2010.

ENG Material: Hybrid technology combining hollow carbon and compressed carbon.
 Weight: 435 grs. Inclines: 20°, 30°. Sizes: M, L. FIA 8858-2010 approved.



Featherlite.

Inclinaison 20°/ Taille M Réf. 607SHR20MFEATH.....	1600€
Inclinaison 20°/ Taille L Réf. 607SHR20LFEATH.....	1600€
Inclinaison 30°/ Taille M Réf. 607SHR30MFEATH.....	1600€

Composition : Technologie hybride alliant carbone creux et carbone comprimé.
Poids : 310 g.
Inclinaisons : 20°, 30°.
Tailles : M, L.
Homologation : FIA 8858-2010.

ENG Material: Hybrid technology combining hollow carbon and compressed carbon.
 Weight: 310 grs. Inclines: 20°, 30°. Sizes: M, L. FIA 8858-2010 approved.

ACCESSOIRES

Accessories



Kit coussins.

1. Kit coussins gonflables pour épaules avec pompe
 Réf. 607HAIRPAD..... **145€**

2. Coussins de rechange
 Réf. 607HPADD..... **50€**

3. Pompe de rechange
 Réf. 607HPUMP..... **19€**

1. Kit adapté pour tous les systèmes FHR / HANS®.
 2. Coussins de rechange vendus par kit de 2 paddings d'épaules et 1 padding de tête.
 Coloris : Noir (bleu, jaune, rouge et orange sur demande).

ENG 1. Set adapted for all FHR / HANS® systems. 2. Spare paddings sold by set of 2 shoulder pads and 1 head padding. Colour: Black (blue, yellow, red and orange on request).

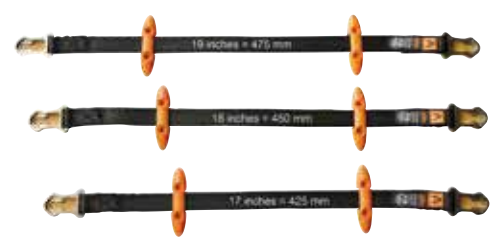

Kits sangle coulissante.

Strap Kits

Taille S (17")
 Réf. 607HPSLIDS..... **62€**

Taille M (18")
 Réf. 607HPSLIDM..... **62€**

Taille L (19")
 Réf. 607HPSLIDL..... **62€**

A. Venti WRC DES.

à partir de / from
1044€

Tailles / Sizes
XS - XXXL

NEW



Venti WRC DES Composite



Venti WRC DES Carbon Rally

Venti WRC DES Carbon Rally 8860

Venti WRC DES Carbon Rally ZERO



B.
348€

NEW



N'oubliez pas

828€



Venti Trophy PLUS
Réf. 607AA0110EG2T...

GAMME RALLYE SANS FIL

Wireless Rally Range



Made in Italy

A. Venti WRC DES.

Venti WRC DES Composite blanc
SNELL SA2020 / FIA 8859-2015
Réf. 607AA0220BG2T..._W.....

1044€

Venti WRC DES Composite gris
SNELL SA2020 / FIA 8859-2015
Réf. 607AA0220BG2T.....

1044€

Venti WRC DES Carbon Rally
SNELL SA2020 / FIA 8859-2015
1 300+30 g (XS-M) / 1 380+30 g (L-XXL)
Réf. 607AA0220BG1T.....

1740€

Venti WRC DES Carbon Rally 8860
SNELL SA2020 / FIA 8860-2018
1 200+30 g (XS-M) / 1 280+30 g (L-XXL)
Réf. 607AA0220BG1R.....

3090€

Venti WRC DES Carbon Rally ZERO
SNELL SA2020 / FIA 8860-2018
1 120+30 g (XS-M) / 1 210+30 g (L-XXL)
Réf. 607AA0220BG3R.....

7080€

Le casque jet Venti sans fil est conçu pour être utilisé avec le nouveau système de communication révolutionnaire sans fil STILO « WIRELESS » : il s'agit d'une clé Wi-Fi spécifique qui vient se brancher directement sur le port « jack » du casque. La connexion sans fil s'effectue via l'intercom WL-10, à installer dans votre véhicule.

Homologations (selon versions) : 8859-2015 ou 8860-2018.

Coloris version Composite : Gris, blanc/intérieur noir.

Versions Carbon disponibles : Rally / Rally 8860 / Rally ZERO.

Utilisation via Wi-Fi non compatible avec radios STILO WRC / TROPHY 2 / DG non « WIRELESS ».

ENG The jet Venti wireless helmet is designed to be used with the new revolutionary wireless communication system STILO "WIRELESS": it is a specific Wi-Fi key that plugs directly into the jack port of the helmet. The wireless connection is made via the intercom WL-10. To be installed in your vehicle. Approvals 8859-2015 or 8860-2018. Colours: Composite gray, white/interior black, carbon (Rally / Rally 8860 / Rally ZERO). Wi-Fi use not compatible with non "WIRELESS" radios STILO WRC / TROPHY 2 / DG.



Made in Italy

B. Clé WL-KEY Rally.

WL-KEY Rally Key

Réf. 607AG0001.....

348€

La clé STILO WL-KEY vous permet de connecter le casque Venti ou ST5R WL à votre radio sans fil WL-10 sans vous encombrer de fils ou autres câblages. Son design compact se branche directement sur le côté du casque pour épouser parfaitement le casque.

Dôté d'un bouton ON/OFF facile à utiliser, vous trouverez également sur chaque côté de la clé un bouton pour régler le volume.

- Portée du signal : 10 mètres.

- Autonomie : 5 h.

- Rechargeable à l'aide du câble USB magnétique fourni.

- Système de communication uniquement compatible avec la radio sans fil WL-10.

ENG The STILO WL-KEY allows you to connect the Venti or ST5R WL headset to your WL-10 wireless radio without the hassle of wires or other cabling. The compact design plugs directly into the side of the headset to fit the headset perfectly. Equipped with an easy-to-use ON/OFF button, you'll also find a volume control on each side of the key. Signal range: 10 meters. Battery life: 5 hours. Rechargeable with the supplied magnetic USB cable. Communication system only compatible with the wireless radio WL-10.

C. ST5R WL.



Made In Italy

ST5R WL Carbon Rally
SNELL SA2020 / FIA 8859-2015
Réf. 607AA0701RG1T.....

1860€

ST5R WL Carbon Rally 8860
SNELL SA2020 / FIA 8860-2018
Réf. 607AA0701RG1R.....

2820€

ST5R WL Carbon ZERO 8860
SNELL SA2020 / FIA 8860-2018
Réf. 607AA0701RG3R.....

7080€

Le casque ST5R WL Carbon (sans fil) est conçu pour être utilisé avec le nouveau système de communication révolutionnaire sans fil STILO « WIRELESS » : il s'agit d'une clé Wi-Fi spécifique qui vient se brancher directement sur le port « jack » du casque. La connexion sans fil s'effectue via l'intercom WL-10, à installer dans votre véhicule. Nouvelle technologie ultralégère « Carbon Puro ».

Homologations : 8859-2015 ou 8860-2018.

Utilisation via Wi-Fi non compatible avec radios STILO WRC / TROPHY 2 / DG non « WIRELESS ».

ENG The ST5R Carbon WL (wireless) helmet is designed to be used with the new revolutionary STILO "WIRELESS" wireless communication system: it consists of a specific Wi-Fi key that plugs directly into the helmet's jack port. The wireless connection is made via the intercom WL-10, to be installed in your vehicle. New ultra light technology "Puro Carbon". Approvals 8859-2015 or 8860-2018. Colour: Carbon. Use via Wi-Fi not compatible with radios STILO WRC / TROPHY 2 / DG not "WIRELESS".

D. Radio WL-10.

WL-10 Intercom

Réf. 607AB0520.....

648€

Plus besoin de câbles avec cette radio STILO WL-10 sans fil.

Système de communication sans fil révolutionnaire compatible avec les casques Venti et ST5R WL.

Reprenant toutes les caractéristiques de la radio DG-10, cette radio offre un confort d'utilisation grâce à la clé WL-KEY. Vous pourrez également enregistrer le son des interactions pilote/copilote sur une caméra compatible grâce à sa sortie audio. De même, vous pourrez connecter votre téléphone en utilisant la fonction Bluetooth.

ENG No more need for cables with this wireless STILO WL-10 radio. Revolutionary wireless communication system compatible with Venti and ST5R WL headsets. With all the characteristics of the DG-10 radio, this radio offers a comfort of use thanks to the WL-KEY. You will also be able to record the sound of the pilot/copilot interactions on a compatible camera thanks to its audio output. Also, you will be able to connect your phone using the Bluetooth function.

E. Accessoires.

Accessories

Désignation	Réf.	Tarif €
Casquettes		
Casquette pour Venti WRC / Venti TROPHY argent	607YA0268	45
Casquette pour Venti WRC / Venti TROPHY blanche	607YA0273	45
Casquette pour Venti WRC Carbon	607YA0269	171
Casquette pour Venti WRC ZERO / 8860	607YA0270	171
Visières courtes		
Visière fumée	607YA0230	57
Visière chromée	607YA0240	89
Visière iridium	607YA0241	89
Visière orange	607YA0229	89
Visière rouge	607YA0709	89
Désignation	Réf.	Tarif €
Boîtier interface WL-10	607CG0020	228
Câble de recharge pour clé Wi-Fi	607YG0020	20,40
Kit radio WL-10 Wi-Fi + 2 clés Wi-Fi (Prêt à l'emploi)	607A00001	1344
Casque d'écoute Venti WRC Practice (sans fil)	607AD0025	239
Kit micro sans écouteur / prise jack	607YA0889	130

C. ST5R WL.

à partir de / from

1860€

NEW

Tailles / Sizes

XS > XXL



ST5R WL Carbon Rally 8860



ST5R WL Carbon ZERO 8860



ST5R WL Carbon Rally



NEW

D. 648€



Retrouvez votre guide des tailles en page 15 / Your size guide on page 15

- ⊕ Gamme Offshore également disponible
- ⊕ La qualité de son STILO au meilleur prix

GAMME RALLYE

Rally Range



Made in Italy

A. Trophy DES.

Trophy Jet
SNELL SA2015 / FIA 8859-2015
1 300+30 g (XS-M) / 1 380+30 g (L-XXL)
Réf. 607AA0110AG2M, **456€**

Trophy Rally
SNELL SA2015 / FIA 8859-2015
1 350+30 g (XS-M) / 1 430+30 g (L-XXL)
Réf. 607AA0110DG2M, **540€**

Trophy Plus
SNELL SA2015 / FIA 8859-2015
1 450+30 g (XS-M) / 1 530+30 g (L-XXL)
Réf. 607AA0110EG2M, **708€**

Excellent rapport qualité/prix !

- Casque jet en fibre de verre et Kevlar®.
- Compatible HANS®.

3 versions disponibles :

- Jet : Sans équipement radio.
- Rally : Avec écouteurs, microphone à électret réduisant le bruit ambiant et prise jack intégrée. Intercom compatible radios STILO Trophy.
- Plus : Avec écouteurs, coquilles anti-bruit, microphone magnétique réduisant le bruit ambiant et connecteur radio intégré. Intercom compatible radios STILO WRC.

Version Trophy Plus disponible en 2 coloris : Composite argent (XS > XXL), blanc avec garnitures intérieures bleues (S > XL).

ENG An excellent value! Fiberglass and Kevlar® open face helmet. HANS® compatible. 3 available versions: Jet: Intercom sold separately / Rally: With integrated loudspeakers, noise cancelling electret microphone, intercom connection plug. Intercom system compatible with STILO Trophy amplifiers / Plus: With noise attenuating earmuffs with integrated speakers, magnetic dynamic noise cancelling microphone, fully integrated intercom plug. Intercom system compatible with STILO WRC amplifiers. Available in 2 colours: Composite silver (XS > XXL), white with blue lining (S > XL).



Trophy Jet



Trophy Rally

A.
à partir de / from
456€

Tailles / Sizes
XS > XXL



N'OUBLIEZ PAS



Nettoyant STILO pour visières
Réf. 607YA0887

25€



Trophy Plus

Accessoires pour casques Trophy DES & WRC DES Rally.

Accessories For Trophy DES & WRC DES Rally Helmets

Désignation	Visuel	Réf.	Tarif €
Casquettes			
Casquette carbone		607YA0227	171
Casquette argent		607YA0226	45
Casquette noire (plastique)	1	607YA0111	25,50
Casquette orange fluo (offshore)		607YA0228	45
Casquette blanche		607YA260	45
Visières			
1. Visière courte chromée		607YA0240	89
2. Visière courte iridium		607YA0241	89
3. Visière courte fumée	2	607YA0230	57
4. Visière courte orange		607YA0229	89
5. Visière courte rouge		607YA0709	89
Visserie			
Kit visserie pour casquette	3	607YA0114	13,50
Kit visserie pour casquette + visière	4	607YA0242	45



B. WRC DES Rallye.



Made in Italy

WRC DES Composite
 SNELL SA2015 / FIA 8859-2015
 1 450+30 g (XS-M) / 1 530+30 g (L-XXL)
 Réf. 607AA0210BG2M / 607DA0210BG2M, ...

864€

WRC DES Carbon Piuma
 SNELL SA2015 / FIA 8859-2015
 1 200+30 g (XS-M) / 1 280+30 g (L-XL)
 Réf. 607AA0210BG1M, ...

1440€

Le casque adopté par les plus grands pilotes de rallye !

- Coquilles anti-bruit avec écouteurs intégrés, microphone magnétique réduisant le bruit ambiant et connecteur radio intégré.
 - Casquette ajustable (écran fumé en option).
 - Microphone ajustable.
 - Bras de micro incassable.
 - Compatible HANS®.
- Option : Visières courtes.

Version Composite disponible en argent, vert fluo (exclusivité ORECA Store / XS > XXL), orange, blanc/intérieur bleu (S > XL), blanc/intérieur noir, noir mat.

ENG Noise attenuating earmuffs with integrated speakers, magnetic dynamic noise-cancelling microphone, fully integrated intercom plug. Adjustable peak + flipup visor (optional). Adjustable microphone. Unbreakable microphone arm. HANS® compatible. Optional extra: Short visiors. Composite version available in various colours: Silver, neon green (exclusive to ORECA Store / XS > XXL), neon orange, white/blue lining (S > XL), white/black lining, matte black.

+ Gamme Offshore également disponible

B.
 à partir de / from
864€

Tailles / Sizes
 XS > XXL



EXCLUSIF !
 ORECA-STORE



WRC DES Composite



WRC DES Carbon Piuma

Retrouvez votre guide des tailles en page 15 / Your size guide on page 15



972€

Tailles / Sizes
XS > XXL



MANUFACTURER: STILO
MODEL: ST5 COMPOSITE
HOM. NO: PH 078 19 G
FIA STANDARD: FIA 8859-2015



1



2



3



4



5

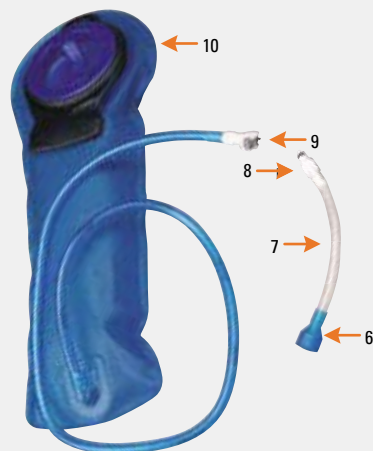

10

9

8

7

6

GAMME RALLYE

Rally Range



Made in Italy

ST5R Composite.

Réf. 607AA0701BG2T.....

972€

Casque intégral professionnel haut de gamme conçu pour le rallye.

Homologation : SNELL SA2020 / FIA 8859-2015.

Poids : 1 555+30 g (XS-L) / 1 695+30 g (L/XL-XXL).

Coloris : Argent, blanc/intérieur bleu, blanc/intérieur noir.

Caractéristiques :

- Confortable : Mousses de différentes densités pour offrir une seconde peau à toutes les morphologies.
 - Léger.
 - Etroit : Seulement 255,7 mm pour une plus grande liberté de mouvement dans l'auto.
 - Prises d'air sur le dessus du casque, et système de canaux interne.
 - Large champ de vision.
 - Drinking system connectable en frontal ou en latéral.
 - Compatible HANS®.
- Livré avec coquilles anti-bruit avec écouteurs intégrés, microphone magnétique réduisant le bruit ambiant et connecteur radio intégré.

Options : Drinking system, visières courtes.

ENG Top-of-the-range professional full-face helmet designed for rally. SNELL SA2020 / FIA 8859-2015. Weight: 1,555+30 grs (XS-L)/1,695+30 grs (L/XL-XXL). Colours: Silver, white/blue lining, white/black lining. Lighter, smallest shell, increased vision, comfortable, better driver ventilation, prepared for side and frontal drinking system. Delivered with noise attenuating earmuffs with integrated speakers, magnetic dynamic noise cancelling microphone and fully integrated intercom plug. HANS® compatible. Fitting screw kit and an helmet bag. Optional extras: Drinking system, short visors.

Accessoires ST5.

ST5 Accessories

Désignation	Visuel	Réf.	Tarif €
Pare-soleil			
Pare-soleil noir	1	607YA0816	108
Sticker pour pare-soleil	2	607YA0821	13,50
Visières			
1. Visière courte jaune iridium 50%		607YA08382	114
2. Visière courte bleu iridium 50%		607YA0836	114
3. Visière courte rouge iridium 50%	3	607YA08372	114
4. Visière courte chromée		607YA0854	114
Visserie			
Kit visserie pour pare-soleil et visière	4	607YA0817	39
Clips HANS®	5	607YA0015	58
Drinking system			
Kit tube + raccords + valve	6 + 7 + 8	607YA0600	46
Valve d'alimentation	6	607YA0601	20
Tube d'eau	7	607YA0602	2,50
Raccordement mâle à décrochage rapide	8	607YA0603	27
Raccordement femelle à décrochage rapide	9	607YA0604	27
Bouteille + tube + raccordement femelle à décrochage rapide	10	607YA0605	58

GAMME CIRCUIT

Circuit Range



Made in Italy

WRC DES Turismo.

WRC DES Composite

SNELL SA2015 / FIA 8859-2015
1 330+30 g (XS-M) / 1 380+30 g (L-XXL)
Réf. 607AA0210CG2M.....

876€

WRC DES Carbon Piuma

SNELL SA2015 / FIA 8859-2015
1 080+30 g (XS-M) / 1 160+30 g (L-XL)
Réf. 607AA0210CG1M.....

1464€

WRC DES ZERO 8860

FIA 8860-2018
1 000+30 g (XS-M) / 1 050+30 g (L-XL)
Réf. 607AA0210CG3R.....

6480€

Version WRC DES dédiée à une utilisation en circuit.

- Microphone magnétique réduisant le bruit ambiant, connecteur radio intégré, connecteur écouteurs et coquilles anti-bruit.
- Casquette ajustable (écran fumé en option).
- Microphone ajustable.
- Bras de micro incassable.
- Compatible HANS®.

Version Composite disponible en 4 coloris : Argent, noir mat, blanc/intérieur noir, blanc/intérieur bleu.

Version ZERO 8860 livrée avec 2 visières, un kit visserie et un sac à casque.

Option : Visière courte.

ENG Magnetic dynamic noise cancelling microphone, radio connection integrated plug, earplug connection, earmuffs. Adjustable peak + flipup visor (optional). Adjustable microphone. Unbreakable microphone arm. HANS® compatible. Colours: Silver, matte black, white/blue lining, white/black lining. ZERO 8860 version includes 2 visors, fitting screw kit and an helmet bag. Optional extra: Short visors.

Accessoires WRC.

WRC Accessories

Désignation	Visuel	Réf.	Tarif €
Casquettes			
Casquette carbone*		607YA0227	171
Casquette argent**	1	607YA0226	45
Casquette noire (plastique)**		607YA0111	25,50
Visières			
1. Visière courte chromée		607YA0240	89
2. Visière courte iridium		607YA0241	89
3. Visière courte fumée	2	607YA0230	57
4. Visière courte orange		607YA0229	89
5. Visière courte rouge		607YA0709	89
Visserie			
Kit visserie pour casquette	3	607YA0114	13,50
Kit visserie pour casquette + visière	4	607YA0242	45
*Pour modèles WRC DES 8860 & Carbon Piuma.			
**Pour modèles WRC DES Composite.			



+ Version Composite également disponible en blanc/ intérieur bleu & blanc/intérieur noir

à partir de / from

876€

Tailles / Sizes
XS > XXL



WRC DES Composite



WRC DES Carbon Piuma



WRC DES ZERO 8860



1

2

3

4

↔ Retrouvez votre guide des tailles en page 15 / Your size guide on page 15

+ Versions ST5F N 8860 & ZERO 8860 également disponibles en version ABP

+ Version Composite également disponible en blanc/intérieur bleu & blanc/intérieur noir

A. à partir de / from **804€**

Tailles / Sizes XS > XXL



ST5F N Composite

ST5F Composite



Composite noir mat

Carbon

8860

ZERO 8860



GAMME CIRCUIT

Circuit Range

A. ST5F N / ST5F.



Made in Italy

ST5F N Composite SNELL SA2020 / FIA 8859-2015 1 520+30 g (XS-L) / 1 660+30 g (L/XL-XXL) Réf. 607A A0710AG2T.....	804€
ST5F N Composite noir mat SNELL SA2020 / FIA 8859-2015 1 520+30 g (XS-L) / 1 660+30 g (L/XL-XXL) Réf. 607A A0710AG2TN.....	852€
ST5F N Carbon SNELL SA2020 / FIA 8859-2015 1 350+30 g (XS-L) / 1 400+30 g (L/XL-XXL) Réf. 607A A0710AG1T.....	1560€
ST5F N 8860 FIA 8860-2018 1 370+30 g (XS-L) / 1 470+30 g (L/XL-XXL) Réf. 607A A0710AG1R.....	2460€
ST5F N ZERO 8860 FIA 8860-2018 1 200+30 g (XS-L) / 1 300+30 g (L/XL-XXL) Réf. 607A A0710AG3R.....	5040€
ST5F Composite SNELL SA2020 / FIA 8859-2015 1 520+30 g (XS-L) / 1 660+30 g (L/XL-XXL) Réf. 607A A0700CG2T.....	1032€
ST5F Composite noir mat SNELL SA2020 / FIA 8859-2015 1 520+30 g (XS-L) / 1 660+30 g (L/XL-XXL) Réf. 607A A0700CG2TN.....	1080€
ST5F Carbon SNELL SA2020 / FIA 8859-2015 1 350+30 g (XS-L) / 1 400+30 g (L/XL-XXL) Réf. 607A A0700CG1T.....	1776€
ST5F 8860 FIA 8860-2018 1 370+30 g (XS-L) / 1 470+30 g (L/XL-XXL) Réf. 607A A0700CG1R.....	2700€
ST5F ZERO 8860 FIA 8860-2018 1 200+30 g (XS-L) / 1 300+30 g (L/XL-XXL) Réf. 607A A0700CG3R.....	5160€

Casque intégral professionnel haut de gamme conçu pour les monoplaces et voitures ouvertes.

2 versions disponibles :

- ST5F : Livré avec équipement radio ; seul casque hermétique en Monoplace.
- ST5F N : Livré sans équipement radio.

Caractéristiques :

- Confortable : Mousses de différentes densités.
- Étroit (255,7 mm) avec un large champ de vision.
- Prises d'air frontales obturables. Système de canaux interne.
- Visière blocable et déverrouillable d'une seule main.
- Mentonnière préperçée pour accueillir le drinking system.
- Compatible HANS®.

ENG Top-of-the-range professional full-face helmet designed for single seater and open cars. HANS® compatible. 2 available versions: ST5F: Delivered with microphone; the only hermetic helmet in single seater / ST5F N: Delivered without microphone or jack.

B. Accessoires ST5.

ST5 Accessories

Désignation	Visuel	Réf.	Tarif €
Pare-soleil & visières			
Pare-soleil noir	1	607YA0816	108
Sticker pour pare-soleil	2	607YA0821	13,50
1. Visière transparente		607YA0800	108
2. Visière transparente double glace / ABP		607YA0814	144
3. Visière fumée		607YA0802	108
4. Visière fumée 50%		607YA0801	108
5. Visière chromée		607YA0804	144
6. Visière chromée 50%		607YA0803	144
7. Visière bleu iridium	3	607YA0806	144
8. Visière bleu iridium 50%		607YA0805	144
9. Visière rouge iridium		607YA08082	144
10. Visière rouge iridium 50%		607YA08072	144
11. Visière jaune iridium 50%*		607YA08092	144
12. Visière jaune double glace*		607YA0815	144
Visserie & Tear off			
1. Kit visserie pour pare-soleil et visière		607YA0817	39
2. Kit visserie pour pare-soleil et visière - Bleu		607YA0817B	45
3. Kit visserie pour pare-soleil et visière - Or		607YA0817G	45
4. Kit visserie pour pare-soleil et visière - Rouge		607YA0817R	45
Système de blocage de visière	5	607YA0818	39
Tear off - 3 packs de 3 pièces	6	607YA0820	89

*Non homologuée FIA.

C. ST5 GTN / ST5 GT.



Made in Italy

+ Version Composite également disponible en blanc/intérieur bleu & blanc/intérieur noir

C.
à partir de / from
804€

Tailles / Sizes
XS > XXL

ST5 GTN Composite SNELL SA2020 / FIA 8859-2015 1 450+30 g (XS-L) / 1 590+30 g (L/XL-XXL) Réf. 607AA0712AG2T.....	804€
ST5 GTN Composite noir mat SNELL SA2020 / FIA 8859-2015 1 450+30 g (XS-L) / 1 590+30 g (L/XL-XXL) Réf. 607AA0712AG2TN.....	852€
ST5 GTN Carbon SNELL SA2020 / FIA 8859-2015 1 280+30 g (XS-L) / 1 330+30 g (L/XL-XXL) Réf. 607AA0712AG1T.....	1560€
ST5 GTN 8860 FIA 8860-2018 1 300+30 g (XS-L) / 1 400+30 g (L/XL-XXL) Réf. 607AA0712AG1R.....	2460€
ST5 GTN ZERO 8860 FIA 8860-2018 1 130+30 g (XS-L) / 1 230+30 g (L/XL-XXL) Réf. 607AA0712AG3R.....	5040€
ST5 GT Composite SNELL SA2020 / FIA 8859-2015 1 450+30 g (XS-L) / 1 590+30 g (L/XL-XXL) Réf. 607AA0702CG2T.....	1032€
ST5 GT Composite noir mat SNELL SA2020 / FIA 8859-2015 1 450+30 g (XS-L) / 1 590+30 g (L/XL-XXL) Réf. 607AA0702CG2TN.....	1080€
ST5 GT Carbon SNELL SA2020 / FIA 8859-2015 1 280+30 g (XS-L) / 1 330+30 g (L/XL-XXL) Réf. 607AA0702CG1T.....	1800€
ST5 GT 8860 FIA 8860-2018 1 300+30 g (XS-L) / 1 400+30 g (L/XL-XXL) Réf. 607AA0702CG1R.....	2700€
ST5 GT ZERO 8860 FIA 8860-2018 1 130+30 g (XS-L) / 1 230+30 g (L/XL-XXL) Réf. 607AA0702CG3R.....	5160€

Casque intégral professionnel haut de gamme conçu pour le GT Tourismes.

Caractéristiques :

- Confortable : Mousses de différentes densités.
- Étroit (255,7 mm) avec un large champ de vision.
- Prises d'air sur le dessus et système de canaux interne. Flux d'air réglable avec le système Top Air (en option).
- Drinking system connectable en frontal ou en latéral.
- Compatible HANS®.

2 versions disponibles :

- ST5 GTN : Livré sans équipement radio.
- ST5 GT : Livré avec microphone magnétique réduisant le bruit ambiant, connecteur radio intégré et connecteur écouteurs.

Version Zero 8860 (ST5 GT et ST5 GTN) livrée avec coquilles, 2 visières et un système de blocage visière, un système top air, un drinking system et un sac à casque.

ENG Top-of-the-range professional full-face helmet designed for GT touring cars. HANS® compatible. 2 available versions: ST5 GTN: Delivered without microphone or jack / ST5 GT: Delivered with magnetic dynamic noise cancelling microphone, radio connection integrated plug and ear plug connection. Zero 8860 versions (ST5 GT and ST5 GTN) include earmuffs, 2 visors, visor locking system, top air kit, drinking system and an helmet bag.



ST5 GTN Composite

ST5 GT Composite



Carbon

8860

ZERO 8860



1

4



2



5



3



6

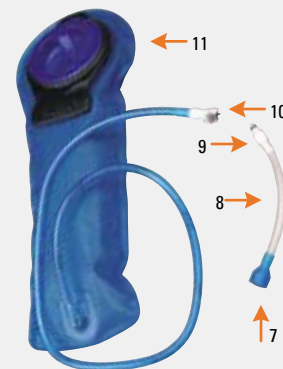

11

10

9

8

7

D. Accessoires ST5.

ST5 Accessories

Désignation	Visuel	Réf.	Tarif €
Système Top Air avec flux réglable pour casques de taille XS à L		607YA0833	136
Système Top Air avec flux réglable pour casques de taille L/XL à XXL		607YA0856	136
Système Top Air sans flux réglable pour casques de taille XS à L	1	607YA0834	136
Système Top Air sans flux réglable pour casques de taille L/XL à XXL		607YA0857	136
Coude 45° pour système Top Air	2	607YA0714	71
Tube pour système Side Air		607YA0653	34
Coupleur pour système Side Air (réf. 607YA0653) 31 mm	3	607YA0639	27
Prise d'air	4	607YA0822	46
Spoiler avant	5	607YA0823	46
Spoiler arrière	6	607YA0623	46
Drinking system (tableau page 56)	7 à 11	-	-

Retrouvez votre guide des tailles en page 15 / Your size guide on page 15

CASQUES.

HELMETS



A.

à partir de / from

348€

Tailles / Sizes

57-58 > 61-61+



MAG

MAG-Rally

MAG-1



MANUFACTURER: BELL
MODEL: MAG / MAG RALLY
HOM. NO.: PR.086.20-O
FIA STANDARD: FIA 8859-2015



MANUFACTURER: BELL
MODEL: MAG / MAG RALLY
HOM. NO.: PR.086.20-O
FIA STANDARD: FIA 8859-2015



MANUFACTURER: BELL
MODEL: MAG-1
HOM. NO.: PR.114.18-O
FIA STANDARD: 8859-2015

N'oubliez pas

36€

420€



Nettoyant casque
BELL
Réf. 60763600000



MAG-1 Offshore
Réf. 8BEL1426A

B.

à partir de / from

600€

Tailles / Sizes

S > XL



500-TX Classic

Star Classic



MANUFACTURER: BELL
MODEL: 500-TX CLASSIC
HOM. NO.: PR.103.21-C
FIA STANDARD: 8859-2015



MANUFACTURER: BELL
MODEL: STAR CLASSIC
HOM. NO.: PR.106.21-C
FIA STANDARD: 8859-2015

A. **MAG.**

MAG	Réf. 8BEL1435A_HS.....	348€
MAG-1	Réf. 6072360010.....	420€
MAG-Rally	Réf. 8BEL1435A_H.....	420€

Coque en composite de haute qualité.
Intérieur confortable.
Casquette noire ajustable avec pare-soleil.
Compatible HANS®.
Homologué FIA 8859-2015.

2 versions disponibles :

- MAG / MAG-1 : Sans équipement radio, avec clips HANS®.
- MAG-Rally : Avec intercom ZERONOISE (avec haut-parleurs, bras réglable, microphone antibruit), embout Nexus femelle (compatible STILO, SPARCO, OMP), avec clips HANS®.

Coloris MAG / MAG-Rally : Titanium.

Coloris MAG-1 : Blanc.

ENG FIA 8859-2015 approved. High quality composite shell. Comfortable interior. HANS® compatible. 2 available versions: MAG / MAG-1: Without intercom system, with HANS® clips / MAG-Rally: With ZERONOISE intercom system (femelle Nexus), with HANS® clips. Colours: Titanium (MAG / MAG-Rally), white (MAG-1).

Compatibilité / Réf.

Désignation	MAG / MAG-Rally	MAG-1	Tarif €
Kit casquette noire	8BEL2040066	60763410000	54
Kit pare-soleil	8BEL2040091	60763430000	18
Kit visserie casquette	8BEL2040046	60763420000	18
Clips HANS®	8BEL210000	8BEL210000	A partir de 72



B. **CLASSIC.**

VH VEHICULES HISTORIQUES

500-TX Classic	Réf. 8BEL14500.....	600€
Star Classic	Réf. 8BEL14510.....	720€

BELL Heritage est une gamme de casques répondant aux dernières normes FIA en reprenant les design des casques iconiques de la marque.

Le Classic Star reprend le design des casques des pilotes de F1 des années 70.

Le 500-TX séduira les amateurs de voitures anciennes.

Coque en composite de haute qualité.
Compatible HANS® (livré sans clip).
Homologué SNELL SA2020 / FIA 8859-2015.
Coloris : Blanc/intérieur beige.

ENG BELL is again launching its iconic jet and full-face helmet, produced to the last safety standard. SNELL SA 2020 / FIA 8859-2015 approved. HANS® compatible (clip not included). Colour: White/tan lining.

C. MAG-10.

MAG-10 Pro - Réf. 8BEL134600.....	570€
MAG-10 Rally Sport - Réf. 8BEL1443A.....	648€
MAG-10 Rally Pro - Réf. 8BEL134601.....	900€
MAG-10 Carbon - Réf. 8BEL124500.....	1188€
MAG-10 Rally Carbon - Réf. 8BEL124501.....	1380€

Coque ultralégère en composite pour les versions Sport et Pro, en carbone pour les versions Carbon.
Casquette ajustable avec visière courte noire intégrée.
Garnitures intérieures amovibles. Compatible HANS®.
Homologué SNELL SA2020 / FIA 8859-2015 (FIA 8859-2015 seulement pour la version Sport).

3 versions disponibles :

- MAG-10 Rally Sport : Avec intercom ZERONOISE (haut-parleurs, bras réglable, microphone antibruit), embout Nexus femelle*.
- MAG-10 Pro / MAG-10 Carbon : Sans équipement radio.
- MAG-10 Rally Pro / MAG-10 Rally Carbon : Avec intercom ZERONOISE (haut-parleurs, bras de micro rigide amovible, microphone antibruit), embout Nexus femelle*.

* (compatible STILO, SPARCO, OMP).

Coloris : Blanc (MAG-10 Sport / Pro), noir (MAG-10 Carbon).

ENG Ultra lightweight composite (Sport and Pro version) or carbon (carbon version) shell. Adjustable sun visor peak. Short dark visor. HANS® compatible. 3 available versions: MAG-10 Rally Sport: With ZERONOISE intercom system / MAG-10 Pro/MAG-10 Carbon: Without intercom system / MAG-10 Pro Rally/MAG-10 Carbon Rally: With ZERONOISE intercom system, with removable half chin bar. SNELL SA2020 / FIA 8859-2015 approved (FIA 8859-2015 only for Sport version).

D. HP10.

HP10 - Réf. 8BEL114400.....	2460€
HP10 Rally - Réf. 8BEL114401.....	2760€

Coque en carbone ultralégère.
Casquette ajustable en carbone avec visière courte miroir multicouches rouge intégrée.
Inclus : Visière courte fumée et sac à casque BELL.
Garnitures intérieures amovibles. Compatible HANS®.
Homologué FIA 8860-2018.

2 versions disponibles :

- HP10 : Sans équipement radio.
- HP10 Rally : Avec intercom ZERONOISE (haut-parleurs, bras de micro rigide amovible, microphone antibruit), embout Nexus femelle compatible STILO, SPARCO, OMP.

Coloris : Carbone finition mate/intérieur gris foncé.

ENG Ultra lightweight carbon shell. Adjustable carbon sun peak. ML red mirror short visor fitted + smoked supplied in the box. HP helmet bag included. HANS® compatible. 2 available versions: HP10: Without intercom system / HP10 Rally: With ZERONOISE intercom system, with removable half chin bar. FIA 8860-2018 approved.

E. Accessoires MAG-10 & HP10.

MAG-10 & HP10 Accessories

Désignation	Réf.	Tarif €
Kit casquette MAG-10 blanc	8BEL2040132	62
Kit casquette MAG-10 carbone	8BEL2040131	102
Kit casquette HP10 carbone mat	8BEL2040130	102
Kit visserie casquette MAG-10 / HP10 (noir, bleu, rouge, argent)	8BEL204015..	32
Kit mentonnière MAG-10 blanc	8BEL208180..	162
Kit mentonnière MAG-10 carbone	8BEL208180..	210
Kit mentonnière HP10 carbone	8BEL2081801	240

C.

à partir de / from

570€

Tailles / Sizes
54 > 61+



MAG-10 Pro dérivé du HP-10 !

N'OUBLIEZ PAS

900€



MAG-10 Rally Pro Offshore
Réf. 8BEL13460



MAG-10 Rally Sport

MAG-10 Rally Pro

Exclusivité BELL



MAG-10 Pro

MAG-10 Carbon

MAG-10 Rally Carbon

D.

à partir de / from

2460€

Tailles / Sizes
54 > 61+



HP10

HP10 Rally



Exclusivité BELL



Dérivé du HP7



Livré avec 2 visières



Sac à casque inclus

Retrouvez votre guide des tailles en page 15 / Your size guide on page 15

CASQUES.

HELMETS



A.

à partir de / from
708€

Tailles / Sizes
57-58 > 61-61+



GP3 Sport blanc



GP3 Sport noir mat



GP3 Carbon

B.

à partir de / from
840€

Tailles / Sizes
54 > 61+



+ Design inspiré du HP7



RS7 Pro Stamina rouge



RS7 Carbon



RS7 Pro Stamina gris



RS7 Pro noir mat



RS7 Pro blanc



1



2



3



4



5



6



7



8



9



10



11



12

A. GP3.

GP3 Sport blanc - Réf. 607235001 **708€**
 GP3 Sport noir mat - Réf. 607235011 **708€**
 GP3 Carbon - Réf. 8BEL1206A - **1170€**

Coque composite (versions Sport) ou carbone (version Carbon).
 Design aérodynamique inspiré de la F1.
 Spoiler intégré à la mentonnière.
 Visière transparente DSAF.
 Ventilation ultra efficace : 7 prises d'air (4 à la mentonnière et 3 dessus).
 Compatible HANS®.
 Homologué FIA 8859-2015 (SNELL SA2020 / FIA 8859-2015 pour la version Carbon).

ENG Aerodynamic design with integrated front chin bar gurney. DSAF visor. Superior ventilation system (4 air intakes on the chin bar and 3 adjustable ones on the top). 2 versions available: Sport (carbon-glass composite shell) or Carbon. HANS® compatible. SNELL SA2020 (Carbon version only) / FIA 8859-2015 approved.

B. RS7.

RS7 Pro blanc - Réf. 8BEL1310A_W **840€**
 RS7 Pro noir mat - Réf. 8BEL1310A_B **840€**
 RS7 Pro Stamina rouge - Réf. 8BEL1310A_R **1020€**
 RS7 Pro Stamina gris - Réf. 8BEL1310A_G **1020€**
 RS7 Carbon - Réf. 8BEL1204A_H **1440€**

Coque légère en composite (versions Pro) ou en carbone (version Carbon).
 Visière antibuée double écran.
 Aérations puissantes : 14 prises d'air et canaux d'extraction.
 Spoilers et prises d'air disponibles séparément.
 Compatible HANS®.
 Homologué SNELL SA2020 / FIA 8859-2015.

ENG Optical grade injected double screen anti fog (DSA) standard equipment. Powerful top and chin bar ventilations. Spoilers and air intakes sold separately. HANS® compatible. SNELL SA2020 / FIA 8859-2015 approved. 2 available versions: RS7 Pro with composite shell / RS7 Carbon with carbon shell.



Accessoires GP3 & RS7.

GP3 & RS7 Accessories

Désignation	Visuel	RS7 Pro RS7 Carbon		GP3 Sport GP3 Carbon	
		Réf.	Tarif €	Réf.	Tarif €
Visières antibuée double écran (DSA)					
Visière transparente	1	60760270100	108	60760200100	108
Visière fumée 50%	2	60760270200	108	60760200200	108
Visière fumée 100%	3	60760270300	108	60760200300	108
Visière jaune	4	60760270400	96	60760200400	96
Visière miroir argent	5	60760271000	144	60760201000	144
Visière miroir or	6	60760271100	144	60760201100	144
Visière miroir bleu	7	60760271200	144	60760201200	144
Visière miroir rouge	8	60760271300	144	60760201300	144
Visière miroir iridium	9	60760271400	144	60760201400	144
Visière multicouche rouge	10	60760272000	168	60760202000	168
Visière multicouche bleu	11	60760272100	168	60760202100	168
Visière multicouche vert	12	60760272200	168	60760202200	168
Prises d'air & spoilers					
Spoiler arrière transparent T. S > L	-	8BEL205003..	90	-	-
Spoiler avant transparent T. M > XL	-	8BEL205006..	42	-	-
Spoiler supérieur transparent T. S	-	8BEL2050081..	42	-	-
Kit prises d'air transparent (4 p)	-	8BEL2060044..	66	-	-
Kit prises d'air latérales transparent (2 p)	-	8BEL2060045..	36	-	-
Kit prise d'air centrale transparent (1 p)	-	8BEL2060072..	42	-	-
Kit prise d'air low top carbone	-	8BEL2070171..	110	-	-
Tear offs & visserie					
0,25 mm - Pack de 10	-	60763030000..	30	607630200..	30
Kit visserie (noir, bleu, rouge, argent)	-	607202001...	24	607202000...	30

C. GT5 Sport.

Réf. 8BEL1442A_H..... **594€**

Coque composite.
Large champ de vision.
Livré avec une visière transparente. Casquette ajustable en option.
Compatible HANS®. Homologué FIA 8859-2015.
Coloris : Blanc.

ENG Composite shell. Wide eyport. HANS® compatible. Optional adjustable visor peak. FIA 8859-2015 approved. Colour: White.

D. GT6.

GT6 Pro - Réf. 8BEL13410..... **780€**
GT6 Rally - Réf. 8BEL13410_R..... **1020€**
GT6 Carbon - Réf. 8BEL123900..... **1260€**
GT6 Rally Carbon - Réf. 8BEL123901..... **1560€**

Design identique au casque HP6 développé spécifiquement pour les habitacles fermés.

Coque composite renforcée de fibre de carbone (GT6 Pro) ou en carbone (GT6 Carbon).
Large champ de vision. Système de ventilation performant.
Compatible HANS®. Homologué SNELL SA2020 / FIA 8859-2015.
Coloris : GT6 Pro : Noir mat, blanc / GT6 Rally : Blanc / GT6 Carbon et Rally Carbon : Carbone.

2 versions disponibles :

- GT6 Pro / GT6 Carbon : Sans équipement de communication.
- GT6 Rally / GT6 Rally Carbon : Avec système de communication ZERONOISE (bras de micro avec atténuation des bruits), prise Nexus mâle (4 pins), connexion RCA, système d'hydratation (tube).

ENG Same design as HP6, developed for closed cockpit cars. Premium carbon fiberglass composite shell (GT6 Pro) or carbon shell (GT6 Carbon). Wide eyepoint opening. Extraction vents to maximise cooling and air circulation. HANS® compatible. SNELL SA2020 / FIA 8859-2015 approved. Colours: GT6 Pro: Black matte, white / GT6 Rally: White / GT6 Carbon: Carbon. 2 available versions: With (GT6 Rally/ GT6 Rally Carbon) or without (GT6 Pro / GT6 Carbon) ZERONOISE professional communication system.

E. GTX-3.

Réf. 8BEL1207A..... **1194€**

Casque utilisé pour le circuit, le karting et la piste.
Coque en carbone ultralégère et résistante.
Visière double écran anti-buée.
Spoiler arrière look carbon intégré pour améliorer les performances.
Joint en caoutchouc synthétique pour éliminer les saletés et l'eau.
Système de ventilation performant.
Compatible HANS®. Homologué SNELL SA2020 / FIA 8859-2015.

ENG Ultra lightweight carbon shell. Integrated rear wing for enhanced aerodynamic performance at higher speeds, venturi air-exchange system and double screen anti fog (DSAF) shield. HANS® compatible. SNELL SA2020 / FIA 8859-2015 approved.

Accessoires GT5, GT6 & GTX-3.

GT5, GT6 & GTX-3 Accessories

Designation	Visuel*	GT5 Sport		GT6		GTX-3	
		Réf.	Tarif €	Réf.	Tarif €	Réf.	Tarif €
Visières		DSAF		AS/AF		DSAF	
Visière transparente	1	60760250100	108	8BEL2010461	108	60760200100	108
Visière fumée 50%	2	60760250200	108	8BEL2010462	108	60760200200	108
Visière fumée 100%	3	8BEL2010033	108	8BEL2010463	108	60760200300	108
Visière jaune	4	8BEL2010039	108	-	-	60760200400	96
Visière miroir argent	5	8BEL2010034	144	8BEL2010464	155	60760201000	144
Visière miroir or	6	8BEL2010035	144	8BEL2010465	155	60760201100	144
Visière miroir bleu	7	8BEL2010036	144	-	-	60760201200	144
Visière miroir rouge	8	8BEL2010037	144	8BEL2010467	155	60760201300	144
Visière miroir iridium	9	8BEL2010038	144	8BEL2010468	155	60760201400	144
Visière multicouche rouge	10	-	-	8BEL2010469	167	60760202000	168
Visière multicouche bleu	11	-	-	8BEL2010470	167	60760202100	168
Visière multicouche vert	12	-	-	8BEL2010471	167	60760202200	168
Tear offs & visserie							
0,25 mm - Pack de 10	-	607630200	30	-	-	607630200	30
Kit visserie**	-	607202001	30	-	-	607202000	30

*Visuels & autres accessoires disponibles en page 62.

**Disponible en noir, bleu, rouge ou argent

C. 594€

Tailles / Sizes
57-58 > 61-61+



N'OUBLIEZ PAS



GT5 Sport Offshore
Réf. 8BEL1442A2_0

D. à partir de / from 780€

Tailles / Sizes
54 > 61+



N'OUBLIEZ PAS

à partir de 2400€ / from



Gamme HP6
Réf. 8BEL1140..

E. 1194€

Tailles / Sizes
57 > 61+



N'OUBLIEZ PAS



Nettoyant casque BELL
Réf. 60763600000

Intégralité de la gamme sur www.Oreca-Store.com



NEW



GT6 Pro noir mat

GT6 Rally Carbon



GT6 Rally



GT6 Pro Blanc



GT6 Carbon



Retrouvez votre guide des tailles en page 15 / Your size guide on page 15

A.
432€

Tailles / Sizes
54-55 > 61-61+

 Possibilité d'adapter une casquette selon les disciplines



NEW



B.
à partir de / from
336€

Tailles / Sizes
57-58 > 61-61+



NEW



J-R HANS®

J-R HANS® Intercom

GAMME RALLYE / CIRCUIT

Rally / Circuit Range

A. GP-R.

Réf. 80MPSC799E..... **432€**

Casque intégral avec une coque composite légère.

- Rembourrage intérieur ignifugé ultra-respirant, doux et confortable.
- Visière ajustable avec un système de blocage.
- Possibilité d'adapter une casquette (non incluse) selon les disciplines.
- Equipé de prises d'air pour une meilleure ventilation.
- Livré avec une visière classique.
- Compatible HANS®.
- Homologué FIA 8859-2015.
- Coloris : Blanc.

ENG Full-face helmet with light composite shell. Soft and comfortable high breathability fire retardant internal lining. Adjustable visor with easy block system. With air vents and intakes to ensure the best air ducting. HANS® compatible. Classic shield included. Colour: White. FIA 8859-2015 approved.

B. J-R.

J-R HANS®
Réf. 80MPSC795..... **336€**

J-R HANS® Intercom Nexus
Réf. 80MPSC801..... **354€**

Casque jet avec une coque composite légère.

- Rembourrage intérieur ignifugé ultra-respirant, doux et confortable.
- Casquette blanche équipée d'un pare-soleil teinté antireflet.
- Compatible HANS®.
- Homologué FIA 8859-2015.
- Coloris : Blanc.

2 versions disponibles :

- J-R HANS® : Livré sans équipement radio.
- J-R HANS® Intercom : Avec système de communication ZERONoise (bras de micro ajustable, écouteurs ultrafins de haute qualité), embout Nexus femelle.

ENG Modern design open face helmet. High quality lightweight composite material shell, high breathability fire retardant internal lining. Complete with anti-dazzle white peak fitted with a tinted visor strip. With HANS® posts fitted. 2 available versions: J-R HANS®: Without communication equipment / J-R HANS® Intercom: With ZERONoise intercom system and Nexus connector. Colour: White. FIA 8859-2015 approved.



Accessoires GP-R & J-R.

GP-R & J-R Accessories

Désignation	GP-R	J-R	Tarif €
	Réf.	Réf.	
Casquettes & pare-soleil			
Casquette blanche	80MPSC179020	80MPSC179020	43
Casquette noire	80MPSC179071	80MPSC179071	25
Pare-soleil	80MPSC180	80MPSC180	13
Visières			
Visière transparente	80MPSC195	-	69
Visière fumée	80MPSC196	-	77
Visière iridium	80MPSC197	-	96
Visserie			
Kit visserie pour casquette	80MPSC181	80MPSC181	18
Kit visserie pour visière	80MPSC194	-	26

C. Jet-RS.



Made In Italy

Modèle blanc Réf. 607T001202.....	319€
Modèle noir mat Réf. 607T001212.....	319€
Modèle blanc avec intercom compatible PELTOR Réf. 607T001202PE.....	389€
Modèle noir mat avec intercom compatible PELTOR Réf. 607T001212PE.....	389€
Modèle blanc avec intercom compatible STILO WRC Réf. 607T001202ST.....	389€
Modèle noir mat avec intercom compatible STILO WRC Réf. 607T001212ST.....	389€
Modèle blanc avec intercom compatible STILO Trophy Réf. 607T001202TR.....	389€

Casque avec ou sans équipement radio.

- Coque design en fibre de verre et Kevlar®.
- Confort et ergonomie optimisés :
- Mousses internes épaisses recouvertes de tissu ignifugé noir.
- Positionnement idéal des sangles de fermeture.
- Casquette noire réglable.
- Compatible HANS®.

4 versions disponibles :

- Sans équipement radio.
- Avec intercom compatible radios PELTOR (version noir mat jusqu'à épuisement des stocks).
- Avec intercom compatible radios STILO WRC.
- Avec intercom compatible radios STILO Trophy (jusqu'à épuisement des stocks).

Poids & tailles :

- Modèles sans équipement radio : 1 380+-30 g (S-M) / 1 440+-30 g (L-XL).
- Modèles avec intercom : 1 460+-30 g (S-M) / 1 520+-30 g (L-XL).
- Coloris : Blanc, noir mat (version compatible STILO Trophy disponible en blanc uniquement).
- Homologué SNELL SA2015 / FIA 8859-2015.

ENG Helmet with or without intercom system. Fiberglass and Kevlar® shell. Maximized comfort and protection thanks to the thick internal foam covered with a black fireproof fabric and the well placed straps. Adjustable black peak. HANS® compatible. 4 available versions: Without intercom system / With intercom system compatible with PELTOR amplifiers (matte black version until stock last) / With intercom system compatible with STILO WRC amplifiers / With intercom system compatible with STILO Trophy amplifiers (until stock last). Weight: Models without intercom system: 1,380+-30 grs (S-M) / 1,440+-30 grs (L-XL) - Models with intercom system: 1,460+-30 grs (S-M) / 1,520+-30 grs (L-XL). Colours: White, matte black (STILO Trophy version available in white only). SNELL SA2015 / FIA 8859-2015 approved.

Kit intercom	Visuel	Réf.	Tarif €
Compatible radios PELTOR	1	607T00113	125
Compatible radios STILO WRC	2	607T00112	125

N'oubliez pas



Nettoyant MOTUL intérieur casque
Réf. 105504

Nettoyant MOTUL visière
Réf. 102992

p.75

Sacs à casque

C. Jet-RS.

à partir de / from
319€

Tailles / Sizes
S > XL



MANUFACTURER: ORECA-STORE
MODEL: JET-RS
HOW: NO P.115-16-0
FIA STANDARD: FIA 8859-2015



+ Réglementation en page 10



Sans équipement radio

Également disponible avec intercom



Intercom PELTOR

Intercom STILO WRC

Intercom STILO Trophy

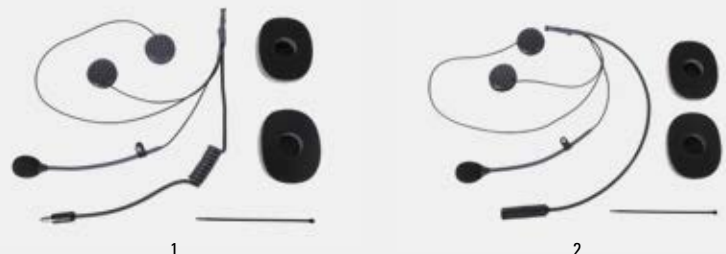

1

2

Retrouvez votre guide des tailles en page 15 / Your size guide on page 15

CASQUES.

sparco

HELMETS

A.

à partir de / from
438€

Tailles / Sizes
XS > XXL



NEW



RJ

RJ-i



Pro 1977 (RJ-i)



RJ-i carbon



Martini Stripes



Martini Logo



B.

2388€

Tailles / Sizes
XS > XL



NEW



GAMME RALLYE

Rally Range



Made in Italy

A. **RJ / RJ-i.**

RJ	
Réf. 8SP003370.....	438€
RJ-i	
Réf. 8SP003369.....	750€
Pro 1977 (RJ-i)	
Réf. 8SP003369H.....	1043€
RJ-i Carbon	
Réf. 8SP003371Z.....	1188€
RJ-i Martini Racing	
Réf. 8SP003369MR.....	1199€

Coque en fibre de verre, renforcée de couches de carbone-Kevlar® (RJ, RJ-i, Pro 1977, Martini Racing) ou en carbone (RJ-i Carbon).

- Coque et protection intérieure conçues pour un haut niveau d'aération.
 - Garnitures intérieures amovibles et lavables.
 - Compatible HANS®.
- Homologué SNELL SA2020 / FIA 8859-2015.

Coloris:

RJ : Blanc, noir.

RJ-i : Blanc/intérieur noir, noir/intérieur noir, blanc/intérieur rouge, noir/intérieur rouge.

Pro 1977 (RJ-i) : Blanc/bleu, blanc/rouge.

Martini Racing (RJ-i) : Logo, stripes.

RJ-i Carbon : Carbone.

2 versions disponibles :

- RJ : Sans équipement radio.

- RJ-i / Pro 1977 (RJ-i) / Martini Racing / RJ-i Carbon : Avec un système de communication professionnel (bras réglable, microphone antibruit, écouteurs de haute qualité) et connecteurs de type Nexus moulés sous pression.

ENG Fibreglass shell reinforced with layers of carbon-Kevlar® (RJ, RJ-i, Pro 1977, Martini Racing) or in carbon (RJ-i Carbon) and EPS designed to ensure excellent ventilation. Removable and washable interior linings. HANS® compatible. 2 available versions: RJ: Without communication equipment / RJ-i/Pro 1977 (RJ-i)/Martini Racing/RJ-i Carbon: With a professional communication system and Nexus connectors. Colours: RJ: White, black / RJ-i: White/black lining, black/black lining, white/red lining, black/red lining / Pro 1977 (RJ-i): White/blue, white/red / Martini Racing (RJ-i): Logo, stripes / RJ-i Carbon: Carbon. SNELL SA2020 / FIA 8859-2015 approved.



Made in Italy

B. **Jet 8860 Carbon.**

Open Face 8860 Carbon

Réf. 8SP003372Z..... **2388€**

Coque en carbone.

- Coque et protection intérieure conçues pour un haut niveau d'aération.
- Garnitures intérieures amovibles et lavables.
- Compatible HANS®.

- Livré avec un système de communication professionnel (bras de micro réglable, micro à réduction de bruit et écouteurs de haute qualité) et connecteurs de type Nexus moulés sous pression.

Homologué SNELL SA2020 / FIA 8860-2010.

Coloris : Carbone (doubleure noire ou rouge).

ENG Carbon fibre shell. Shell and EPS padding designed to ensure excellent ventilation. Removable and washable interior linings. HANS® compatible. With a professional communication system and Nexus connectors. Colour: Carbon. SNELL SA2020 / FIA 8860-2010 approved.

GAMME CIRCUIT

Circuit Range



Made in Italy

A. Air Pro RF-5W.

Air Pro RF-5W - Réf. 8SP003375 **660€**
 Air Pro RF-5W Martini Racing - Réf. 8SP003375MR **990€**
 Air Pro 1977 (RF-5W) - Réf. 8SP003375H **1020€**

Coque en fibre de verre, renforcée de couches de carbone-Kevlar® permettant une réduction du poids et une bonne résistance aux chocs. Garnitures intérieures amovibles et lavables. Livré avec visière homologuée FIA à réglage continu. Possibilité d'intégrer un système d'alimentation en eau. Compatible HANS®. Homologué SNELL SA2020 / FIA 8859-2015.

Coloris :

Air Pro RF-5W : Blanc/intérieur noir, noir/intérieur noir, blanc/intérieur rouge, noir/intérieur rouge.
 Air Pro 1977 : Blanc/bleu, blanc/rouge.
 Air Pro RF-5W Martini Racing : Logo, stripes.

ENG Fibreglass shell reinforced with layers of carbon-Kevlar®. Shell and EPS padding designed to ensure excellent ventilation. Removable and washable interior linings. HANS® compatible. Delivered with FIA approved visor with continuous adjustment. Colours: Air Pro RF-5W: White/black lining, black/black lining, white/red lining, black/red lining / Air Pro 1977: White/blue, white/red / Martini Racing versions: Logo, stripes. SNELL SA2020 / FIA 8859-2015 approved. Predisposed for a drink system.



Made in Italy

B. Sky RF-7W Carbon.

Réf. 8SP003374Z **1020€**

Coque en fibre de carbone renforcée de couches de carbone-Kevlar® permettant une faible densité et une résistance élevée aux chocs. Coque et couches de rembourrage intérieur en EPS conçues pour garantir le plus haut niveau d'aération. Garnitures intérieures amovibles et lavables. Livré avec visière homologuée FIA à réglage continu. Possibilité d'intégrer un système d'alimentation en eau. Compatible HANS®. Homologué SNELL SA2020 / FIA 8859-2015.

Coloris : Carbone.

ENG Carbon fibre shell reinforced with layers of carbon-Kevlar®. Shell and EPS padding designed to ensure excellent ventilation. Removable and washable interior linings. HANS® compatible. Delivered with FIA approved visor with continuous adjustment. Colour: Carbon. SNELL SA2020 / FIA 8859-2015 approved. Predisposed for a drink system.

C. Accessoires.

Accessories

Designation	Visuel	Réf.	Tarif €
Casques jets : RJ / RJ-i / RJ-i Carbon / Pro 1977			
Casquettes			
Casquette ABS noir (RJ)		8SP00316F06	29
Casquette ABS blanc (RJ)	1	8SP00316F07	29
Casquette Carbon (RJ)		8SP00316F08	155
Prises d'air			
Kit prises d'air noires		8SP00315K04	29
Kit prises d'air blanches	2	8SP0032WTK06	29
Casques intégraux : Air Pro RF-5W / SKY RF-7W Carbon			
Visières			
Visière transparente		8SP00314V01	89
Visière fumée		8SP00314V02	116
Visière jaune	3	8SP00314V07	113
Visière bleu iridium		8SP00314V03	116
Visière rouge iridium		8SP00314V06	113
Visière miroir argent		8SP00314V04	116
Visserie			
Kit visserie pour visière	4	8SP00315K02	35
Tear off			
Tear off - 5 pièces	5	8SP00315K01	29
Prises d'air & spoilers			
Kit prises d'air noires		8SP00315K04	29
Kit prises d'air blanches	2	8SP0032WTK06	29
Prise d'air centrale noire		8SP00315K03	47
Prise d'air centrale blanche	6	8SP0032WTK04	47
Spoiler avant noir		8SP00315K08	21
Spoiler avant blanc	7	8SP00315K07	21
Spoiler arrière noir		8SP00315K10	21
Spoiler arrière blanc	8	8SP00315K09	21
Prise d'air centrale noire - T. XS à M/L		8SP00317P02	26
Prise d'air centrale blanche - T. XS à M/L		8SP00317P01	26
Prise d'air centrale noire - T. L à XXL	9	8SP00317P04	26
Prise d'air centrale blanche - T. L à XXL		8SP00317P03	26

A.

à partir de / from

660€



MANUFACTURER: SPARCO
 MODEL: AIR PRO RF-5W
 HOM. NO. PH.037.16-C
 FIA STANDARD: 8859-2015

Intégralité de la gamme sur www.Oreca-Store.com

Tailles / Sizes

XS > XXL



Air Pro RF-5W

Air Pro 1977 (RF-5W)

Martini Stripes Martini Logo

B.

1020€

Tailles / Sizes

XS > XL



NEW



Retrouvez votre guide des tailles en page 15 / Your size guide on page 15

RADIOS FILAIRES

Intercoms

+ Spécialement conçues pour être fixées sur l'arceau



Trophy 2.

Réf. 607AB0102

98€

Option adaptateur 12V

Réf. 607803

71€

Alimentation : 9V (batterie interne) ou 12V (option).
Commandes de volume séparées pour le pilote et le copilote.
Qualité audio améliorée.
LED ON/OFF.
Connexion pour caméra (sortie audio).
Spécialement conçue pour être fixée sur l'arceau.
Connectiques type « jack » vers les casques.

ENG Power: 9V (intercom battery) or 12V (optional extra). Separate volume controls for driver and co-driver. Improved audio quality. ON/OFF LED. Camera connection. Specifically designed for fitment on roll bars. Metal jack.



WRC 03.

Réf. 607511

220€

Option adaptateur 12V

Réf. 607803

71€

Alimentation : 9V (batterie interne) ou 12V (option).
Commandes de volume séparées pour le pilote et le copilote. LED ON/OFF.
Connexion pour caméra (sortie audio).
Spécialement conçue pour être fixée sur l'arceau.

ENG Power: 9V (intercom battery) or 12V (optional extra). Separate volume controls for driver and co-driver. ON/OFF LED. Camera or radio connection. Specifically designed for fitment on roll bars.



WRC DES 9V.

Réf. 607AB0214

298€

Qualité audio exceptionnelle !

Alimentation : 9V (batterie interne) ou 12V (câble fourni).
Commandes de volume séparées pour le pilote et le copilote.
Interrupteur « Extra Filter » pour une meilleure atténuation des bruits extérieurs (idéal dans les autos très bruyantes).
Connexion pour radio ou caméra (sortie ou entrée audio).
Spécialement conçue pour être fixée sur l'arceau.

ENG Exceptional audio and noise cancelling qualities! Power: 9V (intercom battery) or 12V (cable included). Separate volume controls for driver and co-driver. "Extra Filter" switch. Camera or radio connection. Specifically designed for fitment on roll bars.

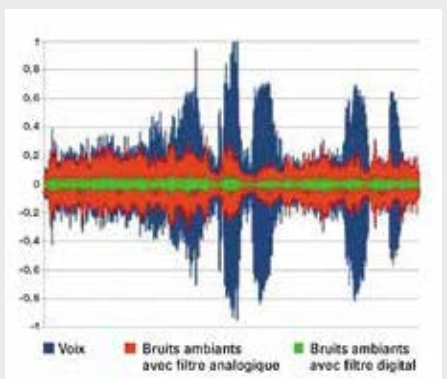

+ Développée à partir de la DG-30

DG-10.

Réf. 607AB0500

484€

Radio équipée du même système d'atténuation digitale des bruits extérieurs que la DG-30, avec des fonctionnalités simplifiées !

Atténuation digitale active des bruits extérieurs avec filtre SDA. Bluetooth intégré pour la connexion d'un téléphone portable. Connecteurs caméra et radio (sortie et entrée audio). Alimentation : 12V.

ENG Developed directly from DG-30: Same digital active noise cancellation with simplified functions. Digital active noise cancellation with SDA filter. Integrated Bluetooth for mobile phone connection. Camera and radio connections. Power: 12V.

N°	Description
1	Touches rétro-éclairées pour une vision parfaite de nuit
2	Démarrer un appel téléphonique via Bluetooth
3	Terminer un appel téléphonique via Bluetooth
4	3 options d'atténuation des bruits extérieurs : 2 digitales et 1 analogique
5	Touche S/R : Mode Spéciale : Caméra allumée, radio et téléphone éteints. Mode Route : Caméra éteinte, radio et téléphones allumés. Atténuation des bruits ambiants avec fonctions simplifiées.
6	Connecteur blanc : Connexion radio Connecteur rouge : Connexion caméra
7	Boîtier ergonomique permettant aux doigts de ne pas glisser

EQUIPEMENTS CASQUE

Helmet Accessories



Désignation	Visuel	Réf.	Tarif €
Modèles pour casques jets			
Microphone	1	607721EB	149
Écouteurs	2	607720EL	213
Microphone + écouteurs pour radio STILO Trophy	3	607321	126
Microphone + écouteurs pour radios STILO DG-10 / DG-30 / WRC	4	607328	144
Microphone + écouteurs + coquilles pour radios STILO DG-10 / DG-30 / WRC	5	607329	268
Modèles pour casques intégraux			
Microphone	6	607722EL	143
Écouteurs	2	607720EL	213
Microphone + écouteurs pour radio STILO Trophy	7	607324	71
Microphone + écouteurs pour radios STILO DG-10 / DG-30 / WRC	8	607327	140
Microphone + écouteurs + coquilles pour radios STILO DG-10 / DG-30 / WRC	9	607330	268



CASQUES DE LIAISON

Headsets

1. Pour radio Trophy

Réf. 607401B

161€

2. Pour radios DG-10 / DG-30 / WRC

Réf. 607413B

213€

Excellente isolation et confort optimal. Bras de micro flexible sans vis.

ENG Excellent noise protection, maximum comfort, "flex" boom without screw.



CÂBLES / ADAPTATEURS

Cables / Adapters

Désignation	Visuel	Réf.	Tarif €
Adaptateur mâle/mâle casque WRC - radio PELTOR	1	607804	74
Adaptateur femelle/femelle casque PELTOR - radio WRC	2	607802	78
Adaptateur mâle/mâle casque Trophy - radio TERRAPHONE	3	607820	40
Adaptateur femelle/femelle casque équipé TERRAPHONE - radio Trophy	4	607821	71
Adaptateur casque STILO - ear plug connecteur mâle RCA	5	607806B	71
Adaptateur casque STILO - ear plug connecteur jack 3,5 mm	6	607806	71
Câble jack 3,5 mm / RCA pour raccordement caméra / intercom	7	607B0312	52
Rallonge 1,5 m pour raccordement casque / intercom	8	607307	78

LIAISONS RADIO.

COMMUNICATION

SYSTÈMES DE COMMUNICATION VERBACOM CLUB

Verbacom Club Communication Systems

Stilo

Kit pour 1 voiture + 1 stand Réf. 607CQ0008	1047€
Kit pour 1 voiture + 2 stands Réf. 607CQ0009	1871€
Kit pour 2 voitures + 1 stand Réf. 607CQ0010	1871€

Système de communication par téléphone pour la compétition !

- Utilisation libre.
- Communication « full duplex », comme lors d'une conversation téléphonique normale.
- Pas de limite de distance entre les 2 téléphones.
- Qualité de son professionnelle, même en monoplace.
- Le pilote n'a pas besoin d'appuyer sur un bouton pour parler.
- Dimensions et poids réduits.

Caractéristiques :

- 1. Equipement voiture :

Mini intercom Bluetooth avec réglage du volume et support avec fixation rapide (66 g, L. 74 x l. 47 x H. 15 mm). Peut être fixé dans la voiture et connecté au casque via le câble d'extension, ou directement sur le casque et connecté via le connecteur professionnel associé. La seconde solution est conseillée pour les courses d'endurance, facilitant ainsi le changement de pilote.

Communication Bluetooth entre l'intercom et le téléphone (non fourni) - celui-ci peut être installé n'importe où dans la voiture.

- 2. Equipement stand :

Casque favorisant la réduction du bruit ambiant, avec Bluetooth intégré permettant une communication sans fil avec le téléphone placé dans une poche ou à la ceinture (chargeur fourni).

ENG Communication system via telephone for competitions! Radio patents free. Full duplex, just like in common phone calls. No connection limit and professional voice quality, even in Formula cars. No need for the driver to press any key to talk. Small and light equipment. Features: 1. Car equipment: Mini Bluetooth intercom unit with volume regulation and support slide with quick release (66 grs, L. 74 x W. 47 x H. 15 mm). Can be placed on the car and connected to the helmet with the extension cable, or placed directly on the helmet and connected with the related connector. The second solution is recommended for endurance races with driver change. The intercom unit communicates via Bluetooth with the car phone (not included) and can be installed anywhere in the car. / 2. Box equipment: Noise reduction headsets with integrated Bluetooth that communicates wireless with the phone easily positioned in pockets or hanged on belts (battery charger included).

+ Utilisation simple & libre



Bluetooth

2



EQUIPEMENTS CASQUE

Helmet Accessories

sparco

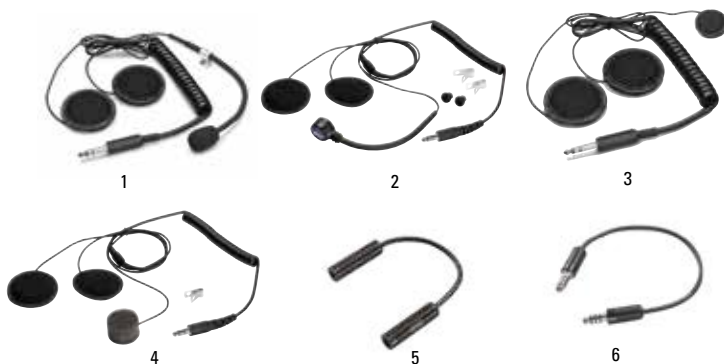

Désignation	Visuel	Réf.	Tarif €
Modèles pour casques jets			
Microphone + écouteurs connectique type " jack " pour radio IS-110	1	8SP00537011	84
Microphone + écouteurs connectique type " Nexus " pour radio IS-140 / IS-150 BT	2	8SP537026	231
Modèles pour casques intégraux			
Microphone + écouteurs connectique type " jack " pour radio IS-110	3	8SP00537013	64
Microphone + écouteurs connectique type " Nexus " pour radio IS-140 / IS-150 BT	4	8SP537025	219
Câbles / Adaptateurs			
Adaptateur femelle / femelle Nexus	5	8SP00537015	89
Adaptateur mâle / mâle Nexus	6	8SP00537019	84

CASQUE DE LIAISON

Headset



NX-1.
sparco

Réf. 8SP00537023

231€

Casque de liaison pour radios SPARCO IS-140 et IS-150.
Microphone réglable.
Écouteurs avec atténuation du bruit.
Connectique Nexus.

ENG Headphone for SPARCO IS-140 and IS-150 intercoms. Excellent noise cancelling. Adjustable microphone. Nexus connectors.



RADIOS

Intercoms



IS-110.

Réf. 8SP00537028

98€

Radio simple d'utilisation avec système audio de haute qualité.

Caractéristiques techniques :

- Commande unique pour la mise en marche et le réglage du volume.
- Boîtier conçu pour un montage facile sur l'arceau ou le tableau de bord.
- Connecteurs haute qualité 6,3 mm (long. 2 m) type jack femelle.
- Alimentation : Batterie 9V (non fournie) ou batterie 12V du véhicule (câble intégré pour une meilleure fiabilité).
- Câble de branchement RCA pour caméra.

ENG Easy-to-use intercom with high quality audio system. Technical specifications: One knob adjusts both driver and co-driver volumes. External shape designed for an easy fitting to roll cage and panel. 6.3 mm high quality connectors. Power: 9V battery (not supplied) or 12V car battery (integrated cable for a better reliability). RCA connection cable for in-car camera.



IS-140.

Réf. 8SP00537029

251€

Radio professionnelle conçue pour offrir les meilleures performances en communication durant la course.

Caractéristiques techniques :

- Réglage du volume pilote / copilote indépendant.
- Mise en marche automatique à la connexion du casque du copilote.
- Boîtier conçu pour un montage facile sur l'arceau ou le tableau de bord.
- Alimentation : Batterie 9V (inclus) ou batterie 12V du véhicule (câble intégré pour une meilleure fiabilité).
- Connecteurs femelles type Nexus (2 m de câble).
- Sortie RCA pour le raccordement à une caméra embarquée.

ENG Professional intercom designed to offer the best performances in communication during racing. Technical specifications: Separate volume controls for driver and co-driver. Power source: 9V battery (included) or 12V car battery (built-in cable for greater reliability). Female Nexus jacks. Automatic exclusion of the 9V battery in the presence of the 12V power supply.



IS-150 BT.

Réf. 8SP00537030

534€

Radio professionnelle digitale.

Caractéristiques techniques :

- Radio équipée d'un système digital d'atténuation des bruits extérieurs.
- Réglage du volume pilote / copilote indépendant.
- Bluetooth intégré pour la connexion d'un téléphone portable.
- Mode « course » pour désactiver la radio et le téléphone.
- Connecteur RCA pour caméra et connecteurs type Nexus (femelle-femelle / long. 2 m).
- Alimentation : Batterie 9V (inclus) ou batterie 12V du véhicule (câble intégré pour une meilleure fiabilité).

ENG Digital intercom control unit. Digital noise cancelling with preset noise filters. Independent volume control between driver and co-driver. Bluetooth connection with mobile devices. "Race" mode to disable communication with mobile devices in special stages. Camera and Nexus connectors. Power source: 9V battery (included) or 12V car battery (built-in cable for greater reliability). Automatic exclusion of the 9V battery in the presence of the 12V power supply.



ZERONOISE est la marque de liaison radio désormais associée à tous les casques BELL. La gamme se compose de radio dédiées à chaque discipline (rallye, circuit et karting) ainsi que de casques de liaison.

ENG BELL has now a top-level brand for electronic devices: ZERONOISE.

EQUIPEMENTS CASQUE

Helmet Accessories

Désignation	Réf.	Tarif €
Modèles pour casques intégraux		
Kit micro + écouteurs prise Nexus mâle	8ZN6300009	227
Kit micro sans écouteur prise jack	8ZN6300019	36
Modèles pour casques jets		
Kit micro + écouteurs prise Nexus femelle	8ZN6300001	227
Kit micro + écouteurs prise Nexus mâle	8ZN6300004	227
Kit micro sans écouteur prise jack	8ZN6300008	40
Adaptateurs		
Adaptateur Nexus mâle / jack (L. 50 cm)	8ZN6400010	89
Adaptateur Nexus femelle / jack (L. 50 cm)	8ZN6400011	89

CASQUES DE LIAISON

Headsets



Modèle VALIANT prise jack mâle

Modèle ZERONOISE prise Nexus femelle

VALIANT	
Réf. 8ZN6200001 - Prise jack mâle	161€
ZERONOISE	
Réf. 8ZN6200002 - Prise Nexus femelle	208€
ZERONOISE	
Réf. 8ZN6200003 - Prise Nexus mâle	208€

VALIANT
Modèle entrée de gamme. Micro Electret avec atténuation des bruits. Prise jack mâle.

ZERONOISE
Modèle professionnel. Micro avec atténuation des bruits. Ecouteurs haute qualité. Prise Nexus (mâle ou femelle).

ENG VALIANT: Entry level headset, with Electret noise cancelling microphone. Male jack 6.35 mm STEREO connector and coiled cable / ZERONOISE: Professional headset with noise cancelling microphone, high efficiency speakers, Nexus connector and coiled cable.

RADIOS

Intercoms



Valiant.	
Réf. 8ZN6100029 - Prise jack femelle	99€

Modèle entrée de gamme avec atténuation des bruits analogique. Commandes de volume pilote / copilote séparées. Connexion pour caméra (sortie audio). Prise jack femelle (stéréo) 6,35 mm. Câble (L) 2 m. Alimentation : 9V (batterie interne) ou 12V (batterie du véhicule).

ENG Entry level amplifier with analog noise cancelling. Female 6.35 mm (stereo) connectors, L. 2 m cables. Car camera audio output. Internal battery (9V) or car battery cable (12V).



Brave.

Réf. 8ZN6100002 - Prise Nexus mâle, **184€**
 Réf. 8ZN6100003 - Prise Nexus femelle, **184€**

Intercom avec atténuation des bruits analogique avancée.
 Commandes de volume pilote / copilote séparées.
 Connexion pour caméra (RCA)
 Coque silicone antichoc et anti-vibration.
 Alimentation : 9V (batterie interne) ou 12V (batterie du véhicule).

ENG Analog amplifier with advanced noise cancelling. Two independent volume knobs. Nexus connectors, (L) 2 m cables. Car camera audio output (RCA). Anti-shock, anti-vibration cover. Internal battery (9V) or car battery cable (12V).



Intrepid.

Réf. 8ZN6100005 - Prise Nexus mâle, **273€**
 Réf. 8ZN6100006 - Prise Nexus femelle, **273€**

Intercom analogique professionnel.
 3 filtres avancés pour l'atténuation des bruits.
 Commandes de volume pilote / copilote séparées.
 Connexion pour caméra (RCA).
 Prise Nexus (mâle ou femelle) - Câble (L) 2 m.
 Coque silicone antichoc et anti-vibration.
 Alimentation : 9V (batterie interne) ou 12V (batterie du véhicule).

ENG Professional analog amplifier. 3 advanced noise cancelling filters. Two independent volume knobs. Nexus connectors, (L) 2 m cables. Car camera audio output (RCA). Anti-shock, anti-vibration cover. Internal battery (9V) or car battery cable (12V).



Fearless.

Réf. 8ZN6100008 - Prise Nexus mâle, **484€**
 Réf. 8ZN6100009 - Prise Nexus femelle, **484€**

Intercom digital professionnel.
 Filtres digitaux.
 Equaliseur de voix.
 Bluetooth.
 Commandes de volume pilote / copilote séparées.
 Connexion pour caméra (RCA). Radio In/Out.
 Prise Nexus (mâle ou femelle) - Câble (L) 2 m.
 Coque silicone antichoc et anti-vibration.
 Alimentation : 12V (batterie du véhicule).

ENG Professional digital amplifier. Digital noise filters and voice equalisation, multifunction touch display. Bluetooth. Nexus connectors, (L) 2 m cables. Car camera audio output (RCA). Anti-shock, anti-vibration cover. Radio In/Out. Car battery cable (12V).



BAGAGERIE.

BAGS

SACS COPILOTE

Co-driver Bags



Copilote

TURN ONE

Réf. 8T01037

29%⁹⁰

Grand compartiment central.
Nombreuses poches (stylos / téléphone / chrono).
Fermeture rabat par Velcro®.
2 sangles pour fixation à l'arceau.
Poche zippée sur le rabat et à l'arrière.
Bandoulière détachable.
Composition : Polyester 600 x 300.
Dimensions : (L) 40 x (P) 8 x (H) 25 cm.

ENG Large compartment and multiple pockets on the front. Flap closure with Velcro® and Velcro® straps to fix the bag to the roll cage. Pocket with zip closure on the flap and on the rear. Pen holders and pocket for mobile phone on sides. Removable strap. Material: 600 x 300 polyester. Dimensions: (L) 40 x (H) 25 x (D) 8 cm.



Copilote

ORECA

Réf. 80R1037

29%⁹⁰

Grand compartiment zippé.
Nombreuses poches (stylos / téléphone / chrono).
Poignée avec renfort en néoprène.
4 sangles à l'arrière pour fixation à l'arceau.
Poche zippée sur l'avant avec de nombreuses poches intérieures.
Bandoulière détachable.
Composition : Polyester 1680D.
Dimensions : (L) 40 x (P) 8 x (H) 25 cm.

ENG Large compartment with zip closure and handle with neoprene reinforcement. Four straps on the back to fix the bag to the roll cage. Pocket with zip closure on the front with multiple pockets inside. Pen holders and pocket for mobile phone on sides. Removable strap. Material: 1680D polyester. Dimensions: (L) 40 x (H) 25 x (D) 8 cm.



Co-Driver.

SPARCO

Réf. 8SP0164281NR

71%⁹⁰

Grand compartiment divisé en 2 parties.
Grande poche zippée. Poche transparente.
Nombreuses poches (stylo / téléphone...)
Rivets en métal au dos pour fixation à l'arceau (riisan non fourni).
Bandoulière détachable.
Composition : 100% polyester.
Dimensions : (L) 30 x (P) 10 x (H) 35 cm.

ENG Ultra-resistant polyester codriver bag. Big pocket divided into 2 compartments. Multiple PVC pockets (pen holder, smartphone...). Transparent PVC pocket. Metal eyelets at the back for roll bar fixation (use of ties). Removable strap. Material: 100% polyester. Dimensions: (L) 30 x (H) 35 x (D) 10 cm.

SACS DE VOYAGE

Travel Bags

+ Taille cabine



Travel.

SPARCO

Réf. 8SP016438

à partir de / from 123%⁹⁰

Sac de voyage à roulettes / taille cabine.
Poignée télescopique.
Double fermeture avec sangles réglables type harnais.
Nombreuses poches intérieures avec fermeture zippée.
Rembourrage de protection sur le dessus.
Composition : Polyester enduits.
Volume : 55 L. Poids : 3 kg.
Dimensions : (L) 55 x (P) 40 x (H) 25 cm.
Coloris : Noir/gris, noir/rouge.

ENG Soft cabin size trolley. Telescopic handle. Double adjustable closure with seat belt style straps. Protective padding with racing suit style quilting. Materials: Coated polyester. Dimensions: (L) 55 x (H) 25 x (D) 40 cm. Weight: 3 kg. Colours: Black/grey, black/red.



Tour.

SPARCO

Réf. 8SP016437

à partir de / from 174%⁹⁰

Grand sac de voyage à roulettes.
Base renforcée. Poignée télescopique.
Double fermeture avec sangles réglables type harnais.
Poche zippée sur le dessus.
Séparations intérieures amovibles.
Doublure intérieure personnalisée SPARCO.
Rembourrage de protection sur le dessus.
2 grands compartiments. 2/3 - 1/3.
Composition : Polyester enduits. Volume : 142 L. Poids : 4,7 kg.
Dimensions : (L) 85 x (P) 42 x (H) 40 cm.
Coloris : Noir/gris, noir/rouge.

ENG Large trolley bag. Reinforced base. Telescopic handle. Double adjustable closure with seat belt style straps. Protective padding with racing suit style quilting. Front document pockets. Repositionnable internal pockets. Compartment 1/3 - 2/3. Materials: Coated polyester. Volume: 142 L. Dimensions: (L) 85 x (H) 40 x (D) 42 cm. Weight: 4.7 kg. Colours: Black/grey, black/red.



Travel.

OMP

Réf. 80MPORA2969

à partir de / from 155%⁹⁰

Grand sac de voyage à roulettes.
Base rigide renforcée pour éviter les renversements.
Poignée télescopique.
Poignées en tissu avec fermeture Velcro® rembourrée.
Grand compartiment et nombreuses poches.
Bandoulière réglable.
Composition : Nylon.
Dimensions : (L) 90 x (P) 38 x (H) 40 cm.

ENG Generous dimensionned travel bag. Large central compartment, big pockets and side padded compartment. Practical adjustable shoulder strap. New anti-rollover rigid base. Material: Nylon. Dimensions: (L) 90 x (H) 40 x (D) 38 cm.

SACS À CASQUE + HANS®

Helmet + HANS® Bags



TURN ONE

Réf. 8TO1036

39€₈₀

Grand compartiment supérieur pour le casque. Compartiment inférieur dédié au système HANS®. Doublure en néoprène pour une protection optimale de votre équipement. Poignée en néoprène avec Velcro®. Bandoulière détachable. Composition : Polyester 600.

ENG One helmet compartment, and one HANS® device compartment. Neoprene lining and handle with Velcro® closure, and strap to carry the bag on your shoulder. Material: 600 polyester.



OMP

Réf. 80MPORA2972

72€

Sac très résistant pouvant contenir un casque et un système HANS®. Poche intérieure amovible. Bandoulière réglable. Composition : Polyester. Dimensions : (L) 47 x (P) 29 x (H) 33 cm.

ENG Very resistant bag. Can hold one helmet and one HANS® device. Removable internal pocket, adjustable shoulder strap. Material: Polyester. Dimensions: (L) 47 x (H) 33 x (D) 29 cm.

+ Séchage intégré



Dry Tech.

sparco

Réf. 8SP016441

84€

Sac avec système de séchage intégré (alimentation USB 12V). Base avec pieds pour faciliter la circulation de l'air pendant le fonctionnement du ventilateur. Bandoulière réglable type harnais. Deux poignées. Composition : Polyester 600D enduit. Volume : 53 L. Poids : 1,3 kg. Dimensions : (L) 35 x (P) 40 x (H) 38 cm.

ENG Bag with drying system (USB 12V power). Support points on the bottom to facilitate the passage of the air during ventilation. Ventilation holes for better breathability. Seat belt style adjustable shoulder strap. Two carry handles. Materials: Coated 600 D polyester fabric. Dimensions: (L) 35 x (H) 38 x (D) 40 cm. Volume: 53 L. Weight: 1.3 kg.

N'oubliez pas

168€



Sèche équipement
Réf. 607YY0046



stilo

Réf. 607YY0016

84€

Conçu pour transporter un casque et le système HANS® sans les détacher. Composition : Nylon et néoprène. Dimensions : (L) 42 x (P) 34 x (H) 30 cm.

ENG Designed to carry one helmet with HANS® device attached. Materials: Nylon and neoprene. Dimensions: (L) 42 x (H) 30 x (D) 34 cm.



BELL

Réf. 60763515500

96€

Compartiment supérieur pour le casque. Compartiment inférieur rigide dédié au système HANS®. Doublure épaisse pour une meilleure protection. Nombreuses poches pour le rangement de vos gants, cagoule, etc. Dimensions : (L) 42 x (P) 33 x (H) 40 cm.

ENG One helmet compartment, and one HANS® device compartment. Thick lining. Multiple pockets for gloves, balaclava, etc. Dimensions: (L) 42 x (H) 40 x (D) 33 cm.

SAC À CASQUE

Helmet Bag



sparco

Réf. 8SP003111NR

51€

Sac à casque classique. Ne peut contenir qu'un casque sans système HANS®. Trous d'aération. Pieds en caoutchouc. Composition : Polyester. Dimensions : (L) 42 x (P) 24 x (H) 28 cm. Volume : 28 L.

ENG Classic helmet bag. Big inner pocket and top zip closure. Ventilation holes. Rubber feet. Material: Polyester. Dimensions: (L) 42 x (H) 28 x (D) 24 cm. Volume: 28 L.



EQUIPEMENTS KARTING & LOISIRS.

77 **TOTAL LOOK.**
TOTAL LOOK

78 **COMBINAISONS.**
SUITS

81 **BOTTINES.**
BOOTS

84 **GANTS.**
GLOVES

87 **CASQUES.**
HELMETS

A. Combinaison K-Suit.

K-Suit Suit

Réf. 8T000232..... **70€**

Non homologuée CIK-FIA.

Composition : 100% polyester, doublure en tissu éponge 100% coton.

Coloris : Noir/vert fluo, noir/gris.

Combinaison spécialement étudiée pour la pratique du karting en loisirs.

- Soufflets en tricot à la jonction des manches et des épaules offrant une plus grande liberté de mouvements.
- Poignets et chevilles en maille élastique pour une meilleure tenue.
- Ceinture élastique dans le dos pour un confort maximum.

ENG CIK-FIA not approved. Colours: Black/neon green, black/grey. Suit especially designed for leisure practice. Fully floating arm construction for freedom of movement. Elastic wrists and ankles. Elastic belt at rear for a better comfort. Materials: Outer: 100% polyester; 100% cotton towel lining.

B. Combinaison Rain.

Rain Suit

Réf. 8TOWS1061..... **39€90**

Non homologuée CIK-FIA.

Coloris : Noir.

Restez au sec avec cette combinaison de pluie !

- Permet une protection intégrale du pilote et de son support de cou.
- Facile à enfiler grâce à sa fermeture diagonale étanche.
- Couvre support de cou solidaire.

ENG CIK-FIA not approved. Colour: Black. Waterproof suit. High profile collar to protect your neck support. Easy-to-fit thanks to its diagonal zip fastener.

C. Bottines Basic.

Basic Boots

Réf. 8T0001201..... **49€90**

Non homologuées FIA.

Coloris : Noir.

Coupe : Montante.

Excellent maintien de la cheville.

Partie arrière de la bottine plus basse facilitant le mouvement de la cheville.

Fermeture : Velcro® + lacets.

Revêtement : Peau retournée.

Renforts latéraux : Non.

Semelle résistante aux hydrocarbures : Non.

Semelle ergonomique favorisant la sensibilité à la pédale.

Livrées avec 2 paires de lacets (noir et vert fluo).

ENG Not FIA approved. Colour: Black (2 pairs of laces included: black and neon green). High cut boots made of suede. Classical look. Excellent protection of the ankle. Single Velcro® system closure. Anatomic molded rubber sole.

D. Gants Basic.

Basic Gloves

Réf. 8T000253..... **29€90**

Non homologués FIA.

Coloris : Noir.

- Gants réalisés en para-aramide simple épaisseur pour une utilisation « loisirs ».
- Paume rembourrée pour un confort accru.

Coutures : Internes.

Paume préformée : Non.

Renforts antidérapants : Peau retournée.

Fermeture au poignet : Élastique.

ENG Not FIA approved. Colour: Black. Gloves made of para-aramid fabric single layer. Internal seams. Padded, suede palm for a better grip and comfort. Elastic wrist.

TOTAL LOOK.

A. **70€**

Tailles / Sizes
48 > 60



B. **39€90**

Tailles / Sizes
S > XL



C. **49€90**

Tailles / Sizes
39 > 46



 **PRIX IMBATTABLE**

 **Livrées avec 2 paires de lacets (noir + vert fluo)**

 **PRIX IMBATTABLE**

D. **29€90**

Tailles / Sizes
8 > 12



 Disponible en tailles enfant



A.
155€

Tailles / Sizes
44/46 > 60/62

N'OUBLIEZ PAS **71€**



Surcombinaison
Rain-K
Réf.
80MPKK03106

49€



Gants karting
Rain
Réf.
80MPKK02739

 Disponible en tailles enfant



B.
203€

Tailles / Sizes
42 > 62

A. KS-4.

Réf. 80MPKK01728

155€

Nombre d'épaisseurs : 4.
Homologation : CIK-FIA niveau 1.
Composition : Polyester / Doublure : Coton épouge.
Coloris : Bleu, noir, rouge.

- Ultrarésistante.
- Col bas.
- Manches semi-flottantes pour une plus grande liberté de mouvements.
- Poches externes

Egalement disponible en tailles enfant du 120 au 150.

ENG Layers: 4. CIK-FIA approved (level 1). Materials: Polyester with sponge cotton lining. Colours: Blue, black, red. Hardy karting suit. Low cut collar. Semi-floating sleeves for better freedom of movement. Outer pockets. Kid sizes also available from 120 to 150.

B. KS-3.

Réf. 80MPKK01727

203€

Nombre d'épaisseurs : 3.
Homologation : CIK-FIA niveau 2.
Composition : Extérieur : Cordura® / Doublure : Tricot doux.
Coloris : Rouge/noir, noir, gris/noir, bleu/cyan, jaune fluo/noir, orange fluo/noir, vert fluo/noir.

- Combinaison ultra moderne.
- Manches flottantes pour une liberté de mouvements maximale.
 - Aérations aux niveaux de l'entrejambe, des cuisses et sous les bras pour une meilleure ventilation.
 - Col bas.
 - Poches externes.
 - Zip apparent inspiré des combinaisons de motards.
- Egalement disponible en tailles enfant du 120 au 160.

ENG Layers: 3. CIK-FIA approved (level 2). Materials: Cordura® with soft knitted lining. Colours: Red/black, black, grey/black, blue/cyan, neon yellow/black, neon orange/black, neon green/black. Full floating sleeves for maximum freedom of movement. Mesh inserts on legs, crotch and under the sleeves to improve ventilation. Low cut collar. Outer pockets. Kid sizes also available from 120 to 160.

N'oubliez pas



Surcombinaison de pluie T-1 Evo
Réf. 8SP00239T1E



Cagoule B. Rookie
Réf. 8SP002201

⊕ Disponible en tailles enfant



C.
90€

Tailles / Sizes
44 > 64/66



D.
198€

Tailles / Sizes
44 > 64/66



↔ Retrouvez votre guide des tailles en page 14 / Your size guide on page 14

C. Rookie.

Réf. 8SP002343

90€

Grammage : 160 - 190 g/m².

Non homologué CIK-FIA.

Composition : Polyamide, polyester.

Coloris : Noir/jaune, noir/bleu, noir/rouge (également disponible en tailles enfant du 120 au 150).

Spécialement conçue pour la pratique du karting en loisirs.

- Poches internes.
- Doublure en tissu perforé pour une meilleure aération.
- Ceinture et renfort lombaire élastique.
- Poignets et chevilles identiques aux combinaisons racing.

ENG Weight fabric: 160 - 190 grs/m². CIK-FIA not approved. Colours: Black/fluo yellow, black/blue, black/red. Hidden hip pockets, perforated fabric lining, racing style cuffs and ankles, rear elastic band and belt.

D. Thunder.

Réf. 8SP002342

198€

Grammage : 500 - 530 g/m².

Homologation : CIK-FIA N2013.1.

Coloris : Bleu/rouge, anthracite/jaune, noir/orange, noir/bleu, rouge/noir, noir/rouge.

- Col rabaisé.
 - Insert élastique au bas du dos.
 - Aérations aux niveaux de l'entrejambe et des aisselles pour une meilleure respirabilité et plus de confort.
 - Poches internes et ceinture.
- Également disponible en tailles enfant du 120 au 150.

ENG Weight fabric: 500 - 530 grs/m². CIK-FIA N2013.1 approved. Colours: Blue/red, grey/yellow, black/orange, black/blue, red/black, black/red. Stretch insert on back. Internal leg and underarm air vents for a better breathability and driver comfort. Concealed pockets. Belt. Kid sizes also available from 120 to 150.

SUITS



+ Double fonction : Mécano & karting indoor

A.
84€95

Tailles / Sizes
S > XXL



NEW

B.
à partir de / from
199€95

Tailles / Sizes
48 > 60



Versions graphiques

↔ Retrouvez votre guide des tailles en page 14 / Your size guide on page 14

A. Kart Indoor.

Réf. 8AL3357019.....

84€95

Nombre d'épaisseurs : 1.
Non homologuée CIK-FIA.

Composition : Polycoton.

Coloris : Bleu royal/rouge fluo, noir/rouge.

Combinaison spécialement conçue pour le karting indoor.

- Ouverture zip asymétrique.
- Design des épaulettes issu de la F1.
- Poche interne pour téléphone.
- 2 poches.
- Velcro® ajustable en bas des jambes.

ENG Layer: 1. CIK-FIA non homologated. Asymetric front opening. ALPINESTARS Formula 1 style shoulder epaulettes. Inner pocket for mobile phone storage. 2 thigh pockets. Material: Poly-cotton. Colours: Royal blue/red, black/red.

B. KMX-9 V2.

Version standard
Réf. 8AL3356019.....

199€95

Version graphique noir/cyan/jaune
Réf. 8AL3356122.....

229€95

Version graphique noir/rouge
Réf. 8AL3356221.....

229€95

Nombre d'épaisseurs : 2.

Homologation : CIK-FIA niveau 2.

Composition : Polyamide, doublure en polycoton éponge anti-moisissure.

Coloris version standard : Noir/jaune fluo.

Coloris versions graphiques : Noir/cyan/jaune fluo, noir/rouge.

- Ouverture par zip asymétrique.
- Inserts en tissu mesh aux niveaux des aisselles et de l'entrejambe.
- Insert élastique aux niveaux des lombaires et des épaules pour plus de flexibilité.
- Bras et jambes préformés.
- Design des épaulettes issu de la F1.
- Ceinture ajustable.
- Deux poches plates.

ENG Layers: 2. CIK-FIA approved (level 2). Materials: Polyamide with a poly-towelling lining with moisture-wicking properties. Colours: Standard version: Black/fluo yellow / Graphic versions: Black/cyan/fluo yellow, black/red. Mesh panels positioned on underarms, seat area for maximum ventilation. Lumbar and back shoulder stretch panel for greater flexibility and flat profile in riding position. ALPINESTARS Formula 1 style shoulder epaulettes. Adjustable belt. Two flat pockets.

A. Tech-1 K Start V2.

Réf. 8AL2711521, **94€⁹⁵**

Non homologuées FIA.
Coloris : Noir/blanc.

Coupe : Mi-montante.
Fermeture : Lacets.
Revêtement : Microfibre + languette en tissu mesh.
Zones stratégiques perforées pour une meilleure respirabilité.
Renforts latéraux : Oui.
Semelle résistante aux hydrocarbures : Oui.
Semelle légère en caoutchouc.

ENG Not FIA approved. Colour: Black/white. Comfortable, resistant and lightweight mid-cut boots made of microfibre with perforated zones. Lightweight padding on ankle, heel and insole. Ergonomic polypropylene heel counter. Lightweight rubber sole. Printed graphics. Lace closure system.



A.
94€⁹⁵

Tailles / Sizes
 39 > 46

B. Tech-1 K V2.

Réf. 8AL2712022, **124€⁹⁵**

Non homologuées FIA.
Coloris : Noir/blanc/jaune fluo, noir/blanc, rouge/noir/blanc.

Coupe : Mi-montante.
Fermeture : Velcro® + Lacets.
Lacets asymétriques pour une fermeture progressive.
Revêtement : Peau retournée synthétique.
Languette ultralégère en tissu mesh et microfibre perforé.
Zones stratégiques perforées pour une meilleure respirabilité.
Découpe à la cheville.
Renforts latéraux : Oui.
Semelle résistante aux hydrocarbures : Oui.
Semelle en caoutchouc ultrafine inspirée de la F1.

ENG Not FIA approved. Colours: Black/white/fluo yellow, black/white, red/black/white. Shoes with a nubuck microfiber upper for durability and support. An asymmetric lacing system for a more progressive closure. External reinforcements on the heel and toe area. Ultra-thin Formula 1 specification sole uses ALPINESTARS exclusive rubber compound which is strategically ribbed to provide pedal sensitivity and grip - in both wet and dry conditions.



B.
124€⁹⁵

Tailles / Sizes
 39 > 46

C. Tech-1 KX.

Réf. 8AL2712118, **159€⁹⁵**

Non homologuées FIA.
Coloris : Noir/argent, noir/jaune fluo.

Contruction thermoformée sans couture pour une bottine ultralégère et sans point de pression.

Coupe : Mi-montante.
Fermeture : Velcro® + Lacets.
Lacets asymétriques pour une fermeture progressive.
Revêtement : PU et tissu mesh 3D.
Languette ultralégère en tissu mesh et microfibre perforé.
Zones stratégiques perforées pour une meilleure respirabilité.
Découpe à la cheville.
Renforts latéraux : Oui.
Semelle résistante aux hydrocarbures : Oui.
Semelle en caoutchouc ultrafine inspirée de la F1.

ENG Not FIA approved. Colours: Black/silver, black/fluo yellow. Advanced seamless thermowelded construction in PU film and 3D mesh. Dual asymmetric closure. External reinforcements on the heel and toe area. Ultra-thin Formula 1 specification sole uses ALPINESTARS exclusive rubber compound which is strategically ribbed to provide pedal sensitivity and grip - in both wet and dry conditions.



C.
159€⁹⁵

Tailles / Sizes
 39 > 46

↔ Retrouvez votre guide des tailles en page 15 / Your size guide on page 15

+ Disponibles en tailles enfant



A. **90€**

Tailles / Sizes
37 > 47



+ Disponibles en tailles enfant



B. **119€**

Tailles / Sizes
37 > 47



+ Disponibles en tailles enfant

+ Design inspiré des bottines F1 & WRC !



C. **150€**

Tailles / Sizes
37 > 47



A. **KS-3.**
Réf. 80MPIC826..... **90€**

Non homologuées FIA.

Coloris : Noir/jaune, noir, noir/blanc, noir/rouge, rouge/noir, bleu/cyan.

Coupe : Mi-montante.

Fermeture : Lacets + Velcro®.

Revêtement : Peau retournée + tissu mesh.

Partie arrière de la botte en tissu élastique pour plus de confort.

Renforts latéraux : Oui.

Semelle résistante aux hydrocarbures : Oui.

ENG Not FIA approved. Colours: Black/yellow, black, black/white, black/red, red/black, blue/cyan. Mid-cut shoes made of suede. Laces + Velcro® strap closure. Rear inserts in elastic padded material. Lateral mesh inserts. Kid sizes also available.

B. **KS-2.**
Réf. 80MPIC825..... **119€**

Non homologuées FIA.

Coloris : Noir/rouge, rouge/noir, blanc/rouge, jaune/noir.

Coupe : Mi-montante.

Fermeture : Bandes élastiques + Velcro®.

Revêtement : Microfibre.

Renforts latéraux : Oui.

Insert élastique au niveau de la cheville.

Semelle résistante aux hydrocarbures : Oui.

Semelle extérieure spécialement conçue pour le karting.

ENG Not FIA approved. Colours: Black/red, red/black, white/red, yellow/black. Mid-cut boots made of microfibres. Rear insert in elastic padded material. Outsole specifically designed for kart driving. Elastic fit + Velcro® strap closure. Hydrocarbons resistant sole. Kid sizes also available.

C. **KS-1.**
Réf. 80MPIC815..... **150€**

Non homologuées FIA.

Coloris : Blanc/rouge, noir/blanc, noir/vert fluo, bleu/cyan, jaune fluo/vert fluo.

Coupe : Montante.

Fermeture : Lacets + Velcro®.

Revêtement : Polyuréthane + tissu mesh.

Insert élastique au niveau de la cheville.

Renforts talon et latéraux : Oui.

Semelle résistante aux hydrocarbures : Oui.

ENG Not FIA approved. Colours: White/red, black/white, black/fluo green, blue navy/cyan, fluo yellow/fluo green. Mid-cut boots made of Polyurethane with mesh inserts. Laces + Velcro® strap closure. Hydrocarbons resistant sole. Kid sizes also available.

A. K-Pole.

Réf. 8SP001269 **83€**

Non homologuées FIA.

Coloris : Noir, jaune/noir, rouge/blanc, orange/noir, bleu clair/noir, bleu marine/blanc.

Coupe : Mi-montante.

Fermeture : Lacets fins plats.

Revêtement : Microfibre finition matte.

Renforts latéraux : Oui.

ENG Not FIA approved. Colours: Black, yellow/black, red/white, orange/black, light blue/black, dark blue/white. Mid-cut boots made from microfiber uppers with matt finish. Laces closure. Hydrocarbons resistant sole. Kid sizes also available.



A.
83€

Tailles / Sizes
35 > 48

N'oubliez pas

135€



K-Pole WP
Réf.
8SP001269WP

+ Disponibles en
tailles enfant



B. K-Run.

Réf. 8SP001271 **122€**

Non homologuées FIA.

Coloris : Bleu/rouge, noir/gris, noir/orange, rouge/blanc, bleu/vert, noir/jaune.

Coupe : Mi-montante.

Fermeture : Lacets fins ronds + Velcro®.

Revêtement : Cuir synthétique + tissu mesh 3D ultra-respirant.

Renforts latéraux et talon : Oui.

Semelle résistante aux hydrocarbures : Oui.

Semelle intérieure anatomique avec zones d'absorption des chocs au niveau du talon.

ENG Not FIA approved. Colours: Blue/red, black/grey, black/orange, red/white, blue/green, black/yellow. Mid-cut boots made of synthetic leather and 3D mesh fabric. Anatomical insoles. Asymmetrical outer sole with reinforcements. Laces + Velcro® closure system. Hydrocarbons resistant sole. Kid sizes also available.



+ Disponibles en tailles
enfant

B.
122€

Tailles / Sizes
35 > 48



C. K-Skid.

Réf. 8SP001277 **150€**

Non homologuées FIA.

Coloris : Bleu/noir, noir/orange, rouge/noir, noir.

Coupe : Mi-montante.

Fermeture : Lacets + Velcro®.

Revêtement : Cuir véritable perforé.

Renforts latéraux : Oui en cuir anti-abrasion.

Semelle résistante aux hydrocarbures : Oui.

Semelle intérieure anatomique avec zones d'absorption des chocs au niveau du talon.

ENG Not FIA approved. Colours: Blue/black, black/orange, red/black, black. Mid-cut boots made of calfskin leather. High abrasion-resistant leather inserts. Anti-perspiration lining. Anatomical insoles. Natural rubber outer sole with reinforcements. Laces and Velcro® closure system. Hydrocarbons resistant sole.



+ En cuir véritable

C.
150€

Tailles / Sizes
35 > 48



Retrouvez votre guide des tailles en page 15 / Your size guide on page 15

GANTS.

GLOVES



A. **44€**

Tailles / Sizes
7 > 12



+ Disponibles en tailles enfant



A. KS-4.

Réf. 80MPKK02744E..... **44€**

Non homologués FIA.

Coloris : Rouge/noir, noir, bleu/noir, vert fluo/noir, jaune fluo/noir, violet/noir/cyan.

Composition : Tissu stretch.

Coutures : Internes.

Paume préformée : Non.

Renforts antidérapants : Peau retournée.

Fermeture au poignet : Élastique + Velcro®.

Manchettes coupe droite.

ENG Not FIA approved. Colours: Red/black, black, blue/black, neon green/black, neon yellow/black, purple/black/cyan. Made of resistant and comfortable stretch fabric. Suede leather palm. Adjustable leather strap on wrist with Velcro® closure, and elastic wrist stop. Internal seams. Kid sizes also available.

B. **52€**

Tailles / Sizes
8 > 12



+ Disponible en tailles enfant



B. KS-3.

Réf. 80MPKK02743E..... **52€**

Non homologués FIA.

Coloris : Noir/blanc/bleu, jaune/noir, noir/rouge, noir/blanc, orange/noir, noir/blanc/vert.

Composition : Tissu stretch / paume en cuir synthétique.

Coutures : Internes.

Paume préformée : Non.

Renforts antidérapants : Silicone.

Renforts en caoutchouc au niveau des articulations.

Fermeture au poignet : Élastique.

Manchettes coupe droite.

ENG Not FIA approved. Colours: Black/white/blue, yellow/black, black/red, black/white, orange/black, black/white/green. Gloves made of stretch fabric. Rubber inserts on fingers and palm. Rubber protection on knuckles. Elastic wrist stop. Internal seams. Children sizes also available.

C. **77€**

Tailles / Sizes
7 > 12

NEW



+ Coutures externes



C. KS-2R.

Réf. 80MPKK02749..... **77€**

Non homologués FIA.

Coloris : Bleu marine/cyan, noir, rouge/noir, blanc/rouge, jaune/noir.

Composition : Tissu stretch avec insert tissu mesh.

Coutures : Externes.

Paume préformée : Non.

Renforts antidérapants : Silicone.

Fermeture au poignet : Élastique.

Soufflet au niveau des articulations « flex-technology ».

Manchettes coupées en diagonale.

ENG Not FIA approved. Colours: Navy blue/cyan, black, red/black, yellow/black, white/red. Inserts in mesh fabric for more comfort and breathability. Bellows on knuckles and fingers. Elastic band on slanted wrist. Silicon rubber palm. External seams. Kid sizes also available.

C. Rush.

Réf. 8SP002556 **46€**

Non homologués FIA.

Coloris : Vert/noir, gris/jaune fluo, gris/orange, gris/noir, rouge/noir, turquoise/noir, bleu/noir, bleu/turquoise.

Composition : Tissu jersey élastique (polyamide et PE), tissu mesh sur les fourchettes.

Coutures : Internes.

Paume préformée : Oui.

Renforts antidérapants : Peau retournée synthétique et silicone.

Fermeture au poignet : Élastique.

Manchettes coupées en diagonale.

Dos imprimé par sublimation.

ENG Not FIA approved. Colours: Green/black, grey/fluo yellow, grey/orange, grey/black, red/black, turquoise/black, blue/black, blue/turquoise. Pre-curved gloves in PE and polyamide jersey fabric. Sublimation printed back. Ultra breathable fabric in the forks. Synthetic suede leather palm and silicon print. Internal seams.



C. **46€**

Tailles / Sizes
7 > 13

+ Disponible en tailles enfant



D. Record.

Réf. 8SP002555 **58€**

Non homologués FIA.

Coloris : Bleu/rouge, noir/gris, noir/jaune, noir/rouge.

Composition : Tissu jersey élastique (PE et coton).

Coutures : Externes.

Paume préformée : Oui.

Renforts antidérapants : Silicone.

Zone carpienne rembourrée pour réduire les dommages causés par les impacts.

Fermeture au poignet : Élastique + Velcro®.

Manchettes coupées en diagonale.

Dos imprimé par sublimation.

ENG Not FIA approved. Colours: Blue/red, black/grey, black/yellow, black/red. Pre-curved gloves in PE and cotton jersey fabric. Sublimation printed back. Adjustment strap. Palm with differentiated silicone printed grip. Reinforced in the carpal area. External seams.



+ Coutures externes

D. **58€**

Tailles / Sizes
7 > 13

N'oubliez pas **71€**



Gants Record WP
Réf. 8SP002555WP



E. Arrow K.

Réf. 8SP002557 **83€**

Non homologués FIA.

Coloris : Blanc/noir, noir/blanc, bleu/blanc, noir/jaune, rouge/blanc.

Composition : Tissu jersey élastique (PE et coton).

Coutures : Externes (pouce avec couture extérieure).

Paume préformée : Oui.

Tissu double épaisseur léger et respirant sur le dos de la main et entre les doigts.

Renforts antidérapants : Silicone HTX.

Technologie « Touch sensitive » sur le pouce et l'index.

Fermeture au poignet : Élastique.

Manchettes coupées en diagonale.

ENG Not FIA approved. Colours: White/black, black/white, blue/white, black/yellow, red/black. PE and cotton jersey elasticated fabric. Pre-curved gloves using "Touch sensitive" technology on thumb and index. Palm with high-grip silicone (HTX). External seams. Elastic wrist.



E. **83€**

Tailles / Sizes
7 > 12

+ Coutures externes



Retrouvez votre guide des tailles en page 15 / Your size guide on page 15



-  Ultra respirant
-  Technologie « Touchscreen »

A.
à partir de / from
41€95

Tailles / Sizes
8 > 12



Versions graphiques





-  Fourchettes en tissu mesh

B.
64€95

Tailles / Sizes
8 > 12



-  Coutures externes
-  Technologie « Touchscreen »

C.
84€95

Tailles / Sizes
8 > 12

A. Tech 1-K Race V2.

Réf. 8AL3552120..... **42€95**
Versions graphiques
Réf. 8AL3553022..... **41€95**

Non homologués FIA.
Coloris standard : Noir/blanc.
Coloris graphiques : Noir/blanc/gris/rouge, noir/cyan/jaune fluo.
Composition : Polyester, tissu mesh / Fourchettes en lycra et tissu mesh.

Coutures : Internes.
Doigts et paume préformés : Oui.
Technologie « Touchscreen ».
Paume en peau retournée synthétique.
Renforts antidérapants : Silicone.
Fermeture au poignet : Élastique.
Manchettes coupe droite.

ENG Not FIA approved. Colours: Black/white - Graphic versions: Black/white/anthracite/red, black/cyan/fluo yellow. Lightweight, two-layer polyester-mesh construction for enhanced comfort in warm weather conditions. Pre-curved fingers and palm. Lycra and mesh fourchettes. Touchscreen compatible fingertips. Ergonomically designed grip treatment on palm areas. Elastic wrist. Internal seams.

B. Tech-1 K V2.

Réf. 8AL3551720..... **64€95**

Non homologués FIA.
Coloris : Noir/blanc.
Composition : Nylon, coton stretch / Fourchettes en tissu mesh.

Coutures : Internes.
Doigts et paume préformés : Oui.
Paume en peau retournée synthétique.
Renforts antidérapants : Silicone.
Fermeture au poignet : Élastique.
Manchettes coupe droite.

ENG Not FIA approved. Colour: Black/white. Lightweight, stretched nylon / cotton construction for enhanced. Pre-curved fingers and palm. Mesh fourchettes. Ergonomically designed grip treatment on palm areas. Elastic wrist. Internal seams.

C. Tech-1 KX V2.

Réf. 8AL3551820..... **84€95**

Non homologués FIA.
Coloris : Noir/anthracite.
Composition : Nylon / coton stretch double épaisseur.

Coutures : Externes.
Doigts et paume préformés : Oui.
Traitement antidérapant ergonomique sur la paume.
Technologie « Touchscreen » sur l'index.
Paume en peau retournée synthétique.
Renforts antidérapants : Silicone.
Fermeture au poignet : Élastique.

ENG Not FIA approved. Colour: Black/anthracite. Designed in two-layer stretch nylon / cotton, with synthetic suede palm. Ergonomically designed grip treatment on palm. Touchscreen fingertip. Pre-curved fingers and palm. External seams. Elastic wrist.

Découvrez notre sélection de casques jets spécialement développés pour une utilisation trackdays et pour les écoles de pilotage.

ENG Have a look at our selection of open-face helmets developed for trackdays and driving schools.

GAMME LOISIRS

Leisure Range

A. Track.

Réf. 8TOFS727..... **84€**

Coque en ABS légère et résistante.

- Rembourrage intérieur confortable et respirant.
- Mousses amovibles et lavables.
- Casquette amovible.
- Boucle micrométrique.
- Poids : 1 000+/-50 g.

Homologué ECE.

Coloris : Blanc, noir mat.

ENG ECE approved. Colours: White, matte black. ABS shell. Comfortable, breathable, removable and washable inner lining. Removable peak. Micrometric buckle. Weight: 1,000+/-50 grs.

B. Club-J1.

Réf. 8SP003317..... **92€**

Coque ATM (Advanced Thermo Material).

- Doublure hypoallergénique.
- Visière anti-reflet.

Homologué ECE 22.05.

Coloris : Blanc, noir mat.

ENG ECE 22.05 approved. Colours: White, matte black. ATM shell. Hypoallergenic lining. Anti-dazzle peak.

C. Star / Star-J.

Star
Réf. 80MPSC607E..... **99€**

Star-J
Réf. 80MPSC607L..... **218€**

Coque en ABS résistante et légère.

- Doublure en velours.
 - Casquette amovible.
- Homologué ECE 22.05.
Coloris : Blanc, noir mat.

2 versions disponibles :

- Star : Sans équipement radio.
- Star-J : Avec système de communication professionnel (bras de micro réglable, écouteurs de haute qualité, connecteur prise jack).

ENG ECE 22.05 approved. Colours: White, matte black. ABS shell. Velvet lining. Removable peak. 2 available versions: Star: Without communication equipment / Star-J: With intercom stereo kit.

Accessoires Star		
Désignation	Réf.	Tarif €
Casquette blanche	80MPSC178	13
Casquette noire	80MPSC153	13



A.
84€

Tailles / Sizes
S > XL



B.
92€

Tailles / Sizes
XS > XL



C.
à partir de / from
99€

Tailles / Sizes
S > XXL

+ Également disponible avec intercom

↔ Retrouvez votre guide des tailles en page 15 / Your size guide on page 15

CASQUES.

HELMETS

Découvrez notre sélection de casques intégraux spécialement développés pour la pratique du karting en loisirs.

ENG Have a look at our selection of full-face helmets developed for recreational karting.



A. **104€**

Tailles / Sizes
S > XL

+ 2 visières incluses (transparente & fumée)



B. **110€**

Tailles / Sizes
XS > XXL



C. **122€**

Tailles / Sizes
XS > XXL

Kart KARTING

GAMME KARTING

Karting Range

A. Karting.

Réf. 8TOGTMEXGT..... **104€**

Coque en ABS légère et résistante.

- Rembourrage intérieur confortable et respirant.
 - Mousses amovibles et lavables.
 - Prises d'air à l'avant, sur le dessus et à l'arrière du casque.
 - Visière en polycarbonate anti-rayures.
 - Boucle micrométrique.
- Poids : 1 450+50 g.
Homologué ECE.
Coloris : Blanc, noir mat.

Livré avec une visière transparente et une visière fumée.

ENG ECE approved. Colours: White, matte black. ABS shell. Comfortable, breathable, removable and washable inner lining. Front and top air intakes, rear extractors. Anti-scratch polycarbonate visor. Micrometric buckle. Weight: 1,450+50 grs. 2 visors included (clear and smoked).

B. Club-X1.

sparco

Réf. 8SP003319..... **110€**

Coque ATM (Advanced Thermo Material).

- Mousses amovibles et lavables.
 - Homologué ECE 22.05.
- Coloris : Blanc, noir mat.

ENG ECE 22.05 approved. Colours: White, matte black. ATM shell. Removable and washable inner lining.

C. Circuit Evo.

OMP

Réf. 8OMPSC613..... **122€**

Coque en thermoplastique.

- Double en velours.
 - Prises d'air sur l'avant et le dessus du casque pour une meilleure ventilation.
 - Visière réglable.
- Homologué ECE 22.05.
Coloris : Jaune fluo, blanc, noir mat.

ENG ECE 22.05 approved. Colours: Fluo yellow, white, matte black. Thermoplastic shell. Velvet lining. Air intakes to ensure best air ducting. Adjustable visor.

D. Accessoires Club-X1 & Circuit Evo.

Club-X1 & Circuit Evo Accessories

	Club X1		Circuit Evo	
	Réf.	Tarif €	Réf.	Tarif €
Visières				
Visière transparente	8SP0032CLUBV01	24	80MPSC185	21
Visière fumée	8SP0032CLUBV02	24	80MPSC186	21
Visière iridium argent	8SP0032CLUBV03	24	-	-
Visserie				
Kit visserie pour visière	8SP0032CLUBK01	29	80MPSC190	9
Prises d'air				
Prise d'air avant	-	-	80MPSC187	9
Prise d'air arrière	-	-	80MPSC188	9
Spoiler menton	-	-	80MPSC189	9

GAMME HOMOLOGUÉE KARTING

Approved Karting Range

Dérivés de la version racing, casques intégraux professionnels haut de gamme conçus pour le karting.

- Confortables : Mousses de différentes densités.
- Étroits (255,7 mm) et large champ de vision.
- Légers, aérodynamiques et stables.
- Prises d'air sur le dessus. Système de canaux internes.
- Prises d'air frontales obturables.
- Visière manipulable d'une seule main.

Options : Clips HANS®, microphone, prises d'air et spoilers.

ENG Top-of-the-range professional full-face helmets designed for karting. Lightweight, small shell, better vision, comfortable, aerodynamic, great ventilation, multi function visor locking clasp. Optional extras: HANS® posts, microphone, air intakes and spoilers.



Made in Italy

A. ST5F N CMR.

Réf. 607AA0717AH2P - Blanc..... **534€**
Réf. 607AA0716AH2P - Noir..... **534€**

Homologation : SNELL CMR 2016.

Coloris : Blanc, noir.

Poids : 1,200+-30 g (XS - L).

ENG SNELL CMR 2016 approved. Colours: White, black. Weight: 1,200+-30 grs (XS - L)



Made in Italy

B. ST5F N KRT.

Réf. 607AA0714AH2U..... **618€**

Homologation : SNELL K2020.

Coloris : Blanc/intérieur noir

Poids : 1 350+-30 g (XS-L) / 1 400+-30 g (L/XL-XXL).

ENG SNELL K2020 approved. Colours: White/black lining. Weight: 1,350+-30 grs (XS-L) / 1,400+-30 grs (L/XL-XXL). HANS® post can't be fitted on ST5F N KRT.

A. **534€**

+ Obligatoire pour les pilotes âgés de 15 ans ou moins

Tailles / Sizes
XS > L



ST5F N CMR blanc

ST5F N CMR noir

N'OUBLIEZ PAS



p.58 - 59

Accessoires ST5

B. **618€**

Tailles / Sizes
XS > XXL



Retrouvez votre guide des tailles en page 15 / Your size guide on page 15



CASQUES.

HELMETS



Champion bleu

A.
à partir de / from
540€

Tailles / Sizes
54 > 59



Champion vert



Champion orange



Champion rose



Blanc



LH blanc/rouge



LH noir/violet



LH blanc/violet



Carbon

N'oubliez pas

597€



Pit Link Trainer
Réf. 8ZN6100026

B.
à partir de / from
660€

Tailles / Sizes
S > XL



Stamina blanc/bleu



Stamina jaune



Carbon



1



2



3



4



5



6



7



8



9



10



11



12

GAMME HOMOLOGUÉE KARTING

Approved Karting Range



A. KC7-CMR.

Modèle blanc - Réf. 6072715000.....	540€
Modèles Champion - Réf. 8BEL13111.....	720€
Modèle LH blanc/rouge - Réf. 6071311031.....	828€
Modèle LH noir/violet - Réf. 8BEL131106.....	900€
Modèle LH blanc/violet - Réf. 8BEL131107.....	900€
Modèle Carbon - Réf. 607120500.....	1140€

Casque ultraléger basé sur le design aérodynamique du HP7, utilisé en F1.

Intérieur confortable et résistant. Visière 2 mm avec double écran antibuée (DSAF). Plusieurs ventilations et prises d'air pour une circulation de l'air optimale à l'intérieur du casque. Joint caoutchouc étanche. Spoilers et prises d'air disponibles séparément. Homologué SNELL-FIA CMR-2016.

Coloris : Blanc (également disponible en taille 52 et 53), Champion (bleu, vert, orange, rose), carbone, design Lewis HAMILTON (blanc/rouge, noir/violet, blanc/violet).

Versions disponibles :

- Modèles blanc, Champion, L. HAMILTON : Coque composite renforcée de fibre de carbone. Poids : 1 185 g+3% (54 - 56) / 1 230 g+3% (57 - 59).

- Modèle Carbon : Coque en carbone composite très résistante, bénéficiant d'une technologie similaire au HP7. Poids : 1 095 g+3% (54 - 56) / 1 130 g+3% (57 - 59).

Modèles L. HAMILTON livrés avec un sac à casque, une visière multicouche rouge, un spoiler arrière, des prises d'air avant et latérales transparentes.

ENG Ultra lightweight helmet based on HP7, used in F1. 2 mm shield with double screen anti-fog. Powerful top and chin bar ventilations. Air intakes and spoilers available separately. Carbon fiberglass composite shell (white, Champion, L. HAMILTON versions) or Carbon shell (carbon version). Colours: White (also available in size 52 and 53), Champion (blue, green, orange, pink), L. HAMILTON design (white/red, black/purple, white/purple), carbon. L. HAMILTON versions include an helmet bag, clear rear spoiler, clear top and side air intakes and a red ML visor. SNELL-FIA CMR-2016 approved.

B. RS7-K.

Modèle blanc - Réf. 8BEL1310A_K.....	660€
Modèles Stamina - Réf. 8BEL1310A_S.....	780€
Modèle Carbone - Réf. 8BEL1204A.....	1140€

Design identique au HP7 utilisé en F1, avec une coque composite renforcée de fibre de carbone pour les versions blanche et Stamina, ou en carbone pour la version Carbone.

Visière 3 mm avec double écran antibuée (DSAF). Aération efficace avec 14 prises d'air (menton et dessus). Spoilers et prises d'air disponibles séparément. Joint caoutchouc étanche. Intérieur confortable et résistant. Homologué SNELL K2020.

Coloris : Blanc, Stamina (blanc/bleu, jaune), carbone.

ENG Design identical to the HP7 used in F1, with lightweight composite shell (white and Stamina versions) or Carbon. 3 mm shield with double screen anti-fog. Advanced aerodynamics with front chin spoiler, and powerful top and chin bar ventilations. Air intakes and spoilers available separately. SNELL K2020 approved. Colours: White, Stamina (white/blue, yellow), carbon.

C. Accessoires.

Accessories

Désignation	KC7-CMR		RS7-K		
	Visuel	Réf.	Tarif €	Réf.	Tarif €
Visières antibuée double écran (DSAF)		2 mm		3 mm	
Visière transparente	1	6072010081	108	60760270100	108
Visière fumée 50%	2	6072010082	108	60760270200	108
Visière fumée 100%	3	6072010083	108	60760270300	108
Visière jaune	4	6072010084	108	60760270400	96
Visière miroir argent	5	6072010085	144	60760271000	144
Visière miroir or	6	6072010086	144	60760271100	144
Visière miroir bleu	7	6072010087	144	60760271200	144
Visière miroir rouge	8	6072010088	144	60760271300	144
Visière miroir iridium	9	6072010089	144	60760271400	144
Visière multicouche rouge	10	6072010090	168	60760272000	168
Visière multicouche bleu	11	6072010091	168	60760272100	168
Visière multicouche vert	12	6072010092	168	60760272200	168
Prises d'air & spoilers					
Spoiler arrière transparent	-	8BEL2050032	90	8BEL205003..	90
Spoiler avant transparent T.M > XL	-	8BEL205006	42	8BEL205006..	42
Prise d'air centrale transparente en 2 parties	-	60763750020	42	60763750020	42
Prises d'air latérales transparentes (2 pièces)	-	60763751010	36	60763751010	36
Extracteurs d'air latéraux transparents (2 pièces)	-	60763751020	36	60763751020	36
Tear off					
0,25 mm - Pack de 10	-	60763030000	30	60763030000	30
Visserie					
Kit visserie*	-	607202001...	30	607202001...	24

*Kit visserie disponible en noir, bleu, rouge ou argent.

A. KJ8 Evo CMR.

Réf. 80MPSC790E..... **383€**

Casque intégral léger idéal pour une utilisation karting.

- Coque en composite.
- Doublure confortable et respirante.
- Prise d'air sur le dessus du casque pour une meilleure ventilation.
- Sangle avec double fermeture.
- Visière réglable avec système de blocage.

Homologué CMR 2016.

Coloris : Blanc.

ENG CMR helmet made in composite material. Lightweight, with soft and comfortable high breathability internal lining, bordered strap with double ring closure and high precision adjustable visor with easy block system. CMR 2016 approved. Colour: White.

A.
383€

Tailles / Sizes
XS > L



B. GP-R K.

Réf. 80MPSC799EK..... **384€**

Casque intégral léger idéal pour une utilisation karting.

- Coque en composite.
- Doublure confortable, très respirante et ignifugée.
- Nombreuses prises d'air (4 menton + 8 dessus) pour une meilleure ventilation.
- Visière réglable avec système de blocage.

Homologué SNELL-K 2020.

Coloris : Blanc.

ENG Full face karting helmet in composite material. Lightweight shell, high ventilation thanks to four air intakes on chin and eight vents on top. Standard size eyeport, soft inner comfortable fabrics that allows best fitting comfort, double ring closure. SNELL-K 2020 approved. Colour: White.

B.
384€

Tailles / Sizes
XS > XXL



NEW



Désignation	Réf.	Tarif €
Visières		
Visière transparente	80MPSC195	69
Visière fumée	80MPSC196	77
Visière iridium	80MPSC197	96
Visserie		
Kit visserie pour visière	80MPSC194	26

Retrouvez votre guide des tailles en page 15 / Your size guide on page 15

P.101

Baquet FIA
Pro 2000 QRT.

à partir de / from

636€



HABITACLE.

CAR INTERIOR

94 **BAQUETS.**
SEATS

115 **HARNAIS.**
HARNESSES

126 **EXTINCTEURS.**
EXTINGUISHERS

132 **ARCEAUX.**
ROLL CAGES

138 **VOLANTS.**
STEERING WHEELS

144 **EQUIPEMENTS HABITACLE.**
CAR INTERIOR EQUIPMENTS

BAQUETS.

SEATS



+ Également disponible en taille XL

+ Structure tubulaire

A.
à partir de / from
239€



**EXCLUSIF !
ORECA-STORE**

N'oubliez pas
28€



Passages de
harnais de
couleur
Réf. 80MPHC930

+ Coque en fibre

B.
329€



**EXCLUSIF !
ORECA-STORE**

Développés en exclusivité pour ORECA Store, les baquets OMP SPORT adoptent un look sobre et moderne. Profitez d'un rapport qualité / prix inégalé.

ENG OMP SPORT seats are exclusive to ORECA Store. Modern design. Unequalled quality / price.

A. Rac.

Rac
Réf. 80MPHA810NR **239€**
Rac XL
Réf. 80MPHA812NR **259€**

Structure tubulaire.

Revêtement entièrement en velours.

Coussin sous-cuisses amovible.

5 larges passages de harnais.

Fixations inférieures (base 270 x 345 mm) et latérales (écartement 289 mm).

Fixations uniquement latérales pour la version XL.

Homologué FIA 8855-1999.

Coloris : Noir.

ENG Tubular frame. Removable leg cushion. 5 large harness slots. Base and side mounting (only side mounting for XL version). FIA 8855-1999 approved. Colour: Black.

N°	Dimensions (mm)	
	RAC	RAC XL
A	585	625
B	640	680
C	510	540
D	890	950
E	410	450
F	390	415
G	470	520
H	-	-
I	-	-
L	600	655
Poids (kg)	10,3	12,3

B. Trophy.

Réf. 80MPHA808NR **329€**

Coque en fibre de verre.

Revêtement entièrement en velours.

Coussin sous-cuisses amovible.

5 larges passages de harnais.

Fixations latérales (écartement 289 mm).

Homologué FIA 8855-1999.

Coloris : Noir.

ENG Fibreglass shell. Upholstered entirely in velour. Removable leg cushion. 5 large harness slots. Side mounting. FIA 8855-1999 approved. Colour: Black.

N°	Dimensions (mm)	
	A	620
B	600	
C	510	
D	890	
E	410	
F	390	
G	480	
H	-	
I	-	
L	600	
Poids (kg)	8,9	

C. Cup.

Réf. 80MPHA816NR **379€**

Coque en fibre de verre.

Revêtement en velours.
Coque apparente sur le dossier.
Coussins sous-cuisses et du dossier amovibles.
5 passages de harnais.
Fixations latérales (écartement 289 mm).
Homologué FIA 8855-1999.
Coloris : Noir.

ENG Fibreglass shell. Upholstered in velour. Removable back and leg cushions. 5 harness slots. Side mounting. FIA 8855-1999 approved. Colour: Black.

N°	Dimensions (mm)
A	590
B	575
C	520
D	890
E	400
F	360
G	480
H	-
I	-
L	615
Poids (kg)	8,8

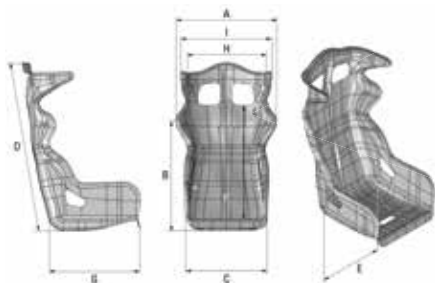

D. Cup Intégrale.

Réf. 80MPHA811NR **429€**

Coque en fibre de verre avec oreilles.

Revêtement entièrement en velours.
Coussins sous-cuisses et de dossier amovibles.
Côtés hauts pour un meilleur maintien et une meilleure protection.
5 larges passages de harnais.
Fixations latérales (écartement 289 mm).
Homologué FIA 8855-1999.
Coloris : Noir.

ENG Fibreglass shell with head protection. Upholstered entirely in velour. Removable back and leg cushions. High sides for best support and protection. 5 large harness slots. Side mounting. FIA 8855-1999 approved. Colour: Black.

N°	Dimensions (mm)
A	565
B	560
C	510
D	880
E	420
F	395
G	480
H	340
I	510
L	675
Poids (kg)	10,4

N'oubliez pas



Harnais FIA OMP SPORT

C. **379€**



EXCLUSIF !
ORECA-STORE

+ Coque en fibre

D. **429€**



EXCLUSIF !
ORECA-STORE

BAQUETS.

SEATS



A.

à partir de / from

264€



MANUFACTURER: OMP
MODEL: TRS-E
HOM. NO. CS 242.50
FIA STANDARD: FIA 8855-1999



MANUFACTURER: OMP
MODEL: TRS-XS
HOM. NO. CS 271.52
FIA STANDARD: FIA 8855-1999



MANUFACTURER: OMP
MODEL: TRS-XS
HOM. NO. CS 282.50
FIA STANDARD: FIA 8855-1999

TRS-E



TRS-E Sky



TRS Legend



B.

299€



MANUFACTURER: OMP
MODEL: TRS-X
HOM. NO. CS 410.50
FIA STANDARD: FIA 8855-1999



A. TRS-E.

TRS-E	
Réf. 8OMPHA741E.....	264€
TRS-E XS	
Réf. 8OMPHA783EN.....	276€
TRS-E XL	
Réf. 8OMPHA781EN.....	299€
TRS Legend	
Réf. 8OMPHA775N.....	324€
TRS-E Sky	
Réf. 8OMPHA760EN.....	324€

Structure tubulaire.

Coussin sous-cuisses amovible (excepté sur la version Legend).

5 larges passages de harnais.

Fixations inférieures (base 270 x 345 mm) et latérales (écartement 289 mm).

Fixations uniquement latérales pour la version XL.

Homologué FIA 8855-1999.

Revêtement tissu pour les modèles TRS-E, TRS-E XS et TRS-E XL.

Revêtement vinyle pour les modèles TRS Legend et TRS-E Sky.

Coloris : Noir.

Modèle TRS-E standard également disponible en rouge et en bleu.

ENG Tubular frame. Removable leg cushion (except for Legend version). 5 large harness slots. Base and side mounting (only side mounting for XL version). FIA 8855-1999 approved. Colour: Black. TRS-E also available in blue and red.

N°	Dimensions (mm)			
	TRS-E XS	TRS-E	TRS Legend TRS-E Sky	TRS-E XL
A	520	585	585	625
B	600	640	640	680
C	420	510	510	540
D	870	890	890	950
E	395	410	410	450
F	330	390	390	415
G	470	470	470	520
H	-	-	-	-
I	-	-	-	-
L	575	600	600	655
Poids (kg)	10,2	10,3	10,8	12,3

B. TRS-X.

Réf. 8OMPHA803.....	299€
---------------------	-------------

Structure tubulaire.

Coussin sous-cuisses amovible.

5 larges passages de harnais.

Fixations inférieures (base 270 x 345 mm) et latérales (écartement 289 mm).

Homologué FIA 8855-1999.

Coloris : Noir, noir/jaune fluo.

ENG Tubular frame. Removable leg cushion. 5 large harness slots. Base and side mounting. FIA 8855-1999 approved. Colours: Black, black/neon yellow.

N°	Dimensions (mm)
A	570
B	620
C	500
D	935
E	410
F	390
G	470
H	-
I	-
L	630
Poids (kg)	10,8

C. First-R.

Réf. 80MPHA790N

378€

Coque en fibre de verre.

Revêtement entièrement en velours.

Coussin sous-cuisses amovible.

5 larges passages de harnais.

Fixations latérales (écartement 289 mm).

Homologué FIA 8855-1999.

Coloris : Noir.

ENG Fibreglass shell. Upholstered entirely in velour. Removable leg cushion. 5 large harness slots. Side mounting. FIA 8855-1999 approved. Colour: Black.

N°	Dimensions (mm)
A	620
B	600
C	510
D	890
E	410
F	390
G	480
H	-
I	-
L	630
Poids (kg)	8,9

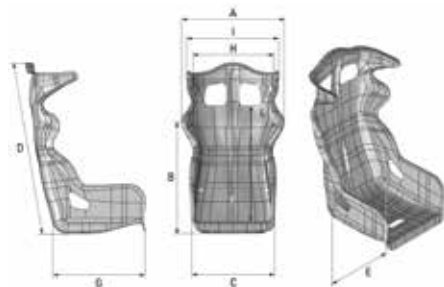

D. Champ-R.

Réf. 80MPHA766EN

402€

Coque en fibre de verre et recouverte de gel.

Revêtement en velours.

Tissu antidérapant aux niveaux des épaules et de la base pour une meilleure adhérence.

Coussins sous-cuisses et du dossier amovibles.

5 passages de harnais.

Fixations latérales (écartement 289 mm).

Homologué FIA 8855-1999.

Coloris : Noir.

ENG Race seat with gel coated fibreglass shell. Upholstered entirely in velour. Non-slip fabric on shoulders and base for a maximum adherence. Removable back and leg cushions. 5 harness slots. Side mounting. FIA 8855-1999 approved. Colour: Black.

N°	Dimensions (mm)
A	590
B	575
C	520
D	890
E	400
F	360
G	480
H	-
I	-
L	615
Poids (kg)	8,8

Intégralité de la gamme sur www.Oreca-Store.com

C.
378€



BEST SELLER

N'oubliez pas

28€



Passages de harnais de couleur
Réf. 80MPHC930

+ Coque recouverte de gel

+ Tissu antidérapant

D.
402€



A.
546€



+ Plus large pour les
grands gabarits

B.
à partir de / from
576€



A. RS-PT.2.

Réf. 80MPHA762EN..... **546€**

Coque en fibre de verre avec oreilles.
Revêtement entièrement en velours.
Coussins sous-cuisses et de dossier amovibles.
Côtés hauts pour un meilleur maintien et une meilleure protection.
5 larges passages de harnais.
Fixations latérales (écartement 289 mm).
Homologué FIA 8855-1999.
Coloris : Noir.

ENG Fibreglass shell with head protection. Upholstered entirely in velour. Removable back and leg cushions. High sides for best support and protection. 5 large harness slots. Side mounting. FIA 8855-1999 approved. Colour: Black.

N°	Dimensions (mm)
A	565
B	560
C	510
D	880
E	420
F	395
G	480
H	340
I	510
L	675
Poids (kg)	10,4

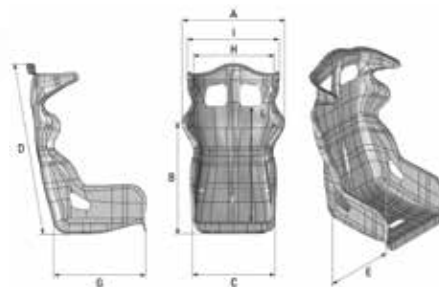

B. WRC-R.

WRC-R
Réf. 80MPHA773EN..... **576€**
WRC-R XL
Réf. 80MPHA778EN..... **684€**

Coque en fibre de verre.
Revêtement AIRNET hautement respirant.
Épaules larges.
Côtés hauts pour un meilleur maintien latéral des jambes.
Coussin sous-cuisses et de dossier amovibles.
Coussin sous-cuisses fendu.
5 larges passages de harnais.
Fixations latérales (écartement 289 mm).
Homologué FIA 8855-1999.
Coloris : Noir.

ENG Fibreglass shell. Upholstered in high breathable AIRNET material. High sides for better posture. Larger shoulder. Removable back and leg cushions. Split leg cushion. 5 large harness slots. Side mounting. FIA 8855-1999 approved. Colour: Black.

N°	Dimensions (mm)	
	WRC-R	WRC-R XL
A	620	665
B	600	600
C	510	520
D	890	920
E	410	430
F	390	415
G	480	480
H	-	-
I	-	-
L	645	700
Poids (kg)	8,8	10,7

C. HTE-R.

HTE-R Réf. 80MPHA772EN.....	648€
HTE-R XL Réf. 80MPHA771EN.....	744€
HTE-R Carbon Réf. 80MPHA768EN.....	2700€
HTE-R Carbon XL Réf. 80MPHA779EN.....	2700€

**Coque en fibre de verre pour les versions standard et XL.
Coque en fibre de carbone pour les versions Carbon.**

Baquet avec oreilles (empattement réduit pour les véhicules étroits).

Revêtement AIRNET hautement respirant.

Côtés hauts pour un meilleur maintien latéral des jambes.

Coussins amovibles.

Coussin sous-cuisses fendu et ergonomique.

5 larges passages de harnais.

Fixations latérales (écartement 289 mm).

Homologué FIA 8855-1999.

Coloris : Noir.

ENG Fibreglass shell or carbon fiber shell head protection. Upholstered in high breathable AIRNET material. High sides for better posture. Removable cushions. Anatomic thigh cushion. 5 large harness slots. Side mounting. Special version for cars with small space in the upper part. FIA 8855-1999 approved. Colour: Black.

N°	Dimensions (mm)			
	HTE-R	HTE-R XL	HTE-R Carbon	HTE-R Carbon XL
A	560	580	545	560
B	570	610	560	580
C	515	530	465	485
D	880	920	880	890
E	420	440	390	425
F	390	415	370	390
G	490	550	470	490
H	315	305	330	330
I	480	485	490	490
L	665	705	665	665
Poids du siège (kg)	9,4	10,5	6,6	6,8

D. HTE-Evo.

HTE-Evo Réf. 80MPHA818.....	744€
HTE-Evo Carbon Réf. 80MPHA817.....	3384€

**Coque en fibre de verre pour la version HTE-Evo.
Coque en fibre de carbone pour la version HTE-Evo Carbon.**

Design inspiré du baquet HTE One Evo.

Baquet avec oreilles.

Revêtement en velours et AIRNET hautement respirant.

5 larges passages de harnais.

Fixations latérales (écartement 289 mm).

Homologué FIA 8855-1999.

Coloris : Noir.

ENG Fiberglass shell for the HTE-Evo and carbon fiber shell for the HTE-Evo Carbon. Innovative ultraproductive shell inspired by HTE One Evo. Upholstering in velour and AIRNET. 5 large harness slots. Side mounting. FIA 8855-1999 approved. Colour: Black.

N°	Dimensions (mm)	
	HTE-Evo	HTE-Evo Carbon
A	590	590
B	620	620
C	455	450
D	910	900
E	390	390
F	375	380
G	460	450
H	390	400
I	450	440
L	620	620
Poids de la coque (kg)	8,3	4,3

+ Également disponible en taille XL

+ Développé pour les véhicules étroits

C.
à partir de / from
648€



HTE-R



HTE-R Carbon

CAR INTERIOR / HABITACLE

+ Design inspiré du HTE One Evo

D.
à partir de / from
744€



HTE-Evo



HTE-Evo Carbon



Technologie QRT
(Quick Resin Technology)
Exclusivité SPARCO
Poids des baquets réduit
de 30% !

+ Version Sky pour les disciplines sur terre

A.
à partir de / from
258€

FIA APPROVED

MANUFACTURER: SPARCO
MODEL: SPRINT
FORM NO.: 85-232-16
FIA STANDARD: FIA 8855-1999

FIA APPROVED

MANUFACTURER: SPARCO
MODEL: SPRINT L
FORM NO.: 85-234-14
FIA STANDARD: FIA 8855-1999



Version Sky

N'oubliez pas



p.105
Fixations latérales

+ Modèle ultra compact

+ Nouveau dossier avec supports lombaires intégrés

B.
420€

FIA APPROVED

MANUFACTURER: SPARCO
MODEL: REV QRT
FORM NO.: 85-403-19
FIA STANDARD: FIA 8855-1999



NEW

A. Sprint.

Sprint	258€
Réf. 8SP008235.....	
Sprint L	300€
Réf. 8SP008234L.....	
Sprint Sky	316€
Réf. 8SP008235NRSKY.....	

Structure tubulaire.

Revêtement antidérapant aux niveaux des épaules et de l'assise.

5 passages de harnais.

Fixations inférieures (M8. base 271 x 345 mm) et latérales (M8. écartement 290 mm).

Homologué FIA 8855-1999.

Coloris : Noir, rouge, bleu.

Également disponible en taille L et en simili cuir (noir uniquement).

ENG Tubular frame. Non-slip fabric for cushion and shoulders. 5 harness slots. Base or side mounting. FIA 8855-1999 approved. Colours: Black, red, blue. Also available in L size and in vinyl (black colour only).

SPRINT/SPRINT SKY - SPRINT L

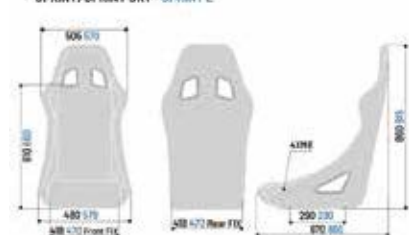

Poids : 9 kg (Sprint) / 9,7 kg (Sprint Sky) / 11 kg (Sprint L)

B. Rev QRT.

Rev QRT	420€
Réf. 8SP008014RNR.....	

Coque en fibre de verre.

Revêtement antidérapant aux niveaux des épaules et de l'assise.

Supports lombaires intégrés au dossier.

Coussin sous-cuisses amovible.

Baquet ultra compact adapté aux voitures étroites.

5 passages de harnais.

Fixations latérales (M8. écartement 290 mm).

Homologué FIA 8855-1999.

Coloris : Noir.

ENG Reinforced fibreglass shell. Non-slip fabric for cushion and shoulders. Backrest with integrated lumbar support. Divisible legrest and seat cushion. 5 harness slots. Side mounting. FIA 8855-1999 approved. Colour: Black.

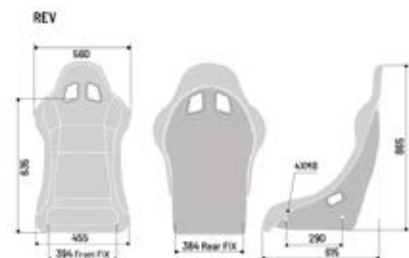

Poids : 7,1 kg

C. Grid Q.

Version tissu

Réf. 8SP008009RNR **438€**

Version simili cuir

Réf. 8SP008009RNRSKY **492€**



Coque en fibre de verre.

Revêtement antidérapant aux niveaux des épaules et de l'assise.

Coussins amovibles par Velcro®.

5 passages de harnais.

Fixations latérales (M8, écartement 290 mm).

Homologué FIA 8855-1999.

Taille : L/XL.

Coloris : Tissu noir, simili cuir noir.

ENG Fibreglass race seat with a specific shell shape offering more freedom of movement of shoulders. Non-slip fabric for shoulders and bottom cushion. Adjustable cushions by Velcro®. 5 harness slots. Side mounting. FIA 8855-1999 approved. Size: L/XL. Colours: Black fabric or sky.

GRID Q



Poids : 7,3 kg

D. Pro 2000 QRT.

Pro 2000 QRT

Réf. 8SP008016RNR **636€**

Pro 2000 QRT Martini Racing

Réf. 8SP008016RMR **705€**

Pro 2000 QRT Martini Racing wrapping

Réf. 8SP008016WRMR **1272€**



Coque en fibre de verre.

Revêtement antidérapant aux niveaux des épaules et de l'assise.

Coussin bas amovible. 2 coussins lombaires inclus.

5 passages de harnais.

Fixations latérales (M8, écartement 290 mm) et inférieures (M8, base 271 x 345 mm).

Homologué FIA 8855-1999.

Coloris standard : Noir.

Coloris Martini Racing : Bleu, gris, Martini Racing wrapping.

ENG Light fibreglass seat with excellent lateral support. Non-slip fabric for shoulders and bottom cushion. Removable lower leg cushion. 2 lumbar back rest cushions. 5 harness slots. Base and side mounting. FIA 8855-1999 approved. Colours: Standard: Black / Martini Racing: Blue, grey, Martini Racing wrapping.

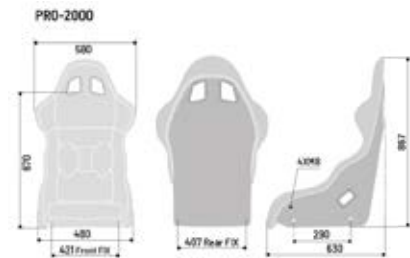

Poids : 8 kg

+ Le plus modulable

C.
à partir de / from
438€



D. Pro 2000 QRT.

Pro 2000 QRT

Réf. 8SP008016RNR **636€**

Pro 2000 QRT Martini Racing

Réf. 8SP008016RMR **705€**

Pro 2000 QRT Martini Racing wrapping

Réf. 8SP008016WRMR **1272€**



Coque en fibre de verre.

Revêtement antidérapant aux niveaux des épaules et de l'assise.

Coussin bas amovible. 2 coussins lombaires inclus.

5 passages de harnais.

Fixations latérales (M8, écartement 290 mm) et inférieures (M8, base 271 x 345 mm).

Homologué FIA 8855-1999.

Coloris standard : Noir.

Coloris Martini Racing : Bleu, gris, Martini Racing wrapping.

ENG Light fibreglass seat with excellent lateral support. Non-slip fabric for shoulders and bottom cushion. Removable lower leg cushion. 2 lumbar back rest cushions. 5 harness slots. Base and side mounting. FIA 8855-1999 approved. Colours: Standard: Black / Martini Racing: Blue, grey, Martini Racing wrapping.

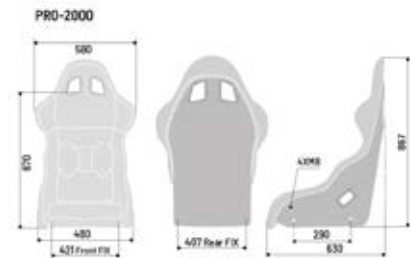

Poids : 8 kg

+ Coussins lombaires inclus

D.
à partir de / from
636€



+ Baquet officiel de la FORD Fiesta R2 M-Sport !

A. à partir de / from **585€**



+ Versions QRT X développées pour le Off-Road

+ Nouveau dossier avec supports lombaires intégrés

B. à partir de / from **598€**



Version QRT

Version QRT X

Version Sky

NEW

A. Circuit QRT.

Circuit QRT - Réf. 8SP008019RNR.....
Circuit II QRT - Réf. 8SP008011RNR.....

585€
623€

Coque en fibre de verre. Baquet avec oreilles. Revêtement antidérapant aux niveaux des épaules et de l'assise. Coussin bas amovible. 5 passages de harnais. Fixations latérales (M8. écartement 290 mm). Homologué FIA 8855-1999. Tailles : M/L (Circuit QRT), L/XL (Circuit II QRT). Coloris : Noir.

ENG Ultralight fibreglass seat with integrated head protection. Non-slip fabric at shoulders and bottom cushion. Removable lower seat cushion. 5 harness slots. Side mounting. FIA 8855-1999 approved. Sizes: M/L (Circuit QRT), L/XL (Circuit II QRT). Colour: Black.

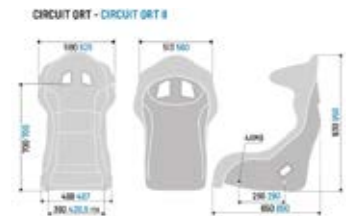

Poids : 8,6 kg (Circuit QRT) / 9,6 kg (Circuit II QRT)

B. Evo QRT.

Evo QRT - Réf. 8SP008007RNR.....
Evo QRT X - Réf. 8SP008007XNR.....
Evo QRT Sky - Réf. 8SP008007RNRSKY.....
Evo L QRT - Réf. 8SP008013RNR.....
Evo L QRT X - Réf. 8SP008013XNR.....
Evo XL QRT - Réf. 8SP008015RNR.....
Evo XL QRT X - Réf. 8SP008015XNR.....

598€
648€
650€
650€
696€
701€
744€

Coque en fibre de verre. Revêtement antidérapant aux niveaux des épaules et de l'assise. Revêtement résistant à l'eau sur les versions QRT X (spécial Off-Road). Dossier avec supports lombaires intégrés. Coussin bas amovible. 5 passages de harnais. Fixations latérales (M8. écartement 290 mm). Homologué FIA 8855-1999. Tailles : M (Evo QRT / QRT X / Sky), L (Evo L QRT / QRT X), XL (Evo XL QRT / QRT X). Coloris : Tissu noir (QRT), simili cuir noir (Sky), tissu noir résistant à l'eau (QRT X).

ENG Fibreglass race seat with non-slip fabric for cushion and shoulders. Waterproof fabric for the QRT X versions (for Off-Road use). Removable lower seat cushion. Backrest with integrated lumbar support. 5 harness slots. Side mounting. FIA 8855-1999 approved. Sizes: M (Evo QRT / QRT X / Sky), L (Evo L QRT / QRT X), XL (Evo XL QRT / QRT X). Colours: Black fabric (QRT), black waterproof fabric (QRT X) or sky.

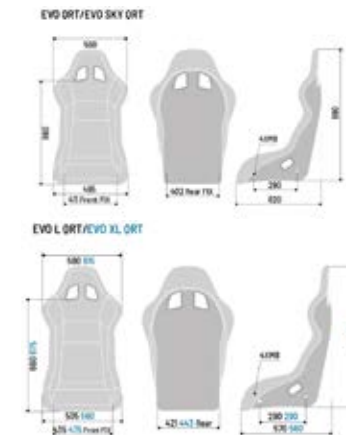

Poids : 7,3 kg (Evo QRT - Evo QRT X - Evo Sky QRT) / 7,9 kg (Evo L QRT - Evo L QRT X) / 7,7 kg (Evo XL QRT - Evo XL QRT X)

C. Pro ADV QRT.

Réf. 8SP008017RNR

GRT
688€

Coque en fibre de verre.

Baquet à oreilles développé à partir du Pro ADV-SC carbone !

Haute protection de la tête et des épaules.

Revêtement antidérapant aux niveaux des épaules et de l'assise.

Coussin bas amovible.

5 passages de harnais.

Fixations latérales (M8, écartement 290 mm).

Homologué FIA 8855-1999.

Coloris : Noir.

ENG Maximum head and shoulder protection. Non-slip fabric at shoulders and bottom cushion. 5 harness slots. Side mounting. FIA 8855-1999 approved. Colour: Black.

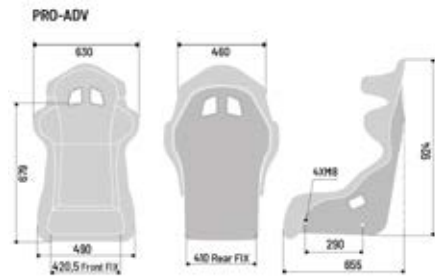

Poids : 9,3 kg

+ Idéal pour les voitures de tourisme & de Rallye

C.
688€



D. Pilot QRT.

Réf. 8SP008018RNR

GRT
726€

Coque en fibre de verre.

Baquet à oreilles avec empattement restreint pour les petits habitacles.

Revêtement antidérapant aux niveaux des épaules et de l'assise.

Coussins bas amovibles.

5 passages de harnais.

Fixations latérales (M8, écartement 290 mm).

Homologué FIA 8855-1999.

Coloris : Noir.

ENG Fibreglass race seat with a specific shell shape. Non-slip fabric at shoulders and bottom cushion. 5 harness slots. Side mounting. FIA 8855-1999 approved. Colour: Black.

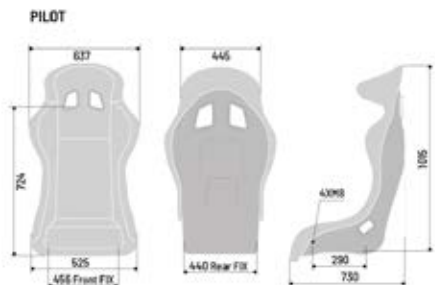

Poids : 11,1 kg

+ Idéal pour les pilotes de grande taille

D.
726€



A.
à partir de / from
726€



Version QRT-R



Version QRT-R Sky



Version QRT-C

+ Réplique originale des
sièges rallye SPARCO des
années 80 !

B.
à partir de / from
1890€



Version standard

Version Martini Racing



A. QRT-R / QRT-C.



QRT-R	
Réf. 8SP008012RNR,.....	778€
QRT-R Sky	
Réf. 8SP008012RNRSKY,.....	726€
QRT-C	
Réf. 8SP008025ZNR,.....	1779€

Coque en fibre de verre (QRT-R) ou carbone (QRT-C).
Coque facile à installer, même dans les petits habitacles.
Revêtement antidérapant aux niveaux des épaules et de l'assise.

5 passages de harnais.
Fixations latérales (M8, écartement 290 mm).
Homologué FIA 8855-1999.

Taille : M.
Coloris : Noir.

ENG Fibreglass seat (QRT-R) or carbon (QRT-C).
Easily installable shell, also in the smallest cockpits.
5 harness slots. Side mounting. Non-slip fabric for shoulders and seat. FIA 8855-1999 approved. Size: M.
Colour: Black.

QRT-R - QRT-R SKY - QRT-C



Poids : 7,6 kg (QRT-R) / 5,5 kg (QRT-C)

B. Legend.



Legend	
Réf. 8SP008021Z,.....	1926€
Legend Martini Racing	
Réf. 8SP008021ZMR,.....	1890€

Coque en carbone-Kevlar®.
Revêtement en tissu VEP.
Surpiqûres quadrillage sur l'assise et le dossier.
Fixations inférieures (M8, base 317 x 345 mm).
Ne se monte pas sur les glissières réf. 8SP00943.
Homologué FIA 8855-1999.
Coloris standard : Noir, rouge.
Coloris Martini Racing : Noir, bleu.

ENG Carbon-Kevlar® pre-peg frame. VEP fabric with original checkered lining. Lower fastener (M8, base 317 x 345 mm). Does not mount on guide part number 8SP00943. FIA 8855-1999 approved. Colours: Standard: Black, red / Martini Racing versions: Black, blue.

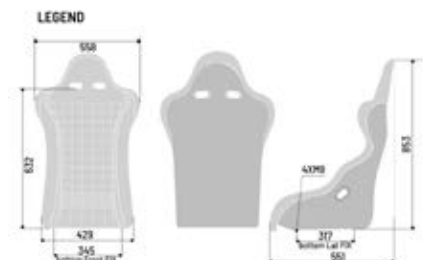

Fixations latérales.

Side Mounting Frames



Réglementation en page 10

Platines de montage.

à partir de / from **76€**

Seat Subframes



Montage spécifique. Répondent à la réglementation FIA.
Matériau : Acier. Dimensions : (L) 345 x (l) 271 mm.

ENG Vehicle specific seat subframes. Meet FIA regulations. Material: Steel. Dimensions: (L) 345 x (W) 271 mm.



BEST SELLER

- A. 1. Acier
Réf. 8SP00490N..... **32€90**
- 2. Aluminium
Réf. 8SP00490NALU..... **71€**

Compatibles avec les baquets FIA SPARCO, OMP et OMP SPORT. Fabriquées dans notre atelier en France.
Matériaux : Acier ou aluminium. Entraxe longitudinale : De 286 à 290 mm.
Longueur : 410 mm. Épaisseur : 3 mm.

ENG Compatible with SPARCO, OMP and OMP SPORT FIA seats. Made in France. Materials: Steel or aluminium.
Distance between mounting holes: From 286 to 290 mm. Length: 410 mm. Thickness: 3 mm.



- B. **sparco**
Réf. 8SP004915..... **64€**
- C. **sparco**
Acier
1. Réf. 8SP004901..... **60€**
2. Réf. 8SP004902..... **99€**
Aluminium
3. Réf. 8SP004903..... **167€**

Matériau : Acier. Entraxe longitudinale : 290 mm. Longueur : 500 mm. Épaisseur : 3 mm. Kit de fixation non inclus.

ENG Material: Steel. Distance between mounting holes: 290 mm. Length: 500 mm. Thickness: 3 mm. Bolt kit non included.

Matériaux : Acier ou aluminium. Entraxe longitudinale : 290 mm. Longueur : 400 mm (acier) / jusqu'à 415 mm (alu). Épaisseur : 3 mm (acier) / 6 mm (alu). 25 réglages possibles. Répondent à la réglementation FIA. Kit de fixation M8 inclus.

ENG Materials: Steel or aluminium. Distance between mounting holes: 290 mm. Length: 400 mm (steel) / up to 415 mm (alu). Thickness: 3 mm (steel) / 6 mm (aluminium). 25 adjustments possible. Meet FIA regulations. Includes M8 mounting kit.



- D. **sparco**
Réf. 8SP00492LAT..... **128€**

Matériau : Acier. Démontables. Réglage longitudinal et vertical optimal. 22 trous sur la base. Épaisseur : 3 mm. Répondent à la réglementation FIA.

ENG Material: Steel. Dismountable. Maximum height and length adjustability. 22 eyelets on the base. Thickness: 3 mm. Meet FIA regulations.



Glissières.

Seat Sliders



- 1. Modèle économique
Réf. 8SP0049302..... **48€**
- 2. Modèle haute qualité
Réf. 8SP00493..... **94€**

1. Entraxe longitudinale :
Côté sol : 271 mm.
Côté siège : 275 / 285 / 310 / 322 mm.
2. Entraxes :
Côté châssis : Longueur 317 mm / Latéral 345 mm.
Côté baquet : Longueur 271 mm / Latéral 345 mm.
Dimensions hors tout : (L) 392 x (l) 375 mm.

Modèle	Années	Réf. droite/gauche	Glissières
AUDI			
A3 8L	09/1996 - 2003	8SP00499073	8SP00493
TT / TT Roadster	11/1998 - 2004	8SP00499076DX/SX	Origine
BMW			
Série 1 E80	2005 -	8SP00499080	8SP00493
vt Série 3 E30	07/88 - 11/90	8SP00499077	8SP00493
Série 3 E36	12/90 - 04/98	8SP00499078	8SP00493
Série 3 E36 Compact	05/94 - 06/01	8SP00499078	8SP00493
Série 3 E46	05/1998 - 2006	8SP00499078	8SP00493
Mini	10/2001 - 2007	8SP00499038DX/SX	8SP00493
CITROEN			
vt AX	06/91 - 04/99	8SP00499049	8SP00493
C2	10/2002 -	8SP00499042DX/SX	Origine
Saxo	03/1996 - 2003	8SP00499049	8SP00493
FIAT			
500	2007 -	8SP00499017DX/SX	8SP00493
Grande Punto	2005 -	8SP00499019DX/SX	Origine
Punto	09/93 - 08/99	8SP00499016	8SP00493
FORD			
vt Escort Cosworth 4X4	02/92 - 05/96	8SP00499065	Origine
Fiesta VIII	2008 -	8SP00499109	8SP00493
Focus	10/1998 - 2005	8SP00499068DX/SX	8SP00493
Focus	2005 -	8SP004990681DX/SX	8SP00493
vt Sierra Cosworth 4X4	- 03/1993	8SP00499066	Origine
HONDA			
Civic EG / EJ / EK (3p.)	09/91 - 03/01	8SP00499092	8SP00493
Civic VII (3 p.)	03/2001 - 2005	8SP00499093DX/SX	8SP00493
Integra Type R	03/98 - 07/01	8SP00499080DX/SX	8SP00493
LANCIA			
vt Delta Integrale 4WD	09/87 - 04/93	8SP00499025	Origine
MITSUBISHI			
Lancer Evo V / VI	1998 - 04/2001	8SP00499030DX/SX	8SP00493
Lancer Evo VII	05/2001 - 2003	8SP00499094DX/SX	8SP00493
Lancer Evo VIII	2003 - 2005	8SP00499094DX/SX	8SP00493
Lancer Evo IX	2005 - 2008	8SP00499094DX/SX	8SP00493
Lancer Evo X	2008 -	8SP00499111DX/SX	8SP00493
NISSAN			
200SX S13	-	8SP00499118DX/SX	8SP00493
OPEL			
Astra G / CC B	04/1998 - 2004	8SP00499046DX/SX	8SP00493
Astra H	2004 - 2010	8SP00499024	8SP00493
Corsa B	05/93 - 11/00	8SP00499048	Origine
Corsa C	12/2000 - 2005	8SP00499044DX/SX	8SP00493
vt Kadett E	11/84 - 06/91	8SP00499048	Origine
PEUGEOT			
106	08/1991 - 1998	8SP00499049	8SP00493
vt 205	11/83 - 09/94	8SP00499051	Origine
206	09/1998 -	8SP00499058DX/SX	8SP00493
207	2006 -	8SP00499056DX/SX	8SP00493
306	03/93 - 06/01	8SP00499054	8SP00493
vt 309	03/86 - 03/94	8SP00499050N	Origine
vt 405	11/87 - 11/96	8SP00499050N	Origine
PORSCHE			
vt 911 / 912	1966 - 1973	8SP00499113DX/SX	8SP00493
vt 911 / 944 / 968 / 993	1974 - 1997	8SP00499112DX/SX	8SP00493
996 / 997 / GT3	-	8SP00499114DX/SX	8SP00493
Boxster	1998 -	8SP00499114DX/SX	8SP00493
RENAULT			
Clio I	05/90 - 02/98	8SP00499061	Origine
Clio II	03/1998 - 2005	8SP00499060DX/SX	8SP00493
Clio III	10/2005 -	8SP00499103DX/SX	Origine
Mégane Coupé	03/1996 - 2003	8SP00499057	8SP00493
vt R5 GT Turbo (platines alu)	01/85 - 12/93	8SP00495	8SP00493
SEAT			
Ibiza (1J)	09/1997 - 2003	8SP00499075	8SP00493
Ibiza (6L)	2002 - 2009	8SP00499079	8SP00493
Leon I	12/1999 - 2004	8SP00499075	8SP00493
Leon II	2005 -	8SP00499070	8SP00493
SUBARU			
Impreza WRX / STI	2001 - 2007	8SP00499096DX/SX	8SP00493
Impreza N14 WRX	2008 -	8SP00499115DX/SX	8SP00493
VOLKSWAGEN			
vt Golf I	- 08/1983	8SP00499071	8SP00493
vt Golf II	08/83 - 08/91	8SP00499071	8SP00493
Golf III	09/91 - 08/97	8SP00499073	8SP00493
Golf IV	09/1997 - 2003	8SP00499075	8SP00493
Golf V	2003 -	8SP00499070	8SP00493
Golf VI	2008 - 2012	8SP00499070	8SP00493

Autres affectations, nous consulter.

BAQUETS.

SEATS

RECARO

DISTRIBUTEUR
AGREÉ

A.
948€

FIA APPROVED

MANUFACTURER: RECARO
MODEL: POLE POSITION N.G.
HOM. NO.: CS 319.14
FIA STANDARD: FIA 8855-1999



+ Disponible en version XL,
plus large & plus haute
pour les grands pilotes

B.
à partir de / from
954€

FIA APPROVED

MANUFACTURER: RECARO
MODEL: PROFI SPG
HOM. NO.: CS 011.00
FIA STANDARD: FIA 8855-1999

FIA APPROVED

MANUFACTURER: RECARO
MODEL: PROFI SPG XL
HOM. NO.: CS 006.04
FIA STANDARD: FIA 8855-1999



Version XL

A. Pole Position N.G.

Réf. R070980

948€

Le design « Pole Position » : Qualité et haute performance pour le GT et Touring.

Coque en fibre de verre renforcée (GRP).

Coussin lombaire.

Maintiens latéraux prononcés sur l'assise et le dossier.

Appui-tête intégré rembourré.

Tissu ignifugé.

5 passages de harnais.

Fixations latérales (vendues séparément).

Homologué FIA 8855-1999.

Revêtement en tissu velours.

Coloris : Noir, rouge.

ENG Reinforced fibreglass / GRP seat. Lateral backrest, lumbar and headrest cushions offer optimum vehicle control in extreme driving situations. Flame-retardant fabric. 5 harness slots. Side mounting (sold separately). FIA 8855-1999 approved. Fabric version colours: Black, red.

Poids : 7,7 kg

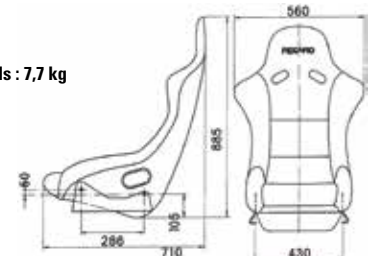

B. Profi SPG.

Profi SPG

Réf. R07091

954€

Profi SPG XL

Réf. R0708605

1068€

Un grand classique idéal en rallye.

Coque en fibre de verre renforcée (GRP).

Maintiens latéraux prononcés.

Appui-tête intégré.

Tissu en velours ignifugé.

Surfaces antidérapantes au niveau des épaules pour un meilleur maintien.

5 passages de harnais.

Fixations latérales (vendues séparément).

Homologué FIA 8855-1999.

Coloris : Noir, rouge.

ENG Reinforced fibreglass / GRP seat. Lateral backrest, lumbar and headrest cushions offer optimum vehicle control in extreme driving situations. Flame-retardant fabric. Non-slip fabric for shoulders. 5 harness slots. Side mounting (sold separately). FIA 8855-1999 approved. Colours: Black, red.

Modèle : Profi SPG

Poids : 7 kg

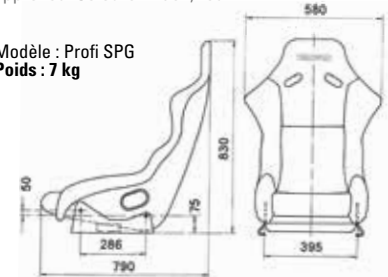

Modèle : Profi SPG XL
Poids : 10 kg

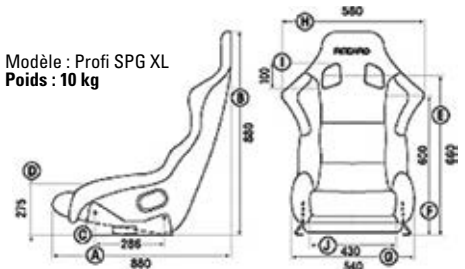

Fixations latérales

Side Mounting Frames

RECARO



A. Pour baquets Pole Position N.G. (FIA) / Pro Racer SPG XL uniquement
Réf. R7207450..... **150€**

Matériau : Acier. Poids : 2,6 kg.
Répondent à la réglementation FIA.
Non homologués FIA avec un baquet Pole Position ABE.

ENG Material: Steel. Weight: 2.6 kg. Meet FIA regulations. Not FIA approved with a Pole Position ABE seat.

B. Pour baquets Pole Position N.G. (FIA)
Réf. R7223825..... **150€**

Matériau : Acier. Poids : 3,1 kg.
Répondent à la réglementation FIA.

ENG Material: Steel. Weight: 3.1 kg. Meet FIA regulations.



C. Pour baquets Pro Racer SPG / Pro Racer SPG/SPA
Réf. R360942..... **150€**

Matériau : Acier. Poids : 2 kg.
Répondent à la réglementation FIA.

ENG Material: Steel. Weight: 2 kg. Meet FIA regulations.



D. Pour baquets Pole Position N.G. (FIA) / Pro Racer SPA XL
Réf. R7207000..... **192€**

Matériau : Alu. Poids : 1,1 kg.
Répondent à la réglementation FIA.

ENG Material: Aluminium. Weight: 1.1 kg. Meet FIA regulations.



Glissières.

Seat Sliders
Réf. R364954..... **138€**

Poids : 2,5 kg.
Pour les platines de montage dont la référence commence par R87, demandez les glissières réf. R72088001B / R72088002B.

ENG Weight: 2.5 kg. For seat subframes ref. R87..., please order seat sliders ref. R72088001B / R72088002B.



Fixations latérales avec glissières intégrées.

Sliding Side Mounts
Pour Pro Racer SPG / SPA (6,9 kg)
Réf. R7221002..... **672€**
Pour Pro Racer SPG XL / SPA XL (7,7 kg)
Réf. R7206293..... **828€**

Pour sièges Pro Racer SPG / SPA. Idéales pour les courses nécessitant des changements de pilotes. Permettent également un accès simple et rapide au pilote en cas d'accident. Ajustement longitudinal sur 240 mm. Répondent à la réglementation FIA.

ENG For Pro Racer SPG / SPA seats. Perfect when several drivers use the same car during a race. Also allow easy access to drivers in case of crash. 240 mm adjustment. Meet FIA regulations.

à partir de / from **186€** Réglementation en page 10

Platines de montage.

Seat Subframes

Certification TÜV.
Certification ABE pour la route.

ENG Meet TÜV regulations. ABE certification for road.

Modèle	Années	Réf. gauche	Réf. droite
AUDI			
A1 (8X)	05/2010 -	R687519B	R687529B
A3 / S3 (8L)	- 04/2003	R861517	R861527
A3 / S3 (8P)	05/2003 -	R868316	R868326
A3 (8V)	2013 -	R871115A*	R871125A*
TT (8N)	- 05/2006	R862616	R862626
TT (8J)	06/2006 -	R868416	R868426
BMW			
Série 1 E87	2004 - 2011	R688919	R688929
Série 1 F21 / F22	2004 - 2011	R690319	R690329
VI Série 3 E30 / E30 M3	09/85 - 11/90	R677009_09	R677009_09
Série 3 E36 316 / 325	-	R862016	R862026
Série 3 E92 Coupé	09/06 - 03/10	R688919	R688929
Série 3 F30 / F31	2012 -	R690219	R690229
Mini R50 (sauf Cabriolet)	2001 - 08/2006	R688319	R688329
Mini R56	11/2006 - 2014	R689519	R689529
CITROEN			
C2 / C3 / C4	-	R867816A	R867826A
FIAT			
500 / 500 Abarth (sauf Cabriolet)	2007 -	R870415*	R870425*
FORD			
Fiesta (JA8)	08/2008 -	R871015*	R871015*
Fiesta (JD3 / JH1)	08/2008 -	R868616	R868626
Focus	12/2010 -	R871715*	R871725*
PEUGEOT			
207	2006 - 06/2012	R867816A	R867826A
306 (4 portes)	03/1993 -	R859116	R859126
308	2007 - 04/2011	R867816B	R867826B
PORSCHE			
VI 911 Coupé / Targa / Cabriolet / 964 / 968	09/85 - 08/93	R869416	R869426
VI 924 / 944	08/1985 -	R869416	R869426
993	09/1993 -	R869416	R869426
996 / Boxster	-	R862616	R862626
997 (support ceinture obligatoire)	-	R862616	R862626
Support ceinture pour 997	-	R72111531	R72111532
Cayman (support ceinture obligatoire)	-	R862616	R862626
Support ceinture pour Cayman	-	R72111531	R72111532
RENAULT			
Clio II	09/98 - 08/05	R666819A	R666829A
Clio III	09/2005 - 2012	R689219	R689229
Clio IV	2012 -	R105097	R105096
SEAT			
Ibiza	04/02 - 04/08	R687519B	R687529B
Leon I	- 08/2005	R861517	R861527
Leon II	09/2005 -	R868316	R868326
SKODA			
Fabia (5J)	04/02 - 04/08	R687519B	R687529B
SUBARU			
Impreza (GD / GG)	11/2000 - 2008	R867516	R867526
Impreza (G3)	2008 -	R870515*	R870525*
VOLKSWAGEN			
Golf IV	-	R861517	R861527
Golf V / VI	-	R868416	R868426
Golf VII	09/2012 -	R871115A*	R871126A*
Polo V	03/2009 -	R687519B	R687529B
Scirocco III	08/2008 -	R868316	R868326

*Nous consulter pour vous assurer de la compatibilité de la platine avec votre siège.
*Pour les platines de montage dont la référence commence par R87, demandez les glissières réf. R72088001B / R72088002B.

+ Idéal sur PORSCHE

A.
à partir de / from
882€

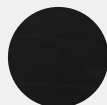

Cuir noir

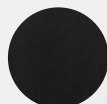

Corduroy



Caro



Classic Pole Position (ABE)
- Cuir noir/Pepita

Pole Position (ABE)

+ Dérivé de l'option RECARO
sur Clio & Megane RS

B.
à partir de / from
1344€



A. Pole position (ABE) / Classic Pole Position (ABE).

Pole Position - Tissu velours noir Réf. R070770184.....	882€
Classic Pole Position - Cuir noir Réf. R08700B26.....	1896€
Classic Pole Position - Cuir noir/Pepita Réf. R08700B25.....	1896€
Classic Pole Position - Cuir noir/Corduroy Réf. R08700B27.....	1896€
Classic Pole Position - Cuir noir/Caro Réf. R08700B28.....	1896€

Le baquet sportif idéal pour les sorties circuit en GT !

Coque en fibre de verre renforcée (GRP).
Coussin lombaire.
Maintiens latéraux prononcés sur l'assise et le dossier.
Fixations latérales (vendues séparément).
Compatible avec harnais 3 ou 4 points, et ceinture d'origine.
Certification TÜV.
Revêtements :
Pole Position (ABE) : Tissu velours noir.
Classic Pole Position (ABE) : Cuir noir, cuir noir/tissu Pepita,
cuir noir/tissu Corduroy, cuir noir/tissu Caro.
Poids : 7 kg.

ENG Reinforced fibreglass / GRP seat. Lateral backrest, lumbar and headrest cushions offer optimum vehicle control in extreme driving situations. Side mounting (sold separately). Compatible with 3- or 4-point harnesses and standard seat belt. TÜV component certification. Upholstery materials: Pole Position (ABE): Black velvet fabric / Classic Pole Position (ABE): Leather black, leather black/Pepita fabric, leather black/Corduroy fabric, leather black/Caro fabric. Weight: 7 kg.



B. Sportster CS.

Simili cuir noir Réf. R410001132 / R410002132.....	1344€
Dinamica noir/simili cuir noir Réf. R410001575 / R410002575.....	1428€

L'alliance parfaite d'une coque racing et d'un siège sport !

Coque légère fabriquée à l'aide des technologies hybrides.
Supports latéraux prononcés.
Réglage bilatéral du dossier.
Déverrouillage du dossier intégré dans le passage de harnais.
Compatible avec harnais 3 ou 4 points, et ceinture d'origine.
Revêtements : Simili cuir noir, Dinamica (Alcantara) noir/
simili cuir noir.
Disponible avec ou sans airbag.
Poids : 14,7 kg.

ENG Innovative lightweight composite shell made from metal and polymer materials. Important seat cushion side for better posture. Backrest adjustment by backrest tilt-forward release. Compatible with 3- or 4-point harnesses and standard seat belts. Upholstery materials: Black simili leather, black simili leather/black suede. Available with or without airbag. Weight: 14.7 kg.

C. Classic LS / LX (ABE).

Classic LS - Cuir noir Réf. R089000B26.....	2208€
Classic LS - Cuir noir/Pepita Réf. R089000B25.....	2208€
Classic LS - Cuir noir/Corduroy Réf. R089000B27.....	2208€
Classic LS - Cuir noir/Caro Réf. R089000B28.....	2208€
Classic LX - Cuir noir Réf. R088000B26.....	2052€
Classic LX - Cuir noir/Pepita Réf. R088000B25.....	2052€
Classic LX - Cuir noir/Corduroy Réf. R088000B27.....	2052€
Classic LX - Cuir noir/Caro Réf. R088000B28.....	2052€

Le baquet Classic LS est idéal pour une conduite sportive. Le baquet Classic LX est l'original des années 80.

Coque en fibre de verre renforcée (GRP). Déverrouillage du dossier pour faciliter l'accès aux places arrières, avec mécanisme des deux côtés du siège.

Réglage de la profondeur d'assise.

Rembourrage du siège pour un soutien optimal du corps.

Renforts latéraux sportifs dans le dossier.

Appui-tête entièrement rembourré, de série.

Revêtements : Classic LS / LX (ABE) : Cuir Noir, cuir noir/tissu Pepita, cuir noir/tissu Corduroy, cuir noir/tissu Caro.

Poids : 7 kg.

ENG The Classic LS bucket is ideal for sporty driving. The Classic LX bucket is the original from the 80's. Backrest release for easy access to the rear seats, with mechanism on both sides of the seat. Seat depth adjustment. Seat padding for optimal body support. Sporty side bolsters in the backrest. Fully padded headrest as standard. Upholstery: Classic LS/LX (ABE): Black leather, black leather/Pepita fabric, black leather/Corduroy fabric, black leather/Caro fabric. Weight: 7 kg.

D. Podium (FIA / ABE).

Tissu velours Perlon noir Réf. R0790...B21.....	2862€
Alcantara rouge/cuir noir Réf. R0790...B23.....	3036€
Alcantara noir/cuir rouge Réf. R0790...B22.....	3229€

Le baquet RECARO Podium est le premier baquet au monde homologué pour la compétition (FIA) et pour une utilisation route (ABE).

Profitez également du siège le plus léger au monde !

Coque en fibre de carbone renforcée en polymère (CFRP).

Coque racing pour utilisation routière (ABE par le TÜV Allemand).

Coque racing pour utilisation en compétition : Homologation FIA 8855-1999.

Compatible avec harnais 4 points et ceinture 3 points d'origine. Utilisation possible pour harnais 4, 5 et 6 points en compétition FIA. Pads au choix selon la morphologie : M (EP20M) ou L (EP10M). Support latéraux préformés (supports latéraux en acier à commander séparément).

Adaptateurs disponibles : Utilisation ABE/FIA réf. R5219908, utilisation FIA réf. R5219910 (en option).

Développé pour être utilisé avec système HANS®.

Revêtements : Velours Perlon noir, Alcantara rouge/cuir noir, Alcantara noir/cuir rouge.

Poids : 5,9 kg (4,3 kg coque seule).

Disponible en version gauche et droite.

ENG The RECARO Podium is the first bucket seat in the world to be approved for competition (FIA) and for road use (ABE). Polymer reinforced carbon fiber shell (CFRP). Racing shell for road use (ABE by the German TÜV). Racing shell for competition use: FIA 8855-1999 homologation. Belt loop for 4-point harness, can also be used with a 3-point belt for road use. Can be used with 4, 5 and 6 point harnesses in FIA competition. Choice of pads according to morphology: M (EP20M) or L (EP10M). Preformed side supports. Steel side supports to be ordered separately. Developed for use with HANS® system. Upholstery: Black Perlon velvet, red Alcantara/black leather, black Alcantara/red leather. Weight: 5.9 kg. Available in left and right version.

+ Idéal sur PORSCHE

SG SORTIES CIRCUIT

C.
à partir de / from
2208€

NEW

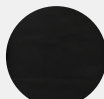

Cuir noir

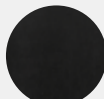

Corduroy



Caro



Pepita



Classic LS (ABE) - Cuir noir/Caro

Classic LX (ABE) - Cuir noir/Corduroy

+ Homologation FIA & ABE

+ Siège le plus léger au monde

D.
à partir de / from
2862€

NEW



Alcantara noir/cuir rouge



Tissu velours Perlon noir



Alcantara rouge/cuir noir

A.
420€



N'oubliez pas
364€



Fixations damping
Réf. 80MPHC830

+ Spécial Off-Road

B.
420€



Version tissu/simili cuir



Version simili cuir

A. Strada.

Réf. 80MPHA750N..... **420€**

Siège baquet tubulaire rabattable.

Dossier réglable et rabattable.

Garniture en mousse haute densité (3 mm) et tissu résistant à l'usure.

Fixations inférieures (L. 345 x l. 270 mm).

Compatible harnais 3 ou 4 points, et ceinture d'origine.

Non homologué pour la compétition.

Coloris : Noir.

ENG Tubular frame folding seat. Precision reclining mechanism and quick-tilting mechanism. High density foam padding and abrasion resistant fabric. Base mounting (L. 345 x W. 270 mm). Compatible with 3- or 4-point harnesses or standard seat belt. Not FIA approved. Colour: Black.

N°	Dimensions (mm)
A	540
B	640
C	510
D	950
E	310
F	560

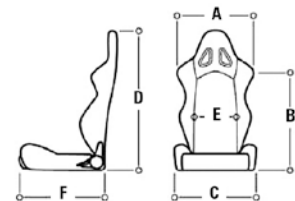

B. Raid 2.

Version tissu/simili cuir

Réf. 80MPHA776TN..... **420€**

Version simili cuir

Réf. 80MPHA776EN..... **420€**

Siège baquet tubulaire rabattable.

Dossier réglable et rabattable spécial Off-Road !

Renforts en simili cuir imitation carbone sur les côtés.

Fixations inférieures (L. 345 x l. 270 mm).

Compatible harnais 3 ou 4 points, et ceinture d'origine.

Non homologué FIA.

Coloris : Tissu noir/simili cuir, simili cuir noir.

ENG Tubular frame folding seat. Precision reclining mechanism and quick-tilting mechanism. Synthetic carbon look leather reinforcements. Base mounting (L. 345 x W. 270 mm). Compatible with 3- or 4-point harnesses or standard seat belt. Not FIA approved. Colours: Black fabric/synthetic leather, sky.

N°	Dimensions (mm)
A	560
B	630
C	510
D	970
E	300
F	560

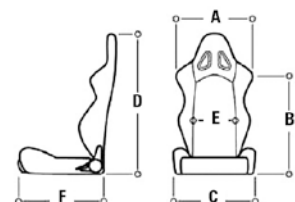

C. R100 / R100+.

R100 version tissu	
Réf. 8SP009014.....	371€
R100 version simili cuir	
Réf. 8SP009014NRSKY.....	395€
R100 version Martini Racing	
Réf. 8SP004825HMR.....	455€
R100+	
Réf. 8SP009016.....	455€

Siège baquet tubulaire rabattable.

Levier de réglage et de basculement du dossier des 2 côtés.

Fixations inférieures (L. 345 x l. 271 mm).

Modèles R100 compatibles harnais 3 ou 4 points, et ceinture d'origine.

Modèles R100+ compatibles harnais 4 points.

Non homologué pour la compétition.

Le modèle R100+ est une version améliorée du modèle R100.

Coloris :

R100 version tissu : Noir, noir/rouge, noir/bleu, noir/gris.

R100 version simili cuir : Noir.

R100 version Martini Racing : Simili cuir noir.

R100+ : Tissu microfibre noir, simili cuir noir, simili cuir noir/rouge.

ENG Tubular frame folding seat. Double adjuster lever for reclining the seat back on the left and right sides. Base mounting (L. 345 x W. 271 mm). Compatible with 3- or 4-point harnesses or standard seat belt (only 4 pt harnesses for R100+). Not FIA approved. Colours: R100 fabric: Black, black/red, black/blue, black/grey. R100 sky and Martini Racing: Black / R100+: Black microfibre, black sky, black/red sky.

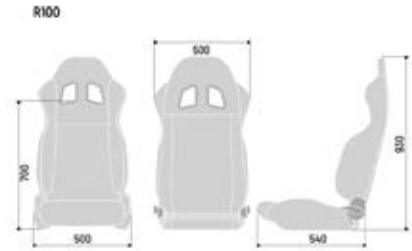

C.
à partir de / from
371€

NEW



R100 Martini Racing

R100+



R100+ Sky



R100 Sky

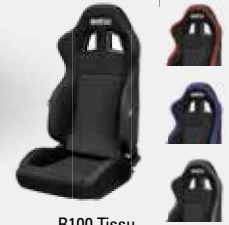

R100 Tissu

N'oubliez pas

641€



GT
Réf. 8SP009012NR

D. R333.

Réf. 8SP009011.....	513€
---------------------	-------------

Siège baquet tubulaire rabattable.

Levier de réglage et de basculement du dossier des 2 côtés.

Fixations inférieures (L. 345 x l. 271 mm).

Compatible harnais 3 ou 4 points, et ceinture d'origine.

Non homologué pour la compétition.

Coloris : Noir/rouge, noir, noir/gris.

ENG Tubular frame folding seat. Double adjuster lever for reclining the seat back on the left and right sides. Base mounting (L. 345 x W. 271 mm). Compatible with 3- or 4-point harnesses or standard seat belt. Not FIA approved. Colours: Black/red, black, black/grey.



D.
513€



BAQUETS.

SEATS

A.

à partir de / from
259€

+ Modèle Vintage également disponible sans appui-tête



B.

à partir de / from
336€



VH VEHICULES HISTORIQUES

A. Vintage & Turini.

- 1. Vintage sans appui-tête
Réf. VINTAGEXLSSAT..... **259€**
- 2. Vintage avec appui-tête
Réf. VINTAGEXL..... **299€**
- 3. Turini
Réf. TURINIXL..... **299€**

Baquets tubulaires avec ou sans appui-tête réglables.

Fixations inférieures (L. 330 x l. 290 mm).

Non homologués FIA, usage piste uniquement.

Modèles Vintage : Simili cuir.

Modèle Turini : Sellerie latérale en simili cuir. Assise et dossier aspect velours.

Coloris : Noir.

ENG Tubular frame bucket seat with or without adjustable headrest. Base mounting (L. 330 x W. 290 mm). Not FIA approved, track use only. Colour: Black.

N°	Dimensions (mm)	
	Vintage	Turini
A	550	540
B	510	510
C	380	380
D	690	690
E	140	140
Poids du siège sans appui-tête (kg)		6,2
Poids du siège avec appui-tête (kg)		7

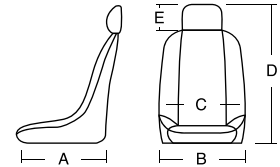

B. Baquets VH.

OMP

- Silverstone
Réf. 80MPHA756N..... **336€**
- Classic
Réf. 80MPHA737E..... **360€**
- Brands Hatch
Réf. 80MPHA757N..... **384€**

Baquets tubulaires vintage.

Parfaites répliques de ceux utilisés en compétition dans les années 60 & 70 !

Non homologués FIA.

Appui-tête réglable sur les versions Silverstone et Brands Hatch.

Fixations inférieures (L. 345 x l. 270 mm).

Modèle Silverstone : Simili cuir.

Modèles Classic et Brands Hatch : Simili cuir/velours.

Coloris : Noir.

ENG Tubular frame bucket seat with or without adjustable headrest. Materials: Synthetic leather (Silverstone) or synthetic leather and velour (Classic and Brands Hatch). Base Mounting (L. 345 x W. 270 mm). Not FIA approved. Colour: Black.

N°	Dimensions (mm)		
	Classic	Silverstone	Brands Hatch
A	550	550	550
B	560	540	560
C	320	320	320
D	890	-	890
E	-	590	-

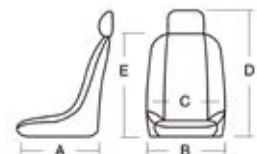

C. Éco.

Version tissu
Réf. 8OR01028N **155€**
Version simili cuir
Réf. 8OR01028SKY **189€**

Siège baquet tubulaire.

Une utilisation avec un harnais est conseillée. Il est néanmoins obligatoire de conserver la ceinture de sécurité d'origine.

Design soigné et épuré, siège idéal pour concilier confort d'assise et maintien latéral.

Très adaptable, quel que soit l'intérieur de votre véhicule.

Siège non homologué pour la compétition, usage piste uniquement.

Glissières de fixation universelles incluses.

Revêtements : Tissu, simili cuir noir.

ENG Tubular frame seat. Use with a harness is recommended. It is compulsory to keep standard seat belt. Comfortable with good lateral support. Not FIA approved, track use only. Includes universal seat runner kit. Upholstery: Black fabric, sky.



C.

à partir de / from
155€



Simili cuir



Tissu

+ Glissières universelles incluses

D. Track & Road.

Version tissu
Réf. 8OR01016QL **249€**
Version simili cuir
Réf. 8OR01016SKY **259€**

Siège baquet tubulaire rabattable.

Une utilisation avec un harnais est conseillée. Il est néanmoins obligatoire de conserver la ceinture de sécurité d'origine.

Dossier réglable et inclinable.

Soutiens latéraux nettement profilés pour faire corps avec son véhicule en courbe.

Siège non homologué pour la compétition, usage piste uniquement.

Glissières de fixation universelles incluses.

Revêtements : Tissu, simili cuir noir.

ENG Folding tubular seat. Use with a harness is recommended. It is compulsory to keep standard seat belt. Adjustable, reclining seat back. Not FIA approved, track use only. Includes universal seat runner kit. Upholstery: Black fabric, sky.

Dimensions (mm)

N°	Éco	Track & Road
B	520	559
D	500	505
E	530	574
F	900	956
G	110	-
X	310	294
Z	390	315
Poids (kg)	11,2*	15,2*

*Glissières incluses.

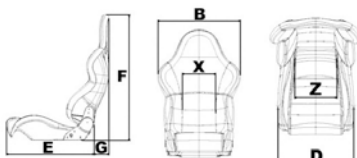

D.

à partir de / from
249€



Tissu



Simili cuir

+ Dossier réglable & rabattable

BAQUETS.

SEATS

SIÈGES SUR MESURE

Custom Made Seats



Indi Seat.

Réf. 8ORHS25L - Kit 25 L - Kit 25 L.....	245€
Réf. 8ORHS30L - Kit 30 L - Kit 30 L.....	331€
Réf. 8ORHS40L - Kit 40 L - Kit 40 L.....	363€
Réf. 8ORHS50L - Kit 50 L - Kit 50 L.....	422€
Réf. 8ORHS70L - Kit 70 L - Kit 70 L.....	520€

Système professionnel ultra simple pour fabriquer un siège parfaitement adapté au véhicule et à son pilote.

Mélange de billes et de résines à durcissement rapide permettant au pilote de trouver facilement la meilleure assise pour concilier performance, sécurité et confort.

Kits disponibles :

- 25 L : Pour pilotes de grand gabarit / cockpit ou coque de siège étroit(e).
- 30 L et 40 L : Pour cockpit étroit ou insert à l'intérieur d'une coque de siège ou d'un siège extractible : F1, F3, Formule Ford, GP2, LMP, WSR, voitures de tourisme, et cockpits historiques. 30 L pour pilotes de grand gabarit / 40 L pour pilotes de petit gabarit.
- 50 L : Pour monoplace (Formule Renault, GP2, GP3, F3, ...), pilotes de petit gabarit en GT, voitures de tourisme, et certains sièges extractibles.
- 70 L : Pour cockpit ouvert, pilotes de petit gabarit en Formule Renault, F3, IRL, Super Formula...

Contenu des kits : Sac étanche, billes, résines et durcisseur, entonnoir, broc et baguette pour le mélange, tuyau pour le raccordement d'un aspirateur, manuel d'utilisation.

ENG Simple professional way of creating a custom-fit race seat for any driver. Unique bead mix, slow cure resins and a vacuum to help the driver find its best seating position for performance, safety and comfort. Available kits: 25 L, 30 L, 40 L, 50 L, 70 L. Kit contents: Bag, litres of beads as listed above, resin and hardener, funnel, mixing jug and mixing stick, hose for vacuum, instruction manual.



Mousse de siège.

Expanding Foam Seat Kit

Composant A Réf. 642012.....	24€ ₉₀
Composant B Réf. 642013.....	28€ ₉₀

Mousse polyuréthane 2 composants (A et B) qui devient rigide une fois le mélange effectué. Souvent utilisée pour fabriquer un siège / dossier dans une monoplace.

Caractéristiques :

- Densité : 50 kg/m³.
- Temps de réaction : Environ 35 sec. à la bonne température (De 18 à 22°C).
- Température de stockage : De 0 à 20°C.
- Proportion du mélange : 100 parts de composant A pour 145 parts de B.

ENG Two part polyurethane foam. Ideal for producing custom made race seats.

ACCESSOIRE BAQUET

Seat Accessory



Housse de protection.

Seat Cover

Réf. 80R0095.....	14€ ₉₀
-------------------	-------------------

Housse assurant la protection de vos sièges lors de la maintenance ou de l'immobilisation de votre véhicule. Lavable en machine. Coloris : Noir.

ENG Machine washable. Colour: Black.

HARNAIS.

HARNESSES

ACCESSOIRES HABITACLE

Cockpit Accessories



Réf. 8EQ00537.....	5€ ₄₀
--------------------	------------------

Coupe harnais et ceintures de sécurité.

ENG Web cutting knife for harnesses or safety belts.



Réf. 8EQ00538.....	29€ ₉₀
--------------------	-------------------

Coupe harnais + brise glace professionnel avec support.

ENG 2-in-1 professional harness cutter with hammer tip and holder.

FIXATIONS DE HARNAIS

Harness Fittings



Plaque acier.

Eye Bolt Back Plate

Réf. 8SP04502.....	2€ ₇₀
--------------------	------------------

Plaque à souder pour œillets de fixation. Taraudage : 7/16UNF.

ENG Steel plate to be welded for eye bolt mounting. 7/16UNF thread.



Œillets acier.

Steel Eye Bolts

Longueur 23 mm / 7/16UNF Réf. 613280.....	2€ ₈₀
Longueur 23 mm / M10x150 Réf. 613283.....	4€ ₃₀
Longueur 32 mm / 7/16UNF Réf. 613281.....	4€ ₅₀



Le harnais est un élément de sécurité primordial. Il s'agit de l'unique protection permettant de retenir l'équipage en cas de chocs. Son choix est donc essentiel pour la pratique du sport automobile.

En conformité avec la réglementation technique de la FFSA, l'équipement doit être adapté en fonction de la discipline concernée et des règlements qui y sont rattachés.

En épreuves internationales FIA, les harnais de sécurité conformes à la norme FIA 8853-98 sont obligatoires jusqu'au 31 décembre 2022. Depuis 2018, les harnais FIA 8853-2016 sont obligatoires pour les voitures suivantes : Rally 2-Kit, R5, RGT, Super 2000 et WRC. Pour les autres véhicules, ils restent recommandés. Ils deviendront obligatoires à compter du 1^{er} janvier 2023.

ENG Harnesses are the only protection for drivers inside the car in case of impact. The choice is important to practice motorsport. In accordance with FIA regulations, FIA 8853-98 harnesses are mandatory until 31/12/2022. Since 2018, FIA harnesses are mandatory for Rally 2-Kit, R5, RGT, Super 2000 and WRC.

- Langette de fixation pour câble**
- Tirettes sur les sangles d'épaules & de ceinture**

N'oubliez pas

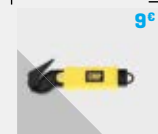

Coupe harnais
Réf. 80MPDB459

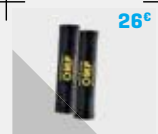

Protections d'épaules
Réf. 80MPDB450

Harnais OMP SPORT.

Réf. 80MPDA0208HSP... **149€**

Application : Berline / GT.
2''/2'' épaules et 2'' taille.

Ajusteurs en acier.

Boucle type aviation légère à décrochage rapide.

Fixation par mousquetons ou par enroulement sur barre d'arceau.

Langnette de fixation pour les câbles d'intercom.

Tirette sur les sangles d'épaules et de ceinture.

Livré avec 6 œilletons de fixation.

Utilisation avec système HANS®.

Homologué FIA 8853-2016.

Coloris : Noir, rouge.

ENG Saloon / GT harness with 2''/2'' shoulder straps and 2'' lap straps. Steel adjusters. Quick release aircraft buckle. Snap hooks for eye bolt mounting or can be fixed around roll bar. Includes eye bolts. Use only with HANS®. FIA 8853-2016 approved. Colours: Black, red.

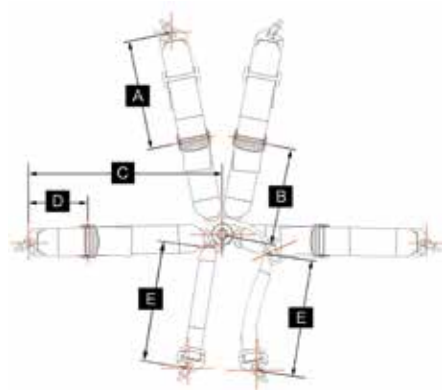

Dimensions des sangles.

Strap Dimensions

Dimensions (mm)					
Modèle	A	B	C	D	E
OMP SPORT	505	2 110	1 032	270	970

149€ **EXCLUSIF!**
ORECA-STORE





First 3 4P.

Réf. 80MPDA801F.....204°



Application : Berline.
 Harnais 4 points. 3" épaules et 3" taille.
 Ajusteurs en acier.
 Boucle type aviation à décrochage rapide.
 Fixation par mousquetons ou par enroulement sur barre d'arceau.
 Livré avec œillets de fixation.
 Compatible avec système HANS®.
 Homologué FIA 8854-98.
 Coloris : Rouge, noir.

ENG For saloon cars. 3" shoulder straps and 3" lap straps. Steel adjusters. Quick release aircraft buckle. Snap hooks for eye bolt mounting (includes eye bolts) or can be fixed around roll bar. Use with HANS® devices. FIA 8854-98 approved. Colours: Red, black.



First 2.

Réf. 80MPDA0208H.....216°



Application : Berline.
 Harnais 6 points. 2" épaules, 2" taille et 2" entrejambe.
 Ajusteurs en acier à la taille, acier et aluminium aux épaules.
 Boucle type aviation à décrochage rapide en acier et aluminium.
 Fixation par mousquetons ou par enroulement sur barre d'arceau.
 Livré avec œillets de fixation.
 Utilisation avec système HANS® uniquement.
 Homologué FIA 8853-2016.
 Coloris : Rouge, noir.

ENG For saloon cars. 2" shoulder straps, 2" lap straps and 2" crotch straps. Steel adjusters on lap, steel and aluminium adjusters on shoulders. Steel and aluminium quick release aircraft buckle. Can be fixed by carabiners or around roll bar. Use with HANS® devices only. FIA 8853-2016 approved. Colours: Red, black.



First 3 + 2.

Réf. 80MPDA0204EH.....228°



Application : Berline.
 Harnais 6 points. 3"/2" épaules, 3" taille et 2" entrejambe.
 Ajusteurs en acier.
 Boucle type aviation à décrochage rapide en magnésium.
 Fixation par mousquetons ou par enroulement sur barre d'arceau.
 Livré avec œillets de fixation.
 Utilisation avec système HANS® uniquement.
 Homologué FIA 8853-2016.
 Coloris : Rouge, noir, bleu, noir/jaune fluo.

ENG For saloon cars. 2"/3" shoulder straps, 3" lap straps and 2" crotch straps. Steel adjusters. Magnesium quick release aircraft buckle. Can be fixed by carabiners or around roll bar. HANS® devices suitable. FIA 8853-2016 approved. Colours: Red, black, blue, black/neon yellow.



First 3.

Réf. 80MPDA0204E.....240°



Application : Berline.
 Harnais 6 points. 3" épaules, 3" taille et 2" entrejambe.
 Ajusteurs en acier.
 Boucle type aviation à décrochage rapide en magnésium.
 Fixation par mousquetons ou par enroulement sur barre d'arceau.
 Livré avec œillets de fixation.
 Compatible avec système HANS®.
 Homologué FIA 8853-2016.
 Coloris : Rouge, noir.

ENG For saloon cars. 3" shoulder straps, 3" lap straps, 2" crotch straps. Steel adjusters. Magnesium quick release aircraft buckle. Can be fixed by carabiners or around roll bar. HANS® devices suitable. FIA 8853-2016 approved. Colours: Red, black.



Tecnica 3 + 2.

Réf. 80MPDA0203HL

288€



Application : Berline.
Harnais 6 points. 3 1/2" épaules, 3" taille et 2" entrejambe.
Passage pour câble d'intercom.
Ajusteurs légers en aluminium.
Boucle en magnésium type aviation à décrochage rapide anti-basculement.
Fixations exclusives en T à double goupille au niveau de l'entrejambe.
Utilisation avec système HANS® uniquement.
Homologué FIA 8853-2016.
Coloris : Rouge, noir.

ENG For saloon cars. 3 1/2" shoulder, 3" lap and 2" crotch straps. Aluminium adjusters. Magnesium quick release aircraft buckle. Use with HANS® devices only. FIA 8853-2016 approved. Colours: Red, black.



Tecnica 3.

Réf. 80MPDA0203L

300€



Application : Berline.
Harnais 6 points. 3" épaules, 3" taille et 2" entrejambe.
Passage pour câble d'intercom.
Ajusteurs légers en aluminium et acier.
Boucle en magnésium type aviation à décrochage rapide anti-basculement.
Fixations exclusives en T à double goupille au niveau de l'entrejambe.
Compatible avec système HANS®.
Homologué FIA 8853-2016.
Coloris : Rouge, noir.

ENG For saloon cars. 3" shoulder, 3" lap and 2" crotch straps. Aluminium and steel adjusters. Magnesium buckle with anti-unwitting opening system. Double pin T-bar crotch attachment. Use with HANS® devices. FIA 8853-2016 approved. Colours: Red, black.



One 3 + 2.

Réf. 80MPDA0205HSL

378€



Application : Berline.
Harnais 6 points. 3 1/2" épaules, 2" taille et 2" entrejambe.
Passage pour câble d'intercom.
Ajusteurs en aluminium.
Boucle en magnésium à décrochage rapide anti-basculement.
Fixations exclusives en T à double goupille au niveau de l'entrejambe.
Fixation par mousquetons et par enroulement sur barre d'arceau.
Livré avec œillets de fixation.
Utilisation avec système HANS® uniquement.
Homologué FIA 8853-2016.
Coloris : Rouge, noir.

ENG For saloon cars. 3 1/2" shoulder, 2" lap and 2" crotch straps. Aluminium adjusters. Magnesium buckle with anti-unwitting opening system. Double pin T-bar crotch attachment. Snap hooks for eye bolt mounting (includes eye bolts) and to fix around roll bar. Use with HANS® devices only. FIA 8853-2016 approved. Colours: Red, black.

N'OUBLIEZ PAS ^{9€}



Coupe harnais
Réf. 80MPDB459



Protections
d'épaules
Réf. 80MPDB450

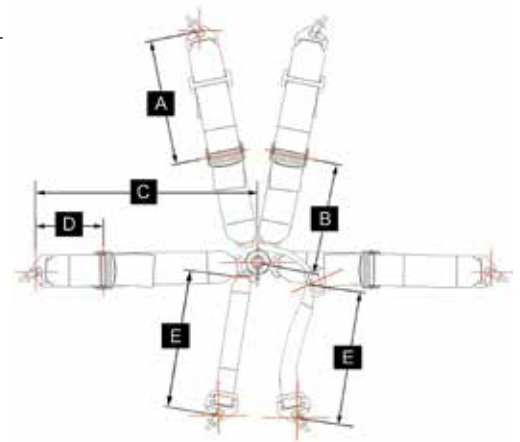

Dimensions des sangles.

Strap Dimensions

Modèle	Dimensions (mm)				
	A	B	C	D	E
First 2	1 650	390	750	140	700
First 3	1 650	390	750	140	700
First 3 + 2	1 650	390	750	140	700
First 3 4P	1 550	305	762	140	-
One 3 + 2	320	550	725	125	750
Tecnica 3	1 650	390	750	140	700
Tecnica 3 + 2	1 650	390	750	140	700



04716M1.

Réf. 8SP04716M1..... **238€**



Applications : Rallye / Tourisme.
Harnais 4 points. 3" épaules et 2" taille.
Ajusteurs en acier.
Boucle type aviation à décrochage rapide en aluminium.
Fixation par mousquetons.
Livré avec œillets de fixation.
Homologué FIA 8854-1998.
Coloris : Noir, bleu, rouge.

ENG For rally / tourism use. 3" shoulder straps and 2" lap straps. Steel adjusters. Aluminium quick release aircraft buckle. Snap-hook fasteners. Includes eye bolts. FIA 8854-1998 approved. Colours: Black, blue, red.



04834HPD.

Réf. 8SP04834H..... à partir de / from **215€**



Applications : Rallye / Tourisme.
Harnais 6 points. 2" épaules, 2" taille et 2" entrejambe.
Ajusteurs en acier.
Boucle type aviation à décrochage rapide en aluminium.
Ajusteurs Pull-down.
Fixations en T au niveau de l'entrejambe.
Fixation par mousquetons.
Utilisation avec système HANS®.
Livré avec œillets de fixation.
Homologué FIA 8853-2016.
Coloris : Noir, bleu, rouge.

ENG For rally / tourism use. 2" shoulder straps, 2" lap straps and 2" crotch straps. Steel adjusters. Quick release aluminium aircraft buckle. Can be fixed by carabiners. Specific HANS®. Includes eye bolts. Compact T-bar. FIA 8853-2016 approved. Colours: Black, blue, red.



04818RAC / RAL.

Ajusteurs acier
Réf. 8SP04818RAC..... **264€**
Ajusteurs aluminium
Réf. 8SP04818RAL..... **341€**



Applications : Rallye / Tourisme.
Harnais 6 points. 3" épaules, 3" taille et 2" entrejambe.
Ajusteurs en acier ou en aluminium.
Boucle type aviation à décrochage rapide en aluminium.
Fixation par mousquetons ou sur barre d'arceau.
Livré avec œillets de fixation.
Homologué FIA 8853-2016.
Coloris : Noir, bleu, rouge.

ENG For rally / tourism use. 3" shoulder straps, 3" lap straps and 2" crotch straps. Steel or aluminium adjusters. Aluminium quick release aircraft buckle. Can be fixed by carabiners or around roll bar. Includes eye bolts. FIA 8853-2016 approved. Colours: Black, blue, red.



04818RH1.

Réf. 8SP04818RH1..... **316€**



Applications : Rallye / Tourisme.
Harnais 6 points. 3"/2" épaules, 3" taille et 2" entrejambe.
Ajusteurs en acier.
Boucle type aviation à décrochage rapide en aluminium.
Fixation par mousquetons ou sur barre d'arceau.
Livré avec œillets de fixation.
Utilisation avec système HANS®.
Homologué FIA 8853-2016.
Coloris : Noir, bleu, rouge.

ENG For rally / tourism use. 3"/2" shoulder straps, 3" lap straps and 2" crotch straps. Steel adjusters. Aluminium quick release aircraft buckle. Can be fixed by carabiners or around roll bar. Specific HANS®. Includes eye bolts. FIA 8853-2016 approved. Colours: Black, blue, red.

+ Utilisé en championnat WRC2 **+** Poids inférieur à 1,80 kg



Prime H-7.

Réf. 8SP04821HM..... **380€**



Applications : Rallye / Tourisme.
Harnais 6 points. 2" épaules, 2" taille et 2" entrejambe.
Ajusteurs en acier.
Boucle type aviation à décrochage rapide en aluminium.
Fixation par mousquetons ou sur barre d'arceau.
Utilisation avec système HANS®.
Livré avec œillets de fixation.
Homologué FIA 8853-2016.
Coloris : Noir, bleu, rouge.

ENG For rally / tourism use. 2" shoulder straps, 2" lap straps and 2" crotch straps. Steel adjusters. Aluminium quick release aircraft buckle. Can be fixed by carabiners or around roll bar. Specific HANS®. Includes eye bolts. FIA 8853-2016 approved. Colours: Black, blue, red.



04818RHALPD1.

Réf. 8SP04818RHALPD1..... **380€**



Applications : Rallye / Tourisme.
Harnais 6 points. 3"/2" épaules, 3" taille et 2" entrejambe.
Ajusteurs en aluminium.
Boucle type aviation à décrochage rapide en aluminium.
Fixation par mousquetons ou sur barre d'arceau.
Livré avec œillets de fixation.
Homologué FIA 8853-2016.
Coloris : Noir, bleu, rouge.

ENG For rally / tourism use. 3"/2" shoulder straps, 3" lap straps and 2" crotch straps. Aluminium adjusters and quick release aircraft buckle. Can be fixed by carabiners or around roll bar. Includes eye bolts. FIA 8853-2016 approved. Colours: Black, blue, red.

+ Egalement disponible en version Martini Racing



Prime H-9 Evo.

Réf. 8SP04825H..... à partir de / from **630€**



Applications : Rallye / Tourisme.
Harnais 6 points. 2" épaules, 2" taille et 2" entrejambe.
Ajusteurs en aluminium ultralégers.
Boucle type aviation à décrochage rapide en aluminium.
Fixation par mousquetons ou sur barre d'arceau.
Utilisation avec système HANS®.
Livré avec œillets de fixation.
Homologué FIA 8853-2016.
Coloris : Noir, rouge.

ENG For rally / tourism use. 2" shoulder straps, 2" lap straps and 2" crotch straps. Aluminium adjusters. Aluminium quick release aircraft buckle. Compact T-bar. Can be fixed by carabiners or around roll bar. Specific HANS®. Includes eye bolts. FIA 8853-2016 approved. Colours: Black, red.

N'oubliez pas



26€
Protections d'épaules SPARCO
Réf. 8SP01098S3



14€50
Brise glace + coupe harnais
Réf. 8SP01613

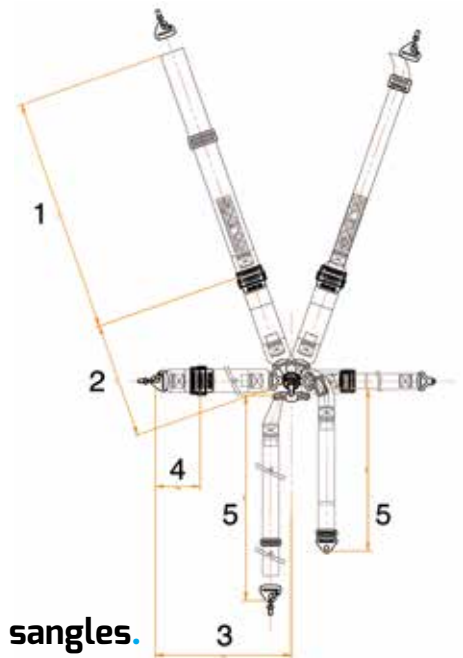

Dimensions des sangles.

Strap Dimensions

Modèle	Dimensions (mm)				
	1	2	3	4	5
04716M1	1700	400	800	150	-
04818RAC / RAL	1800	400	700	120	900
04818RH1	1700	400	700	150	850
04818RHALPD1	1700	400	700	150	850
04834HPD	1800	400	1000	-	850
Prime H-7	1700	400	700	150	800
Prime H-9 Evo	1700	400	700	150	800

HARNAIS. **Sabelt**

HARNESSES



4335.

Ajusteurs acier

Réf. CCS433S.....

235€

Ajusteurs aluminium

Réf. CCA433S.....

384€



Application : Berline.

Harnais 4 points. Sangles 3" épaules et 3" taille.

Ajusteurs en acier ou en aluminium selon le modèle.

Boucle aviation aluminium à décrochage rapide (aluminium + carbone pour les modèles avec ajusteurs en aluminium).

Fixation par mousquetons.

Homologué FIA 8854-98.

Coloris : Rouge, noir, bleu.

ENG For saloon cars. 3" shoulder straps and 3" lap straps. Aircraft quick release buckle. Snap hooks for eye bolt mounting. Steel or aluminium approved. Colours: Red, black, blue.



6225.

Ajusteurs acier

Réf. CCS622S.....

264€

Ajusteurs aluminium

Réf. CCA622S...UN1.....

432€



Application : Berline.

Harnais 6 points. 2" épaules et 2" taille.

Ajusteurs en acier ou en aluminium selon le modèle.

Boucle type aviation à décrochage rapide.

Fixation par mousquetons.

Compatible HANS®.

Homologué FIA 8853-2016.

Coloris : Rouge, noir, bleu.

ENG For saloon cars. 2" shoulder straps and 2" lap straps. Steel or aluminium adjusters. Quick release aircraft buckle. Snap hooks for eye bolt mounting. HANS® compatible. FIA 8853-2016 approved. Colours: Red, black, blue.



6335.

Ajusteurs acier

Réf. CCS633S.....

264€

Ajusteurs aluminium

Réf. CCA633S.....

414€



Application : Berline.

Harnais 6 points. 3" épaules et 3" taille.

Ajusteurs en acier ou en aluminium selon le modèle.

Boucle type aviation à décrochage rapide.

Fixation par mousquetons.

Compatible HANS®.

Homologué FIA 8853-2016.

Coloris : Rouge, noir, bleu.

ENG For saloon cars. 3" shoulder straps and 3" lap straps. Steel or aluminium adjusters. Quick release aircraft buckle. Snap hooks for eye bolt mounting. HANS® compatible. FIA 8853-2016 approved. Colours: Red, black, blue.



6225.LPM.

Réf. CCA622SLPM.....

1006€



Application : Berline.

Harnais 6 points. 2" épaules et 2" taille.

Ajusteurs ultralégers en aluminium.

Boucle type aviation à décrochage rapide.

Fixation par mousquetons.

Utilisation avec système HANS® uniquement.

Homologué FIA 8853-2016.

Coloris : Rouge, noir, bleu.

ENG For saloon cars. 2" shoulder straps and 2" lap straps. Lightweight aluminium adjusters. Quick release aircraft buckle. Can be fixed by carabiners or around roll bar. Use with HANS® devices only. FIA 8853-2016 approved. Colours: Red, black, blue.



622F Formula.

Ajusteurs acier

Réf. CCS622F.....

256€

Ajusteurs aluminium

Réf. CCA622F.....

361€



Application : Monoplace.
Harnais 6 points. 2" épaules et 2" taille.
Ajusteurs en acier ou en aluminium selon le modèle.
Boucle type aviation à décrochage rapide.
Fixation par pattes boulonnées.
Compatible HANS®.
Homologué FIA 8853-2016.
Coloris : Rouge, noir, bleu.

ENG For formula cars. 2" shoulder straps and 2" lap straps. Steel or aluminium adjusters. Quick release aircraft buckle. Bolt in fixation. HANS® compatible. FIA 8853-2016 approved. Colours: Red, black, blue.



632S.

Réf. CCS632S.....

356€



Application : GT / endurance.
Harnais 6 points. 3" épaules et 2" taille.
Ajusteurs en acier.
Boucle type aviation à décrochage rapide.
Fixation par mousquetons.
Compatible HANS®.
Homologué FIA 8853-2016.
Coloris : Rouge, noir, bleu.

ENG For GT or endurance. 3" shoulder straps and 2" lap straps. Steel adjusters. Quick release aircraft buckle. Snap hooks for eye bolt mounting. HANS® compatible. FIA 8853-2016 approved. Colours: Red, black, blue.

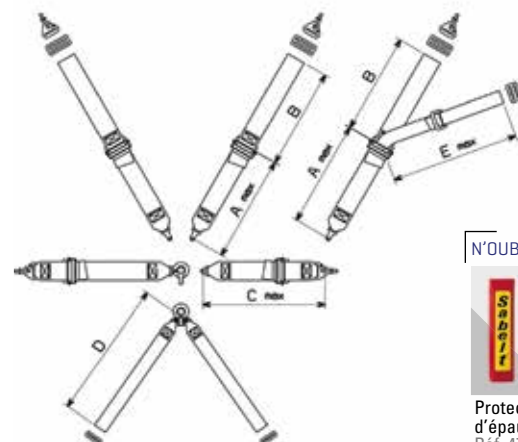
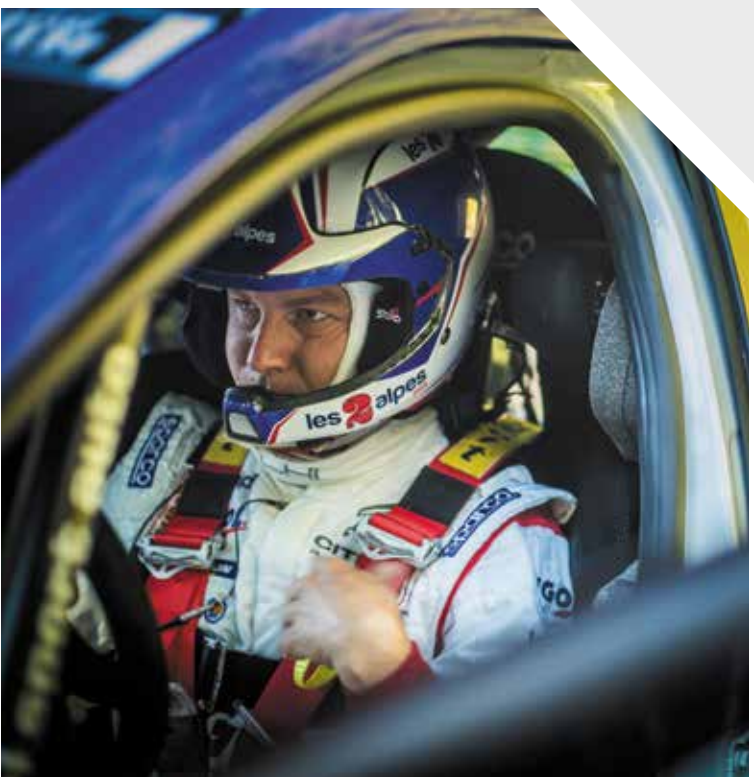

N'oubliez pas

15€

Protection d'épaule SABELT
Réf. 4750

Dimensions des sangles.

Strap Dimensions

Modèle	Dimensions (mm)			
	A	B	C	D
433S	380	1 700	680	850
622F Formula	440	900	650	1 200
622S (ajusteurs acier)	380	1 700	680	850
622S (ajusteurs alu)	380	1 700	680	850
622S.LPM	380	1 700	680	850
632S	380	1 700	680	850
633S	380	1 700	680	850

HARNAIS

HARNESSES

 **Règlementation en page 10**



First.

Noir
Réf. 613792N **119€**
Rouge
Réf. 613792R **119€**



Applications : Berline / GT.
Harnais 4 points. 3" épaules et 3" taille.
Ajusteurs en acier.
Boucle type aviation à décrochage rapide.
Fixation par mousquetons ou par enroulement sur barre d'arceau.
Livré avec 4 œillets de fixation 7/16UNF.
Poids : 2,8 kg.
Homologué FIA 8854-98.
Coloris : Noir, rouge.

ENG Saloon / GT harness with 3" shoulder straps and 3" lap straps. Steel adjusters. Quick release aircraft buckle. Snap hooks for eye bolt mounting or can be fixed around roll bar. Includes 4 x 7/16UNF eye bolts. Weight: 2.8 kg. FIA 8854-98 approved. Colours: Black, red.

Speed.

Noir
Réf. 61399718N **139€**
Rouge
Réf. 61399718NR **139€**



Applications : Berline / GT.
Harnais 6 points. 3" épaules et 3" taille.
Ajusteurs en acier.
Boucle type aviation légère à décrochage rapide.
Fixation par mousquetons ou par enroulement sur barre d'arceau.
Languette de fixation pour les câbles d'intercom, et boucles sur les sangles d'épaules.
Livré avec 6 œillets de fixation 7/16UNF.
Compatible HANS®.
Poids : 3 kg.
Homologué FIA 8853-2016.
Coloris : Noir, rouge.

ENG Saloon / GT harness with 3" shoulder straps and 3" lap straps. Steel adjusters. Quick release aircraft buckle. Snap hooks for eye bolt mounting or can be fixed around roll bar. Includes 6 x 7/16UNF eye bolts. HANS® compatible. Weight: 3 kg. FIA 8853-2016 approved. Colours: Black, red.



Made in England



Race.

Noir
Réf. 61399118N **199€**
Rouge
Réf. 61399118R **199€**



Applications : Berline / GT.
Harnais 6 points. 3"/2" épaules et 3" taille.
Ajusteurs en aluminium forgé et acier.
Boucle type aviation légère à décrochage rapide.
Fixation par mousquetons ou par enroulement sur barre d'arceau.
Languette de fixation pour les câbles d'intercom.
Livré avec 6 œillets de fixation 7/16UNF.
Utilisation avec système HANS®.
Poids : 2,8 kg.
Homologué FIA 8853-2016.
Coloris : Noir, rouge.

ENG Saloon / GT harness with 3"/2" shoulder straps and 3" lap straps. Forged aluminium and steel adjusters. Quick release aircraft buckle. Snap hooks for eye bolt mounting or can be fixed around roll bar. Includes 6 x 7/16UNF eye bolts. Use only with HANS®. Weight: 2.8 kg. FIA 8853-2016 approved. Colours: Black, red.



Formula Evo.

Réf. 61399418 **209€**



Application : Monoplace.
Harnais 6 points. 3"/2" épaules et 3" taille.
Ajusteurs en aluminium forgé.
Boucle type aviation légère à décrochage rapide.
Fixation par pattes boulonnées (trous Ø 8,8 mm).
Utilisation avec système HANS®.
Poids : 1,7 kg.
Homologué FIA 8853-2016.
Coloris : Rouge.

ENG Single seater harness with 3"/2" shoulder straps and 3" lap straps. Forged aluminium adjusters. Quick release aircraft buckle. Bolt-in fittings. Use only with HANS®. Weight: 1.7 kg. FIA 8853-2016 approved. Colour: Red.



Vintage.

Réf. 613997VH..... **143€**



Harnais 6 points. 3" épaules et 3" taille.
Ajusteurs en acier.
Boucle type aviation à décrochage rapide.
Fixation par mousquetons ou par enroulement sur barre d'arceau.
Livré avec 6 œillets de fixation 7/16UNF.
Compatible HANS®.
Poids : 2,92 kg.
Homologué FIA 8853-98.
Coloris : Noir, rouge, bleu.

ENG 3" shoulder straps and 3" lap straps. Steel adjusters. Quick release aircraft buckle. Includes 6 x 7/16UNF eye bolts. HANS® compatible. Weight: 2.92 kg. FIA 8853-98 approved. Colours: Black, red, blue.



Formula Vintage.

Réf. 613994H2N..... **273€**



Harnais 6 points. 3"/2" épaules et 2" taille.
Ajusteurs en aluminium léger.
Boucle type aviation à décrochage rapide.
6 fixations par vis, œil de 8 mm.
Compatible HANS®.
Poids : 1,6 kg.
Homologué FIA 8853-98.
Coloris : Noir.

ENG 3"/2" shoulder straps and 2" lap straps. Aluminium adjusters. Quick release aircraft buckle. 6 x 8 mm eye bolts. HANS® compatible. Weight: 1.6 kg. FIA 8853-98 approved. Colour: Black.

PERSONNALISEZ VOTRE HABITACLE À VOS COULEURS !

Offrez-vous l'expertise des grandes marques

TURN ONE

SPARCO

OMP

Broderies, flocage, sublimation.

HARNAIS • BAQUETS

TARIFS & CONDITIONS SUR DEMANDE

COMMERCIAL_OS@ORECA.FR PRO.ORECA-STORE.COM +33 (0)4 94 88 57 94

Benefit from the expertise of TURN ONE, SPARCO, OMP to have your own customised cockpit equipment!
Prices & conditions on demand.



Dimensions des sangles.

Strap Dimensions

Modèle	Dimensions (mm)				
	A	B	C	D	E
First	1400	370	120	560	-
Formula Evo	435	365	680	680	920
Formula Vintage	430	390	680	680	700
Race	1400	370	120	560	840
Speed	1400	370	120	560	840
Vintage	1400	370	120	560	840

HARNAIS.

HARNESSES

3 POINTS



**PRIX
IMBATTABLE**

Réf. 80R630201..... **49€**

Application : Trackdays.
2" épaules et 2" taille.
Renfort ventral pour un confort optimal.
Fixation par pattes boulonnées.
Vis de fixation incluses (longueur 25 mm, filetage standard 7/16UNF).
Homologué CEE (norme E4).
Pour un usage routier, votre véhicule doit conserver ses ceintures de sécurité d'origine pour rester aux normes.
Coloris : Rouge.

ENG For trackdays. 2" shoulder straps and 2" lap straps. Padded waist strap for driver comfort. Bolt-in hole brackets with 25 mm, 7/16UNF bolts included. CEE approved (E4 standard). Colour: Red.

+ **Egalement disponible
en version Martini
Racing**

N'OUBLIEZ PAS
38€
Protections
d'épaules
Martini Racing
Réf. 8SP01098S3MR



1. Modèle avec fixation par pattes boulonnées
Réf. 8SP04608BV1..... à partir de / from **110€**
2. Modèle avec fixation par mousquetons + boucle détachable
Réf. 8SP04608DF1..... **116€**

Application : Trackdays.
Disponible avec fixation par pattes boulonnées (vis incluses) ou par mousquetons (œillet inclus) avec boucle détachable pour accès aux places arrière.
2" épaules et 2" taille.
Renfort ventral pour un confort optimal.
Homologués ECE.
Coloris : Rouge, bleu, noir.

ENG For trackdays. 2 available versions: Bolt-in fittings (screws included) or snap hooks for eye bolt mounting (eye bolts included) with double buckle. 2" shoulder straps and 2" lap straps. Padded waist strap for driver comfort. ECE approved. Colours: Red, blue, black.



Sabelt

Modèle Road 3 avec fixation par pattes boulonnées
Réf. 90_019N..... **110€**
Modèle avec fixation par mousquetons
Réf. 90_005N..... **118€**

Application : Berline.
Sangles 2" épaules 2" taille.
Renfort ventral pour un confort optimal.
Deux versions disponibles : Avec fixation par pattes boulonnées (vis incluses) ou par mousquetons (œillet inclus).
Homologués ECE.
Coloris : Rouge, noir, bleu.

ENG 3 point clubman harness with 2" shoulder and 2" lap straps. Reinforced waist strap for driver comfort. Bolt-in fittings (screws included) or snap on fixing (eye bolts included). ECE approved. Colours: Red, black, blue.



1

2



1

2

OMP

1. Modèle Road 3 standard
Réf. 80MPDA504..... **123€**
2. Modèle Strada 3 avec boucle détachable
Réf. 80MPDA509..... **131€**

Application : Trackdays.
Disponible avec ou sans boucle détachable pour faciliter l'accès aux places arrière.
2" épaules et 2" taille.
Renfort ventral pour un confort optimal.
Fixation par pattes boulonnées (vis incluses).
Homologués ECE.
Coloris : Rouge, bleu, noir (noir ou rouge pour le Strada 3).

ENG For trackdays. Available with or without buckle release for rear seat access. 2" shoulder straps and 2" lap straps. Padded waist strap for driver comfort. Bolt-in fittings (screws included). ECE approved. Colours: Red, blue, black (black or red for Strada 3).



**PRIX
IMBATTABLE**

Réf. 80R630202..... **65€**

Application : Trackdays.
2" épaules et 2" taille.
Renfort ventral pour un confort optimal.
Fixation par pattes boulonnées.
Vis de fixation incluses (longueur 25 mm, filetage standard 7/16UNF).
Homologué CEE (norme E4).
Pour un usage routier, votre véhicule doit conserver ses ceintures de sécurité d'origine pour rester aux normes.
Coloris : Rouge.

ENG For trackdays. 2" shoulder straps and 2" lap straps. Padded waist strap for driver comfort. Bolt-in hole brackets with 25 mm, 7/16" bolts included. CEE approved (E4 standard). Colour: Red.

+ Livré avec paire de protection d'épaules assortie



Sabett

Modèle Road 4 avec fixation par pattes boulonnées
Réf. 90_020NP..... **119€**
Modèle avec fixation par mousquetons
Réf. 90_070NP..... **130€**

Application : Berline.
Sangles 2" épaules 2" taille.
Renfort ventral pour un confort optimal.
Deux versions disponibles : Avec fixation par pattes boulonnées (vis incluses) ou par mousquetons (œillets inclus).
Livré avec une paire de protection d'épaules de la couleur du harnais.
Homologués ECE.
Coloris : Rouge, noir, bleu.

ENG 4 point clubman harness with 2" shoulder and 2" lap straps. Reinforced waist strap for driver comfort. Bolt-in fittings (screws included) or snap on fixing (eye bolts included). ECE approved. Shoulder pads included. Colours: Red, black, blue.



sparco

Modèle avec fixation par pattes boulonnées
Réf. 8SP04604BV1..... **113€**
Modèle avec fixation par mousquetons
Réf. 8SP04604BM1..... **141€**

Application : Trackdays.
Disponible avec fixation par pattes boulonnées (vis incluses) ou par mousquetons (œillets inclus).
2" épaules et 2" taille.
Renfort ventral pour un confort optimal.
Homologués ECE.
Coloris : Noir, bleu, rouge.

ENG For trackdays. 2 available versions: Bolt-in fittings (screws included) or snap hooks for eye bolt mounting (eye bolts included). 2" shoulder straps and 2" lap straps. Padded waist strap for driver comfort. ECE approved. Colours: Black, blue, red.



OMP

Modèle Road 4 avec fixation par pattes boulonnées
Réf. 80MPDA505..... **126€**
Modèle Road 4M avec fixation par mousquetons
Réf. 80MPDA507..... **138€**
Modèle Road 4M Racing avec fixation par mousquetons
Réf. 80MPDA508..... **165€**

Application : Trackdays.
Disponible avec fixation par pattes boulonnées (vis incluses) ou par mousquetons (œillets inclus).
2" épaules et 2" taille (3" épaules et 2" taille pour la version 4M Racing).
Renfort ventral pour un confort optimal.
Homologués ECE.
Coloris : Noir, bleu, rouge.

ENG For trackdays. 2 available versions: Bolt-in fittings (screws included) or snap on fixing (eye bolts included). 2" shoulder straps and 2" lap straps (3" shoulder strap for 4M racing). Padded waist strap for driver comfort. ECE approved. Colours: Black, blue, red.

+ Norme FIA 8865 obligatoire en Rally 2-Kit, R5, RGT, S2000, T1 & WRC



MANUFACTURER: LIFELINE
MODEL: ZERO 36 0 FM 1,6 - 2,3m³
HOW. NO. EX 012/17
FIA STANDARD: FIA 8865-2015



MANUFACTURER: LIFELINE
MODEL: ZERO 36 0 FM 2,3 - 4m³
HOW. NO. EX 019/16
FIA STANDARD: FIA 8865-2015



MANUFACTURER: LIFELINE
MODEL: ZERO 360 2 25/3.0kg
HOW. NO. EX 045/17
FIA STANDARD: EXTINGUISHER



MANUFACTURER: LIFELINE
MODEL: ZERO 360 2 25/3.0kg
HOW. NO. EX 045/17
FIA STANDARD: EXTINGUISHER



ZERO 360

Gamme utilisant une combinaison de gaz NOVEC 1230™ 3M™ et AR-AFFF combiné à la technologie de décharge par compression LIFELINE. Homologation FIA 8865-2015, norme obligatoires en Rally 2-Kit, R5, RGT, S2000, T1, T2 et WRC.

Kits Zero 36₂0 Firemarshal électriques.

Zero 36₂0 Firemarshal Electrical Kits

Réf. 616LL105001009 - Kit 1,6 - 2,3 m³.....

Réf. 616LL105001006 - Kit 2,3 - 4 m³.....

2020°
1920°

Le Firemarshal possède une double buse pour le moteur et l'habitacle.

2 versions disponibles selon le volume de l'habitacle : 1,6 - 2,3 m³ / 2,3 - 4 m³.

Matériau : Aluminium. Dimensions : Ø 155 x (L) 363 mm x (H) 192 mm.

Poids : 7,42 kg (extincteur seul).

Extincteur classe I, II, III et V.

ENG Electrical system for saloon cars with dual chamber for engine and cockpit. 2 available versions depending cockpit volumes: 1.6 to 2.3 m³ / 2.3 to 4 m³. FIA 8865-2015 approved.

ZERO 360

Gamme utilisant le gaz NOVEC 1230™ 3M™, respectueux de l'environnement, combiné à la technologie de décharge par compression LIFELINE.

L'agent extincteur étant non dilué, la gamme Zero 360 garantit une efficacité nettement supérieure aux systèmes standards sous-pression qui sont saturés avec du nitrogène réduisant l'efficacité de l'agent extincteur. Les extincteurs fonctionnent dans toutes les positions, et sont compatibles avec l'essence, l'éthanol et le diesel.

Kit Zero 360 électrique.

Zero 360 Electrical Extinguisher System

Réf. 616LL106001005.....

1016°

Matériau : Aluminium. Dimensions : Ø 125 x (L) 235 mm. Poids : 3,1 kg.

Livré complet avec supports anti-torpille et sangles, 1 boîtier de contrôle, 2 interrupteurs intérieur/extérieur étanches, faisceaux électriques, 6 m de tube semi-rigide Ø 8 mm, 6 m de gaine ignifugée, 1 passe-cloison Ø 8 mm, 1 raccord en croix Ø 8 mm, 1 raccord en T Ø 8 mm, 5 diffuseurs, colliers de serrage et 1 autocollant.

ENG Material: Aluminium. Dimensions : Ø 125 x (L) 235 mm. Weight : 3.1 kg.

Kit Zero 360 Firemarshal mécanique.

Zero 360 Firemarshal Mechanical Extinguisher System

Réf. 616LL106001004.....

642°

Kit 2,25 kg. Matériau : Acier. Dimensions : Ø 125 x (L) 270 mm. Poids : 3,6 kg.

Livré complet avec supports anti-torpille et sangles, 6 m de tube semi-rigide Ø 8 mm, 2 tirettes (1 x 2 m + 1 x 4 m), 6 m de gaine ignifugée, 1 passe-cloison Ø 8 mm, 1 raccord en croix Ø 8 mm, 1 raccord en T Ø 8 mm, 5 diffuseurs, colliers de serrage et 1 autocollant.

ENG Material: Steel. Dimensions : Ø 125 x (L) 270 mm. Weight : 3.6 kg.

Extincteur manuel 2 kg.

2 kg Hand Held Extinguisher

Réf. 616LL207101002.....

479°

Obligatoire en Rally 2-Kit, R5, RGT et T1.

Dimensions : Ø 108 x (H) 375 mm. Poids : 3,12 kg. Livré avec support et 2 brides de fixation. Répond à la réglementation FIA.

ENG Mandatory in Rally 2-Kit, R5, RGT and T1. Dimensions: Ø 108 x (H) 375 mm. Weight: 3.12 kg. Includes mounting bracket and 2 quick release clamps. Meets FIA regulations.



Développé pour répondre à la norme 8865-2015, le système Zero 275 est l'extincteur le plus compact et le plus léger du marché : moins de 3,5 kg accessoires compris.

Kit Zero 275.

Zero 275 System

Réf. 616LL105001019, **1508€**

Matériau : Aluminium.

Dimensions : Ø 125 x (L) 308 mm.

Livré complet avec supports anti-torpille et sangles, 1 boîtier de contrôle, 2 interrupteurs intérieur/extérieur étanches, faisceaux électriques, 6 m de tube semi-rigide Ø 8 mm, 6 m de gaine ignifugée, 1 raccord en croix Ø 8 mm et 3 diffuseurs. Poids : 2,6 kg.

ENG Conceived to FIA 8865-2015 standards to be the lightest of the market (less than 3.5 kg accessories included). Material: Aluminium. Dimensions: Ø 125 x (L) 308 mm. Weight : 2.6 Kg.

+ Norme FIA 8865 obligatoire en Rally
2-Kit, R5, RGT, S2000, T1, T2 & WRC



NEW

+ Règlementation en page 11



NEW



Les extincteurs de la gamme Zero 2020 constituent l'un des meilleurs rapports qualité/prix du marché. Compacts et ultra performants, ils fonctionnent dans toutes les positions.

Kit automatique 3 L électrique.

3 L Electrical Extinguisher System

Réf. 616LL106001012, **753€**

Matériau : Aluminium.

Dimensions : Ø 155 x (L) 238 mm.

Poids : 4,1 kg.

Fourni avec un kit d'installation complet.

ENG Material: Aluminium. Dimensions: Ø 155 x (L) 238 mm. Weight: 4.1 kg.

Kit automatique 3 L mécanique.

3 L Mechanical Extinguisher System

Réf. 616LL106001011, **332€**

Matériau : Acier.

Dimensions : Ø 155 x (L) 342 mm.

Poids : 5,2 kg.

Fourni avec un kit d'installation complet.

ENG Material: Steel. Dimensions: Ø 155 x (L) 342 mm. Weight: 5.2 kg.

Extincteur manuel liquide AFFF 2,4 L.

2.4 L AFFF Hand Held Extinguisher

Réf. 616LL201100003, **106€**

Dimensions : Ø 108 x (H) 440 mm.

Poids : 3,53 kg.

Livré avec support et 2 brides de fixation.

Répond à la réglementation FIA.

ENG Dimensions: Ø 108 x (H) 440 mm. Weight: 3.53 kg. Includes mounting bracket and 2 quick release clamps. Meets FIA regulations.





Kit automatique 3,9 L électrique acier.

3.9 L Steel Electrical Extinguisher System

Réf. 8SP014779EXP..... **1434€**

Système automatique électrique contenant 3,3 kg d'agent extincteur.

Matériau : Acier inoxydable.

Bonbonne de 2,5 L.

Dimensions : Ø 110 mm x (L) 302 mm.

Contient 1 buse pour l'habitacle et 1 buse pour le moteur.

Pour les cockpits de 1,2 m³ à 2,3 m³.

Homologation : FIA 8865-2015.

ENG FIA 8865-2015 approved. Pressure extinguisher system. 3.3 kg of extinguishing agent. Electric ignition. 2.5 L stainless steel bottle. Dimensions: Ø 110 mm x (L) 302 mm. Contains 1 cockpit nozzle and 1 engine nozzle for 1.2 m³ to 2.3 m³ cockpit.

Kit automatique 4,25 L électrique inox.

4.25 L Inox Electrical Extinguisher System

Réf. 8SP014772EXL..... **770€**

Système électrique ultraléger pour le circuit et le rallye.

Matériau : Acier inox.

Gaz utilisé : AFFF.

Livré avec arrêteurs anti-torpille, sangles de fixation, 1 boîtier de contrôle, 1 interrupteur, faisceaux électriques, 2 durites de 5 m Ø 6 mm, diffuseurs, raccords en T, 3 passe cloisons et 2 autocollants.

Homologation : FIA 2000.

ENG FIA 2000 approved. Electrical system for saloon and rally cars. Stainless steel bottle. AFFF foam extinguisher.

Kit automatique SP électrique acier.

SP Steel Electrical Extinguisher System

1. Réf. 8SP014778EXL2 - SP-205 / 2,5 L..... **695€**
 2. Réf. 8SP014778EXL3 - SP-305 / 3,9 L..... **719€**

Système électrique ultraléger.

Matériau : Acier inoxydable.

Gaz utilisé : AFFF (2 L pour la version SP-205, et 3 L pour la version SP-305).

Dimensions SP-205 : Ø 110 mm x (L) 302 mm. 2,5 L.

Dimensions SP-305 : Ø 130 mm x (L) 346 mm. 3,9 L.

Livrés complets avec supports anti-torpille.

Homologation : FIA 2000.

ENG FIA 2000 approved. Electrically operated ultra-light system. AFFF extinguishing agent (SP-205: 2L / SP-305: 3L). Dimensions: SP-205: Ø 110 mm x (L) 302 mm. 2.5 L. / SP-305: Ø 130 mm x (L) 346 mm. 3.9 L. Full metal fittings.

Kit automatique 4,25 L mécanique acier.

4.25 L Steel Mechanical Extinguisher System

Réf. 8SP014772MSL..... **303€**

Système mécanique pour le circuit et le rallye.

Matériau : Acier.

Gaz utilisé : AFFF.

Livré avec arrêteurs anti-torpille, sangles de fixation, 2 tirettes (1 x 1,8 m + 1 x 3,6 m), 2 durites de 5 m Ø 6 mm, diffuseurs, raccords, passe cloisons et 2 autocollants.

Homologation : FIA 2000.

ENG FIA 2000 approved. Mechanical system for saloon and rally cars. Material: Steel.

+ Tous les extincteurs homologués FIA sont livrés avec arrêteurs anti-torpille

+ Réglementation en page 11



Kits automatiques électriques aluminium.

Aluminium Electrical Extinguisher Systems



Réf. 80MPESAL5SE - Version S **1980[€]**
 Réf. 80MPESAL5LE - Version L **1980[€]**

Système électrique compact et ultraléger pour berline (électriques ou à essence).

2 versions disponibles selon la taille de l'habitacle : S (1,2 - 2,2 m³) ou L (2,1 - 4,1 m³).

Matériau : Aluminium.

Gaz utilisé : Novec® 1230.

Livrés complets avec supports anti-torpille.

Nouvelle unité de contrôle avec alarme dédiée pour indiquer le faible niveau de batterie.

Homologation : FIA 8865-2015.

ENG Compact and ultralight electrical systems for both electric and petrol saloon cars. 2 available versions: S for small sized cockpit / L for medium-large sized cockpit. New control unit with dedicated low-battery alarm. FIA 8865-2015 approved.

Kits automatiques 4,25 L acier.

4.25 L Steel Extinguisher Systems



Réf. 80MPCMSST1 - Mécanique **342[€]**
 Réf. 80MPCESST1 - Électrique **618[€]**

2 systèmes disponibles pour berline : Mécanique ou électrique.

Matériau : Acier.

Dimensions & poids total (avec supports et sangles de fixation en inox) :

- Mécanique : A : 330 mm / B : 420 mm / C : 160 mm. Poids total : 8,1 kg.

- Électrique : A : 330 mm / B : 385 mm / C : 160 mm. Poids total : 7,7 kg.

Livrés complets avec arrêteurs anti-torpille, 2 durites de 4 m Ø 8 mm, 6 diffuseurs, 4 raccords en T, 2 raccords 90°, 1 raccord 3 voies, 2 stickers, et 2 tirettes pour le système mécanique / 1 boîtier de contrôle, 1 bouton poussoir, câblage pour le système électrique.

ENG 2 available systems for saloon cars: Mechanical or electrical.

Kit automatique 4,25 L acier.

4.25 L Steel Extinguisher System



Réf. 80MPCA372 **275[€]**

Système mécanique pour berline.

Matériau : Acier.

Dimensions (avec supports et sangles de fixation en inox) : A : 330 mm / B : 420 mm / C : 160 mm. Poids total : 8,1 kg.

Livré complet avec arrêteurs anti-torpille, 2 durites de 4 m Ø 8 mm, 6 diffuseurs, 4 raccords en T, 2 raccords 90°, 1 raccord 3 voies, 2 stickers, et 2 tirettes pour le système mécanique.

ENG Mechanical system for saloon cars.

Extincteurs manuels.

Manual Extinguisher Systems



1. Réf. 80MPCAB319 - Version AFF 2,4 L **135[€]**
 2. Réf. 80MPCAB323 - Version NOVEC 2 kg **396[€]**

Livrés avec supports en aluminium et 2 brides de fixation en inox.

Répondent à la réglementation FIA.

1. Dimensions : Ø 132 mm x (H) 295 mm (390 mm avec embout). Poids : 5 kg. Couleurs : Noir, rouge.

2. Dimensions : Ø 110 mm. Poids : 3,150 kg. Couleur : Acier.

ENG Include aluminium brackets and 2 stainless steel quick release clamps. Comply with FIA regulations.

NEW



+ Spécial Rallye

Électrique



Mécanique

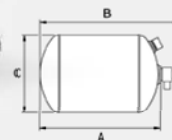

CAR INTERIOR / HABITACLE

EXTINGTEURS.

EXTINGUISHERS



Désignation	Visuel	Réf.	Tarif €
Boîtier de contrôle	1	8SPMA0142030	180
Tirette	2	8SPMA014RL24CL	23
Durite alu	3	8SPMA0142029	18
Diffuseur	4	8SPMA0142040	12
Raccord en T	5	8SPMA0142043	11
Raccord 3 voies	6	8SPMA0142041	11
Raccord en L	7	8SPMA0142042	10
Stickers E + E	8	8SPMA0142023	5
Colliers de fixation pour extincteur réf. 8SP014772...		8SPMA0142049	12
Support pour diamètre 160 pour extincteur réf. 8SP014772...	9	8SPMA0142013	9
Arrêteurs anti-torpille pour extincteur réf. 8SP014772...		8SPMA01480	14
Kit câblage (bouton extérieur + câble complet) FIA 8865	-	8SPMA0142122	90
Bloc anti-brouillard FIA 8865	-	8SPMA0142127	12
Kit de rechange raccord actionneur	-	8SPMA0142120	107
Raccord droit avec joint torique E2001147 1/8 - 6 mm	-	8SPMA0142104	4
Raccord droit avec joint torique E2001148 1/4 - 6 mm	-	8SPMA0142105	4
Raccord droit avec joint torique E2001150 1/8 - 8 mm	-	8SPMA0142106	5
Raccord droit avec joint torique E2001151 1/4 - 8 mm	-	8SPMA0142107	5
Raccord en T avec joint torique E2112002X 1/4 F-M-F	-	8SPMA0142108	4

PIÈCES DÉTACHÉES POUR EXTINGTEURS AUTOMATIQUES

Spare Parts For Extinguisher Systems



Désignation	Visuel	Réf.	Tarif €
Boîtier de contrôle standard noir	1	616LLP0011	138
Interrupteur intérieur/extérieur étanche avec cerclage alu	2	616LL942100004	40
Interrupteur extérieur étanche		616LL942100002	38
Faisceau électrique	3	6160038	17
Tirette + câble (2 mètres)	4	616LL935100001	20
Tirette + câble (4 mètres)		616LL935100002	30
Diffuseur pour kits Zero 360	5	616LL955300003	54
Diffuseur « double Z » pour kits Zero 360	6	616LL955300004	69
Diffuseur pour kits Zero 2000	7	616LL955300015	54
Raccord en T Ø 8 mm	8	616LL952408001	26
Raccord en T Ø 10 mm		616LL952410001	24
Raccord en croix Ø 8 mm		616LL952408007	40
Raccord en croix Ø 10 mm	9	616LL952410007	44
Passe cloison Ø 8 mm		616LL952408002	35
Passe cloison Ø 10 mm	10	616LL952410002	34
Tube semi rigide Ø 8 mm (1 mètre)		6160008	11
Tube semi rigide Ø 10 mm (1 mètre)	11	6160031A	12
Gaine isolation thermique (1 mètre)	12	616LL951300001	7
Sticker E + E	13	185EE200	2
Support anti-torpille et sangles (réf. 616LL106001001 / 616LL106001002 / 616LL105001009 / 616LL105001006)	14	616LL920100005FIA	62
Support anti-torpille et sangles (réf. 616LL106001004 / 616LL106001005 / 616LL106001007 / 616LL106001008)		616LL920100008FIA	32
Faisceau électrique pour switch	-	616943101005	40
Faisceau électrique pour boîtier de commande	-	616943101044	32
Support de gicleur cockpit	-	616LL955300025	166
Gicleur compartiment moteur	-	616LL955300013	41
Tube aluminium Ø 10 mm cockpit	-	616LL951101021	15
Tube aluminium Ø 8 mm compartiment moteur	-	616LL951101019	54
Boîtier de commande	-	616LL941000040	214

Autres accessoires disponibles, nous consulter.



Désignation	Visuel	Réf.	Tarif €
Accessoires pour extincteurs Black Collection			
Tirette	1	80MPCD335	25
Accessoires pour extincteurs Black / White			
Diffuseur	2	80MPCD393	8
Boîtier de contrôle	3	80MPCD398	126
Gaine ignifugée Ø 8 mm (5 m)		80MPCD3248N	17
Gaine ignifugée Ø 10 mm (5 m)	4	80MPCD32410N	17
Câble électrique pour boîtier de contrôle	5	80MPX398CAV	17
Bouton poussoir extérieur étanche	6	80MPEA467	19,50
Cerclage caoutchouc pour bouton poussoir	7	80MPX181493	7
Connecteur droit 1/4"	8	80MPCD394	6
Connecteur droit 1/8"		80MPCD395	6
Raccord en T 1/8"	9	80MPCD392	9
Raccord en L 1/8"	10	80MPCD391	8
Raccord 3 voies	11	80MPCD390	9
Tube alu Ø int. 6 mm (4 m)	12	80MPCD323A	9
Arrêteurs anti-torpille (réf. 80MPCMSST1 / 80MPCESST1 / 80MPCA372)	13	80MPCD311SAT	20

Autres accessoires disponibles, nous consulter.

RECHARGES & RÉVISIONS EXTINGTEURS

à partir de / from

119€*



ORECA est agréée par LIFELINE, OMP, OMP SPORT et SPARCO pour la recharge de vos extincteurs (hors modèles poudre).

Recharge NOVEC sur devis uniquement.

Pour plus de renseignements, contactez-nous au

04 94 88 57 94

Délais : 4 à 6 semaines.

(*Frais de port retour inclus).





EXTINCTEURS MANUELS À POUDRE

Hand Held Dry Powder Extinguishers

+ Léger avec bouteille en aluminium



2 kg - ALUMINIUM.

Réf. 8RS2KGALU..... **39€⁹⁰**

Extincteur manuel à poudre 2 kg en aluminium.

Équipé d'un manomètre de pression.

Hauteur : 370 mm. Diamètre : 110 mm. Poids : 2,55 kg (sans support).

Livré avec support et 2 brides de fixation.

Répond à la réglementation FIA, norme EN3. Autorisé en épreuves nationales et régionales.

ENG 2 kg hand held dry powder extinguisher. Aluminum bottle. Built-in pressure gauge. Height: 370 mm. Diameter: 110 mm. Weight: 2.55 kg (without brackets). Includes mounting bracket and 2 quick release clamps. Meets FIA (EN3) regulations.

+ Léger avec bouteille en aluminium



4 kg - ACIER.

Réf. 8RS4KGACIER..... **48€⁹⁰**

Extincteur manuel à poudre 4 kg en acier avec valve en résine acétal.

Équipé d'un manomètre de pression.

Hauteur : 485 mm. Diamètre : 140 mm. Poids : 6,1 kg.

ENG 4 kg hand held dry powder extinguisher. Steel bottle with acetalic resin valve. Built-in pressure gauge. Height: 485 mm. Diameter: 140 mm. Weight: 6.1 kg.



6 kg - ALUMINIUM.

Réf. 8RS6KGALU..... **54€**

Extincteur manuel à poudre 6 kg en aluminium.

Équipé d'un manomètre de pression.

Hauteur : 530 mm. Diamètre : 160 mm. Poids : 8,6 kg.

Obligatoire en parc d'assistance.

ENG 6 kg hand held dry powder extinguisher. Aluminum bottle. Built-in pressure gauge. Height: 530 mm. Diameter: 160 mm. Weight: 8.6 kg. Required in service area.

à partir de / from
1220€



Arceaux à boulonner réf. 80R791VA..., livrés avec les manchons soudés pour faciliter le montage



Arceaux à souder réf. 80R754VA...

Arceaux conformes FIA annexe J - article 253 France.

FIA Appendix J Approved Roll Cages in France (Art. 253)



Arceaux conformes à la note France de l'article 253 de l'annexe J FIA.

Conçus en acier Fe45. Arc principal Ø 50 mm x 2 mm (fourchette haute de la norme FIA).

CONSEIL : Afin de faciliter le montage, nous vous conseillons de toujours faire passer la partie arrière de l'arceau par le côté passager.

Les schémas ci-contre sont purement illustratifs. Nous consulter pour connaître les caractéristiques précises de chaque arceau. Nombreuses autres affectations disponibles.

ENG Material: Fe45 steel. Main hoop Ø 50 mm x 2 mm (highest FIA specification). Roll cages compliant with the FIA art 253 appendix J in France. The drawings are intended only as an example and are non-binding. Many other available models. Please contact us if your vehicle is not listed.

Modèle	Années	Réf.	À boulonner	À souder	Points	Découpe du tableau de bord	Poids (kg)
BMW							
Series 3 E30 Coupé	1982 - 1994	80R754VA266		X	Multipoints	X	-
Series 3 E36	1990 - 2001	80R754VA126		X	Multipoints	X	55,2
Series 3 E36 Coupé	1992 - 1997	80R754VA181		X	Multipoints	X	53,3
Series 3 E46 Coupé	1997 - 2006	80R754VA178		X	Multipoints	X	-
Series 3 E92 Coupé	2007 -	80R754VA560		X	Multipoints	X	50,9
Mini R50 / R52 / R53	2001 - 2007	80R754VA567		X	Multipoints	X	-
		80R791VA567	X		6	X	-
CITROEN							
C2	2003 - 2010	80R754VA582		X	Multipoints	X	-
		80R791VA583	X		6	X	-
DS3	2010 -	80R754VA562		X	Multipoints	X	48
		80R791VA561	X		6	X	-
Saxo	1996 - 2004	80R791VA294C		X	Multipoints	X	-
		80R754VA501C		X	Multipoints	X	-
FIAT							
Grande Punto Abarth	2007 - 2010	80R791VA586	X		6	X	-
FORD							
Fiesta VII ST	2008 -	80R754VA603		X	Multipoints	X	-
		80R791VA604	X		6	X	-
Focus RS	2010 -	80R754VA540		X	Multipoints	X	57,7
HONDA							
Civic EG	1992 - 1995	80R754VA589		X	Multipoints	X	-
Civic EK	1996 - 2001	80R754VA185		X	Multipoints	X	-
MITSUBISHI							
Lancer Evo X	2008 -	80R754VA580		X	Multipoints	X	54,4
		80R791VA581	X		6	X	-
PEUGEOT							
106 (3 portes)	1991 - 2004	80R754VA501P		X	Multipoints	X	-
		80R791VA294P	X		6	X	-
205 GTI / Rallye	-	80R754VA270		X	Multipoints	X	-
207	2006 -	80R791VA522	X		6	X	-
306 S16	1994 - 2002	80R754VA298		X	Multipoints	X	-
309 GTI	1986 - 1994	80R791VA225	X		6	-	-
PORSCHE							
Cayman	2005 -	80R754VA537		X	Multipoints	X	55
RENAULT							
Clio 16V	1990 - 1998	80R754VA263		X	Multipoints	X	-
		80R791VA146	X		6	X	-
Clio II RS	1998 - 2005	80R754VA145		X	Multipoints	X	-
Clio III RS	2005 -	80R791VA569	X		6	X	48,5
Megane III	2008 -	80R791VA566	X		6	X	-
SEAT							
Leon	2006 -	80R791VA548	X		6	X	-
SUBARU							
Impreza I	1992 - 2001	80R754VA533		X	Multipoints	X	52,15
VOLKSWAGEN							
Golf V	2004 - 2008	80R791VA598	X		6	X	44,5

Autres affectations, nous consulter.

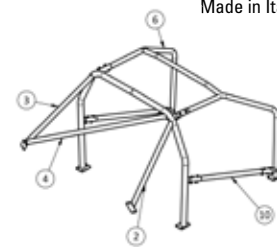
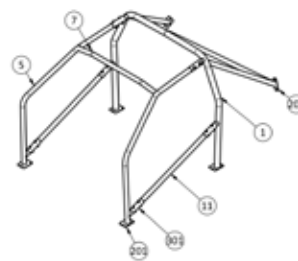

Arceaux en kit.

Roll cages In Kit

706€

Arceaux, développés sur la base du modèle 713M standard, à assembler et à monter. Ces kits requièrent des personnes qualifiées pour le montage.

Légende des pièces composants l'arceau :

1. Arc principal.
2. Bras droit.
3. Bras gauche.
4. Diagonale arrière passager.
5. Semi arc droit.
6. Semi arc gauche.

ENG Roll cages to assemble, developed on the basis of the standard 713M model. These kits require qualified people for assembly.

Modèle	Années	Réf.
BMW		
1600Ti / 1602 / 2002 / 2002 Ti / 2002 TiJ / 2002 turbo	1968 - 1975	80R713K12
Série 3 / M3 E36 Coupé (2 portes / Compact)	1990 - 2001	80R713K519
Série 3 / M3 E36 Coupé (2 portes / Compact - avec toit ouvrant)	1990 - 2001	80R713K272
CITROEN		
AX Sport	1986 - 1998	80R713K233
Saxo*	1996 - 2004	80R713K290C
Saxo**	1996 - 2004	80R713K294C
Visa	1978 - 1988	80R713K17
FIAT		
Cinquecento	1991 - 1998	80R713K514
FORD		
Capri	1969 - 1973	80R713K44
Escort MKI (RS 1600)	1968 - 1975	80R713K43
Escort MKII	1975 - 1980	80R713K42
Escort RS Turbo MKIIIb / MKIV	1986 - 1989	80R713K47
Escort RS Turbo MKIIIb / MKIV (avec toit ouvrant)	1986 - 1989	80R713K48
Fiesta III XR2i	1989 - 1995	80R713K265
Sierra RS Cosworth (2 portes)	1985 - 1987	80R713K223
HONDA		
Civic IV 1.6i 16V	1988 - 1991	80R713K244
Civic V EG	1992 - 1995	80R713K588
Civic VI EK hatchback*	1995 - 2001	80R713K184FC
Civic VI EK hatchback**	1995 - 2001	80R713K184
Civic VII Type-R (3 portes)	2001 - 2006	80R713K176
Integra III hatchback Type R DC2 (3 portes)	1995 - 2006	80R713K596
LANCIA		
Beta Coupé	1973 - 1984	80R713K53
Beta Montecarlo	1975 - 1982	80R713K54
Fulvia Coupé Montecarlo	1966 - 1972	80R713K51
OPEL		
Astra F / GSi	1991 - 1998	80R713K293
Astra G / 2.0 16V	1998 - 2004	80R713K527
Corsa B / GSi	1993 - 2000	80R713K528
PEUGEOT		
106 Rallye*	1991 - 2004	80R713K290P
106 Rallye**	1991 - 2004	80R713K294P
205 GTI (3 portes hatchback)	1984 - 1994	80R713K96
205 GTI (3 portes hatchback)	1984 - 1994	80R713K577
205 Rallye (3 portes hatchback)	1987 - 1992	80R713K236
205 Rallye (3 portes hatchback)	1987 - 1992	80R713K577
206*	1998 - 2009	80R713K171
206**	1998 - 2009	80R713K526
306 S16 (3 portes)	1994 - 2002	80R713K298
309 GTI	1986 - 1994	80R713K225
PORSCHE		
968	1991 - 1995	80R713K177
RENAULT		
Clio 16V	1990 - 1998	80R713K257
Megane I	1995 - 2003	80R713K621
R5 GT Turbo	1986 - 1992	80R713K100
R8	1964 - 1971	80R713K75
SUBARU		
Impreza (4 portes)	1992 - 2001	80R713K533
VOLKSWAGEN		
Golf III (3 et 5 portes)	1992 - 1997	80R713K152

*Sans retrait du tableau de bord. **Avec retrait du tableau de bord.

à partir de / from
920€

Arceaux conformes FIA annexe J.

FIA Appendix J Approved Roll Cages



Arceaux à boulonner
Réfs. 80R713... / 80R723...



Arceaux à boulonner
Réf. 80R715...



Arceaux à souder
Réf. 80R751...

Arceaux non conformes à la note France de l'article 253 de l'annexe J FIA.

Conçus en acier Fe45. Arc principal Ø 50 mm x 2 mm (fourchette haute de la norme FIA).

CONSEIL : Afin de faciliter le montage, nous vous conseillons de toujours faire passer la partie arrière de l'arceau par le côté passager.

Les schémas ci-contre sont purement illustratifs. Nous consulter pour connaître les caractéristiques précises de chaque arceau.

Nombreuses autres affectations disponibles.

INFO REGLEMENTATION FRANCE :

Depuis le 1er janvier 2015, pour toute nouvelle demande de passeport et dans le cas d'une armature de définition standard, l'arceau devra être équipé d'un renfort dans l'arc principal, de renforts de portes, de renforts de montants de pare-brise et d'un renfort de toit. En l'état, la gamme présentée sur cette page ne permet donc pas de courir en France en rallye, circuit, course de côte, slalom et drift si votre demande de passeport est faite après le 1er janvier 2015. Ils sont en revanche conformes pour le VHC et utilisables en trackdays. Par sécurité, il est vivement conseillé de faire réaliser ces opérations par un professionnel de la mécanique automobile.

ENG Material: Fe45 steel. Main hoop Ø 50 mm x 2 mm (highest FIA specification). Roll cages shown on this page are not compliant with the 2015 FIA appendix J in France. Please check the regulation in your country to know if you can use it in racing. The drawings provided are intended only as an example and are non-binding. Many other available models; please contact us if your vehicle is not listed.

Modèle	Années	Réf.	À boulonner	À souder	Points	Découpe du tableau de bord	Poids (kg)
ABARTH							
VII 124 Rally Spider	1972 - 1975	80R713M150	X		6		20,3
ALFA ROMEO							
VII Alfetta GTV	1974 - 1987	80R723182	X		6		21,5
VII Giulia GT (toutes versions)	1969 - 1975	80R713112	X		6		21
AUDI							
VII Coupé Type 85 (châssis B2)	1980 - 1991	80R713502	X		6	X	23
BMW							
VII 635 CSI E24	1976 - 1989	80R713277	X		6	X	24,2
VII 2002	1966 - 1977	80R713012	X		6		24
Série 3 E21 Coupé	1975 - 1983	80R713M192	X		6	X	23,5
Série 3 E30	1983 - 1994	80R713183	X		6	X	23,5
Série 3 E30 Coupé	1986 - 1994	80R713M593 80R751266	X	X	6 Multipoints	X X	22,5 45
Série 3 E36	1990 - 2001	80R751126		X	Multipoints	X	47
Série 3 E36 Coupé	1992 - 1997	80R713519 80R751181	X	X	6 Multipoints	X X	23,5 45
Série 3 E46 Coupé	1997 - 2006	80R713M572	X		6	X	23,6
Mini Cooper S R50/52/53	2001 - 2007	80R715567	X		6	X	31,5
CITROEN							
AX Sport	1986 - 1998	80R713233	X		6		23,2
C2	2003 - 2010	80R715M583	X		6	X	26,9
Saxo (3 portes)	1996 - 2004	80R723131C	X		6	X	24
		80R713290C	X		6		23
		80R715290C	X		6		23
		80R751144C		X	Multipoints	X	41,5
FIAT							
VII 124 Sport Coupé	1966 - 1975	80R713M31	X		6		21,2
FORD							
VII Escort I	1968 - 1975	80R713M43	X		6		23,4
VII Escort II	1975 - 1980	80R713M42	X		6		28,4
Escort RS Cosworth V / VI	1991 - 1996	80R713286	X		6	X	22
Sierra RS Cosworth (2 portes)	1985 - 1987	80R751267		X	Multipoints	X	45,5
Sierra RS Cosworth (4 portes)	1988 - 1991	80R713245	X		6	X	23,5
HONDA							
Civic EG	1992 - 1995	80R713M588	X		6	X	21,1
Civic EK	1996 - 2001	80R713184	X		6	X	23,6
Civic EP	2001 - 2006	80R713176	X		6	X	-
LANCIA							
Delta	1987 - 1993	80R751156		X	Multipoints	X	40

Modèle	Années	Réf.	À boulonner	À souder	Points	Découpe du tableau de bord	Poids (kg)
OPEL							
VII Ascona A	1970 - 1975	80R713535	X		6		20
VII Kadett C GT / E	1973 - 1980	80R713061	X		6	X	24
PEUGEOT							
106 (3 portes)	1991 - 2004	80R723131P	X		6	X	24
		80R713290P	X		6		23,5
		80R751144P		X	Multipoints	X	41,5
		80R713M577	X		6	X	23
205 GTI / Rallye	-	80R713236	X		6		23,1
		80R715M577	X		6	X	-
206 (3 portes)	1998 - 2006	80R713526	X		6	X	23,2
		80R715526	X		6	X	-
306 (3 portes)	1994 - 2002	80R751298		X	Multipoints	X	44
309 (3 portes)	1986 - 1994	80R723050	X		6	NC	22,5
PORSCHE							
VII 356	1948 - 1966	80R713M228	X		6		20,4
VII 911	1964 - 1974	80R723179A	X		6		19,5
VII 944	1982 - 1991	80R723M177	X		6		20
964	1989 - 1993	80R713170	X		6	X	20
RENAULT							
Clio I (3 portes)	1990 - 1998	80R723161	X		6	X	24
		80R751263		X	Multipoints	X	43
Clio II (3 portes)	1998 - 2005	80R723137	X		6	X	24
		80R751145		X	Multipoints	X	40
Megane I	1995 - 2003	80R751119		X	Multipoints	X	42,5
Megane II (3 portes)	2004 - 2007	80R715545	X		6	X	22,7
VII R5 Alpine	1976 - 1981	80R713M71	X		6		24
VII R5 Turbo 1 / 2	1980 - 1987	80R713M80	X		6		24,2
VII R8	1964 - 1971	80R713075	X		6	NC	23,2
Super 5 GT Turbo	1986 - 1992	80R713100	X		6		24
Twingo I	1993 - 2007	80R713M570	X		6	X	21,2
VOLKSWAGEN							
VII Golf I	1974 - 1983	80R723171VT	X		6		23
VII Golf II	1984 - 1991	80R713M98	X		6		24,9
Golf III (3 portes)	1992 - 1997	80R713152	X		6	X	23,5

Autres affectations, nous consulter.

à partir de / from
755€

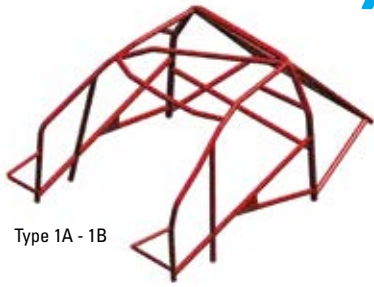

Type 1A - 1B



Type 2A - 2B



Type 3A - 3B



Type 4

Arceaux homologués ASN.

ASN Approved Roll Cages

Les arceaux SPARCO homologués ASN représentent le plus haut degré de technologie jamais atteint en termes de légèreté, performance et sécurité. Ils dépassent bien souvent de 150% les limites minimales imposées par la FIA.

Structures multipoints à souder apportant une sécurité et une rigidité optimale. Points d'ancrage sur les suspensions avant et passage des tubes contre la coque du véhicule lorsque cela est possible. Arc principal Ø 50 mm x 2 mm.

Légende :

- Type :**
 Type 1A / 1B = Multipoints à souder avec prises sur amortisseurs. En 25CrMo4 (1A) ou en Fe45 (1B).
 Type 2A / 2B = Multipoints à boulonner avec prises sur amortisseurs. En 25CrMo4 (2A) ou en Fe45 (2B).
 Type 3A / 3B = Multipoints à boulonner sans prise. En 25CrMo4 (3A) ou en Fe45 (3B).
 4 = 6 points en Fe45, cage avec renforts de portes.

Points d'attaches :

W = Arceau à souder, nombre de points d'attaches au châssis non défini.

Les schémas ci-contre sont purement illustratifs. Nous consulter pour connaître les caractéristiques précises de chaque arceau.

ENG SPARCO's ASN-approved roll cages feature the best that roll cage technology has to offer for lightness, performance and safety. Their specifications exceed FIA standards by up to 150%. Multi-point weld-in roll cages that offer maximum security and rigidity. Front suspension fixing points. Minimum distance between the hull of the vehicle and roll bar tubing. Main hoop 50 mm x 2 mm thick. These roll bar images are purely illustrative. To verify each roll bar features, please contact us.

Modèle	Type	Années	Réf.	Type	Poids (kg)	Nbre de points d'attaches	Matériau	Hom.
HONDA								
Civic Type R	EP3	04/2001 - 2006	8SP753089S	1A	35	W	CrMo	RAC-MSA 2108
Integra Type R 1.8 16V	DC2	1996 - 2001	8SP753090S	1A	33	W	CrMo	RAC-MSA 1659
LANCIA								
Delta HF / Intégrale / 4WD / Evo	Y5	09/87 - 04/93	8SP753024	2A	37	23	CrMo	ONS 418/67
MITSUBISHI								
Lancer Evo IV / V / VI	-	1996 - 03/2001	8SP753094S	1A	37	W	CrMo	RAC-MSA 1745
Lancer Evo VII / VIII / IX	CT9A	04/01 - 12/07	8SP753099S	1A	38	W	CrMo	RAC-MSA 2092
Lancer Evo X	CZ4A	03/2008 -	8SP00753095S	1A	51	W	CrMo	RAC-MSA 03/2271
NISSAN								
240 SX	-	1989 - 1994	8SP723191	4	24	6	Fe45	FIA-ALL J / FFSA
OPEL								
Astra F GSi / GTE 2.0 16V	F-CC A	09/91 - 03/98	8SP753046	2A	44	14	CrMo	RAC-MSA 1743
Astra G 2.0 16V OPC	-	04/1998 - 2004	8SP753048S	1A	34	W	CrMo	RAC-MSA 1821
Corsa B 1.6 16V	-	05/93 - 09/00	8SP713044	2A	43	6	Fe45	RAC-MSA 1770
Kadett GSi 2.0 / 2.0 16V	E	09/84 - 08/91	8SP723147	4	24	6	Fe45	ONS 446/67
PEUGEOT								
106	1C	08/1991 - 2004	8SP723131	4	25	6	Fe45	FIA-ALL J / FFSA
106 1.3 Rallye / S16	1C	08/1991 - 2004	8SP753031SP	1A	34	W	CrMo	RAC-MSA 1794
205	20C/D	02/84 - 07/93	8SP713053_14	3B	32	10	Fe45	FIA-ALL J / FFSA
205 1.3 Rallye / 1.6 GTi / 1.9 GTi	20C/D	02/84 - 07/93	8SP723052	4	32	6	Fe45	ONS 449/67
206 XS 1.6 / 2.0 / RC	Type 2	09/1998 -	8SP753059S	1A	37	W	CrMo	HES1090404
206 XS 1.6 / 2.0 / RC	Type 2	09/1998 -	8SP723060	4	23	6	Fe45	FIA-ALL J / FFSA
306 S16 (boîte 6)	7CRFSW	1994 - 2002	8SP753053S	1A	28	W	CrMo	RAC-MSA 1631
309 GTi 8V / 16V	3C	03/86 - 03/94	8SP723050	4	28	6	Fe45	ONS 448/67
RENAULT								
Clio	B / C57	1990 - 02/1998	8SP723161	4	26	6	Fe45	FIA-ALL J / FFSA
Clio I 1.8 16V / 2.0 16V	B / C57	03/91 - 02/98	8SP753061S	1A	36	W	CrMo	ONS 7-13/67
Clio II 1.6 16V / RS	Phase 2	2000 - 2005	8SP753057S	1A	43	W	CrMo	RAC-MSA 2091
Clio III RS	-	2006 -	8SP753060S	1A	-	W	CrMo	RAC-MSA 2224
R5 GT Turbo	B / C40	1984 - 12/1990	8SP723158	4	26	6	Fe45	FIA-ALL J / FFSA
SEAT								
Leon Cupra	1P	2005 -	8SP753027	1A	-	W	CrMo	RAC-MSA 2230
VOLKSWAGEN								
Golf II	19E	09/1983 - 1992	8SP72317184	4	30	6	Fe45	FIA-ALL J / FFSA

Autres affectations, nous consulter.



Réf. 80MPAB100...

à partir de / from

880[€]

Arceaux conformes FIA annexe J - article 253 France.

FIA Appendix J Approved Roll Cages in France (Art. 253)



Arceaux conformes à la note France de l'article 253 de l'annexe J FIA.

Arceaux en acier Fe45 avec tubes Ø 40 x 2 mm et Ø 50 x 2 mm, manchons et renfort sur l'arc principal. Livrés avec renforts de porte et renfort diagonal à l'arrière.

Le schéma ci-contre est purement illustratif.

Nous consulter pour connaître les caractéristiques précises de chaque arceau.

Légende :

Points :

b : À boulonner.

w : À souder.

MP : Multipoints.

Caractéristiques :

A1 : Renforts de portes en X.

A2 : Renforts de portes à 1 barre.

A3 : Renforts de portes à 2 barres.

B : Renforts de portes AR.

C : Points d'ancrage sur suspensions AV.

D : Points d'ancrage sur suspensions AR.

E : Traverse le tableau de bord.

F : Partie AV fixée au pavillon de toit.

G : Fixations de la partie AR sur le pilier central de la coque.

H : Barre horizontale pour fixation des harnais.

I : Barre transversale sur arc principal.

J : Renfort de toit diagonal.

K : Renforts entre parties AV et AR.

L : Renforts sur les courbes des montants de pare-brise.

N : Renforts en X sur arc principal.

O : Renforts de toit en X.

P : Renforts au sol en X.

Q : Renforts en X sur jambes de force AR.

R : Renforts de montants de pare-brise.

S : Manchons entre parties AV et AR.

T : Fourchettes + goujons entre parties AV et AR.

U : Renforts en V sur jambes de force AR.

V : Renforts de toit en V.

X : Renfort diagonal sur jambes de force AR.

Z : Barre horizontale tableau de bord.

ENG Roll cages compliant with the 2015 FIA appendix J in France. Fe45 steel roll bars with Ø 40 x 2 mm and Ø 50 x 2 mm tubing, connecting sleeve tubes and reinforced brace in the main hoop. Supplied with door bars and diagonal reinforcement at rear. These roll bar images are purely illustrative. To verify each roll bar features, please contact us.

Modèle	Type	Années	Réf.	Points	Caractéristiques	Matériau	Poids (kg)	Homologation
ALFA ROMEO								
147	-	2001 -	80MPAB105222A	MP-w	A2BOH1V2	Fe45	38	FIA-ALL J / FFSA
Alfetta	GTV	1978 - 1987	80MPAA104P5	6 b	A2SX	Fe45	30	FIA-ALL J / FFSA
GT GTA	2 portes	1963 - 1976	80MPAB1002	6 b	A2SX	Fe45	27	FIA-ALL J / FFSA
BMW								
1602 / 2002	-	1962 - 1972	80MPAB105P340	6 b	A2SX	Fe45	30	FIA-ALL J / FFSA
Série 1	E87	09/2004 -	80MPAB100248	10 b	A2EGNOXK	Fe45	-	FIA-ALL J / FFSA
Série 3 E30	2 portes	1983 - 1991	80MPAB10017	6 b	A2ESX	Fe45	31	FIA-ALL J / FFSA
Série 3 E36	M3 Coupé (2 portes)	1990 - 2001	80MPAB105P291	6 b	A2ESX	Fe45	23,5	FIA-ALL J / FFSA
Série 3 E46	320 (4 portes)	2000 - 2004	80MPAB105218AH	MP-w	A28N	Fe45	43	FIA-ALL J / FFSA
Série 3 E90	M3 (4 portes)	2008 -	80MPAB100269A	6 b	A1EHINOX	Fe45	50	FIA-ALL J / FFSA
Série 5 E39	4 portes	1995 - 2003	80MPAB100237A	10 w	A28N	Fe45	58	FIA-ALL J / FFSA
CITROEN								
C2	-	2003 -	80MPAB100253	10 b	A2ENOX	Fe45	41	FIA-ALL J / FFSA
DS3	3 portes	2010 -	80MPAB100337	6 b	A1EH3NRSV2	Fe45	60	FIA-ALL J / FFSA
Saxo	-	1996 -	80MPAB105P182	10 b	A2ESX	Fe45	30	FIA-ALL J / FFSA
DACIA								
Sandero	-	2008 -	80MPAB100276	6 b	A1EH2NRSV2X	Fe45	49	FIA-ALL J / FFSA
FIAT								
500	Abarth 595 / 695	1957 - 1976	80MPAB10028	6 b	A2SX	Fe45	28	FIA-ALL J / FFSA
Punto Evo	3 - 5 portes	-	80MPAB100333	6 b	A1EH2NRSV2	Fe45	45	FIA-ALL J / FFSA
FORD								
Capri	-	1969 - 1973	80MPAB105P304	6 b	A2SX	Fe45	22	FIA-ALL J / FFSA
Escort I	-	1968 - 1975	80MPAB105P306	6 b	A2SX	Fe45	23,4	FIA-ALL J / FFSA
Fiesta III / IV	3 portes	1989 - 2002	80MPAB105P210H	10 b	A2NSV2	Fe45	35	FIA-ALL J / FFSA
Fiesta V	3 portes	2002 - 2008	80MPAB100355	6 b	A1EH2NRSV1X	Fe45	-	FIA-ALL J / FFSA
Fiesta VI	3 portes	2008 -	80MPAB100338	6 b	A1ENRSUV2	Fe45	50	FIA-ALL J / FFSA
Fiesta VI	3 portes	2008 -	80MPAB100338A	6 w	A1EKNSUV2	Fe45	48	FIA-ALL J / FFSA
HONDA								
Civic	3 portes	- 1991	80MPAB105P56	10 b	A2SX	Fe45	27	FIA-ALL J / FFSA
Civic EG6	3 portes	1992 - 1995	80MPAB105P57	10 b	A2EX	Fe45	27	FIA-ALL J / FFSA
Civic Type R	-	2001 - 2006	80MPAB105P314	6 b	A2ESX	Fe45	24,5	FIA-ALL J / FFSA
LANCIA								
Beta	Coupé	1973 - 1984	80MPAB105P317	6 b	A2ESX	Fe45	21,5	FIA-ALL J / FFSA
MITSUBISHI								
Lancer	Evo IV / V / VI	1996 - 2000	80MPAB105P319	6 b	A2SX	Fe45	26	FIA-ALL J / FFSA
PEUGEOT								
106	3 portes	1991 -	80MPAB105P182	10 b	A2ESX	Fe45	30	FIA-ALL J / FFSA
207	3 portes	04/2006 -	80MPAB100275	6 b	A1EH2NRSV2X	Fe45	45	FIA-ALL J / FFSA
208	3 portes	2012 -	80MPAB100337	6 b	A1EH3NRSV2U	Fe45	60	FIA-ALL J / FFSA
PORSCHE								
911	-	1965 - 1973	80MPAB100274	6 b	A2SX	Fe45	26	FIA-ALL J / FFSA
	-	1974 - 1990	80MPAB100131	6 b	A2SX	Fe45	26	FIA-ALL J / FFSA
911	GT3 RS	2007 -	80MPAB100268	10 b	A1BCEH1NOXV2	Fe45	50	FIA-ALL J / FFSA
997	Carrera 4	09/2007 -	80MPAB100268	10 b	A1BCEH1NOX	Fe45	50	FIA-ALL J / FFSA
RENAULT								
Alpine A310	-	1971 - 1984	80MPAB105P330	6 b	A2SX	Fe45	21	FIA-ALL J / FFSA
Clio II	-	1998 - 2005	80MPAB105P220H	10 b	A2ENSX	Fe45	38	FIA-ALL J / FFSA
Clio III	3 portes (tous modèles)	2005 - 2012	80MPAB100260A	10 b	A2EFGNRSV2X	Fe45	47	FIA-ALL J / FFSA
Megane III	3 portes	2008 -	80MPAB100339	6 b	A1EH2NRSUV2	Fe45	51	FIA-ALL J / FFSA
Megane IV	4 portes	2016 -	80MPAB100357	6 b	A3EH1NRSV2U	Fe45	-	FIA-ALL J / FFSA
SEAT								
Leon II	5 portes	09/2005 -	80MPAB100255A	MP-w	A2ENORX	Fe45	47	FIA-ALL J / FFSA
SKODA								
Fabia	5 portes	01/2008 -	80MPAB100266	10	A2EGH1NQRSV2X	Fe45.2	30	FIA-ALL J / FFSA
SUBARU								
Impreza	2.0	1992 - 2000	80MPAB105P165	10 b	A2ESX	Fe45	29	FIA-ALL J / FFSA
Impreza	WRX STI	10/2007 -	80MPAB100261A	10 b	A1EV2NR	Fe45	35	FIA-ALL J / FFSA
SUZUKI								
Swift IV	Tous modèles	05/2005 - 2010	80MPAB100251AH	MP-w	A2BOH1V2	Fe45	50	FIA-ALL J / FFSA
TALBOT								
Samba	-	-	80MPAA104P147	6 b	A2SX	Fe45	31	FIA-ALL J / FFSA
VOLKSWAGEN								
Golf I	-	1980 - 1983	80MPAA104P153	6 b	A2ESX	Fe45	30	FIA-ALL J / FFSA
Golf III	-	1991 - 1998	80MPAB105P156	10 b	A2SX	Fe45	30	FIA-ALL J / FFSA
Polo V	3 portes	2009 -	80MPAB100348	6 b	A1EH2NORSX	Fe45	50	FIA-ALL J / FFSA
Polo VI	5 portes	-2017	80MPAB100359	6 b	A1EH3KNOQRS	Fe45	42	FIA-ALL J / FFSA

Autres affectations, nous consulter.



ACCESSOIRES D'ARCEAUX

Roll Cage Accessories

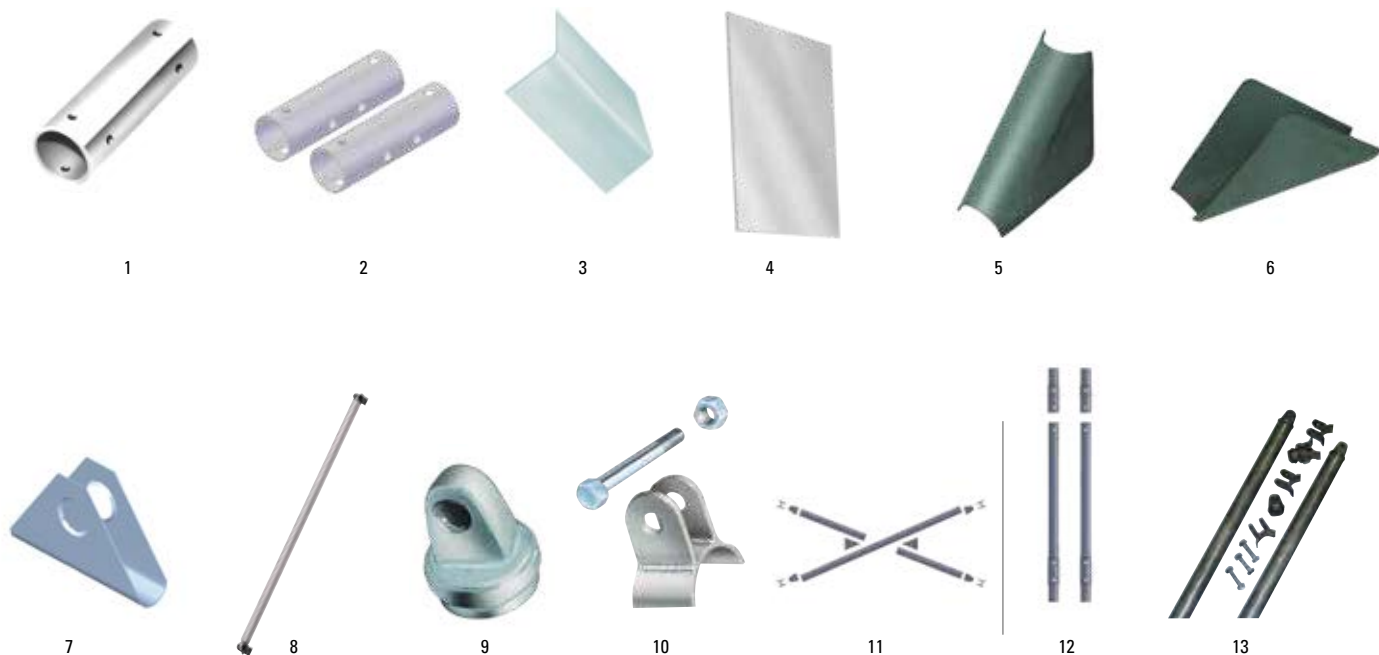

Visuel	Désignation	Marque	Réf.	Descriptifs	Tarif €
1	Manchon	OMP	80MPAA195	Fe45. Pour tube de diam. 40 mm. (L) 145 mm. Livré sans visserie.	22
2	Manchon	SPORCO	8SP00780M	Livré par paire. Pour tube de diam. 40 mm. (L) 145 mm. Livré sans visserie.	32,50
3	Contreplaque en L	OMP	80MPAA175	Modèle EN L en acier. Epaisseur : 3 mm.	15
4	Contreplaque	OMP	80MPAA175S	Modèle plat en acier. Dim. : (L) 100 x (l) 120 mm. Epaisseur : 3 mm.	6
Goussets					
5	80°	OMP	80MPAA200	Pour tube de diam. 40 mm. Epaisseur 1,5 mm.	18
6	100°	OMP	80MPAA201		18
7	Pour toit	SPORCO	8SP00798SP1	Lot de 2. Dim. : 190 x 85 mm.	37,50
7	Pour barre	SPORCO	8SP00798SP2	Lot de 4. Dim. : 100 x 170 mm.	49,50
Tubes					
8	L 120 cm	OMP	80MPAA108	Inclus 2 tubes ø 40 mm en acier Fe45. Livrés sans connexion. Conforme à la réglementation FIA.	89
8	L 125 cm	OMP	80MPAA109	Inclus 2 tubes ø 40 mm en acier Fe45 et connexions à souder. Conforme à la réglementation FIA.	137
Connexions demi-lune					
9	Modèle mâle à souder	OMP	80MPAA123	-	10
10	Modèle femelle ø 40 mm à souder	OMP	80MPAA122	-	11
10	Modèle femelle ø 50 mm à souder	OMP	80MPAA12250	-	11
9	Modèle mâle à souder	SPORCO	8SP00782NTS	-	12
10	Modèle femelle ø 40 mm à souder	SPORCO	8SP0078140S	-	12
10	Modèle femelle ø 50 mm à souder	SPORCO	8SP0078150S	-	12
Renforts de porte					
11	Kit renfort de porte	OMP	80MPAA111A	Inclus 2 tubes ø 40 mm, goussets et connexions à souder. (L) 125 cm. Conforme à la réglementation FIA.	243
12	Kit renfort de porte	OMP	80MPAA204	Inclus 2 tubes ø 40 mm x 2mm et connexions à souder. (L) 125 cm. Manchons inclus. Conforme à la réglementation FIA.	136
13	Kit renfort de porte	SPORCO	8SP00797	Inclus 2 tubes ø 40 mm en acier et connexions à souder. (L) 115 cm. Non conforme FFSA 2015.	140

ACCESSOIRES D'ARCEAUX

Roll Cage Accessories



BEST SELLER

N'oubliez pas
à partir de / from **2€**



Rilsans
Réf. Réf. 3026

Obligatoires depuis 2018



Made in England

Garnitures d'arceau.

Roll Cage Paddings

lifeline
FOR ROLL OVER PROTECTION

Ø 32 mm Réf. 616LL451100004.....	50€
Ø 38 / 40 mm Réf. 616LL451100001.....	50€
Ø 45 mm Réf. 616LL451100002.....	50€
Ø 50 mm Réf. 616LL451100003.....	50€



Garnitures d'arceau ignifugées, homologuées FIA.
Longueur : 600 mm. Couleur : Noir.

ENG Fireproof roll bar paddings, FIA approved. Length: 600 mm. Colour: Black.

+ Les moins volumineuses sur le marché !

+ Vendues par paire



Garnitures d'arceau.

Roll Cage Paddings

OMP

Ø 30 / 40 mm Réf. 8OMPAA116A.....	29€
Ø 40 / 50 mm Réf. 8OMPAA115A.....	29€



Garnitures d'arceau ignifugées, homologuées FIA.
Longueur : 490 mm. Couleur : Noir. Vendues à l'unité.

ENG Fireproof roll bar paddings, FIA approved. Length: 490 mm. Colour: Black. Sold by unit

Garnitures d'arceau.

Roll Cage Paddings

sparco

Ø 35 mm Réf. 8SP0076035.....	63€
Ø 40 mm Réf. 8SP0076040.....	63€
Ø 45 mm Réf. 8SP0076045.....	63€
Ø 50 mm Réf. 8SP0076050.....	63€



Garnitures d'arceau ignifugées, homologuées FIA.
Longueur : 500 mm. Couleur : Noir. Vendues par paire.

ENG Fireproof roll bar paddings, FIA approved. Length: 500 mm. Colour: Black. Sold by pair.



Couvre arceau carbone.

Carbon Roll Bar Cover

Réf. CPTUBEARCEAU..... **76€**

Idéal pour protéger vos tubes d'arceau. Diamètre : 40 mm. Longueur : 1 250 mm.

ENG Diameter: 40 mm. Length: 1,250 mm.



Réf. 8EQ065692..... **6€50**

Remboussage maximal pour une meilleure protection.
Longueur : 90 cm. Couleur : Noir.
Non homologuée FIA

ENG Length: 90 cm. Colour: Black. Not FIA approved.

+ Retrouvez tous les moyeux SPARCO sur oreca-store.com

N'oubliez pas



Kit de suppression klaxon
Réf. 8SP0159ZMNR



2 boutons de klaxon inclus



Kit boutons poussoirs
Réf. 8SP015NE982

+ Idéal pour les voitures GT



P 310 Open

+ Également disponible en version carbone



F-10 A



R 215

NEW



R 350



P 300



R 345



R 330



R 325



R 323

Désignation	P 310 Open	F-10 A	R 215*	R 350*	P 300*	R 345*	R 330*	R 325*	R 323*
Réf.	8SP015P3100PN	8SP015P270SSN	8SP015R215FS	8SP015R350PSO	8SP015P300SN	8SP015R345MSN	8SP015R330PSO	8SP015R325CSN	8SP015R323PSN
Diamètre	310 mm	-	350 mm	350 mm	300 mm	350 mm	330 mm	350 mm	330 mm
Tulipage	Plat	-	Plat	Plat	Plat	63 mm	Plat	95 mm	39 mm
Section	Ovale 35 x 28 mm	-	Ronde 30 mm	Ovale 32 x 29 mm	Ovale 35 x 24 mm	Ovale 32 x 28 mm	Ovale 32 x 29 mm	Ovale 33 x 29 mm	Ronde 30 mm
Matière	Peau retournée	Aluminium	Peau retournée	Peau retournée	Peau retournée	Peau retournée	Peau retournée	Peau retournée	Peau retournée
Couleur	Noir	Noir	Noir	Noir	Noir	Noir	Noir	Noir	Noir
Tarif €	251	256	203	227	256	191	215	244	256

*Livré avec 2 boutons de klaxon (noir + bleu).



N'oubliez pas

42€



Gants Tazio
Réf. 80MPIB747



Retrouvez tous les moyens OMP
sur oreca-store.com

N'oubliez pas

13€



Bouton klaxon
Réf. 80MPOD1960

96€



Kit boutons poussoirs
Réf. 80MPOD2029



Mugello



Racing GP



Sand



Targa



Superquadro



Velocita



RS



WRC



Corsica

Désignation	Mugello	Racing GP*	Sand*	Targa*	Superquadro*	Velocita*	RS*	WRC*	Corsica*
Réf.	80MPOD2023LE	80MPOD1981NN	80MPOD2031	80MPOD2005NN	80MPOD1990NN	80MPOD1958	80MPOD2055	80MPOD1979N	80MPOD1954N
Diamètre	350 mm	330 mm	380 mm	330 mm	330 x 290 mm	350 mm	350 mm	350 mm	350 mm
Tulipage	Plat	Plat	Plat	Plat	Plat	Plat	72 mm	70 mm	95 mm
Section	Ronde 30 mm	Ovale 37 x 27 mm	Ronde 30 mm	Ovale 37 x 24 mm	Ovale 35 x 27 mm	Ovale 30 x 25 mm	Ronde 30 mm	Ronde 30 mm	Ovale 30 x 28 mm
Matériau	Bois	Polyuréthane	Polyuréthane	Peau retournée	Peau retournée	Peau retournée	Peau retournée	Peau retournée	Peau retournée
Couleur	Marron	Noir	Noir	Noir	Noir	Noir	Noir	Noir	Noir
Tarif €	113	132	167	206	218	222	161	204	222

*Livré avec bouton de klaxon.

VOLANTS.

STEERING WHEELS



Depuis les années 60, les volants MOMO ont fait la renommée de la marque italienne à travers le monde. La conception de chaque volant est le résultat d'études ergonomiques précises pour une meilleure prise en main, du choix des meilleurs matériaux et d'un sens poussé du détail. En choisissant un volant MOMO, vous faites le choix d'un volant de haute qualité pour ne faire plus qu'un avec votre véhicule.

ENG Since the 60's, the MOMO steering wheels have made the Italian brand famous all over the world. The design of each steering wheel is the result of accurate ergonomic studies, the scent of fine leather, the harmony of every detail and the choice of best materials.

Les volants MOMO sont maintenant équipés d'une puce NFC vous permettant de vérifier l'authenticité de celui-ci directement depuis votre smartphone.

ENG MOMO steering wheels are now equipped with an NFC chip allowing you to check its authenticity directly from your smartphone.

N'oubliez pas



Bouton de Klaxon
Réf. 615000

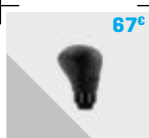

Pommeau Anatomico court
Réf. 8MO1551160111L



Câblage anti-erreur
Réf. 615SP

VH VEHICULES HISTORIQUES



+ Matériaux de haute qualité

Ø350

MOD. 07.

à partir de / from **230€**

Application : Rallye.
Section : Ronde 30 mm.

ENG For rally. Grip: 30 mm round.

Réf.	Diamètre (mm)	Tulipage (mm)	Branches	Revêtement
6141905	350	70	Noir	Peau retournée
6141312	350	70	Noir	Cuir



Ø350

PROTOTIPO.

224€

Application : Trackdays / VH.
Section : Ronde 39 mm

ENG For Trackdays / Historic use. Grip shape: 39 mm round.

Réf.	Diamètre	Forme	Branches	Revêtement
VO152511	350	Plat	Argent	Peau retournée
VO152521	350	Plat	Noir	Peau retournée



Ø320

Ø350

MOD. 78.

230€

Application : GT Tourisme.
Section : Ovale 23 x 35 mm.

ENG For GT cars. Grip: 23 x 35 mm oval.

Réf.	Diamètre (mm)	Tulipage (mm)	Branches	Revêtement
6141909B	320	40	Noir	Peau retournée
6140078_33	320	40	Noir	Cuir
6141909	350	36	Noir	Peau retournée
6141910	350	36	Noir	Cuir



Ø350

MOD. 08.

230€

Application : Rallye.
Section : Ronde 30 mm.

ENG For rally. Grip: 30 mm round.

Réf.	Diamètre (mm)	Tulipage (mm)	Branches	Revêtement
8MO11150085221	350	85	Noir	Peau retournée
8MO11150085211	350	85	Noir	Cuir
8MO1115008521	350	85	Bleu	Peau retournée
8MO11150085811	350	85	Bleu	Cuir



Ø320

MOD. 30.

à partir de / from **268€**

Application : GT Tourisme.
Diamètre : 320 x 280 mm.
Tulipage : 39 mm.
Section : Ovale 35 x 25 mm.

ENG For GT cars. Diameter: 320 x 280 mm. Dish: 39 mm. Grip: 35 x 25 mm oval.

Réf.	Boutons	Branches	Revêtement
8MOV30C32SUBLK	Non	Noir	Peau retournée
8MOV30CB32SBLK	Oui	Noir	Peau retournée



Ø260
Ø280

MOD. 11.

à partir de / from **238€**

Application : Monoplace.
Section : Ovale 35 x 24 mm.

ENG For Single-seater. Grip: 35 x 24 mm oval.

Réf.	Diamètre (mm)	Revêtement
6140011	260	Peau retournée
614011_28	280	Peau retournée



Ø270
Ø290

MOD. 27.

à partir de / from **238€**

Application : Monoplace.
Sections : Ovale 35 x 25 mm (Ø 270 mm) / 28 x 27 mm (Ø 290 mm).

ENG For Single-seater. Grip: 35 x 25 mm (Ø 270 mm) / 28 x 27 mm (Ø 290 mm) oval.

Réf.	Diamètre (mm)	Revêtement
8M0115027261	270	Peau retournée
8M01150272921	290	Peau retournée



Ø320
Ø340

MOD. 31.

à partir de / from **218€**

Application : Monoplace.
Section : Ronde 28 mm.

ENG For Single-seater. Grip: 28 mm round.

Réf.	Diamètre (mm)	Revêtement
6141930_32	320	Peau retournée
8M01150313421	340	Peau retournée

MOYEURS DE VOLANT

Steering Wheel Boss Kits



Gamme à partir de / from **72€**



6 bonnes raisons de faire confiance aux moyeux MOMO :

- Gamme la plus large du marché.
- Montage le plus adapté à chaque véhicule, aussi bien en termes de taille que de look.
- Chaque moyeu a été développé et testé en conditions réelles sur véhicule.
- Matériaux de haute qualité utilisés pour la fabrication des moyeux.
- Expérience issue de nombreuses années de collaboration directe avec les constructeurs automobiles.
- Moyeux fabriqués en Italie. Indispensables pour fixer votre volant.
- Compatibles avec tous les volants 6 trous MOMO, TURN ONE, SPARCO et OMP (entraxe 70 mm).
- Livrés avec visserie, clé Allen et platine de maintien pour bouton de klaxon (en option, réf. 615000).
- Kit de câblage permettant la désactivation du voyant airbag fourni, si le moyeu est uniquement dédié à des véhicules équipés d'un airbag.

ENG Everything you need to mount your steering wheel. Compatible with all 6-hole steering wheels (6 x 70 mm PCD). Supplied with fixing screws, Allen key and horn button retaining ring (sold separately, ref. 615000). Airbag resistor kit provided if the boss is listed for airbag cars only.

Modèle	Années	Réf.
ALFA ROMEO		
147	2000 - 2010	8M012115114038
Giulietta	06/1981 -	8M012112110009*
GTV 6	1994 -	8M012112110009*
AUDI		
A3	-	8M012115118017
A4	1998 -	8M012115118017
Quattro	1980 - 1991	8M012115118013
TT / Roadster	1998 -	8M012115118017
BMW		
Série 3	- 1982	8M012112110157
Série 3 E30	1983 - 1990	8M012115112006*
Série 3 E36	1990 - 2000	8M012111112011
Série 3 E36	1990 - 2000	8M012115112008*
Série 3 E46	1998 - 2007	8M012111112012
Série 3 E90	2005 - 2013	8M012111112013
Série 5	- 1981	8M012112110157
Série 6	- 08/1983	8M012112110157
Z3	1995 - 2002	8M012112112012
CITROEN		
AX	11/1991 -	8M012112116822*
C2	2003 - 2010	8M012115116828
C3	1992 -	8M012115116828
DS3	2010 -	8M012115116828
Saxo	1996 - 2004	8MMC3012*
Saxo	1999 -	8M012115116826
FIAT		
500	2007 -	8M012115114040
Cinquecento	1998 -	8M012115114035
Panda	11/2004 -	8M012115114024
Punto I	1993 - 1998	8M012115114038
Punto II	1999 - 2010	8M012115114035
FORD		
Escort	10/1990 -	8M012115114529
Fiesta V	2004 - 2013	8M012111114538
Fiesta VI	2014 -	8M012111114539
Focus	1998 -	8M012111114538
HONDA		
Ballade / Civic / CRX 5ème génération	1992 - 1995	8M012112124911*
Civic EK / 6ème génération	1996 - 2001	8M012112114920*
S2000	2001 -	8M012115114930
JAGUAR		
XJ6 / XJS	1976 - 1986	8M012111112201
JEEP		
CJ5	-	8M012112112400
LAND ROVER		
Defender	1992 - 1995	8M012115115607
Defender	1996 - 1998	8M012115115613
Defender	1998 - 2008	8M012115115607
Defender	2008 - 2014	8M012111115805
MAZDA		
MX-3	1992 - 1998	8M012115115702
MX-5 MIATA	1992 - 1998	8M012115115702
RX-7	1981 - 1985	8M012115115702

Modèle	Années	Réf.
MITSUBISHI		
Evo VIII / IX / X (avec airbag)	-	8M012115116116
NISSAN		
200SX	- 1992	8M012112113511*
200SX	1993 -	8M012112113507*
Patrol GR	1988 - 1998	8M012112113507*
OPEL		
Astra F	1991 - 1998	8M012112116605*
Astra G / H	1998 - 2009	8M012112116610
Corsa	1998 - 2001	8M012115116611
Corsa	2006 - 2014	8M012115116612
Kadett	1979 -	8M012112116605*
PEUGEOT		
106	1991 - 1996	8M012112116822*
205	1988 -	8MMC6813*
206	1998 - 2009	8M012115116826
206 Cabrio	2003 -	8M012115116828
207	2006 - 2015	8M012115116828
306	-1998	8M012112116822
306	1999 -	8M012112116825
PORSCHE		
911	- 07/1974	8M012112110231*
924 / 944	- 1984	8M012112118010*
944	1985 -	8M012120117004*
997 / Cayman	2004 -	8M012115118017
RENAULT		
5	11/1984 -	8MMC7208
Clio I	1990 - 1998	8MMK7213
Clio II Phase 1	1998 - 2001	8MMK7217
Clio II Phase 2	2001 - 2005	8M012115117218
Clio III	2009 -	8M012115117219K
Mégane III	2008 - 2015	8M012115117218
Twingo I	- 02/1998	8MMK7213
Twingo II	2014 -	8M012115117218
SEAT		
Leon	1995 - 2015	8M012115118017
SKODA		
Fabia	1999 -	8M012115118017
Octavia	1996 -	8M012115118017
SUBARU		
Impreza	1992 - 1998	8M012115117306*
Impreza WRX / STi	2003 - 2006	8M012115117310
TOYOTA		
Land Cruiser HDJ80	1990 -	8M012112117715
VOLKSWAGEN		
Corrado	1989 -	8M012120118014
Golf I / II	- 1988	8M012112118010*
Golf II / III	1989 -	8M012120118014
Golf IV	1997 - 2004	8M012115118017
Golf V	2003 - 2008	8M012115118017
Golf VI	2008 - 2012	8M012115118017
Polo II	1989 - 1993	8M012120118014
Scirocco	1989 -	8M012120118014

*Sans airbag. Autres affectations, nous consulter.

VOLANTS.

STEERING WHEELS

TUTORIEL SUR
LE BLOG



Ø350

Rallye.

Réf. 614015NA, **49€₅₀**

Diamètre : 350 mm.
Tulipage : 90 mm.
Section : Ovale 32 x 26 mm.
Revêtement : Peau retournée.
Couleur : Noir avec repère rouge.
Livré avec visserie et bouton de klaxon avec câblage.

ENG Diameter: 350 mm. Dish: 90 mm. Grip: 32 x 26 mm oval. Material: Suede. Colour: Black. Supplied with screws and horn button.

N'oubliez pas

15€₉₀

15€₉₀

7€₉₀



Pommeau TURN ONE
Réf. 8300701A10



Pommeau TURN ONE
Réf. 8300702A10



Housse
Réf. 8T00089



Made in Italy

Ø300

Ø330

Ø350

Racing.

104€

Diamètres : 300, 330 ou 350 mm.
Tulipage : 37 mm.
Section : Ovale 36 x 30 mm.
Revêtements : Peau retournée ou cuir.

ENG Diameters: 300, 330 or 350 mm. Dish: 37 mm. Grip: 36 x 30 mm oval. Materials: Suede or leather.

Réf.	Diamètre (mm)	Cuir	Peau retournée
614009N3	300	-	Noir
614009N2	330	-	Noir
614009CN	350	Noir	-
614009N	350	-	Noir



Made in Italy

Ø350

Rallye OMP Sport.

Réf. 80MPOD2056NR, **119€**

Diamètre : 350 mm.
Tulipage : 90 mm.
Section : Ronde 30 mm.
Revêtement : Peau retournée.
Couleur : Noir avec repère et coutures rouges.
Livré avec visserie uniquement (bouton de klaxon avec câblage vendu séparément).

ENG Diameter: 350 mm. Dish: 90 mm. Grip: 30 round. Material: Suede. Colour: Black/red. Supplied with screws (horn button sold separately).



Made in Italy

Ø350

Nike.

104€

Diamètre : 350 mm.
Tulipage : 70 mm.
Section : Ovale 32 x 26 mm.
Finitions disponibles : Peau retournée, branches noires ou argent.

ENG Diameter: 350 mm. Dish: 70. Grip: 32 x 26 mm oval. Materials: Suede with black or silver spokes.

Réf.	Peau retournée	Branches
614014	Noir	Noir
614014NT_70	Noir	Argent



Made In Italy

Ø350

Corsa.

Réf. 614012, **104€**

Diamètre : 350 mm.
Tulipage : 90 mm.
Section : Ronde 30 mm.
Revêtement : Peau retournée.
Couleur : Noir.

ENG Diameter: 350 mm. Dish: 90 mm. Grip: 30 mm round. Material: Suede.

+ Conçu pour le 4X4

Made In Italy



Ø380

Off Road.

122€

Diamètre : 380 mm.
Tulipage : 65 mm.
Revêtements : Peau retournée ou cuir.
Bouton de klaxon fourni.

ENG Diameter: 380 mm. Dish: 65 mm. Materials: Suede or leather. Supplied with horn button.

Réf.	Cuir	Peau retournée
614380TNCR	Noir	-
614380TNPR	-	Noir

+ Compense l'alignement pour une installation ultra rapide !

QUICK SYSTEMS
Quick Release Steering Boss

BEST SELLER



Réf. 615800121..... **54%**

À visser, il se désolidarise par simple pression sur la partie mobile.
Tige cannelée avec détrompeur permettant la bonne mise en position du volant par rapport à l'axe des roues.
Compatible avec les volants 6 trous TURN ONE, SPARCO, OMP et MOMO.
Non compatible avec CITROEN DS3 R3 et PEUGEOT 208 R2.
Garanti sans jeu entre les cannelures. Déport : 55 mm.

ENG To screw, fluted rod with keyed connection. Compatible with TURN ONE, SPARCO, OMP and MOMO steering wheels (except CITROEN DS3 R3 and PEUGEOT 208 R2). Guaranteed without slack between splines. Offset: 55 mm.



sparco
Réf. 8SP015R98R..... **270€**
Réf. 8SP015R98EL - Pré-câblé..... **480€**

Quick system conçu en aluminium qualité aéronautique anodisé.
Fixation : 6 x 70 mm.
Egalement disponible en version pré-câblée avec 8 broches.

ENG Quick release hub in processed aeronautical aluminium. Hard anodised for resistance and reliability. Slots for 6 x 70 mm mount. Pre-wired version with 8 central pins.



OMP
Réf. 80MPODS025 - A boulonner..... **288€**
Réf. 80MPODS025W - A souder..... **312€**

Quick system en aluminium à 6 trous. Poignée en forme « papillon » permettant d'éviter toute interaction avec les palettes au volant.
Compatible avec les volants 3 ou 6 trous. Disponible en version à boulonner ou à souder.

ENG 6-hole quick release hub in aluminium. With «butterfly» handgrip shape to avoid interaction with shift paddle. Compatible with 3 or 6-hole steering wheels. Available in to be welded version and in to be bolted version.

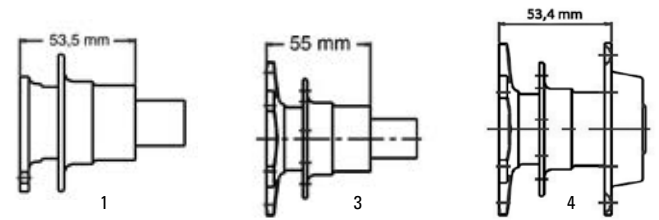

lifeline
Fire & Safety Systems Ltd

Quick systems conçus en aluminium qualité aéronautique anodisé. Multi cannelures avec détrompeur. À visser sur moyeu de volant ou à souder sur colonne de direction.

ENG CNC manufactured using aircraft quality aluminium hard anodised. Splines incorporating a master spline. To be screwed to the steering wheel boss kit or welded on the steering column.

Visuel	Réf.	Désignation	Type	Entraxe	Ø axe	Dimensions	Poids	Tarif €
1	8SP015R99FM	Monoplace	À souder	45 mm	19,95 mm	80 x Ø 63 mm	260 g	260
2	614007B	Monoplace	À souder	45 mm	15,87 mm	80 x Ø 63 mm	260 g	245
3	8SP015R99TR	Tourisme / Rallye	À souder	6 x 70 mm	20 mm	80 x Ø 81 mm	290 g	282
4	8SP015R99N	Gr. N	À visser	6 x 70 mm	-	66 x Ø 81 mm	410 g	342
5	616LL410100007	VH	À souder	9 x 101,6 mm	-	87 x Ø 115 mm	374 g	293
6	616LL410100005	VH	À visser	9 x 101,6 mm	-	69 x Ø 115 mm	830 g	420



lifeline
Fire & Safety Systems Ltd

Réf. 616LL410100013..... **340€**

Développé dans un objectif de gain de temps, ce quick system permet de compenser un mauvais alignement jusqu'à 100° ! Peu d'efforts nécessaires par le conducteur pour fixer le volant. Poids : Moins de 290 g. Fixation : 6 x 70 mm PCD.

ENG Allows a miss alignment of up to 100°, this ingenious new design can compensate for wear. Allows rapid and quality fit that requires little effort from the driver. One of the lightest on the market at under 290 grs. 6 x 70 mm PCD.

ÉQUIPEMENTS HABITACLE.

CAR INTERIOR EQUIPMENTS

PÉDALIERS

Pedal Extensions Kits



Aluminium.

Réf. 8T00094..... **14%**

Set de 3 pédales en aluminium léger antidérapant. Montage universel. Couleur : Alu. Épaisseur : 2 mm.

ENG Set of 3 lightweight anti-slip aluminium racing pedals. Universal use. Thickness: 2 mm.



Aluminium.

Réf. 8T00096..... **19%**

Set de 3 pédales en aluminium avec revêtement en peinture noire. Utilisation universelle. Épaisseur : 2 mm.

ENG Set of 3 lightweight aluminium powder coated racing pedals. Universal use. Thickness: 2 mm.



Aluminium.

OMP

Réf. 80MPOA1030..... **23%**

Set de 3 pédales en aluminium lisse. Idéal pour une utilisation en rallye. Épaisseur : 3 mm. Livré avec visserie en acier.

ENG Set of 3 aluminium pedals with a smooth finish. Thickness: 3 mm. Mounting bolts included. Ideal for rally racing.



Aluminium grains de riz.

OMP

Réf. 80MPOA1050..... **21%**

Set de 3 pédales en aluminium grains de riz. Idéal pour une utilisation en rallye. Épaisseur : 2,5 mm. Livré avec visserie en acier.

ENG Set of 3 aluminium pedals with a checkered plate finish. Thickness: 2.5 mm. Mounting bolts included. Ideal for rally racing.



Aluminium grains de riz.

sparco

Réf. 8SP03779..... **33%**

Set de 3 pédales en aluminium grains de riz. Livré complet avec accessoires de montage.

ENG Set of 3 aluminium pedals with a checkered plate finish. Mounting accessories included.

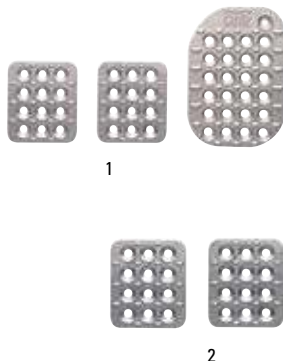

Aluminium sablé.

OMP

- 1. Frein : 60 x 70 mm / Accélérateur : 85 x 120 mm
Réf. 80MPOA1863..... **21%**
- 2. Frein : 60 x 70 mm / Accélérateur : 60 x 210 mm
Réf. 80MPOA1020..... **23%**
- 3. Frein : 60 x 100 mm / Accélérateur : 60 x 100 mm
Réf. 80MPOA1000..... **34%**
- 4. Frein : 60 x 100 mm / Accélérateur : 60 x 210 mm
Réf. 80MPOA1010..... **35%**

Sets de 3 pédales en aluminium sablé. Différentes formes disponibles. Livrés avec visserie en acier.

ENG Set of 3 perforated, sandblasted aluminium pedal extensions. Several shapes available. Mounting bolts included.



Toile antidérapante.

Non-Slip Tape

Réf. 8EQ064900203..... **23%**

Toile adhésive idéale pour améliorer le grip de votre pédalier ou de vos repose-pieds. Largeur : 15 cm. Vendue au mètre.

ENG Perfect on pedals or footrests to reinforce grip. Width: 15 cm. Sold by meter.

REPOSE-PIEDS

Footrests

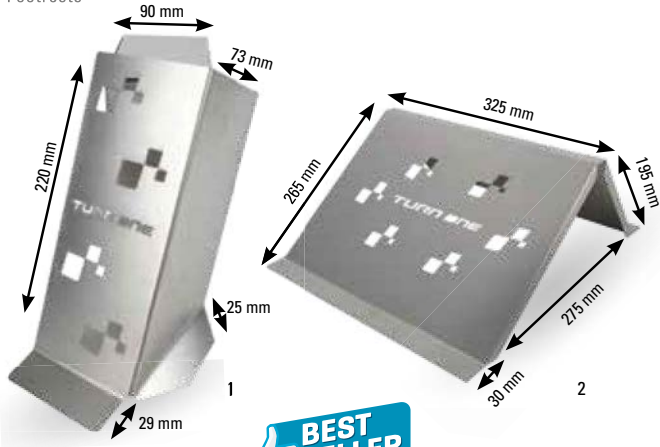

TURN ONE

- 1. Pilote
Réf. 8OR0065 **25⁹⁰€**
- 2. Copilote
Réf. 8OR0074 **38⁹⁰€**

En aluminium extra léger et résistant. Épaisseur : 2 mm. Poids : 180 g (pilote) / 820 g (copilote). Livrés sans visserie.

ENG Lightweight and resistant aluminium. Thickness: 2 mm. Weight: 180 grs (driver) / 820 grs (co-driver). Mounting bolts sold separately.

sparco

- Pilote - Grains de riz
Réf. 8SP03780AN **33[€]**



Repose-pied pilote en aluminium anodisé. Aspect grain de riz antidérapant. Livré avec accessoires de montage.

ENG Anodized aluminium non-slip checkered. All mounting accessories included.



OMP

- Aluminium sablé
- 1. Réf. 8OMPOA1867 - Pilote **30[€]**
- 2. Réf. 8OMPOA1866 - Copilote **53[€]**
- Grains de riz
- 3. Réf. 8OMPOA2070 - Pilote **32[€]**
- 4. Réf. 8OMPOA2080 - Copilote **38[€]**

Disponibles en 2 versions :
Aluminium sablé : Dim. : Pilote : (L) 260 x (H) 100 mm / Copilote : (L) 320 x (H) 280 mm.
Grains de riz : Dim. : Pilote : (L) 285 x (H) 120 mm / Copilote : (L) 365 x (H) 418 mm.
Livrés avec visserie en acier et pattes de fixation.

ENG Sandblasted aluminium: Dim.: Driver: (L) 260 x (H) 100 mm / Co-driver: (L) 320 x (H) 280 mm. Knurled aluminium: Dim.: Driver: (L) 285 x (H) 120 mm / Co-driver: (L) 365 x (H) 418 mm. Include steel bolts and brackets for installation.



TURN ONE

- 1. Pilote
Réf. PCARBONE **169[€]**
- 2. Copilote
Réf. CPCARBONE **220[€]**

Repose-pieds en carbone avec revêtement antidérapant.
Dimensions du modèle copilote : (L) 47 x (l) 39 x (H) 19 cm.

ENG Non-slip carbon footrest.



À interrupteurs.

Red SPEC



- Acier
Réf. 8SP0342 **39⁹⁰€**
- Alu
Réf. 8SP0342A **52[€]**

Repose-pieds copilote universels avec 3 interrupteurs pour gérer le lave glace, le klaxon ou toute autre fonctionnalité souhaitée. Bandes antidérapantes sur le côté.
Dimensions : (H) 31 x (L) 33 cm. Hauteur de fixation : 7 cm.
Disponibles en acier ou en aluminium.

ENG Footrests with three switches to control wash fluid, car horn or any other wished functionality. Dimensions: (H) 31 x (L) 33 cm. Fixation height: 7 cm.

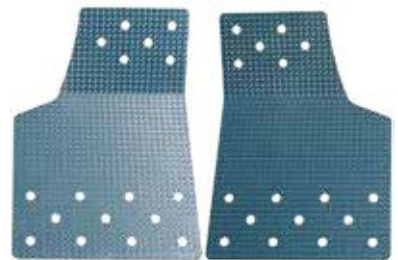

Planchers alu.

Aluminium Floor Plates

TURN ONE

- 1. Pilote
Réf. 8TC4130802 **72[€]**
- 2. Copilote
Réf. 8TC4130801 **72[€]**

Planchers antidérapants en aluminium.

ENG Non-slip aluminium floor plates.



ÉQUIPEMENTS HABITACLE.

CAR INTERIOR EQUIPMENTS

à partir de / from

133€



← PEUGEOT 205 AV polyester



→ RENAULT Clio II RS AV carbone



Panneaux de portes.

Interior Door Panels

Panneaux présentant une découpe réalisée aux niveaux du bouton de verrouillage et de la poignée de porte en fonction des modèles. Plaques intérieures de portes en polyester noir ou en carbone.

ENG Polycarbonate or carbon interior door panels.

Modèle	Kit	Matériau	Réf.
BMW			
VZ 2002	Avant D/G	Polyester	627BMA11NP
Série 1 E82 / E87	Avant D/G	Carbone	627BMG11NC
VZ Série 3 E30 (2 portes)	Avant D/G + Arrière D/G	Carbone	627BME30C
	Avant D/G + Arrière D/G	Polyester	627BME30P
VZ Série 3 E36 Compact	Avant D/G + Arrière D/G	Carbone	627BMD11NC
	Avant D/G + Arrière D/G	Polyester	627BMD11NP
Série 3 E36 Coupé	Avant D/G	Carbone	627BME131D
	Avant D/G	Polyester	627BME11NP
Série 3 E46 Coupé	Avant D/G	Carbone	627BMJ11NC
	Avant D/G	Polyester	627BMJ11NP
CITROËN			
VZ AX	Avant D/G + Arrière D/G	Carbone	627C1C11NC
	Avant D/G + Arrière D/G	Polyester	627C1C11NP
C2	Avant D/G	Carbone	627C1C2C
	Avant D/G	Polyester	627C1C2P
DS3	Avant D/G + Arrière D/G	Carbone	627C1J11NC
	Avant D/G + Arrière D/G	Polyester	627C1J11NP
Saxo (3 portes)	Avant D/G + Arrière D/G	Carbone	627C1SAX02C
	Avant D/G + Arrière D/G	Polyester	627C1SAX02P
Xsara	Avant D/G + Arrière D/G	Carbone	627C1F11NC
	Avant D/G + Arrière D/G	Polyester	628C1F11NP
VZ ZX (3 portes)	Avant D/G + Arrière D/G	Carbone	627C1ZXC
	Avant D/G + Arrière D/G	Polyester	627C1D11NP
HONDA			
Integra	Avant D/G	Carbone	627HOC11NC
	Avant D/G	Polyester	627HOC11NP
Type R EP3	Avant D/G	Carbone	627HOF11NC
	Avant D/G	Polyester	627HOF11NP
MITSUBISHI			
Lancer Evo VI	Avant D	Carbone	627MIA631D
	Avant G	Carbone	627MIA631G
	Arrière D	Carbone	627MIA613D
	Arrière G	Carbone	627MIA613G
Lancer Evo VIII / IX	Avant D	Carbone	627MIA831D
	Avant G	Carbone	627MIA831G
	Arrière D	Carbone	627MIA832D
	Arrière G	Carbone	627MIA832G
PEUGEOT			
106 (3 portes)	Avant D/G + Arrière D/G	Polyester	627PE106PH2P
	Avant D/G + Arrière D/G	Carbone	627PEE11NC

Modèle	Kit	Matériau	Réf.
VZ 205 (3 portes)	Avant D/G + Arrière D/G	Polyester	627PE205P
	Avant D/G + Arrière D/G	Carbone	627PE205C
206 Challenge	Avant D/G + Arrière D/G	Carbone	627PE206C
	Avant D/G + Arrière D/G	Polyester	627PE206P1
306 (3 portes)	Avant D/G + Arrière D/G	Carbone	627PE306C
	Avant D/G + Arrière D/G	Polyester	627PE306P
VZ 309 (3 portes)	Avant D/G + Arrière D/G	Carbone	627PE309C
	Avant D/G + Arrière D/G	Polyester	627PE309P
RCZ	Avant D/G	Carbone	627PEK11NC
	Avant D/G	Polyester	627PEK11NP
PORSCHE			
VZ 911 (1964 - 1974)	Avant D/G	Polyester	628POA11NP
	Avant D/G	Carbone	628POA11NC
997	Avant D/G	Carbone	627MCPOM11NC
RENAULT			
Clio I 16S / Williams	Avant D/G + Arrière D/G	Carbone	627RECLIOC
	Avant D/G + Arrière D/G	Polyester	627RECLIOIP
Clio RS Phase 1 & 2	Avant D/G + Arrière D/G	Carbone	627RECLIO2C
	Avant D/G + Arrière D/G	Polyester	627RECLIO2P
Clio III	Avant D/G + Arrière D/G	Carbone	627RECLIO3C
	Avant D/G + Arrière D/G	Polyester	627RECLIO3P
Clio V6	Avant D	Carbone	627REN311D
	Avant G	Carbone	627REN311G
Megane I Coupe	Avant D/G + Arrière D/G	Carbone	626REL11NC
	Avant D/G + Arrière D/G	Polyester	626REL11NP
Megane III Coupe	Avant D/G + Arrière D/G	Carbone	627RES11NC
	Avant D/G + Arrière D/G	Polyester	627RES11NP
VZ R5 GT Turbo	Avant D/G + Arrière D/G	Carbone	626MCREK11NC
	Avant D/G + Arrière D/G	Polyester	626REK11NP
Twingo II	Avant D/G	Carbone	627RER11NC
	Avant D/G	Polyester	627RER11NP
SIMCA			
VZ Rallye II	Avant D/G + Arrière D/G	Polyester	627TAA11NP
SUBARU			
Impreza (- 2000)	Avant D/G + Arrière D/G	Carbone	627SUA11NC
	Avant D/G + Arrière D/G	Polyester	627SUA11NP
STi	Avant D/G + Arrière D/G	Carbone	627SUB11NC
	Avant D/G + Arrière D/G	Polyester	627SUB11NP
Autres affectations, nous consulter.			

POIGNÉES DE PORTE

Door Handles

Sangle de porte universelle.

Universal Fit Door Handle Pull

Réf. 8RS0115N



7€

Diamètre de la poignée : 9 cm. Diamètre de la fixation : 11 mm. Longueur totale : 25 cm. Vendue à l'unité.

ENG Handle pull: Handle diameter: 9 cm. Bolt size diameter: 11 mm. Full length: 25 cm. Sold by unit.

Poignée de porte universelle en aluminium.

Aluminium Universal Fit Door Handle

Réf. 8EQ0115



13€

Dimensions : (L) 180 x (l) 25 mm. Poids : 34 g. Vendues par paire.

ENG Alloy handle: Dimensions: (L) 180 x (W) 25 mm. Weight: 34 grs. Sold by pair.

CHAUFFAGES & AÉRATION DE L'HABITACLE

Heating & Ventilation Systems

+ Idéal en WRC



Bali D.

Réf. 8SIR01506100

152€

Mini chauffage à eau avec 2 vitesses de ventilation.
Alimentation 12V. Raccordement Ø 16 mm. Corps en ABS.
Façade avec 2 manchons Ø 45 mm. Débit : 2 m³/min. Poids : 1,2 kg.

ENG Mini water heater. 2-speed fan. Voltage 12V. Ø 16 mm hose diameter. Heat resistant ABS body. Front plate with 2 sleeves in Ø 45 mm. Flow: 2 m³/min.

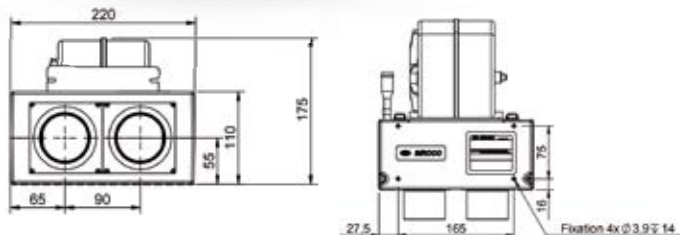

Minox 2D.

Réf. 8SIR01305232

177€

Idéal en WRC. Chauffage à eau compact avec 3 vitesses de ventilation.
Alimentation 12V. Raccordement Ø 16 mm. Façade avec 2 manchons Ø 45 mm.
Les sorties des tubes radiateur peuvent être à droite ou à gauche.
Débit : 4,83 m³/min.
Poids : 1,7 kg. Livré avec connecteur.

ENG Compact water heater. 3-speed fan. Voltage 12V. Ø 16 mm hose diameter. Front plate with 2 sleeves in Ø 45 mm. The heater coil pipes can be mounted on the right or on the left side. Flow: 4.83 m³/min. Supplied with connector.

Accessoires pour chauffages Bali D & Minox 2D.

Accessories For Bali D & Minox 2D Heating Systems

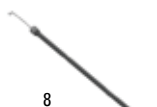
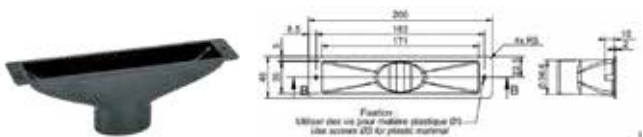

N'oubliez pas



p.365
Gaines

Visuel	Désignation	Dimensions produit	Réf.	Tarif €
1	Interrupteur 2 vitesses	Ø 63 mm	8SIR04500016	23,90
2	Interrupteur 3 vitesses	Ø 63 mm	8SIR04500007	23,90
3	Manchon Ø 45 mm	90 mm x 90 mm	8SIR01619546	9,90
4	Diffuseur	Ø 57 mm	8SIR04205831	9,90
5	Commande à câble rotative	Ø 63 mm	8SIR04500003	19,90
6	Raccord diffuseur chauffage Ø 36,6 mm	200 mm x 45 mm	8SIR04203716	3,10
7	Grille de dégivrage chauffage	192,5 mm x 41,8 mm	8SIR04203717	3,10
8	Câble pour commande mécanique	1 000 mm	8SIR04520101	12,90

Ventilateurs extracteurs. **+** Idéal pour desembuer votre habitacle !

Exhaust Fans

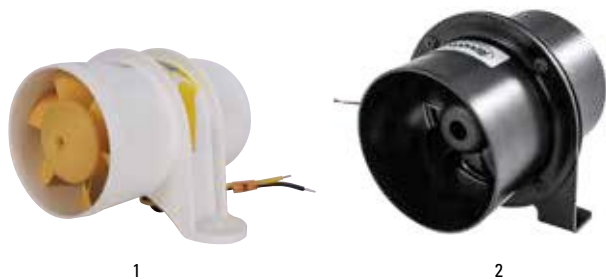

Visuel	Réf.	Diamètre	Longueur	Puissance	Intensité	Tarif €
1	65330480	76 mm	100 mm	12 V	3,8 A	37,90
2	DF03	76 mm	134 mm	12 V	1,6 A	118
	DF04	102 mm	132 mm	12 V	2,0 A	135



ÉQUIPEMENTS HABITACLE.

CAR INTERIOR EQUIPMENTS



ZERO ZN NOISE

Longueur 20 cm Réf. 8ZN6400003.....	58€
Longueur 40 cm Réf. 8ZN6400002.....	58€
Longueur 50 cm Réf. 8ZN6400001.....	58€

Lecteurs de carte professionnels à LEDs.
Interrupteur marche / arrêt.
Disponibles en trois longueurs : 20, 40 ou 50 cm.

ENG Professional LED navigation lights. ON/OFF switch. Lengths: 20, 40 or 50 cm.

ACCESSOIRES

Accessories



Pince à carnet
Réf. 8EQ00999



INDISPENSABLE

Cahier de notes.

Notebook

TURN ONE

Réf. 8TONOTEBOOK..... **19€₉₀**

Le cahier de notes utilisé par les champions du monde en WRC !

Dimensions : (l) 20,5 x (H) 26,5 cm. 110 pages quadrillées. 5 intercalaires. 4 feuilles de temps. 24 mémos techniques pour les setups. Démontable et remontable. Couverture cartonnée et dos rigide.

ENG Dimensions: (W) 20.5 x (H) 26.5 cm. 110 chequered pages. 5 dividers. 4 timing pages. 24 technical memos for setups. Cardboard cover and back cover.



BEST SELLER

12 LEDs

Potentiomètre tactile

RedSpec

Réf. 8RS0081..... **59€₉₀**

Lecteur de carte à LEDs équipé d'un potentiomètre tactile.

Longueur de bras : 46 cm.

Eclairage ultra blanc, grande fiabilité et faible consommation énergétique grâce à ses 12 LEDs (12 x 0,2 W). Potentiomètre tactile détectant votre doigt même à travers le gant.

- 1 appui court : ON/OFF.

- 1 appui long : Réglage de l'intensité lumineuse.

Embase à 4 trous pour fixation sur votre tableau de bord ou panneau de porte.

Alimentation : 12V via la batterie du véhicule.

ENG LED navigation light with a sensor touch. Flexible neck: 46 cm. Bright white lighting, reliability and low energy consumption thanks to its 12 LEDs (12 x 0.2 W). Sensor touch built-in to light head: Touch shortly for turn ON/OFF and longer for dimming. 4-hole fixation. Power: 12V.

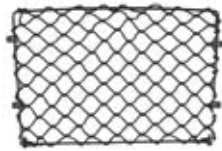

Filet porte documents.

Net For Documents

Modèle 310 x 195 mm
Réf. 613110..... **13€₉₀**

Modèle 400 x 250 mm
Réf. 613111..... **20€₉₀**

Clip supplémentaire (l'unité)
Réf. 613114..... **1€**

Facilite le rangement de documents comme les cartes, road book, etc.

ENG Keeps documents and maps organized.

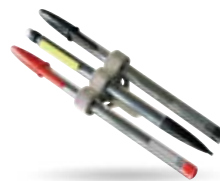

Porte stylos.

Pen Clips

Réf. 8EQ00993..... **6€₃₀**

Permet de tenir trois stylos. Livré sans stylo.

ENG Holds up to 3 pens (pen sold separately).

LECTEURS DE CARTE

Navigation Lights

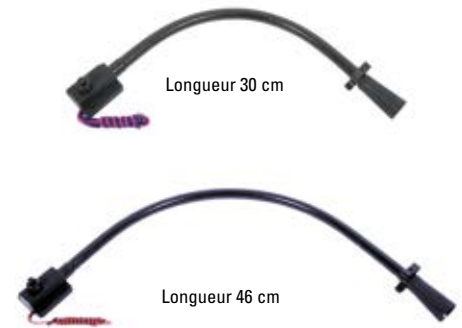

Gamme AVANTI.

AVANTI Range

Modèle halogène - longueur 46 cm
Réf. 8EQ0046..... **52€**

Modèle LED - longueur 30 cm
Réf. 8EQ0030LED..... **52€**

Modèle LED - longueur 46 cm
Réf. 8EQ0046LED..... **53€**

Ampoule halogène de rechange
Réf. 8EQ0031..... **1€**

Ampoule LED de rechange
Réf. 8EQ0031LED..... **4€₉₀**

Disponible en versions halogène ou LED. Ampoule 12V. Interrupteur marche / arrêt. Disponible en deux longueurs : 30 ou 46 cm.

ENG Two available models: Halogen or LED. 12V bulb. ON/OFF switch. Two available lengths: 30 or 46 cm.



Drink bag rigide.

Drink Holder

Réf. 8EQ022551..... **109€**

Bouteille & tuyau seuls
Réf. 8EQ22556..... **33€₉₀**

Drink bag à double isolation pour conserver vos boissons à température. Embout anti-fuite. Fixation en alu anodisée pour arceau de diamètre 45 mm. Angle de la fixation réglable. Capacité : 1,2 L. Dimensions de la bouteille : (H) 22 x Ø 11,4 cm.

ENG Double insulated bottle with tube. Bite valve to avoid leaks. Fixes to 45 mm roll cage. Capacity: 1.2 L. Bottle dimensions: (H) 22 x Ø 11.4 cm.

Filets à casques.

Helmet Nets



BEST SELLER

A. **TURN ONE**

Réf. 8T000313.....

31€⁹⁰

Filet de rangement pour 2 casques. Mousse de séparation pour éviter tout choc entre les casques et ainsi les protéger parfaitement. Couleur : Gris.

ENG Foam divider between two helmet compartments for maximum protection. Colour: Grey.

Bacs à casques.

Helmet Boxes



+ En simili cuir

81€

A. **sparco**

Réf. 8SP01662.....

Revêtement lavable en simili cuir.

Base renforcée pour une meilleure résistance à l'usure. Poches frontales. Dimensions : (L) 720 x (l) 280 x (H) 240 mm. Couleurs : Noir, bleu, rouge.

ENG Washable synthetic leather cover. Front pockets for storing maps or accessories. Colours: Black, blue, red.

Crochets porte casque.

Helmet Hooks



A. Réf. 8EQ022572.....

26€⁹⁰

Composition : Aluminium. A fixer sur barre d'arceau Ø 38 mm.

ENG Material: Aluminium. Fixes to roll cage (Ø 38 mm).



B. **TURN ONE**

Réf. 8T001666.....

14€⁹⁰

Composition : Inox. A fixer sur barre d'arceau.

ENG Material: Stainless steel. Fixes to roll cage.

N'oubliez pas



Colliers rilsan (100)
Réf. 0502-2



C. **sparco**

Réf. 8SP01666.....

39€⁹⁰

Composition : Acier. A fixer sur barre d'arceau à l'aide de 2 colliers fournis.

ENG Material: Steel. Fixes to roll cage. Supplied with 2 clamps.

SUPPORTS DE CASQUES

Helmet Supports



B. **sparco**

Réf. 8SP00313.....

64€

Equipé d'un tissu évitant au bras de micro de se prendre dans le filet. Couleur : Bleu.

ENG Fully lined. Colour: Blue.

+ En velours



B. **OMP**

Réf. 80MPNA1864N.....

86€

Revêtement en velours. Base renforcée pour une meilleure résistance à l'usure. Nombreuses poches frontales et latérales.

Dimensions : (L) 720 x (P) 320 x (H) 300 mm. Couleur : Noir.

ENG Velour upholstery. Wide pockets. Colour: Black.

ÉQUIPEMENTS HABITACLE.

CAR INTERIOR EQUIPMENTS

KITS VITRES MAKROLON

Makrolon Kits



Made in France

à partir de / from
491€

Kits composés de :

- 2 vitres latérales avant avec fenêtres coulissantes.
- 2 vitres latérales arrière.
- 1 lunette arrière thermoformée.

Montage en lieu et place des fenêtres d'origine.

ENG Kits include front side windows with sliders, rear side windows and a thermoformed rear window.

Modèle	Réf.
BMW	
Série 1 E81 / E82	627BMB22F2
WV Série 3 E21 (3 mm)	627BMB2203
WV Série 3 E21 (5 mm)	627BMB2205
WV Série 3 E21 F2000	627BMB22F2
WV Série 3 E30 (3 mm)	627BMC1203
WV Série 3 E30 F2000	627BMC12F2
WV Série 3 E30 M3	627BMC2203
Série 3 E36 Compact F2000	627BMD12F2
CITROËN	
WV AX (3 mm)	627CIC222
WV AX (5 mm)	627CIC2205
WV AX F2000	627CIC12F2
C2 F2000	627CIG12F2
DS3 (5 mm)	627CIJ1205
Saxo (5 mm)	627CIE1205
Saxo F2000	627CIE12F2
Xsara (5 mm)	627CIF1205
WV ZX F2000	627CID12F2
FORD	
WV Escort Cosworth (3 mm)	627FOD1203
WV Escort Cosworth (5 mm)	627FOD1205
Fiesta V F2000	627FOG52F2
HONDA	
Civic EK4 F2000	627HOD12F2
PEUGEOT	
106 Phase 1 (5 mm)	627PEE1205
106 F2000 Phase 1	627PEE122
106 F2000 Phase 2	627PEE12F2
WV 205 (3 mm)	627PEB1203
WV 205 (5 mm)	627PEB1205
WV 205 F2000	627PEB12F2
206 (3 mm)	627PEF1203
206 (5 mm / sans vitre AR)	627PEF1205
206 CC F2000	627PEF82F2
206 F2000	627PEF12F2
207 F2000	627PEJ12F2
306 (5 mm)	627PED1205
306 F2000	627PED12F2
PORSCHE	
WV 911 (1964 - 1974 / 3 mm)	627POA1203
WV 911 (1964 - 1974 / VHC 5 mm)	627POA1VHC
RENAULT	
Clio I 16S (5 mm)	627REH1205
Clio I 16S F2000	627REH12F2
Clio III F2000	627REO12F2
Clio RS F2000	627REM12F2
Mégane I Coupe F2000	627REL12F2
Mégane I F2000	627REL12F2
Mégane II (3 mm)	627REP1203
Mégane II F2000	627REP12F2
WV R5 (3 mm)	627RED1203
WV R5 (5 mm)	627RED1205
WV R5 Alpine F2000	627RED12F2
WV Super 5 GT Turbo (5 mm)	627REK1205
WV Super 5 GT Turbo F2000	627REK12F2
Twingo I F2000	627REJ12F2
SUBARU	
Impreza (3 mm)	627SUA1203
VOLKSWAGEN	
WV Golf I (3 mm)	627VVB1203
WV Golf I (5 mm)	627VVB1205
WV Golf I F2000	627VVB12F2
WV Golf II F2000	627VVD12F2
Golf III F2000	627VVE12F2
Golf IV F2000	627VVF12F2

Autres affectations, nous consulter.

PARE-BRISES & ACCESSOIRES

Windscreens & Accessories

Pare-brises chauffants.

Heated Windscreens

à partir de / from
649€

Très utilisés en compétition, ils se montent en lieu et place de l'origine, et offrent une visibilité maximale par tous les temps. Fonctionnent en 12V.

ENG Very common in competitions, the heated windscreens can replace the original one. They offer good visibility in all weather conditions. 12V.

Modèle	Couleur	Réf.
ALFA ROMEO		
Giulietta 2009	Vert	2045AGNH
BMW		
WV 2002	Clair	2414ACLH
Série 1 E87	Vert	2448AGNH
WV Série 3 E21	Vert	2421AGNH
WV Série 3 E30	Vert	2425AGNH
Série 3 E36 Berline	Vert	2431AGNH
Série 3 E36 Coupe	Vert	2432AGNH
Série 3 E46 Berline	Vert	2436AGNH
Série 3 E46 Coupe	Vert	2437AGNH
Série 3 E92 Coupe	Teinté	2454AGNH
WV M3 E30	Vert	2428AGNH
M4	Vert	2471AGNH
CITROËN		
WV AX	Clair	2717ACLH
C2	Clair	2731ACLH
DS3	Vert	2745AGNH
Saxo	Vert	6520AGNH
FORD		
WV Cortina MKI	Clair	3516ACLH
WV Escort MKI	Clair	3524ACLH
WV Escort MKII	Clair	3531ACLH
WV Escort MKII	Teinté	3531AGNH
HONDA		
Civic EG6	Clair	3941AGNH
Civic EK9	Clair	3956AGNH
Civic Type R EP3	Clair	3976AGNH
LANCIA		
WV Delta	Clair	4726ABLH
MITSUBISHI		
Lancer Evo VI	Vert	5648AGNH
Lancer Evo VII / VIII / IX	Vert	5665AGNHBL
Lancer Evo X	Vert	5684AGNH

Modèle	Couleur	Réf.
PEUGEOT		
106	Vert	6520AGNH
WV 205	Bronze	6514ABZH
206	Vert	6539AGNH
306	Vert	6521AGNH
PORSCHE		
WV 911	Clair	6709ACLH
WV 911	Teinté	6709AGNH
WV 924 / 944 / 968	Vert	6717AGNH
WV 964 / 993 (1989 - 1993)	Teinté	6716AGNH
996 / 997	Teinté	6723AGNH
Boxter / Cayman (2005 -)	Vert	6724AGNH
RENAULT		
Clio I	Vert	7232AGNH
Clio II	Vert	7248AGNH
Clio III	Vert	7262AGNH
SKODA		
Fabia (2014 -)	Vert	7818AGNH
Fabia S2000	Vert	7811AGNH
SUBARU		
Impreza (GC8)	Teinté	7915AGNH
Impreza N12	Teinté	7923AGNH
Impreza N14 (2008 -)	Vert	7932AGNH
Legacy	Vert	7912AGNH
SUZUKI		
Swift	Vert	8031AGNH
VOLKSWAGEN		
Golf I	Teinté	8518AGN
Golf II	Teinté	8533AGNH
Golf III	Teinté	8541ACLH
Golf IV	Vert	8558AGNH
Golf V	Vert	8568AGNH
Golf VII	Vert	8618AGNH
Polo	Vert	8603AGNH

Autres affectations, nous consulter.

Nettoyants RAIN-X.

RAIN-X Range

INDISPENSABLE



Visuel	Désignation	Conditionnement	Réf.	Tarif €
1	Anti-pluie	Bouteille 200 ml	12995	9,90
		Spray 500 ml	21567	12,90
2	Anti-buée	Bouteille 200 ml	21565	9,90
		Spray 500 ml	21568	12,90
3	2 en 1 : Nettoyant vitres + anti-pluie	Spray 500 ml	21566	10,90
4	Déperlant spécial visière + Protection plastique	Spray 500 ml	21569	12,90



Kit joint de pare-brise.

Seal Kit For Windscreen

Réf. KITJTPAREBRISSE... **131€**

Démontage ultra rapide grâce à la résistance intégrée dans le joint qui fera « fondre » celui-ci lorsque vous souhaitez le changer.

ENG Fast disassembly.

RÉSERVOIR DE LAVE-GLACE

Windscreen Washer Tank



Clapet anti-retour

Gicleur

RedSpec

Réservoir de lave-glace

Réf. 811105..... **19%**

Clapet anti-retour

Réf. 246063012001G..... **7%**

Gicleur VDO en plastique rond

Réf. 246068042002G..... **5%**

Contenance : 1,5 L. 12V. 1 sortie.

Livré complet avec kit de fixation, durite, raccords, gicleurs, câblage électrique et bouton poussoir.

ENG Capacity: 1.5 L. 12V. 1 output. Supplied with brackets, hose, fittings, jets, electric wiring and push-button.

FILMS ANTI-DÉFLAGRATION

Safety Films

+ Version Premium plus facile à poser !



1. Version Eco

Réf. 829FILM3A..... **40%**

2. Version Premium

Réf. 829FILM2..... **49%**

Translucides suivant la norme FIA.

Obligatoires en rallye sur les vitres latérales non-feuilletées. Kit complet comprenant un rouleau de film thermoformable, une raclette et un cutter.

Dimensions du rouleau : (L) 4 x (l) 0,5 m / Epaisseur : 100 µm. Répondent à la réglementation FIA.

ENG Required for rally racing on non-laminated side windows. Dimensions: (L) 4 x (W) 0.5 m / Thickness: 100 µm. Meet FIA regulations.

FILETS ANTI-DÉFENESTRATION FIA

FIA Window Nets



A. **sparco**

Réf. 8SP002193NR..... **269€**

Spécialement conçu pour un usage circuit.

Facile et rapide à installer grâce aux attaches quick-release. Homologué FIA 8863-2013.

ENG Specifically designed for track use. Easy and quick to install thanks to quick release fixing. FIA 8863-2013 approved.

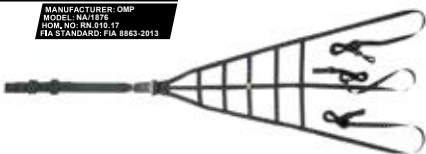

B. **OMP**

Réf. 80MPNA1876..... **124€**

Filet en polyester avec fixation type ceinture de sécurité. Homologué FIA 8863-2013.

ENG New window safety net made of polyester with ECE release. FIA 8863-2013 approved.



+ Sangles fines pour améliorer la vision latérale

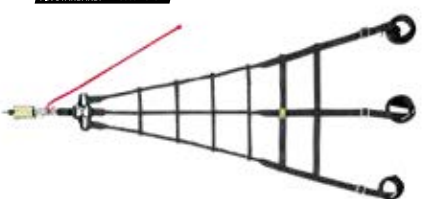

C. **OMP**

Réf. 80MPNA1877..... **344€**

Filet professionnel facile et rapide à installer grâce aux attaches quick-release. Ajustement rapide de la sangle pour s'adapter aux positions de siège. Sangles plus fines pour améliorer le champ de vision latéral. Homologué FIA 8863-2013.

ENG Professional net, easy and quick to install thanks to quick release fixing. Quick front strap adjustment to fit with several seat positions. Thinner straps to improve driver's field of view. FIA 8863-2013 approved.

FILETS ANTI-DÉFENESTRATION

Window Nets

BEST SELLER

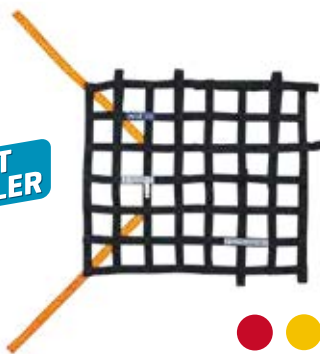

A. **sparco**

Réf. 8SP002192FA..... **77€**

Obligatoire en rallycross et supertourisme.

Fixation par Velcro® sur l'arceau.

Dimensions : (L) 50 x (H) 52 cm.

Couleurs : Marine, jaune, rouge.

Répond à la réglementation FIA.

ENG Velcro® straps for quick fastening to roll bar. Dimensions: (L) 50 x (H) 52 cm. Colours: Navy, yellow, red. Compulsory for rallycross and super touring. Meets FIA regulations.

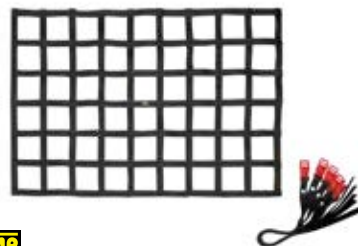

B. **OMP**

Réf. 80MPNA1870TN..... **96€**

Obligatoire en rallycross et supertourisme.

Filet en nylon.

Dimensions : (L) 60 x (H) 60 cm.

Couleur : Noir.

Répond à la réglementation FIA.

ENG Dimensions: (L) 60 x (H) 60 cm. Colour: Black. Compulsory for rallycross and super touring. Meets FIA regulations.



C. **Type Nascar.**

Made in England

Noir

Réf. 613112..... **137€**

Rouge

Réf. 613113..... **137€**

Kit de fixation inclus permettant un accrochage et décrochage rapide grâce à sa boucle type ceinture de sécurité

Dimensions du filet : (L) 40 x (H) 60 cm.

Couleurs : Noir, rouge.

Également disponible sans kit de fixation (réf. 613112A).

ENG Window net dimensions: (L) 40 x (H) 60 cm. Quick release buckle for version with mounting kit. Colour: Black, red. Also available without mounting kit (ref. 613112A).

ÉQUIPEMENTS HABITACLE.

CAR INTERIOR EQUIPMENTS

CROIX DE ROUE

Cross Wheel Wrenches

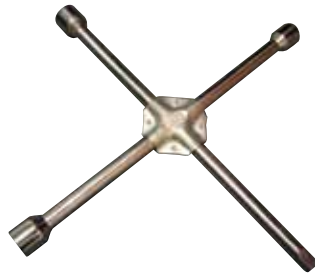

Acier.

RedSpec

Réf. 613131

9€⁸⁰

Indispensable dans votre auto et en assistance.
Douille Ø 19 mm.

ENG Compulsory for all motorsport competitions. 19 mm diameter socket.



B. Inox.

RedSpec

Réf. 8RS0069

69€

Croix de roue en inox avec poignée à rotation libre.
Douille Ø 19 mm.

ENG Stainless steel cross wheel wrench with a free, pivoting handle for easy removal. 19 mm diameter socket.

FIXATIONS DE CROIX DE ROUE

Cross Wheel Wrench Hooks



Acier.

sparco

Réf. 8SP03776

42€

Fixation de croix de roue avec gomme anti-vibration.
Couleur : Noir.

ENG Steel mount for wheel wrench with anti vibration rubber padding. Colour: Black



B. Carbone.

RedSpec

Réf. 613132

Crochets Omega x 3

Réf. 8RSMXOMEGA

44€⁹⁰

2€²⁰

En carbone véritable. Livré avec 3 crochets Omega pour croix acier, et 3 crochets Omega pour croix inox.

ENG In genuine carbon. Delivered with 3 Omega hooks for steel wheel wrenches, and 3 Omega hooks for stainless steel wheel wrenches.

FIXATION DE ROUE DE SECOURS

Spare Wheel Fixation



RedSpec

Réf. 8SP0115

44€⁹⁰

La solution idéale pour fixer rapidement et simplement votre roue de secours.
Système de serrage rapide. 3 trous de fixation. Ø 9 mm. Poids : 900 g.

ENG Fixation system for spare wheel with quick release system. 3 x Ø 9 mm fixations.
Weight: 900 grs.

FIXATION DE ROUE & CROIX DE ROUE

Spare Wheel & Cross Fixation



OMP

Réf. 80MPNA1821

76€

Support de roue de secours et croix de roue.
Inclus : Croix de roue en acier avec revêtement en poudre résistant.

ENG Combination of steel cross wheel spanner and spare wheel support.

SANGLES DE ROUE DE SECOURS

Spare Wheel Straps



Made in England

A. Standard.

RedSpec

Réf. 613201V2..... **33[€]₉₀**

Tendeur à cliquet. Attaches rapides, idéales en rallye.
Largeur : 25 mm. Livrée avec 3 plaques acier et 3 œillets.

ENG Quick release, perfect for rally racing. Width: 25 mm. Includes 3 eye bolts and 3 steel mounting plates.



Made in England

B. Pro.

RedSpec

Réf. 613200V2..... **69[€]**

Tendeur à cliquet. Attaches rapides professionnelles spécifiques en aluminium.
Largeur : 25 mm. Répond à la réglementation FIA.

ENG Professional alloy half moon fixing bases and quick press release stud mechanism. Width: 25 mm. Meets FIA regulations.



sparco

Réf. 8SP03773..... **46[€]**

Fixation universelle de roue de secours à cliquet. Sangles très résistantes. Fournis avec 3 œillets de fixations en acier. Couleur : Noir (photo non contractuelle).

ENG Universal spare wheel fastening with high-strength tape, complete with locking ratchet, 3 eyebolts and 3 fixing plates. Colour: Black.

ARRIMAGE

Tie Downs



A. Petit modèle.

Light Duty Lashing

RedSpec

Réf. 6136043..... **17[€]₉₀**

Sangle d'arrimage 2 parties avec tendeur à cliquet.

Résistance à la rupture : Jusqu'à 800 kg.

Largeur de sangle : 25 mm / 2 épaisseurs.

Longueur : 0,4 m + 2,75 m. Couleur : Noir. Fabriquée en UE.

ENG Ratchet tie-down strap. Fixed end length: 0.4 m. Adjustable length: 2.75 m. Width: 25 mm. Max load rate: 800 kg. Colour: Black. Made in EU.



B. Grand modèle.

Heavy Duty Lashing

RedSpec

Réf. 6135288V2..... **30[€]₉₀**

Sangle d'arrimage 2 parties avec tendeur à cliquet.

Résistance à la rupture : Jusqu'à 5 000 kg.

Largeur de sangle : 50 mm / 3 épaisseurs.

Longueur : 0,4 m + 7,5 m. Couleur : Noir. Fabriquée en UE.

ENG Ratchet tie-down strap. Fixed end length: 0.4 m. Adjustable length: 7.5 m. Width: 50 mm. Max. load rate: 5,000 kg. Colour: Black. Made in EU.

INDISPENSABLE



C. 3 crochets.

3 Hooks

RedSpec

Réf. 6133272V2..... **39[€]₉₀**

Sangle de roue en 2 parties avec tendeur à cliquet.

Vient entourer la roue. Résistance : Jusqu'à 3 000 kg.

Largeur de sangle : 35 mm.

Longueur : 3 m. Couleur : Noir. Fabriquée en UE.

ENG Fixes over vehicle wheel, ideal for fixing to trailer or transporter. 35 mm wide with short wide handle. 3,000 kg max load. Length: 3 m. Colour: Black. Made in EU.

P.164

Chronomètres AIM.

à partir de / from

483€



INSTRUMENTATION.

INSTRUMENTS

156

TRIPMASTERS.
RALLY COMPUTERS

162

CAMÉRAS EMBARQUÉES.
ON-BOARD CAMERAS

168

POWERBOARD.
POWERBOARD

163

TABLEAUX DE BORD.
DASH DISPLAYS

169

ACQUISITION DE DONNÉES.
DATA LOGGING

164

CHRONOMÈTRES.
STOPWATCHES

170

MANOMÈTRES.
GAUGES

177

LIMITEURS DE RÉGIME – SHIFT LIGHTS.
REV LIMITERS – SHIFT LIGHTS



Jusqu'à 3 ans de garantie en s'enregistrant sur www.terratrip.com/register

Le tripmaster est très utile pour calculer les distances et adapter les notes du roadbook en temps réel. Lors d'épreuves de régularité, il donne la possibilité d'acquérir de nombreuses données permettant au copilote d'améliorer ses performances.

ENG Tripmasters are useful to calculate distances and adapt the notes in real time. Under regularity rally, they give the opportunity to acquire a lot of data that allow the co-driver to improve its performances.

N'oubliez pas



p.158

Accessoires



101 Plus.

Réf. 1822087..... **185€**

Léger, petit, robuste et très simple d'utilisation !

Dispose d'un afficheur pour une distance jusqu'à 99,99 en mode croissant ou décroissant. Calibrage automatique ou manuel.

ENG Lightweight, robust and easy to use. Distance up to 99.99. Automatic or manual calibration.



202 Plus V4.

Réf. 1822086V4..... **256€**

La version ultra compacte du best-seller TERRATRIP !

Affichage de la distance jusqu'à 999,99 en mode croissant ou décroissant. Fourni avec câble batterie.

ENG Ultra-compact version. Distance up to 999.99. Battery wiring supplied.



303 Plus V4.

Réf. 1823015V4..... **314€**

La référence en rallye !

Caractéristiques similaires au 202 Plus V4 avec vitesses moyenne et maxi.

ENG The standard in rally! Similar features to 202 Plus V4 with average and max speeds.



Précision accrue grâce au système satellite GLONASS en supplément



202 GeoTrip V5.

Réf. 1822086G..... **461€**

Le 202 avec technologie GPS embarquée !

Fonctionnalités du 202 Plus avec un système GPS intégré permettant de fonctionner sans sonde (précision de 0,2%).

Possibilité d'utiliser une ou deux sondes mécaniques prenant le relais si le signal GPS est perdu. Sans sonde, l'appareil estime la distance parcourue lorsque le signal GPS est retrouvé.

ENG Same features as 202 Plus, plus a GPS that allows the use of a rally computer without sensor (accuracy 0.2% of distance driven). You can also connect 1 or 2 additional mechanical sensors which automatically take over if GPS signal is lost. Without sensor, the unit will estimate the distance travelled when signal is re-gained.



303 GeoTrip V5.

Réf. 1823015G..... **532€**

Le 303 avec technologie GPS embarquée !

Fonctionnalités du 303 Plus avec un système GPS intégré permettant de fonctionner sans sonde (précision de 0,2%).

Possibilité d'utiliser une ou deux sondes mécaniques qui prennent le relais si le signal GPS est perdu. Sans sonde, l'appareil estime la distance parcourue lorsque le signal GPS est retrouvé.

ENG Same features as 303 Plus, plus a GPS that allows the use of a rally computer without sensor (accuracy 0.2% of distance driven). You can also connect 1 or 2 additional mechanical sensors which automatically take over if GPS signal is lost. Without sensor, the unit will estimate the distance travelled when signal is re-gained.

Packs « Prêt à rouler ».

«Ready To Drive» Packs

Réf.	Tripmaster				Accessoires			Tarif €
	202 Plus V4	303 Plus V4	202 GeoTrip V5	303 GeoTrip V5	Support (réf.1822082G)	Afficheur déporté (réf.1822088CG)	Sonde de roue (réf.1822030)	
PACK_TERRATRIP	x							439
PACK_TERRATRIP303		x						489
PACK_TERRATRIP202G			x		x	x	x	629
PACK_TERRATRIP303G				x				689



+ Précision accrue grâce au système satellite GLONASS en supplément



Classic 202 Plus V4.

VH VEHICULES HISTORIQUES

Réf. 1822089V4

256€

La version ultra compacte du TERRATRIP Classic 202 !

Comme le veut la réglementation en rallye historique, ce modèle n'indique pas la vitesse.

Caractéristiques :

- Affichage jusqu'à 999,99 pour la distance totale, et 99,99 pour la distance partielle (programmable manuellement en mode croissant ou décroissant).
- Calibrage en km ou miles.
- Compte à rebours.
- Fonction de gel des temps.
- Mémorisation électronique des données.
- Ecran rétroéclairé à LED.
- 2 entrées de sonde.
- Dimensions : (L) 138 x (l) 81 x (P) 27 mm.

ENG The ultra-compact version of the TERRATRIP Classic 202! As requested by the regulations in classic rally racing events, this model does not display speed.

Classic 202 GeoTrip V5.

VH VEHICULES HISTORIQUES

Réf. 1822089G

458€

Le 202 Classic avec technologie GPS embarquée !

Comme le veut la réglementation en rallye historique, ce modèle n'indique pas la vitesse. Ce tripmaster avec GPS suit jusqu'à 48 satellites, ce qui permet d'atteindre une précision de 0,2%.

Caractéristiques :

- Technologie GPS.
- 2 afficheurs.
- Affichage jusqu'à 999,99 pour la distance totale, et 99,99 pour la distance partielle.
- Calibrage en km ou miles.
- Compte à rebours.
- Fonction de gel des temps.
- Mémorisation électronique des données.
- 2 entrées de sonde.
- Calibrage des sondes par GPS.
- Ecran rétroéclairé.
- Dimensions : (L) 138 x (l) 81 x (P) 27 mm.

ENG Its built-in GPS tracks up to 48 satellites for unequalled accuracy of 0.2% of distance driven! As requested by the regulations in classic rally racing events, this model does not display speed.

CARACTÉRISTIQUES DES TRIPMASTERS

Rally Computer Features

	101 Plus	202 Plus V4 / Classic 202 Plus V4	303 Plus V4	202 GeoTrip V5 / Classic 202 GeoTrip V5	303 GeoTrip V5
GPS				x	x
Afficheurs / Displays	1	2	2	2	2
Ecran rétroéclairé / Backlighting display	x	x	x	x	x
Entrées sondes / Probe inputs	2	2	2	2	2
Étalonnage 5 chiffres / 5 digit calibration	4	x	x	x	x
Distance totale / Total distance		x	x	x	x
Distance partielle / Interval distance	x	x	x	x	x
Vitesse / Speed		x	x	x	x
Vitesse moyenne-maxi / Average-max speed			x		x
Heure et chronomètre / Time of day and Stopwatch			x		x
Compte à rebours / Count up and down facility	x	x	x	x	x
Fonction de gel des temps / Split (freeze) function	x	x	x	x	x
Chronométrage accélérations et freinages / Performance timers			x		x
Miles ou km / Miles or km	x	x	x	x	x
Ajustement de distance / Dis Fly, distance adjust	x	x	x	x	x
Étalonnage automatique facile / Auto easy calibration	x	x	x	x	x
Étalonnage de sonde par GPS / Calibrate probe by GPS				x	x
Étalonnages mémorisables / 1 or 2 CAL	1	2	2	2	2
Option afficheur déporté / Optional remote display		x	x	x	x
Vitesse moyenne sur afficheur déporté / Regularity target speed on remote display			x		x
Option remise à zéro au pied / Optional foot operated RZU	x	x	x	x	x
Option remise à zéro à main / Optional hand operated RZU		x	x	x	x
Dimensions (L x l x P / mm) / Sizes (L x W x D / mm)	112 x 76 x 27	138 x 81 x 27	138 x 81 x 27	138 x 81 x 27	138 x 81 x 27



1



2



3



4



5



6



7



8



9



10



11

Compatibilité

Visuel	Désignation	101 Plus	202 Plus V4	303 Plus V4	202 GeoTrip V5	303 GeoTrip V5	Classic 202 Plus V4	2 Retro	Classic 202 GeoTrip V5	Réf.	Tarif €
1	Afficheur déporté		x	x	x	x	x		x	1822088CG	114
2	Support acier pour panneau de porte		x	x	x	x	x		x	8RS0218	19,90
3	Support alu + ventouses pour tableau de bord		x	x	x	x	x		x	1822082G	40,90
3	Ventouses pour support tableau de bord		x	x	x	x	x		x	1822083	6,10
4	Stabilisateur de puissance	x	x	x	x	x	x		x	1822033B	27,90
5	Commande à distance de remise à zéro à main		x	x	x	x	x		x	1822060G	44,90
6	Commande à distance de remise à zéro au pied	x	x	x	x	x	x	x	x	1822062	33,90
7	Sonde de roue magnétique standard 1,5 mm	x	x	x	x	x	x	x	x	1822030	37,90
7	Sonde de roue magnétique standard 3,5 mm	x	x	x	x	x	x	x	x	1822030B	44,90
8	Sonde de roue universelle sur câble de compteur	x	x	x	x	x	x	x	x	1822040	46,90
9	Interface compteur électronique	x	x	x	x	x	x	x	x	1822055	41,90
-	Antenne GPS de remplacement				x	x			x	1822031	41,90
10	Câblage batterie	x	x	x	x	x	x		x	1823030G	12,90
11	Chargeur pour allume cigare 12V		x	x	x	x	x		x	1822032	32,90



monit



Gamme Q.

- 1. Q10
Réf. MONQ10..... **298€**
- 2. Q20
Réf. MONQ20..... **349€**

La gamme Q de MONIT est l'équilibre parfait entre performance et prix.
Le fonctionnement de la gamme repose sur une sonde de roue traditionnelle pour mesurer la vitesse et la distance. Le modèle Q20 possède des caractéristiques semblables au Q10 avec en supplément la vitesse instantanée et la vitesse moyenne.

Caractéristiques :

- Technologie par sonde de roue : Longueur 400 mm.
- 2 afficheurs.
- Affichage de la distance totale et distance partielle (en miles ou en km).
- 1 entrée de sonde.
- Ecran rétroéclairé à LED.
- Dimensions : (L) 102 x (l) 57 x (P) 20 mm.
- Livré avec instructions détaillées et un faisceau de câblage haute qualité.

ENG Q20 model has similar features to the Q10 with additional features: instantaneous speed and average speed. Wheel sensor technology: length 400 mm. 2 displays. Display of total distance and partial distance (in miles or km). 1 probe input. LED backlight display. Dimensions: (L) 102 x (W) 57 x (D) 20 mm. Delivered with detailed instructions and a high quality wiring harness.

Gamme G.

- 1. G100 +
Réf. MONG100..... **586€**
- 2. G200 +
Réf. MONG200..... **689€**

La gamme G de MONIT est la nouvelle génération de tripmaster équipée de GPS.
Les produits de la gamme G peuvent également fonctionner avec une sonde de roue en complément ou lorsque l'utilisation du GPS n'est pas autorisée. La fonctionnalité GPS nécessite une antenne non incluse réf. MONPR004 ou réf. MONPR005.

Le modèle G200 + possède des caractéristiques semblables au G100 + avec en supplément les fonctionnalités suivantes : vitesse moyenne, jauge essence, horloge et alarme de dépassement de vitesse.

Caractéristiques :

- Technologie GPS et/ou par sonde de roue.
- 2 afficheurs.
- Affichage de la distance totale et distance partielle, vitesse instantanée, vitesse moyenne, vitesse maximale (en miles ou en km) et jauge à essence (en litre ou en gallons).
- Fonction chronomètre et horloge.
- 2 entrées de sonde.
- Ecran rétroéclairé à LED.
- Dimensions : (L) 116 x (l) 57 x (P) 20 mm.
- Livré avec instructions détaillées et un faisceau de câblage haute qualité.

ENG G200 + model has similar features to the G100 + with additional features: average speed, fuel gauge, clock and speed overrun alarm. GPS technology and/or wheel sensor technology. 2 displays. Display of total and partial distance, instantaneous speed, average speed, maximum speed (in miles or km) and fuel gauge (in litres or gallons). Stopwatch and clock function. 2 probe inputs. LED backlight display. Dimensions: (L) 116 x (W) 57 x (D) 20 mm. Delivered with detailed instructions and a high quality wiring harness.

CARACTÉRISTIQUES DES TRIPMASTERS

Rally Computer Features

Fonctionnalités	Q-10	Q-20	G-100+	G-200+
Acquisition via sonde de roue ou capteur ABS ou capteur boîte (en option)	✓ Sonde	✓ Sonde		
Acquisition via GPS+ : GPS / GLONASS / Galileo (antenne en option)			✓ GPS+	✓ GPS+
Sonde de roue & vitesse (sonde en option)	✓ Sonde	✓ Sonde	✓ GPS+ seul ou GPS+ et sonde	✓ GPS+ seul ou GPS+ et sonde
Distance totale (5 chiffres)	✓	✓	✓	✓
Distance intermédiaire (5 chiffres)	✓	✓	✓	✓
Vitesse	✓	✓	✓	✓
Vitesse moyenne		1x		2x
Vitesse maxi.	✓	✓	✓	✓
Ajustement de la distance haut/bas	✓	✓	✓	✓
Chronomètre	✓	✓	✓	✓
Chronomètre 2			✓	✓
Jauge carburant			✓	✓
Heure "officielle" GPS			✓	✓
Alerte dépassement vitesse			✓	✓
Special Stage Recorder (Enregistrement des infos sur la spéciale effectuée)			✓	✓
Vehicule Performance Timers (mise en route du chrono automatique lors du départ)			✓	✓
Télécommande à main et à pied programmable (en option)	1 télécommande	1 télécommande	2 télécommandes	2 télécommandes
Affichage en km/h ou en miles	✓	✓	✓	✓

ACCESSOIRES

Accessories



Désignation	Réf.	Q series	G series	Tarif €
Rallonge pour sonde de roue 100 cm ou 200 cm	MONAC002	x	x	52
Commande à pied de remise à zéro	MONAC003	x	x	52
Fixation de porte (kit fixation inclus)	MONAC004	x	x	63
Fixation de tableau de bord	MONAC005	x	x	63
Fixation ventouse	MONAC006	x	x	63
Sonde de roue	MONPR001	x	x	52
Interface pour sonde de roue d'origine	MONPR002	x	x	52
Interface ABS pour capteur 2 fils sortie analogique	MONPR003	x	x	52
Antenne GPS magnétique pour fixation toit - câble 500 cm	MONPR004		x	51
Antenne GPS avec goujon de fixation - câble 500 cm	MONPR005		x	51
Faisceau de remplacement	MONAC001		x	52
Kit réco : ventouse + faisceau + allume cigare + commande main	MONAC007		x	112
Alarme lumineuse de limitation de vitesse - câble 200 cm	MONAC008		x	63
Télécommande à main 3 boutons	MONAC009		x	76
Télécommande à main 2 boutons	MONAC010		x	76

Toujours plus de choix, d'informations et les disponibilités en direct

04 94 88 57 94

Pro.Oreca.com

Oreca-Store.com

+ Conforme à la nouvelle réglementation en VHC



Retrotrip 2.

Version classique

Réf. 182RETRO2C **550€**

Version démontable

Réf. 182RETRO2CPK **600€**

Une précision au centième (miles ou kilomètres) et une conception étudiée pour la plupart des événements historiques !

Parfait pour un usage en VH ou en VHC, ce tripmaster possède un affichage à double cadran vous informant de la distance totale et de la distance intermédiaire.

Caractéristiques :

- Étalonnage par boutons poussoirs sur la partie inférieure du tripmaster.
- Affichage jusqu'à 999,99 pour la distance totale.
- Affichage jusqu'à 999,99 pour la distance intermédiaire.
- Remise à zéro indépendante.
- Alimenté en 12V avec rétroéclairage à LED.
- Convient à tous les véhicules.
- Dimensions : (L) 67 x (l) 117 x (P) 73 mm.

ENG Perfect for use in historic competitions, this tripmaster has a dual dial display informing you of the total and intermediate distances. Features: Calibration by push buttons on the lower part of the tripmaster. Total distance and intermediate distance up to 999.99. Independent reset. Powered by 12V with LED backlight. Suitable for all vehicles. Dimensions: (L) 67 x (W) 117 x (D) 73 mm.

+ Version améliorée du Retrotrip 2



Retrotrip 3.

Version classique

Réf. 182RETRO3 **740€**

Version démontable

Réf. 182RETRO3PK **790€**

Le Retrotrip 3 est la version ultra complète de la gamme !

Evolution du Retrotrip 2, il dispose des mêmes caractéristiques de précision, et de 2 tripmeters complètement séparés alimentés par le même capteur. De plus, il possède 3 cadrans affichant la distance totale, la distance intermédiaire ainsi qu'un tripmeter séparé permettant d'activer le chronomètre et les calculs de vitesse moyenne.

Caractéristiques :

- Tripmeter calibré de façon indépendante.
- Affichage jusqu'à 999,99 pour la distance totale.
- Affichage jusqu'à 999,99 pour la distance intermédiaire.
- Fonctionne aussi bien en miles qu'en kilomètres.
- Remise à zéro indépendante.
- Alimentation en 12V avec rétroéclairage à LED.
- Dimensions : (L) 100 x (l) 140 x (P) 75 mm.

ENG Evolution of Retrotrip 2, it has the same precision characteristics, and has 2 completely separate tripmeters powered by the same sensor. In addition, it has 3 dials displaying the total distance, the intermediate distance and a separate tripmeter to activate the stopwatch and average speed calculations. Features: Independently calibrated tripmeter. Total distance and intermediate distance up to 999.99. Works in miles as well as kilometers. Independent reset. 12 Volt power supply with LED backlight. Dimensions: (L) 100 x (W) 140 x (D) 75 mm.

PACKS « PRÊT À ROULER »

«Ready To Drive» Packs

Réf.	Tripmaster		Accessoires fixes				Sondes au choix			
	Retrotrip 2 VH Version démontable	Support ventouse (réf. 182BR9RAMWV)	Kit d'alimentation (réf. 182BR43)	Backtracker (réf. 182BR59)	Ecran déporté (réf. 182BR91C)	Sur câble de compteur (réf. 182BR1)	Magnétique (réf. 182BR2A)	Sur boîte européenne (réf. 182BR3STD)	Sur boîte japonaise (réf. 182BR4)	
PACK_RETR_BAS	x	x	x							
PACK_RETR_COM	x	x	x	x	x	x	x	x	x	

ACCESSOIRES

Accessories



Compatibilité

Visuel	Désignation	Retrotrip 2 Classique	Retrotrip 2 Démontable	Retrotrip 3 Classique	Retrotrip 3 Démontable	Réf.	Tarif €
1	Afficheur déporté	x	x	x	x	182BR91C	145
2	Kit d'alimentation	x	x	x	x	182BR43	39
3	Support ventouse pour fenêtre	x	x	x	x	182BR9RAMWV	149
4	Backtracker	x	x	x	x	182BR59	145
5	Kit fusible 2A	x	x	x	x	182BRFUUSE	9
6	Speed table Version A9	x	x	x	x	182BR199A	285
7	Régulateur de tension 6V	x	x	x	x	182BR21	79
8	Switch 2 sondes	x	x	x	x	182BR49	52
9	Sonde sur câble de compteur	x	x	x	x	182BR1	60
10	Sonde magnétique	x	x	x	x	182BR2A	55
11	Sonde sur boîte européenne	x	x	x	x	182BR3STD	85
12	Sonde sur boîte Japonaise	x	x	x	x	182BR4	52



International Pro.

Les International Pro de BRANTZ proposent une large gamme de tripmasters pour les débutants jusqu'aux professionnels. Ils possèdent un écran large, une lecture digitale avec une importante gamme de capteurs pour toutes vos utilisations.

INFO REGLEMENTAIRE FRANCE :

Dans les rallyes historiques de régularité, les tripmasters à affichage mécanique et indiquant la distance uniquement sont autorisés et pourront être fixés définitivement au tableau de bord. Tout autre appareil sera autorisé à condition qu'il soit installé temporairement, sans aucune modification du tableau de bord ou de l'habitacle (découps, etc.), mais obligatoirement retiré et non visible dans les parcs de fin d'étape.

ENG International Pro offer a wide range of tripmeters. Large digital display and wide range of sensors for all uses.

Visuel	Désignation	Prise pour écran déporté	Nombre d'écrans	Distance actuelle	Distance intermédiaire	Vitesse actuelle	Vitesse moyenne	Réf.	Tarif €
1	International 1 Pro		1	x				182BR13	245
2	International 2 Pro		2	x	x			182BR6	339
2	International 2 Pro DD	x	2	x	x			182BR6DD	429
3	International 2 'S' Pro		3	x	x	x	x	182BR7	409
3	International 2 'S' Pro DD	x	3	x	x	x	x	182BR7DD	510
4	International 3 Pro		3	x	x	x		182BR8	399
4	International 3 Pro DD	x	3	x	x	x		182BR8DD	505

ACCESSOIRES

Accessories



Visuel	Désignation	Compatibilité	Réf.	Tarif €
1	Ecran déporté	International 2 Pro DD	182BR61	145
2	Ecran déporté	International 2 'S' Pro DD	182BR71	145
3	Ecran déporté	International 3 Pro DD	182BR81	145
4	Cadenceur A5 (bip tous les 10 m ou 100 m)	Tous	182BR195A	285
4	Cadenceur A9 (bip tous les 100 m ou 1 km)	Tous	182BR199A	285
5	Sonde sur câble de compteur	Tous	182BR1	60
6	Sonde de roue M12x100	Tous	182BR2A	55
7	Sonde pour boîte japonaise M22x150	Tous	182BR3STD	85
8	Sonde pour boîte européenne M18x150	Tous	182BR4	80
9	Régulateur tension 12V pour véhicule 6V	Tous	182BR21	79

CAMÉRAS EMBARQUÉES.

ON-BOARD CAMERAS



SmartyCam HD 2.1



SmartyCam GP HD 2.2



SmartyCam HD 2.1.

SmartyCam HD 2.1 Lentille 67° + câble d'alimentation 2 m
Réf. X99SHD6707E.....

1105€

SmartyCam HD 2.1 Lentille 84° + câble d'alimentation 2 m
Réf. X99SHD8407E.....

1105€

SmartyCam GP HD 2.2.

SmartyCam GP HD 2.2 Lentille 67° + câble d'alimentation 2 m
Réf. XB1SGPH22B67L200.....

1310€

SmartyCam GP HD 2.2 Lentille 84° + câble d'alimentation 2 m
Réf. XB1SGPH22B84L200.....

1310€

SmartyCam GP HD 2.2 Lentille 120° + câble d'alimentation 2 m
Réf. XB1SGPH22B12L200.....

1310€



Conçue pour les sports mécaniques, la SmartyCam fournit des vidéos incluant les données essentielles pour vous aider à améliorer vos performances !

Les données sont recueillies via l'antenne GPS optionnelle ou par votre acquisition de données connectée à l'ECU.

Possibilité d'afficher : Tracé du circuit, position du véhicule, vitesses, freinages, accélérations, temps au tour, temps intermédiaires, régime moteur, Force G, etc.

Possibilité de connexion via le réseau CAN aux autres appareils AiM, série MX, MXL2, MyChron, Solo2 DL, EVO5, module GPS et microphone externe.

Les caméras sont disponibles avec différents angles de caméras en fonction de vos besoins et typologie de votre véhicule. Les lentilles 67° sont plus adaptées aux voitures fermées et les 84° et 120° aux voitures ouvertes.

ENG On-board camera designed for motorsports with a single purpose: Providing great videos that include all the technical information. Overlays data from GPS and/or logger via ECU (track map, vehicle position, speed, lap times, split times, RPM, throttle, acceleration, temperature, G-Force...). Included: USB cable, 4 GB SD card, CAN harness 2 m (4 m also available), CD with software, user manual. 67° lens for closed car, and 84° lens for open roof cars. Compatible with the MX, Solo, Evo and Mychron 5 range.

Caractéristiques techniques

	SmartyCam HD 2.1	SmartyCam GP HD 2.2
Dimensions du boîtier (L x l x P)	87 x 63 x 49 mm	102,5 x 65,2 x 26,5 mm
Format vidéo	1 280 x 720 pixels @ 30 fps	1 280 x 720 pixels @ 30 fps
Poids	280 g	315 g
Ecran	TFT 128 x 128 pixels	TFT 240 x 320 pixels
Batterie	Lithium - rechargeable	Lithium - rechargeable
Autonomie	60 - 70 min d'enregistrement	60 - 70 min d'enregistrement
Carte SD supportée	Jusqu'à 128 GB	Jusqu'à 128 GB
Étanchéité	IP67	IP67

Accessoires.

Accessories

Désignation	SmartyCam HD 2.1	SmartyCam GP HD 2.2	Réf.	Tarif €
Câble d'alimentation + microphone externe 2M	x	x	V02566080	110
Câble d'alimentation + microphone externe 4M	x	x	V02566230	110
Câble d'alimentation CAN Bus 2M + microphone externe	x	x	V02566100	110
Câble alimentation CAN Bus 4M + microphone externe	x	x	V02566240	110
Câble CAN Bus 2M + prise Jack 3.5 pour microphone externe	x	x	V02566290	110
Câble CAN Bus 4M + prise Jack 3.5 pour microphone externe	x	x	V02566300	110
Câble d'alimentation 2M + prise Jack 3.5 pour microphone externe	x	x	V02566310	110
Câble d'alimentation 4M + prise Jack 3.5 pour microphone externe	x	x	V02566320	110
Module GPS08 2M	x	x	X40GPS080M0200	345
Module GPS08 4M	x	x	X40GPS080M0400	345
Module GPS08 2M - fixation toit	x	x	X40GPS080MR200	414
Module GPS08 4M - fixation toit	x	x	X40GPS080MR400	414
Faisceau CAN 2M	x	x	V02566070	52
Faisceau CAN 4M	x	x	V02566060	52
Câble d'alimentation 2M	x	x	V02566150	55
Support arceau	x	x	X90KSSMCO	83
Support ventouse	x	x	X90KSSMC1	83
Support U	x	x	X90KSTP00	83
Support arceau pour caméra déportée	x	x	X90KSBLRB	110
Support ventouse pour caméra déportée	x	x	X90KSBLV0	110
Support U pour caméra déportée	x	x	X90KSBLTP	110
Support arceau pour boîtier	x	x	X90KSGPRB	110
Support ventouse pour boîtier	x	x	X90KSGPVS	110

TABLEAUX DE BORD.

DASH DISPLAYS

+ Processeur plus performant



MXS 1.2 Strada.

Réf. XA3MXSST12A010 - Version « Course »

Réf. XA3MXSST12I020 - Version « Route »

1242€
1242€

Le MXS Strada possède un grand écran 5 pouces pour afficher les temps au tour et toutes les informations récupérées de l'ECU, du module GPS (en option) et des entrées/sorties analogiques.

Jusqu'à 8 pages d'affichage entièrement configurables grâce au logiciel Race Studio 3. Existe en version « course » ou en version « route » selon les icônes d'affichage.

ENG MXS Strada is a 5" TFT dash showing data from a wide range of sources, including your vehicle ECU, analogue/digital inputs, or optional GPS. Up to 8 fully configurable pages. Available in "street icons" or "race icons" versions.

+ Acquisition de données intégrée



MXL2.

Réf. X18MXL2A40001

2415€

Le MXL2 a été pensé spécialement pour les sports automobiles, avec une configuration et une utilisation simple pour les amateurs comme pour les professionnels. Ses caractéristiques sont semblables au MXS1.2 Strada avec une fonction d'acquisition de données. Jusqu'à 8 pages d'affichage entièrement configurables. Il possède également une fonction Wi-Fi.

ENG MXL2 has been designed for motorsport with the aim to make configuration and usage easy either for amateurs and professionals. It has also data logger capacity. Shows data from a wide range of sources, including your vehicle ECU, analogue/digital inputs, or optional GPS. Up to 8 fully configurable pages.

+ Compact & avec GPS intégré !



MXM.

Réf. X87MXM0000

1311€

Le MXM est le nouvel appareil de la marque AIM pour collecter et afficher les données. Il combine petites dimensions, ergonomie et performance. En plus des autres appareils, il possède une fonction affichant à la fin de chaque session les meilleurs tours, vitesses mini/maxi, régime moteur...

ENG MXM is the new AIM mini logger that combines small dimensions, usability and logging capability. Recap function to display the main information after a session (best laps, RPM...).



MXS

MXG

MXS / MXG.

MXS

Réf. XA2MXS12A20G1

2622€

MXG

Réf. V0MXG2

3040€

Caractéristiques identiques au MXL2, ces tableaux de bord possèdent en plus un écran couleur et un design moderne. Le MXS possède un écran compact 5 pouces. Le MXG possède un écran 7 pouces pour les espaces larges.

ENG Same characteristics as MXL2 with a colour screen and modern design. MXS has a 5" screen. MXG has a 7" screen.

	Caractéristiques techniques				
	MXS 1.2 Strada	MXM	MXL2	MXS	MXG
Dimensions Dimensions (L x l x P)	169,4 x 97 x 23 mm	137 x 88,4 x 47 mm	187,8 x 103 x 21 mm	137 x 88,4 x 47 mm	237,1 x 127,6 x 58 mm
Ecran	108,4 x 65,2 mm 800 x 400 pixels	94,6 x 46,1 mm 268 x 128 pixels	149,9 x 66,4 mm 268 x 128 pixels	108,4 x 65,2 mm 800 x 400 pixels	152,8 x 87,5 mm 800 x 400 pixels
Poids	480 g	330 g	530 g	530 g	950 g
Afficheur	TFT	LCD	LCD	TFT	TFT
Rétroéclairage	Oui	7 couleurs configurables	Blanc ou rouge	Oui	Oui
Capteur de lumière ambiante	Oui	Oui	Oui	Oui	Oui
Shift lights configurables	10	5	10	10	10
LEDs alarmes configurables	6	2	6	6	8
Connexions ECU	CAN, RS232 ou K-line	CAN, RS232 ou K-line	CAN, RS232 ou OBDII	CAN, RS232 ou K-line	CAN, RS232 ou K-line
Connexion modules externes	Oui	Oui	Oui	Oui	Oui
Entrées analogiques	8	4	8	8	8
Entrées digitales	1 entrée de vitesse, 1 entrée RPM	2 entrées de vitesse, 1 entrée RPM	4 entrées de vitesse, 1 entrée RPM, 1 entrée signal du tour	4 entrées de vitesse, 1 entrée RPM, 1 entrée signal du tour	4 entrées de vitesse, 1 entrée RPM, 1 entrée signal du tour
Sorties digitales	1	2	2	2	2
Connecteurs	2 AMP + 1 circulaire	1 Motorsport + 1 alimentation	2 Motorsport	2 Motorsport + 1 circulaire	2 Motorsport + 1 circulaire
Antenne GPS	En option	Intégrée	Incluse	Incluse	Incluse
Connectivité WiFi	Non	Oui	Oui	Oui	Oui
Mémoire interne	128 KB	4 GB	4 GB	4 GB	4 GB
Matériau du boîtier	Aluminium anodisé	Nylon enrichi fibre de verre	Aluminium anodisé	Aluminium anodisé	Aluminium anodisé
Accessoires fournis	Faisceau principal et logiciel	Câble standard 37 broches, câble USB, logiciel	Câble standard 37 broches, antenne GPS, câble USB, logiciel	Câble standard 37 broches, antenne GPS, câble USB, logiciel	Câble standard 37 broches, antenne GPS, câble USB, logiciel

CHRONOMÈTRES.

LAP TIMERS

BEST SELLER

INDISPENSABLE



N'oubliez pas



p.162

Caméras
SmartyCam

Solo 2.

Solo 2 GPS 4GB

Réf. X47SOLO2001.....

483€

Chronomètre utilisant les technologies GPS & GLONASS pour enregistrer et analyser vos données. Avec plus de 2 000 circuits en mémoire et la reconnaissance automatique de ceux-ci, il y a aussi la possibilité de créer un nouveau circuit.

Fonctionnalités : Données instantanées de vitesse, de fractionnement du temps en direct et des temps au tour prédictifs.

ENG Instant speed data, live time splits and predictive lap times.

Solo 2 DL.

Solo 2 DL GPS OBDII 4GB

Réf. X47SOLO2DL01.....

759€

Solo 2 DL GPS CAN/RS232 4GB

Réf. X47SOLO2DL02.....

759€

Solo 2 DL GPS RPM 4GB

Réf. X47SOLO2DL03.....

759€

Fonctionnalités : Données instantanées de vitesse, de fractionnement du temps en direct et des temps au tour prédictifs, données instantanées de régime, charge du moteur, température de l'huile, l'air et de l'eau, pression de l'huile, tension de la batterie, vitesse, rapport de vitesse, et la valeur lambda (air/carburant).

ENG Instant speed data, live time split and predictive lap times, instant RPM data, engine load, oil, air and water temperature, oil pressure, battery voltage, speed, gear ratio, and lambda value (air/fuel).



ACCESSOIRES & PACKS

Accessories & Packs

Désignation	Réf.	Tarif
Support arceau Solo 2 / 2 DL	X46KSTG00	83
Support ventouse Solo 2 / 2 DL	X46KSVS00	83
Support fixation en U Solo 2 / 2 DL	X46KSTP00	83
Plaque de fixation Solo 2 / 2 DL	X47KPFSSOLO2R0	28
Pack chronomètre Solo 2 DL + SmartyCam HD 2.1 67° + support de fixation	X99SHD6796G2DL	2070
Pack chronomètre Solo 2 DL + SmartyCam HD 2.1 84° + support de fixation	X99SHD8496G2DL	2070

CHRONOMÈTRES KARTING

 **KARTING**

Karting Lap Timers

Chronomètre et tableau de bord pour enregistrer et analyser vos données en direct.

Les nouveaux MyChron5 S (1 sonde de température) et MyChron5 2T (2 sondes de températures) ont été conçus pour les pilotes de karting professionnels et amateurs à la recherche de la performance pure. Processeur plus rapide. Système GPS plus précis. Nouveau module Wi-fi.

Caractéristiques :

- Écran rétroéclairé (8 couleurs RGB configurables) 268 x 128 pixels. Capteur de lumière ambiante inclus.
- Fréquence d'échantillonnage RPM 50 Hz.
- Corps nylon renforcé de fibre de verre ; boutons poussoirs métalliques.
- Batterie rechargeable au lithium.
- Mémoire 4 GB.
- Dimensions : (L) 137 x (l) 88 x (P) 30 mm. Poids : 390 g.
- Étanchéité IP67.

ENG Backlit display (8 configurable RGB colours) 268 x 128 pixels. Ambient light sensor included. RPM sampling frequency 50 Hz. Body glass fiber reinforced nylon; metal push buttons. Rechargeable Lithium battery. Memory 4 GB. Dimensions: (L) 137 x (W) 88 x (D) 30 mm. Weight: 390 grs. IP67. MyChron5 S (1 temperature sensor) and MyChron5 S 2T (2 temperature sensors).

MyChron5 S.

MyChron5 S faisceau jaune + sonde de température échappement t12

Réf. X80M5E12.....

580€

MyChron5 S faisceau noir + sonde de température eau m10

Réf. X80M5M10.....

580€



MyChron5 S 2T.

MyChron5 S 2T faisceau jaune + sonde d'échappement t12

Réf. X80M52TE1207.....

649€

MyChron5 S 2T faisceau noir + sonde de température eau m10

Réf. X80M52TM1008G.....

649€

MyChron5 S 2T faisceau noir/jaune + sonde de température eau m10

Réf. X80M52TM1011.....

649€

MyChron5 S 2T faisceau noir/jaune + sonde de température t12

Réf. X80M52TE1211.....

649€

CHRONOMÈTRES MULTI-PILOTES

Multi-Drivers Stopwatches



MultiChron.



Réf. X05CHR.....

149€

Chronomètre manuel pratique et polyvalent adapté à toutes les situations de course !

Permet de suivre jusqu'à quatre pilotes différents simultanément.

Caractéristiques :

- Précision : 0,01 s.
- 2 modes de départ : « One Start » (départ du chronomètre pilote par pilote), et « Multi Start » (départ simultané).
- Mémoire : 99 tours avec 9 intermédiaires par tour.
- Possibilité de transmettre les données sur PC par infrarouge.

ENG Practical manual stopwatch for all racing situations! Allows you to track up to four different drivers simultaneously. Features: 2 start modes: "One Start" (start the stopwatch driver by driver) and "Multi Start" (simultaneous start). Memory: 99 laps with 9 intermediates per lap. Possibility of transmitting data to PC via infrared.



Kronos V2.



Réf. A191.....

161€

Chronomètre manuel alliant robustesse et simplicité d'utilisation.

Possède 4 chronomètres individuels et indépendants vous permettant de suivre jusqu'à 4 pilotes simultanément !

Caractéristiques :

- Précision : 0,01 s.
- Mémoire : 99 tours et jusqu'à 9 partiels par tour.
- Imperméabilité IP56.
- Dimensions : (H) 120 x (l) 70 mm.

ENG Manual chronometer combining robustness and simplicity of use. 4 individual and independent chronometers to follow up to 4 drivers. Precision: 0.01 s. Memory: 99 laps and up to 9 parts per lap. Waterproof IP56. Dimensions: (H) 120 x (W) 70 mm.



Montre copilote RW3.

RW3 Co-driver Watch

FASTIME

Réf. 9FASTRW3.....

156€

La montre copilote idéale, utilisée en WRC !

Cadran large. 10 modes disponibles, jusqu'à 100 chronos de spéciales en mémoire. Bracelet en silicone. Pile CR2032 fournie. Étanchéité 50 mètres.

Couleurs : Noir, noir/gris, noir/rouge, noir/jaune, noir/blanc, blanc, bleu, rouge, vert, jaune, orange, rose, turquoise.

ENG Wide dial. 10 available modes. 100 stage times. Silicone strap. 5 ATM water resist. CR2032 battery delivered. Colours: Black, black/grey, black/red, black/yellow, black/white, white, blue, red, green, yellow, orange, pink, turquoise.

CHRONOMÈTRES MANUELS

Manual Stopwatches



Horloge à double affichage.

Double Display Clock



Réf. 423E.....

70€

Spéciale assistance et rallyes de régularité. 2 grands écrans d'affichage (H. 32 x l. 75 mm). Possibilité de combiner horloge / chronomètre ou horloge / compte à rebours. Signal sonore à échéance. Dimensions : (H) 140 x (l) 95 x (P) 15 mm. Poids : 190 g. Pile AAA incluse.

ENG For assistance and regularity rallying. 2 big displays (H. 32 x W. 75 mm). Combined clock/stopwatch or clock/countdown timer. Dimensions: (H) 140 x (W) 95 x (D) 15 mm. Weight: 190 grs. Includes AAA battery.



Visuel	Marque	Désignation	Réf.	Fonctions					Nombre de lignes	Enregistrements	Dimensions (H) x (l) x (P) mm	Poids (g)	Résistant à l'eau	Rétroéclairage	Pile incluse	
				Précision	Alarme	Calendrier	Compte à rebours	Horloge							Type	Tarif €
1	FASTIME	Chronomètre 0	9FAST0	1/100	x	x		x	1	1	70 x 60 x 18				357	7,10
2	FASTIME	Chronomètre 1	9FAST01	1/100	x	x		x	1	1	70 x 60 x 18				357	9,20
3	IHM	Chrono	R4CH	1/100	x	x		x	1	2	81 x 66 x 22	80	x		357	13,90
4	FASTIME	Chronomètre 28L	9FAST28L	1/100	x	x		x	1	1	80 x 70 x 20			x	2032	22,90
5	FASTIME	Chronomètre 29	9FAST29	1/100	x		x	x	3	30	80 x 70 x 20		x		2032	35,90
6	IHM	Chrono 500	323	1/100	x	x	x	x	3	500	77 x 63 x 22	130	x		2032	121

+ Chronométrage magnétique



ADSMAG.

Réf. ADSN..... **269€**

L'ADSMAG est le chronomètre idéal pour le loisir ou la location.

Grâce à son chronométrage magnétique, il est efficace et précis. Son système de blocage des boutons permet d'éviter les mauvaises manipulations lors de l'utilisation.

Fonctions disponibles : Temps au tour, meilleurs temps, écart de temps, temps total, nombre de tours...

Dimensions : (L) 111 x (l) 73,5 x (P) 28 mm. Poids : 180 g.

Inclus : Capteur magnétique 125 cm, 2 piles AA.

ENG Chronometer designed for rent or hobby. Magnetic timing. Efficient and accurate. Possible lock buttons to avoid mishandling. Functions: Lap time, best time, gap time, global time, number of laps... Dimensions: (L) 111 x (W) 73.5 x (D) 28 mm. Weight: 180 grs. Included: Magnetic sensor 125 cm, 2 AA batteries.



+ Chronométrage par GPS



ADSGPSI.

Réf. ADSGPS..... **345€**

Chronomètre, utilisant la technologie GPS, compact et autonome grâce à une fixation simple et sans câblage.

Fonctions disponibles : Temps au tour, jusqu'à 5 partiels par tour, vitesse, jusqu'à 5 captures de vitesses, indication de Force-G.

Grâce à sa fonction Bluetooth, il est possible de récupérer le tracé des trajectoires et les données de vitesse pour une analyse via les applications ALFANO.

Dimensions : (L) 111 x (l) 73,5 x (P) 28 mm. Poids : 230 g.

Inclus : 2 piles AA.

ENG Chronometer using GPS technology. Compact, autonomous, easy setting without wiring. Functions: Lap time, up to 5 partial lap times, speed, G-force. Possibility to analyse data on computer using Bluetooth. Dimensions: (L) 111 x (W) 73.5 x (D) 28 mm. Weight: 230 grs. Included: 2 AA batteries.



Accessoires pour ADSMAG & ADSGPSI.

ADSMAG & ADSGPSI Accessories

Visuel	Désignation	Utilisation	Réf.	Tarif €
1	Support pare-brise avec ventouses	Voiture	WSRES5001	48,90
2	Support moto avec vis M8x30	Moto	A5002	25,90
3	Alimentation externe 12 / 24V	-	A4002	120
4	Batterie lithium-ion en remplacement du porte piles	-	A4006	120
5	Capteur magnétique 90 cm	Kart	A1302	83
5	Capteur magnétique 300 cm	Voiture	A1303	104
5	Capteur magnétique 125 cm (livré avec ADSMAG)	Moto	A1304	83





+ Chronométrage par 3 systèmes GPS

ALFANO 6.

1. ALFANO 6 1T - 1 sonde

Réf. ALFANO6LIGHT

455€

2. ALFANO 6 2T - 2 sondes

Réf. ALFANO6

525€

L'ALFANO 6 est équipé de 3 systèmes GPS, GLONASS & Galiléo pour une précision inégalée.

2 527 circuits en mémoire. Système d'écrans configurables pour avoir accès à toutes les données qui vous intéressent. 6 LEDs configurables individuellement pour définir la couleur et les valeurs d'activation en fonction de vos besoins.

Caractéristiques :

- Fonctions : Ecart meilleur tour, nombre de tours, vitesse, reconnaissance automatique du circuit, indicateur rapport engagé, mode magnétique pour l'indoor, RPM, alarme température.
- Batterie intégrée lithium-ion rechargeable.
- Écran rétroéclairé 268 x 128 pixels. 3 niveaux de luminosité avec capteur de lumière d'ambiance. 6 couleurs de fond d'écran disponibles.
- Bluetooth compatible PC, Android et IOS.
- Étanchéité IP67.

Livré avec batterie (autonomie 40h), chargeur USB et câble.

La version 1T ne possède qu'une entrée sonde contre 2 pour la version 2T.

ENG 3 GPS systems, GLONASS & Galileo. 2,527 circuits in memory. Configurable screens. 6 individually configurable LEDs. Functions: Best lap, lap number, speed, automatic circuit recognition, engaged gear indicator, magnetic mode for indoor, RPM, temperature alarm. Built-in rechargeable lithium-ion battery (40h autonomy). Backlit display 268 x 128 pixels. 3 levels of brightness with ambient light sensor. 6 backgrounds colors available. Bluetooth compatible with PC, Android and IOS. IP67 waterproof. Delivered with battery, USB charger and cable. The 1T version has only one probe input compared to 2 for the 2T version.



Exemple d'utilisation : Permet de récupérer les données de vitesse (capteur magnétique), température d'eau, température d'échappement et rotation moteur.



Alfano 6 1T
Réf. ALFANO6LIGHTPLUS

Alfano 6 2T
Réf. ALFANO6P10

Alfano 6 2T
Réf. ALFANO6P12

Packs & accessoires pour ALFANO 6 1T & 2T.

ALFANO 6 1T & 2T Accessories & Packs

Visuel	Désignation	Réf.	Tarif €	Avec	PACKS							
					ALFANO 6 1T			ALFANO 6 2T				
					Réf.	Tarif €	Avec	Réf.	Tarif €	Avec	Réf.	Tarif €
1	Module GPS 1I (fonction : trajectoire)	A1115	143									
2	Module GPS 4I (fonctions : trajectoire, forces gravitationnelles, entrée BUS, entrée USB, entrée température, entrée vitesse)	A1111	224									
2	Module GPS 4VI (fonctions : trajectoire, forces gravitationnelles, entrée BUS, entrée USB, entrée position pédale/volant, entrée vitesse/température)	A1119	260									
3	Capteur magnétique 90 cm	A1302	82									
4	Capteur infrarouge 40 cm	A1402	102									
5	Emetteur infrarouge	A410	143									
6	Bague 4 aimants pour capteur de vitesse (diamètre 50 mm)	A4461	31		ALFANO6LIGHTPLUS	555		ALFANO6P10	625		ALFANO6P12	775
7	Sonde échappement 40 cm	A2151	138									
8	Sonde eau M10 45 cm	A2101	82	x			x			x		
9	Capteur régime moteur 250 cm	A1600	13									
10	Hub 2 entrées : température (pour module GPS 4...)	A2190	36									
11	Hub 2 entrées : vitesse + magnétique ou infrarouge	A2192	42,90									
12	Batterie lithium-ion en remplacement du porte piles	A4005	117									
13	Rallonge 135 cm pour sonde réf. A2101	A3301	24,90	x			x			x		

POWER BOX

Tableaux de bord. Branchement direct sur le calculateur BLACK®, sans programmation nécessaire !

Dash Displays

Versión classique
Réf. CANDISPLAY.....

899€

Versión Evo

Réf. CANDISPLAYEVO.....

1049€

Tableaux de bord avec écran couleur 4.3", 2 LEDs d'alarme et 7 LEDs shift lights.

16 pages préprogrammées sélectionnables. Branchement direct sur le calculateur BLACK®.

Caractéristiques :

- Alimentation : De 7 à 36V.
- Poids : 240 g.
- Dimensions : (L) 125 x (H) 85 x (P) 22 mm.

Versión Evo : 4 entrées supplémentaires.

Livrés avec faisceau semi-fini.

ENG Dashboard with 4.3" screen, 2 alarm LEDs and 7 shift lights. 16 preprogramed pages. Direct plug to the BLACK® calculator. Power supply: From 7 to 36V. Weight: 240 grs. Dimensions: (L) 125 x (H) 85 x (D) 22 mm. Semi-finished harnesses included. Evo version: 4 additional hubs.



N'oubliez pas



p.181

Calculateur
BLACK®



p.181

Accessoires

EXCLUSIF !
ORECA-STORE

Powerboard®.

1. Powerboard®

Réf. POWERBOARD.....

1799€

2. Pack complet

Réf. PACK_ERACE.....

~~3347€~~ 3179€

Équipez et gérez votre véhicule comme une véritable auto d'usine avec cette centrale électronique de dernière génération, une exclusivité mondiale ! Montage possible sur tous véhicules de compétition.

- Synthétise et pilote toutes les fonctionnalités électriques : Éclairage (phares, rampes, clignotants), pompe(s), ventilateur(s), démarreur, essuie-glace, etc. Réduit de plus de 75% le nombre de connexions électriques sur une auto de compétition : Supprime tous relais, fusibles et autres interrupteurs générateurs de panne. Livrée sans faisceau.

Caractéristiques :

- Face avant électroluminescente avec un rotacteur, 14 boutons et 26 LEDs.
- Coupe-circuit électronique norme FIA intégré.
- Relance automatique des sorties en défauts fugitifs.
- 22 commandes de puissance, 1 commande haute puissance.
- Commandes activables en déporté (accessoires vendus séparément).
- Montée sur silent blocs.
- Boîtier en aluminium anodisé noir.
- Poids : 1 kg.
- Dimensions : (H) 167,5 x (l) 127,5 mm x (P) 39 mm.
- Étanchéité IP66.
- Consommation : 100 mA (hors actuateurs).

Fiche technique complète, notice de montage et plan de faisceaux téléchargeables sur www.oreca-store.com !

2. Pack complet contenant 1 Powerboard® (réf. POWERBOARD) + 1 calculateur BLACK® (réf. CALBLACK) + 1 tableau de bord (réf. CANDISPLAY).

ENG 1. All-in-one, high-tech powerbox that combines electric power distribution and a keypad in one compact, lightweight model. Allows easy control of all electrical elements of a race car: Complex lighting, ECU, fuel pump(s), fan(s), windscreen wipers, horn, etc. Drastically simplifies wiring harnesses and removes the need for multiple switches, fuses, relays and circuit breakers, while maximizing reliability. Ergonomic, backlit keypad with 14 buttons and easy-to-use rotary switch. 26 LEDs real-time status indicators. Battery isolators included in accordance with FIA safety regulations. Pre-programmed. CANBus communication with ECU. Harnesses not included. Overload and short-circuit protection. Vibration resistant, mounted on 4 bushes. Dimensions: (H) 167.5 x (W) 127.5 x (D) 39 mm. Weight: 1 kg. Technical documentation, instructions and wiring harness drawing available on en.oreca-store.com. 2. Pack details: 1 Powerboard® (ref. POWERBOARD) + 1 BLACK® calculator (ref. CALBLACK) + 1 dash display (ref. CANDISPLAY).

 Gain d'argent & de temps au montage !

 Protection contre les courts-circuits, surcharges & surchauffes

2. Pack complet

1. Powerboard®



+

+



+ Comme l'ensemble des produits de la gamme QSTARZ, aucun branchement nécessaire & aucun réglage compliqué : Installez-les dans votre véhicule & roulez !

+ Les systèmes QSTARZ sont le moyen le plus sûr pour affiner son pilotage & progresser dans la mise au point de son auto !



BT-Q818XT.

Réf. GPSTBTQ818XT..... **104€**

Récepteur GPS/Bluetooth idéal pour les courses à grande vitesse !

Caractéristiques :

- Mode GPS jusqu'à 10 Hz (calcul de votre position 10 fois par seconde).
- Jusqu'à 42 heures d'autonomie.
- Performance 66 canaux pour une acquisition et une reprise rapide.
- Interrupteur 3 positions pour sélectionner les modes 10 Hz, 1 Hz ou OFF.
- 3 LEDs (réception GPS, connexion bluetooth, charge de la batterie).
- Correction de position rapide.
- Navigation personnelle / portable : PDA, Smartphone, PC...
- Dimensions : (H) 72 x (l) 47 x (P) 20 mm.
- Poids : 65 g.

ENG Bluetooth GPS receiver for high speed racing. 3-level switch to 10 HZ mode, 1 HZ mode and OFF. 66 channels performance. Up to 42h navigation time. Personal and portable navigation. 3 LEDs (GPS reception, Bluetooth connection, battery charging). Dimensions: (H) 72 x (W) 47 x (D) 20 mm. Weight: 65 grs.



INSTRUMENTATION / INSTRUMENTS

BL-1000GT 10Hz.

Réf. GPSTBL1000GT..... **249€**

Le système d'acquisition de données par GPS le plus simple et le plus fiable pour analyser et améliorer vos performances à moindre coût !

Augmentez l'analyse de vos données sur circuit : temps partiels, secteurs, tours, enregistrement vidéo superposé. Dispose d'un détection automatique du tracé du circuit.

Caractéristiques :

- Enregistreur portable Bluetooth 4.0 pour mesurer les performances. Analyse des temps au tour et des accélérations.
 - Système d'enregistrement 10Hz (toutes les 0,1 seconde) très précis, idéal pour le sport automobile.
 - Compatible avec les smartphones sous iOS ou Android.
 - Collecte des données optimisée via GPS + GLONASS + QZSS et accéléromètre.
 - Support d'analyse de la course avec superposition de la vidéo et des données sur le téléphone avec l'application QRacing.
 - Batterie amovible et rechargeable, autonomie de 20h.
 - Dimension : 81 x 48 x 19 mm. Poids : 69 g.
- Livré avec le logiciel d'analyse QRacing (Windows PC) et micro SD 8GB.

ENG Bluetooth connection to Smartphone. Analyze circuit lap timing or drag performance test. GPS + GLONASS + QZSS engine and acceleration sensor. Support race analysis, comparison and video with data overlay on the phone via QRacing APP. Support POI button to memorize your point of interest immediately. Micro USB port for charging, data downloading and firmware updating. Dimensions: 81 x 48 x 19 mm. Weight: 69 grs with battery. Bundle: Rechargeable battery, USB cable, car charger, user's guide, warranty card and dual lock.



LT-6000S (GNSS).

Réf. GPSTLT6000S..... **519€**

Système innovant d'acquisition de données automatique pouvant utiliser les technologies GPS, GLONASS et QZSS.

Il permet d'enregistrer les temps au tour, la vitesse, la position, les accélérations, les forces G...

Il est, en plus, adapté à tous les types de courses : Runs, circuit et rallye !

Caractéristiques :

- Écran couleur 2.4" permettant de visualiser les données en temps réel.
- Système GPS 10 Hz (calcul de votre position 10 fois par seconde).
- Jusqu'à 10h d'autonomie.
- Mémoire interne de 4 GB.
- Bips sonores informant du statut de l'appareil.
- Étanchéité IPX-3.
- Connexion GPS en moins de 15 secondes.
- Enregistrement, analyse et comparaison de vos données grâce au logiciel QRacing.
- Dimensions : (L) 100 x (l) 59 x (P) 28 mm. Poids : 107 g.

Livré avec 1 ventouse de fixation pare-brise, 1 cordon USB, 1 chargeur allume-cigare, 1 CD contenant le logiciel QRacing, un guide d'utilisation en anglais et un manuel rapide multi-langues.

ENG Innovative and automatic LapTimer based on GPS, GLONASS and QZSS technologies. It can record lap times, speed, position, accelerations, etc. It fits all kinds of racing modes. Large 2.4" colour display to show and compare the racing data precisely and clearly. It supports 10 Hz log to calculate the position of your vehicle (10 times per second). Built-in 3D accelerator to plot G-force and function auto start trigger. So just turn it on and start your race immediately.



Lap	Fast	Diff
Opt	56.413	-0.250
1	56.965	+0.268
2	56.679	+0.002
3	56.724	+0.047
4	56.828	+0.151



Comparaison des tours

Vitesse instantanée & maxi

MANOMÈTRES.

GAUGES

VH VEHICULES HISTORIQUES **STACK STACK**

Identique à la gamme analogique professionnelle avec un look rétro !
Diamètre : 52 mm. Graduation à 270° et rétroéclairage blanc à LED. Installation facile et sûre. Instruments livrés avec leur câblage et leur émetteur/sonde associé(e).



Pression d'essence.

Fuel Pressure

0 à 1 bar
Réf. 726ST3303C..... **258€**
0 à 7 bar
Réf. 726ST3305C..... **258€**

0 - 1 bar ou 0 - 7 bar. Livrés avec émetteur M10x100.

ENG 0 - 1 bar or 0 - 7 bar. Include M10x100 sensor.

GAMME ANALOGIQUE PROFESSIONNELLE CLASSIQUE

Classic Professional Analogue Range



Température d'eau.

Water Temperature

Réf. 726ST3307C..... **185€**

40 - 120°C. Livré avec sonde 1/8NPT.

ENG 40 - 120°C. Includes 1/8NPT sensor.



Température d'huile.

Oil Temperature

Réf. 726ST3309C..... **185€**

40 - 140°C. Livré avec sonde 1/8NPT.

ENG 40 - 140°C. Includes 1/8NPT sensor.



Compte-tours.

Tachometers

Ø 80 mm - 8 000 trs/min
Réf. 726ST200CL..... **585€**
Ø 80 mm - 10 000 trs/min
Réf. 726ST200CL1000..... **585€**
Ø 80 mm - 12 000 trs/min
Réf. 726ST200CL1200..... **585€**
Ø 125 mm - 8 000 trs/min
Réf. 726ST230CL..... **701€**

Livrés avec support, interrupteur et manuel.

ENG Supplied with mounting bracket, switch kit and manual.



Pression d'huile.

Oil Pressure

Réf. 726ST3301C..... **258€**

0 - 7 bar. Livré avec émetteur M10x100.

ENG 0 - 7 bar. Includes M10x100 sensor.



Jauge de carburant.

Fuel Level Gauge

Réf. 726ST3315C..... **161€**

Programmable de 0 à 280 Ohms.

ENG Resistance range of 0 - 280 Ohms.



Voltmètre.

Voltmeter

Réf. 726ST3316C..... **161€**

8 - 18V.

ENG 8 - 18V.

MANOMÈTRES COMBINÉS MÉCANIQUES

Mechanical Combination Gauges

VH VEHICULES HISTORIQUES

RACETECH

Idéals en Formule historique ou pour tous véhicules possédant un espace réduit au tableau de bord.
Disponibles avec ou sans éclairage.
Cerclages chromés et adaptateurs disponibles sur demande.
Diamètre : 52 mm.



Température d'huile.

Oil Temperature

Sans éclairage - (L) 7"
Réf. 700T14B7..... **127€**
Sans éclairage - (L) 9"
Réf. 700T14..... **148€**
Avec éclairage - (L) 7"
Réf. 700T14BL7..... **160€**
Avec éclairage - (L) 9"
Réf. 700T14BL9..... **160€**



Pression d'huile.

Oil pressure

Sans éclairage - 1/8BSP
Réf. 700P16..... **88€**
Avec éclairage - 1/8BSP
Réf. 700P16BL..... **101€**



Pression d'huile & température d'huile.

Oil Pressure & Oil Temperature

Sans éclairage - (L) 7" - 1/8BSP
Réf. 700PT1014B7..... **224€**
Sans éclairage - (L) 9" - 3 Aeroquip
Réf. 700PT1014..... **224€**
Avec éclairage - (L) 7" - 1/8BSP
Réf. 700PT1014BL7..... **218€**
Avec éclairage - (L) 9" - 3 Aeroquip
Réf. 700PT1014BAL9..... **226€**



Pression d'huile & température de fluide.

Oil Pressure & Fluid Temperature

Sans éclairage
Réf. 700PT1612B7..... **224€**
Avec éclairage
Réf. 700PT1612BAL7..... **204€**



Température d'eau.

Water Temperature

Sans éclairage - (L) 7"
Réf. 700T11B7..... **127€**
Sans éclairage - (L) 9"
Réf. 700T11..... **148€**
Avec éclairage - (L) 7"
Réf. 700T11BL7..... **160€**
Avec éclairage - (L) 9"
Réf. 700T11BL9..... **160€**



Pression d'huile & température d'eau.

Oil Pressure & Water Temperature

Sans éclairage - (L) 7" - 1/8BSP
Réf. 700PT1011B7..... **224€**
Avec éclairage - (L) 7" - 1/8BSP
Réf. 700PT1011BL7..... **224€**
Avec éclairage - (L) 7" - 3 Aeroquip
Réf. 700PT1011BAL7..... **226€**
Avec éclairage - (L) 9" - 3 Aeroquip
Réf. 700PT1011..... **236€**



ST100 Sport.

Réf. 726ST100.....à partir de / from **243€**

La gamme ST100 offre un style contemporain tout en étant réactive pour les moteurs à accélération très rapide.

- Diamètre : 88 mm.
- Rétroéclairage à LED.
- Nombre de cylindres configurable (maximum 8).
- Branchement possible sur la borne W de l'alternateur.
- Shift light en option.

Couleurs : Noir, rouge, blanc.

Gradués tous les 200 trs/mn.

Graduations disponibles : 0 - 8 000 trs, 0 - 10 000 trs.

ENG ST100 range offers a contemporary style and is highly responsive for quick revving performance engines. Ø 88 mm. LED backlighting. Up to 8 cylinders. Shift light sold separately. Colours: Black, red, white. RPM ranges available: 0 - 8,000 RPM, 0 - 10,000 RPM.



ST200 Clubman.

Réf. 726ST200.....**396€**

- Diamètre : 80 mm.
- Rétroéclairage à LED.
- Nombre de cylindres configurable (maximum 16).
- Branchement possible sur la borne W de l'alternateur.
- Mémoire régime maxi.
- Shift light en option.
- Couleurs : Noir, blanc.
- Gradués tous les 200 trs/mn.
- Graduations disponibles : 0 - 8 000 trs, 0 - 10 000 trs, 0 - 4 - 10 500 trs, 0 - 3 - 13 000 trs, 0 - 6 - 15 000 trs.

ENG Ø 80 mm. LED backlighting. Up to 16 cylinders. Peak recall. Shift light sold separately. Colours: Black, white. RPM ranges available: 0 - 8,000 RPM, 0 - 10,000 RPM, 0 - 4 - 10,500 RPM, 0 - 3 - 13,000 RPM, 0 - 6 - 15,000 RPM.

+ Livrés avec shift light



ST400 / ST430.

Diamètre 80 mm
Réf. 726ST400.....**640€**

Diamètre 125 mm
Réf. 726ST430.....**717€**

- Diamètre : 80 mm ou 125 mm.
- Caractéristiques identiques au ST200 Clubman, plus :
- Enregistrement du régime moteur jusqu'à 25 minutes.
- Branchement possible sur la borne W de l'alternateur.
- Shift light et câblage professionnel inclus.
- Disponibles en noir uniquement.
- Gradués tous les 100 trs/mn.
- Plusieurs graduations disponibles

ENG Ø 80 or 125 mm. Have all the features of a ST200 Clubman, plus: 25 minutes RPM data recording + playback, removable professional wiring harness and shift light. Colour: Black. Many RPM ranges available.

COMPTEURS DE VITESSE

Speedometers



Analogique.

Réf. 726ST3802 - Noir.....**311€**
Réf. 726ST3852 - Blanc.....**311€**

- Diamètre : 88 mm.
- Installation et calibrage simple via deux boutons.
- Compatibles avec la plupart des capteurs de vitesse d'origine.
- Écran LCD avec deux totalisateurs journaliers réinitialisables. Rétroéclairage à LED.
- Couleurs : Noir, blanc.
- Graduation : 0 - 260 km/h.

ENG Ø 88 mm. Easy to use push button programming makes installation and calibration simple. Compatible with most OEM vehicle speed sensors. LCD odometer with two resettable trip displays. LED backlighting. Colours: Black, white. Range: 0 - 260 km/h.



Compteur GPS.

Réf. 726ST3804.....**569€**

- Diamètre : 88 mm.
- Utilisation de la technologie GPS pour une installation simple et une précision accrue.
- Plus besoin de ré-étalonnage.
- Ecran LCD multifonctions.
- Rétroéclairage à LED.
- Antenne 10 Hz incluse.
- Graduation : 0 - 290 km/h.

ENG Ø 88 mm. GPS technology for easy installation and increased accuracy. No need for recalibration. Multifunctional LCD display. LED backlighting. 10 Hz antenna included. Graduation: 0 - 290 km/h.

ANALYSEUR DE GAZ D'ÉCHAPPEMENT

Wideband Air/Fuel Lambda Gauge



Réf. 726ST3403 - Noir.....**403€**
Réf. 726ST3404 - Blanc.....**403€**

Lecture précise en temps réel du ratio air/essence ou de la sonde lambda (sélectionnable par l'utilisateur). Sortie analogique de 0,5 - 4,5V pour une connexion à une acquisition de données ou au système de gestion moteur. Alarme programmable pour avertir des mauvais mélanges air/essence. Rappel de la plus haute valeur du mélange de la dernière session de roulage. Diamètre : 52 mm. Livré complet avec câblage et capteur BOSCH 16x150. Couleurs : Noir, blanc.

ENG Provides accurate, real-time readout of either air/fuel ratio or lambda (user selectable). A 0.5 - 4.5V analog output can be connected to a data logger or to an ECU. Programmable alarm warns of dangerous lean conditions. Peak recall of leanest value during last run. Ø 52 mm. Includes wiring harness and BOSCH sensor (16x150). Colours: Black, white.

MANOMÈTRES.

GAUGES



GAMME MÉCANIQUE

Mechanical Range

Diamètre : 52 mm. Graduation à 270° et rétroéclairage blanc à LED.
Instruments livrés avec leur sonde associée reliée au manomètre via un tube capillaire (câblage électrique non inclus).



Température d'eau.

Water Temperature

Réf. 726ST3107 - Noir.....

108°C



Pression d'huile.

Oil Pressure

Réf. 726ST3101 - Noir.....

75°C



Pression de turbo.

Boost Pressure

Réf. 726ST3111 - Noir.....

Réf. 726ST3161 - Blanc.....

92°C
92°C

50 - 115°C. Livré avec tube capillaire 3/8BSP.

ENG 50 - 115°C. Includes 3/8BSP sensor.

0 - 7 bar. Livré avec tube capillaire M10x100.

ENG 0 - 7 bar. Includes M10x100 sensor.

-1,0 à +2,0 bar. Livrés avec raccord en T universel.

ENG -1.0 to +2.0 bar. Include universal T-joint.

GAMME ÉLECTRIQUE

Electric Range

Diamètre : 52 mm. Graduation à 90° et rétroéclairage blanc à LED. Installation simple avec seulement 3 fils à connecter. Instruments livrés avec leur émetteur/sonde associé(e) (câblage non inclus).

TUTORIEL SUR
LE BLOG



Température d'eau.

Water Temperature

Réf. 726ST3207 - Noir.....

Réf. 726ST3257 - Blanc.....

81°C
81°C



Température d'huile.

Oil Temperature

Réf. 726ST3209 - Noir.....

Réf. 726ST3259 - Blanc.....

81°C
81°C



Pression d'huile.

Oil Pressure

Réf. 726ST3201 - Noir.....

Réf. 726ST3251 - Blanc.....

121°C
121°C



Voltmètres.

Voltmeters

Réf. 726ST3216 - Noir.....

Réf. 726ST3266 - Blanc.....

67°C
67°C

40 - 120°C. Livrés avec sonde M10x100.

ENG 40 - 120°C. Include M10x100 sensor.

60 - 150°C. Livrés avec sonde M10x100.

ENG 60 - 150°C. Include M10x100 sensor.

0 - 7 bar. Livrés avec émetteur M10x100.

ENG 0 - 7 bar. Include M10x100 sensor.

8 - 18V.

ENG 8 - 18V.

ACCESSOIRES

Accessories



Capteurs & câblage.

Sensors & Wiring

Visuel	Désignation	Pour réf.	Réf.	Tarif €
Capteurs pour instruments analogiques professionnels				
-	Capteur de pression d'huile 7 bar / 100 PSI	726ST3301 / 726ST3351	726ST262246	135
-	Capteur de pression d'essence 1 bar / 15 PSI	726ST3303 / 726ST3353	726ST262245	134
-	Capteur de température d'huile 150°C / 300°F	726ST3309 / 726ST3359	726ST262252	36,90
-	Capteur de pression de turbo 2 bar / 30 PSI	726ST3311 / 726ST3361	726ST262249	86
Câblages pour instruments analogiques professionnels				
-	Câblage pour manomètre de température	726ST3307/57 / 726ST3309/59	726ST265226	36,90
-	Câblage pour manomètre de pression d'huile	726ST3301 / 726ST3351	726ST265227	36,90
-	Câblage pour manomètre de pression de turbo	726ST3311 / 726ST3361	726ST265229	36,90
-	Sonde de température + faisceau 3 m	726ST3313 / 726ST3363	726ST265251	87
-	Câblage pour jauge de carburant	726ST3315 / 726ST3365	726ST265233	36,90
-	Câblage pour voltmètre	726ST3316 / 726ST3366	726ST265234	36,90
Capteurs pour instruments électriques				
2	Capteur de pression d'huile 7 bar / 100 PSI	726ST3201 / 726ST3251	726ST262242	41,90
3	Capteur de température d'huile 150°C / 300°F	726ST3209 / 726ST3259	726ST262258	37,90
Pièces détachées pour analyseurs de gaz d'échappement				
4	Sonde lambda	726ST3401 / 726ST3402	726ST262243	143
-	Câblage	726ST3401 / 726ST3402	726ST265232	64



Supports de manomètres & shift lights.

Gauges Mounts & Shift Lights

Visuel	Désignation	Dimensions (L x l x h)	Réf.	Tarif €
Supports fixes droits en PVC*				
1	Pour 1 manomètre Ø 52 mm	(L) 86 x (l) 110 mm	6460024	9,90
2	Pour 2 manomètres Ø 52 mm	(L) 160 x (l) 110 mm	6460025	15,90
3	Pour 3 manomètres Ø 52 mm	(L) 240 x (l) 110 mm	6460026	19,90
Supports fixes droits effet cuir*				
4	Pour 1 manomètre Ø 52 mm	89 x 142 x 84 mm	6460041	16,90
5	Pour 2 manomètres Ø 52 mm	148 x 136 x 84 mm	6460042	22,90
6	Pour 3 manomètres Ø 52 mm	215 x 140 x 84 mm	6460043	28,90
Support orientable 360**				
7	Pour 1 manomètre Ø 52 mm / Rotation 360° / Inclinaison 270°	-	646009	7,40
Support orientable STACK sur arceau*				
8	Pour 1 manomètre Ø 52 mm / A fixer sur arceau Ø 40 mm	-	726ST264803	48,90
Shift lights à encastrer**				
9	Couleur rouge / Diode Ø 13 mm / Perçage Ø 12 mm	Longueur 43 mm	726ST537	53
9	Couleur Blanc / Diode Ø 13 mm / Perçage Ø 12 mm	Longueur 43 mm	726ST536	51
Shift light à poser**				
10	Couleur rouge / Extérieur Ø 25 mm / Intérieur Ø 18 mm	Longueur 50 mm	726ST534	86
10	Couleur Blanc / Extérieur Ø 25 mm / Intérieur Ø 18 mm	Longueur 50 mm	726ST533	84

*Supports vendus sans manomètre.
**Compatible avec tous les compte-tours STACK.

GAMME ANALOGIQUE PROFESSIONNELLE

Professional Analogue Range

Microprocesseur digital combiné à un moteur de mouvement d'aiguille de haute précision. Diamètre : 52 mm. Graduation à 270° et rétroéclairage blanc à LED. Installation facile et sûre. Instruments livrés avec leur câblage et leur émetteur/sonde associé(e).



Température d'eau.

Water Temperature

Réf. 726ST3307 - Noir.....**165€**
Réf. 726ST3357 - Blanc.....**165€**

40 - 120°C. Livrés avec sonde 1/8NPT.

ENG 40 - 120°C. Include 1/8NPT sensor.



Température d'huile.

Oil Temperature

Réf. 726ST3309 - Noir.....**161€**
Réf. 726ST3359 - Blanc.....**161€**

40 - 140°C. Livrés avec sonde 1/8NPT.

ENG 40 - 140°C. Include 1/8NPT sensor.



Pression d'huile.

Oil Pressure

Réf. 726ST3301 - Noir.....**246€**
Réf. 726ST3351 - Blanc.....**246€**

0 - 7 bar. Livrés avec émetteur M10x100.

ENG 0 - 7 bar. Include M10x100 sensor.



Pression d'essence.

Fuel Pressure

0 à 1 bar - Noir
Réf. 726ST3303.....**246€**
0 à 1 bar - Blanc
Réf. 726ST3353.....**246€**
0 à 7 bar - Noir
Réf. 726ST3305.....**246€**
0 à 7 bar - Blanc
Réf. 726ST3355.....**246€**

0 - 1 bar ou 0 - 7 bar. Livrés avec émetteur M10x100.

ENG 0 - 1 bar or 0 - 7 bar. Include M10x100 sensor.



Pression de turbo.

Boost Pressure

Réf. 726ST3311 - Noir.....**258€**
Réf. 726ST3361 - Blanc.....**258€**

-1,0 à +2,0 bar. Livrés avec raccord en T universel.

ENG -1.0 to +2.0 bar. Include universal T-joint.



T° gaz échappement.

Exhaust Gas Temperature

Réf. 726ST3313 - Noir.....**202€**
Réf. 726ST3363 - Blanc.....**202€**

0 - 1 100°C. Livrés avec sonde 1/8NPT.

ENG 0 - 1,100°C. Include 1/8NPT sensor.



Jauges de carburant.

Fuel Level Gauges

Réf. 726ST3315 - Noir.....**177€**
Réf. 726ST3365 - Blanc.....**177€**

Programmables de 0 à 280 Ohms.

ENG Resistance range of 0 - 280 Ohms.



Voltmètres.

Voltmeters

Réf. 726ST3316 - Noir.....**121€**
Réf. 726ST3366 - Blanc.....**121€**

8 - 18V.

ENG 8 - 18V.

GAMME PRO CONTROL

Pro Control Range

Instruments dérivés de la gamme analogique professionnelle permettant un contrôle total des informations moteur.

Mémorisation des valeurs maximales, alarmes minimum et maximum configurables, sortie configurable pour l'activation d'un ventilateur ou d'une pompe, sortie analogique 0 - 5V pour acquisition de données, et couleurs de rétroéclairage configurables (7 couleurs au choix). Dès qu'un seuil d'alerte est dépassé, le cadran change de couleur. S'il est dépassé de plus de 10%, le cadran se met à clignoter rapidement pour mieux alerter le conducteur ! Instruments livrés avec leur câblage et leur émetteur/sonde associé(e).



Température d'eau.

Water Temperature

Réf. 726ST3507.....**254€**

40 - 120°C. Livrés avec sonde 1/8NPT.

ENG 40 - 120°C. Include 1/8NPT sensor.



Température d'huile.

Oil Temperature

Réf. 726ST3509.....**258€**

40 - 140°C. Livrés avec sonde 1/8NPT.

ENG 40 - 140°C. Include 1/8NPT sensor.



Pression d'huile.

Oil Pressure

Réf. 726ST3501.....**312€**

0 - 7 bar. Livrés avec émetteur M10x100.

ENG 0 - 7 bar. Include M10x100 sensor.



Pression d'essence.

Fuel Pressure

0 à 1 bar
Réf. 726ST3503.....**312€**
0 à 7 bar
Réf. 726ST3505.....**312€**

0 - 1 bar ou 0 - 7 bar. Livrés avec émetteur M10x100.

ENG 0 - 1 bar or 0 - 7 bar. Include M10x100 sensor.



Pression de turbo.

Boost Pressure

Réf. 726ST3511.....**312€**

-1,0 à +2,0 bar. Livrés avec raccord en T universel.

ENG -1.0 to +2.0 bar. Include universal T-joint.



T° gaz échappement.

Exhaust Gas Temperature

Réf. 726ST3513.....**294€**

0 - 1 100°C. Livrés avec sonde 1/8NPT.

ENG 0 - 1,100°C. Include 1/8NPT sensor.



Jauge de carburant.

Fuel Level Gauge

Réf. 726ST3515.....**226€**

Programmables de 0 à 280 Ohms.

ENG Resistance range of 0 - 280 Ohms.



Voltmètres.

Voltmeters

Réf. 726ST3516.....**236€**

8 - 18V.

ENG 8 - 18V.

MANOMÈTRES.

GAUGES



Répartition pression de freins.

Brake Bias

Noir	
Réf. 725105.....	453€
Blanc	
Réf. 725105W.....	453€

Affiche la pression du circuit de frein avant / arrière en bar ou PSI et le pourcentage de répartition. Inclus : Faisceau + 2 sondes pression (filetages 1/8NPT et 1/8BSP). Ø 52 mm.

ENG Displays the brake (front and rear) circuit in bar / PSI and the repartition percentage.

INDICATEUR DE RICHESSE

Air/Fuel Ratio Meter



Sonde lambda

RACETECH

Indicateur 19 LEDs seul

Réf. 621006.....	227€
Sonde lambda 1 fil	
Réf. 700LOS01.....	333€
Sonde lambda 3 fils	
Réf. 700LOS03.....	69€

Indique en temps réel la qualité du mélange air/essence de la carburation à tous les régimes moteur.

Très utile pour le réglage d'une injection programmable ou d'un carburateur.

Possibilité d'utiliser votre sonde lambda d'origine en sortie de collecteur d'échappement, ou l'une des deux sondes optionnelles :

- **Sonde 1 fil** : Nécessite une montée en température plus longue avant de fournir des informations précises.
- **Sonde 3 fils (conseillée)** : Permet une lecture précise dès la mise en route du moteur.

ENG By using your vehicle's original lambda sensor or one that we offer, the unit calculates the ratio of air/fuel intake mixture and displays it via a series of LEDs. This allows the mixture to be altered for maximum power or fuel efficiency.

+ Deux couleurs disponibles



Température d'eau & voltage.

Water Temperature & Battery Voltage

Noir	
Réf. 725104.....	233€
Blanc	
Réf. 725104W.....	233€

Une lisibilité parfaite et une haute précision.

- Diamètre : 52 mm.
 - Rétroéclairage configurable parmi 7 couleurs.
 - Luminosité et contraste réglable.
 - Programmable (alarme, enregistrement, unités...).
- Kit comprenant les capteurs, le câblage et un manuel d'utilisation complet.

ENG Diameter: 52 mm. Configurable backlight among 7 colors. Brightness and contrast adjustable. Programmable (alarm, recording, units...). Kit including sensors, wiring and a complete user manual.



Température d'huile & température d'eau.

Oil Temperature & Water Temperature

Noir	
Réf. 725103.....	274€
Blanc	
Réf. 725103W.....	274€

Programmable et personnalisable ce manomètre n'en reste pas moins très précis !

- Diamètre : 52 mm.
 - Rétroéclairage configurable parmi 7 couleurs.
 - Luminosité et contraste réglable.
 - Programmable (alarme, enregistrement, unités...).
- Kit comprenant les capteurs, le câblage et un manuel d'utilisation complet.

ENG Diameter: 52 mm. Configurable backlight among 7 colors. Brightness and contrast adjustable. Programmable (alarm, recording, units...). Kit including sensors, wiring and a complete user manual.

MANOMÈTRES COMBINÉS

Combined Gauges



Pression turbo & température d'eau.

Turbo Pressure & Water Temperature

Noir	
Réf. 725106.....	269€
Blanc	
Réf. 725106W.....	269€

L'un des manomètres les plus précis du marché.

- Diamètre : 52 mm.
- Rétroéclairage configurable parmi 7 couleurs.
- Luminosité et contraste réglable.
- Programmable (alarme, enregistrement, unités...).
- Capteurs de pression et de vide en acier inoxydable.

ENG Diameter: 52 mm. Configurable backlight among 7 colors. Brightness and contrast adjustable. Programmable (alarm, recording, units...). Stainless steel pressure and vacuum sensors.



Pression d'huile & température d'eau.

Oil Pressure & Water Temperature

Noir	
Réf. 725100.....	269€
Blanc	
Réf. 725100W.....	269€

Gamme d'instruments combinés DIGITALux.

- Diamètre : 52 mm.
 - Rétroéclairage configurable rouge ou vert.
 - Programmable (alarme, enregistrement, unités...).
- Livré complet avec capteurs, câblage, connexion étanche.

ENG Diameter: 52 mm. Configurable red or green backlight. Programmable (alarm, recording, units...). Kit with sensors, wiring and waterproof connection.



Manomètre de pression de turbo.

RedSpec

Boost Pressure Gauge

Manomètre seul

Réf. 725004..... **102€**

Kit de raccordement

Réf. PACK_KITTURBO..... **11€**

Manomètre de pression de turbo mécanique haute précision.

Gradué de 0 à 3 bar. Pression atmosphérique : 1 bar. Diamètre : 80 mm. Kit de raccordement composé de 2 m de durite Ø 4 mm (réf. 0895-84) + 1 raccord en T (réf. TRS646), vendu séparément.

ENG Ultra-precise, mechanical boost pressure gauge! Range: From 0 to 3 bar. Atmospheric pressure: 1 bar. Ø 80 mm. Connection kit with 2 m of hose Ø 4 mm (ref. 0895-84) + 1 universal T-joint (ref. TRS646), sold separately.

VDO



Egalement disponible avec une connectique bus CAN

VDO SingleViu : LA NOUVELLE GAMME COMPLÈTE DÉDIÉE AU SPORT AUTO !

Caractéristiques :

- Instrumentation analogique à aiguille doublée d'une information numérique LCD.
- Double vitre en verre minéral anti-condensation et résistant aux chocs.
- Boîtier résistant aux flammes.
- Configuration aisée avec SingleViu ConfigTool.
- 5 voyants d'alerte intégrés.
- Rétroéclairage configurable en rouge, vert et bleu.
- Remplace les gammes WWG, Viewline et Can Cockpit.

- Fond noir, cadran noir, éclairage du fond blanc, éclairage de l'aiguille rouge.
- Tension : 8 à 32V.
- Température de fonctionnement : De -40 à +80°C.
- Montage par l'avant.
- Etanchéité : IP67.
- Sondes, émetteurs et autres capteurs en option.



Température d'eau.

Water Temperature

Ø 52 mm - Analogique

Réf. A2C3833320030..... **91€**

Connexion 8 pin. 40 - 150°C.



Pression de turbo.

Boost Pressure

Ø 52 mm - Analogique

Réf. A2C3833490030..... **91€**

Connexion 8 pin. 0 - 2 bar.



Jauges de carburant.

Fuel Level Gauges

Ø 52 mm - Analogique

Réf. A2C3833100030..... **91€**

Connexion 8 pin.



Voltmètre.

Voltmeter

Ø 52 mm - Analogique

Réf. A2C3832770030..... **91€**

Connexion 8 pin. 8 - 16V.



Pression d'huile.

Oil Pressure

Ø 52 mm - Analogique - 0 à 5 bar

Réf. A2C3833160030..... **91€**

Ø 52 mm - Analogique - 0 à 10 bar

Réf. A2C3833170030..... **91€**

Connexion 8 pin. Extrêmement important pour la protection de votre moteur. C'est l'un des premiers indicateurs que nous vous recommandons de monter !

ENG The most important gauge for your engine protection! The installation is strongly recommended.



Température d'huile.

Oil Temperature

Ø 52 mm - Analogique

Réf. A2C3833380030..... **91€**

Connexion 8 pin. 50 - 150°C. Utilisez la réf. A2C3833510001 pour le contrôle de la température d'huile de boîte ou de pont.

ENG 50 - 150°C. Use ref. A2C3833510001 to monitor transmission or gear oil temperature.



Compte-tours.

Tachometers

Ø 80 mm - Analogique - 6 000 trs/min

Réf. A2C3833010030..... **187€**

Ø 80 mm - Analogique - 8 000 trs/min

Réf. A2C3833020030..... **187€**

Ø 100 mm - Analogique - 5 000 trs/min

Réf. A2C3832790030..... **205€**

Connexion 8 pin. Programmables 4, 6 ou 8 cylindres.

ENG User adjustable for 4, 6 or 8 cylinders engines.



Compteurs de vitesse.

Speedometers

Ø 80 mm - Analogique - 200 km/h

Réf. A2C3832940030..... **187€**

Ø 100 mm - Analogique - 200 km/h

Réf. A2C3832840030..... **205€**

Ø 100 mm - Analogique - 300 km/h

Réf. A2C3832830030..... **205€**

Connexion 8 pin.

Emetteurs de pression huile/essence.

Oil/Fuel Pressure Senders



5 bar				
Réf.	Filetage	Alerte (bar)	Commentaires	Tarif €
360081032001	1/8-27NPTF	-	Masse isolée	97
360081029004C	1/8-27NPTF	-	-	55
360081029001	10x100	-	-	61
360081032002C	10x100	-	Masse isolée	78
360081029026	14x150	-	-	59
360081030033	14x150	0,40	-	80
360081030020C	1/4-18NPTF	0,50	-	80
360081030018	10x100	1,20	-	80
360081030002	10x100	0,50	Conique	73

10 bar				
Réf.	Filetage	Alerte (bar)	Commentaires	Tarif €
3600810029010	10x100	-	Conique	73
360081030009	10x100	0,50	-	68
360081030015C	1/8-27NPTF	0,80	-	80
360081030017	10x100	0,90	-	91
360081030019	12x150	1,50	-	85
360081030022	12x150	0,50	-	80
360081030030	14x150	0,70	-	80
360081030032	14x150	0,50	-	84
360081030041	10x100	2	-	80
360081032003C	10x100	-	Masse isolée	85
360081032006C	14x150	-	Masse isolée	71
360081032014	1/8-27NPTF	-	Masse isolée	75

Capteurs pour compteurs de vitesse.

Sensors For Speedometers

Réf. 13323047



337°

Indispensable pour le montage des manomètres VDO.
Kit comprenant 1 collier rilsan équipé de 4 aimants + 1 capteur magnétique.

ENG Indispensable for mounting VDO manometers. Kit including 1 rilsan collar with 4 magnets + 1 magnetic sensor.

Adaptateurs de sonde de température ou d'émetteur de pression.

Temperature or Pressure Sensor Adapters



Réf.	Filetage	Tarassage	Tarif €
ADAP12150	12x150	10x100	13,90
ADAP14125	14x125	10x100	16,90
ADAP14150	14x150	10x100	13,90
ADAP16150	16x150	10x100	21,90
ADAP18150	18x150	10x100	21,90
ADAP20150	20x150	10x100	24,90
ADAP22150	22x150	10x100	26,90

Sonde de température d'eau + kit de montage.

Water Temperature Sensor Kit

Réf. X11323003011..... 116°

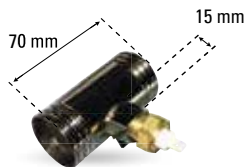

Composé d'une sonde de température sans alerte (filetage 14x150, réf. 323801001006), d'un tube adaptateur (Ø ext. 35 mm), de 2 colliers de fixation et de la connectique.

ENG Includes a water temperature sensor (14x150 thread, ref. 323801001006), a metallic hose with adapter (Ø ext. 35 mm) and 2 hose clips.

Sondes de température d'eau 120°C.

120°C Water Temperature Sensors



Capteurs de température de liquide de refroidissement 40 - 120°C / 6 - 24V. Raccordement par fiche plate droite 6,3 x 0,8 mm ou par fiche plate ronde Ø 6,3 mm.

ENG Water temperature sensors.

Réf.	Filetage	Raccordement	Tarif €
323801005005	10x100	Fiche plate, ronde	21,90
323801001006	14x150	Fiche plate, droite	10,90
323801001040	16x150	Fiche plate, droite	41,90
323801001022	18x150	Fiche plate, droite	24,90
323801005001	1/8-27NPTF	Fiche plate, ronde	20,90
323801001007	3/8-18NPTF	Fiche plate, droite	20,90
323801001008	5/8-18UNF-3A	Fiche plate, droite	27,90

Capteurs de température de liquide de refroidissement avec alarme à la hausse 40 - 120°C / 6 - 24V. Puissance de coupure max 3W. Raccordement par 2 fiches plates droites 6,3 x 0,8 mm + 4,8 x 0,8 mm pour contact d'alarme.

ENG Water temperature sensors, different switch points available.

Réf.	Point de contact	Filetage	Tarif €
323803001004D	90 +/- 3°C	14x150	49,90
323803001016	94 +/- 3°C	14x150	54
323803001006	96 +/- 3°C	14x150	48,90
32380300101D	100 +/- 3°C	14x150	49,90
323803004002D	105 +/- 3°C	14x150	52
323803001008	110 +/- 3°C	14x150	45,90
323803001012	100 +/- 3°C	5/8-18NF-3	46,90

Sondes de température d'huile 150°C.

150°C Oil Temperature Sensors



Capteurs de température d'huile 50 - 150°C / 6 - 24V. Raccordement par fiche plate soudée à 90° 6,3 x 0,8 mm, par fiche plate ronde Ø 6,3 mm ou par vis M4.

ENG Oil temperature sensors.

Réf.	Filetage	Raccordement	Tarif €
323801009003	10x100 conique	Fiche plate, ronde	39,90
323801010001	10x150	Fiche plate, ronde	24,90
323801010003	12x150	Fiche plate, ronde	30,90
323801004039	14x150	Fiche plate, soudée	27,90
323801004012	16x150	Vis M4	24,90
323801009001	1/8-27NPTF	Fiche plate, ronde	30,90

Capteurs de température d'huile courts 50 - 150°C / 6 - 24V.

ENG Short oil temperature sensors.

Réf.	Filetage	Raccordement	Tarif €
323801012001	16x150	Fiche plate 6,3 x 0,8 mm	33,90
323801012002	14x150	Fiche plate 6,3 x 0,8 mm	24,90
323801012003	18x150	Fiche plate 6,3 x 0,8 mm	35,90

Puits essence tubulaires.

Tubular Fuel Sensors



N'oubliez pas

3€10



Joint liège
Réf. 2250234

À installer dans le réservoir. Ø du tube : 40 mm. Entraxe de fixation 5 trous x 54 mm. Fixation par vis M6. Longueurs disponibles : De 150 à 810 mm selon la hauteur du réservoir.

ENG To install in the cell. Tube Ø: 40 mm. Mount with M6 bolts. Lengths available: From 150 to 810 mm, depending on tank height.

Réf.	Longueur (mm)	Tarif €
224011000018G	180	65
224011000020G	200	66
224011000024	240	66
224011000034G	340	71
224011000400G	400	81
224011000450G	450	87

Autres longueurs disponibles, nous consulter.

Changements de rapports optimaux, protection du moteur contre les sursrégimes, départs plus rapides : les limiteurs de régime et shift lights apportent aux pilotes des solutions fiables avec pour mots d'ordre facilité d'installation et de réglage.

Programmation :

Le régime maxi ou le point d'affichage des LEDs peuvent être réglés indépendamment du compte-tours de la voiture, garantissant une grande fiabilité. Un simple bouton permet d'incrémenter ces valeurs par tranche de 100 trs/min.

Dimensions & poids :

- Dimensions : (L) 82 x (l) 40 x (P) 22 mm.
- Poids : Environ 125 g.
- Longueur des câbles : Environ 2 m.

Plages de limitation :

- 2 cylindres : 1 000 - 20 000 trs/min.
- 4 cylindres : 1 000 - 20 000 trs/min.
- 6 cylindres : 1 000 - 12 000 trs/min.
- 8 cylindres : 1 000 - 10 000 trs/min.

Connectiques :

- Fil rouge : Borne + bobine.
- Fil bleu : Borne - bobine.
- Fil noir : Masse.

Modèle	Shift light réglable	Coupure réglable	Nombre de bobines
Pro	1 LED	Non	Modèle 1 bobine
Sequential	4 LEDs	Non	Modèle 1 bobine
Clubman	Non	Oui	2 modèles : 1 ou 2
Clubman + Launch Control	Non	Oui	2 modèles : 1 ou 2
Rev Limiter	Non	Oui	2 modèles : 1 ou 2
Speed System	1 LED	Oui	2 modèles : 1 ou 2

ENG LEDs and RPM may be settled independently in 100 RPM steps. Errors and inaccuracies are removed due to tacho. Dimensions: (L) 82 x (W) 40 x (D) 22 mm / Weight (approx): 125 grs / Wire length (approx): 2 m. Rev ranges: 2 cyl: 1,000 - 20,000 RPM / 4 cyl: 1,000 - 20,000 RPM / 6 cyl: 1,000 - 12,000 RPM / 8 cyl: 1,000 - 10,000 RPM.

SHIFT LIGHTS

Pro.



153€

Réf. 6210MSLP

Fourni avec une LED amovible ultra-brillante Ø 10 mm. Le régime moteur auquel s'allume la LED est programmable, et il peut être incrémenté par tranche de 100 trs/min. Compatible avec la plupart des moteurs essence 4 temps et systèmes d'allumage (allumage électronique avec sortie compte-tours inclus).

ENG Delivered with a single remotely mounted ultra-bright 10 mm bezelled LED. The engine speed at which the LED light is definable and can be set in increments of 100 RPM. Suitable for most of 4-stroke petrol engines and most ignition types, including CDI systems with tachometer output.

Sequential.



190€

Réf. 6210MSLS

Fourni avec un petit module amovible incorporant 4 LEDs Ø 5 mm. Dimensions : (L) 40 x (l) 16 x (P) 13 mm. Le régime moteur auquel s'allume la dernière LED et l'écart entre les LEDs sont programmables, et il peut être incrémenté par tranche de 100 trs/min. Compatible avec la plupart des moteurs essence 4 temps et systèmes d'allumage (allumage électronique avec sortie compte-tours inclus).

ENG Delivered with a small removable LED module incorporating four 5 mm incrementally lighting LEDs. Dimensions: (L) 40 x (W) 16 x (D) 13 mm. Both of the final shift point and the increments between LEDs can be programmed. Suitable for most of 4-stroke petrol engines and most ignition types, including CDI systems with tachometer output.

LIMITEURS DE RÉGIME

Rev Limiters



Clubman.



Clubman Réf. 621RLC..... **153€**

Clubman + Launch Control Réf. 621RLCLC..... **190€**

Versions simple bobine (double bobine disponible sur demande). 2 modes de coupure sélectionnables : Coupure « franche » ou coupure « douce ».

Réduction de la puissance du moteur lorsque le pilote s'approche de la limite définie. Compatibles avec la plupart des moteurs essence 4 temps et systèmes d'allumage, sauf allumage électronique.

La version Launch Control possède en plus une fonction de limitation de régime empêchant un patinage excessif.

ENG Single coil versions (double coil available on demand). Offers a switchable soft and hard cut rev limit reducing engine power safely as the driver definable limit is approached. Suitable for most of 4-stroke petrol engines and most ignition types, except capacitor discharge (CDI) systems. Launch control version offers an auxiliary rev limit to prevent an excessive wheelspin.



Rev Limiter.



Simple bobine Réf. 621RL02..... **158€**

Double bobine Réf. 621RL03..... **169€**

Permettent une forte protection du moteur contre les sursrégimes. Fiables et faciles d'utilisation, ils contrôlent les informations par l'intermédiaire d'une technologie à microprocesseur. Fonctionnent par la coupure négative de l'allumage ou de l'ECU. Livrés avec support de fixation.

ENG Give a strong protection against too high RPM. Easy to use. Control information through a microprocessor. Cut the ignition of the ECU. Sold with mount.

LIMITEUR + SHIFT LIGHT

Rev Limiter + Shift Light



Speed System.



Simple bobine Réf. 621SYS..... **190€**

Double bobine Réf. 621SYST..... **201€**

Solutions complètes 2-en-1 combinant un limiteur de régime coupure « douce » et un shift light (LED amovible Ø 10 mm).

Compatibles avec la plupart des moteurs essence 4 temps et systèmes d'allumage, sauf allumage électronique.

ENG Complete solutions combining a soft-cut rev limiter and a single remotely mounted 10 mm LED shift light. Suitable for most of 4-stroke petrol engines and most ignition types, except capacitor discharge (CDI) systems.

P.184

Tirettes.

à partir de / from

6€90



4771cm3

ÉLECTRICITÉ.

ELECTRICAL COMPONENTS

181 **POWER BOX.**
POWER BOX

182 **BATTERIES.**
BATTERIES

187 **VOYANTS, RELAIS
& DISJONCTEURS.**
LIGHTS, RELAYS
& CIRCUIT BREAKERS

184 **COUPE-CIRCUITS.**
BATTERY ISOLATORS

188 **PRISES & CONNECTEURS.**
PLUGS & CONNECTORS

185 **PANNEAUX & CONSOLES.**
SWITCH PANELS

189 **FUSIBLES.**
FUSES

186 **INTERRUPTEURS.**
SWITCHES

190 **CÂBLAGE.**
WIRING

191 **COSSES.**
TERMINALS

192 **OUTILLAGE & ACCESSOIRES.**
TOOLS & ACCESSORIES

RACE

EQUIPEMENTIER DES PLUS GRANDS CONSTRUCTEURS POUR LEURS VOITURES DE COMPETITIONS



Présent dans toutes les disciplines

- **Rallye**
 - Fournisseur d'une équipe triple championne du monde WRC
 - Finale de la Coupe de France des Rallyes : 1^{er} en A7, 1^{er} en F2-14, 1^{er} en F2-13, 1^{er} en F2-12
- **Rallye-Raid / Baja**
- **Course de côte**
- **Circuit**

Des produits techniques

- **Adaptés à tous les pratiquants du sport automobile**
- **Pour les petites & moyennes séries :**
 - Fabrication de faisceaux sur mesure
 - Solutions électroniques & logicielles adaptées
- **Garantie 2 ans, une exclusivité !**



p.168
Tableau de bord

- + Gain d'argent & de temps au montage !
- + Protection contre les courts-circuits, surcharges & surchauffes

2. Pack complet

1. Powerboard®



Powerboard®.

- 1. Powerboard®
Réf. POWERBOARD..... 1799€
- 2. Pack complet
Réf. PACK_ERACE..... ~~3347€~~ 3179€

Équipez et gérez votre véhicule comme une véritable auto d'usine avec cette centrale électronique de dernière génération, une exclusivité mondiale ! Montage possible sur tous les véhicules de compétition.

1. Synthèse et pilote toutes les fonctionnalités électriques : Éclairage (phares, rampes, clignotants), pompe(s), ventilateur(s), démarreur, essuie-glace, etc. Réduit de plus de 75% le nombre de connexions électriques sur une auto de compétition : Supprime tous relais, fusibles et autres interrupteurs générateurs de panne.
Livrée préconfigurée avec faisceaux semi-finis, plan de câblage et connecteurs.

Caractéristiques :

- Face avant électroluminescente avec un rotacteur, 14 boutons et 26 LEDs.
- Coupe-circuit électronique norme FIA intégré.
- Relance automatique des sorties en défauts fugitifs.
- 22 commandes de puissance, 1 commande haute puissance.
- Commandes activables en déporté (accessoires vendus séparément).
- Montée sur silent blocs.
- Boîtier en aluminium anodisé noir.
- Poids : 1 kg.
- Dimensions : (H) 167,5 x (l) 127,5 mm x (P) 39 mm.
- Étanchéité IP66.
- Consommation : 100 mA (hors actuateurs).

Fiche technique complète, notice de montage et plan de faisceaux téléchargeables sur www.oreca-store.com !

2. Pack complet contenant 1 Powerboard® (réf. POWERBOARD) + 1 calculateur BLACK® (réf. CALCBLACK) + 1 tableau de bord (réf. CANDISPLAY).

ENG 1. All-in-one, high-tech powerbox that combines electric power distribution and a keypad in one compact, lightweight model. Allows easy control of all electrical elements of a race car: Complex lighting, ECU, fuel pump(s), fan(s), windscreen wipers, horn, etc. Drastically simplifies wiring harnesses and removes the need for multiple switches, fuses, relays and circuit breakers, while maximizing reliability. Ergonomic, backlit keypad with 14 buttons and easy-to-use rotary switch. 26 LEDs real-time status indicators. Battery isolators included in accordance with FIA safety regulations. Pre-programmed. CANBus communication with ECU. Connectors and semi-finished harnesses included. Overload and short-circuit protection. Vibration resistant, mounted on 4 bushes. Dimensions: (H) 167.5 x (W) 127.5 x (D) 39 mm. Weight: 1 kg. IP66 sealing. Technical documentation, instructions and wiring harness drawing available on en.oreca-store.com. 2. Pack details: 1 Powerboard® (ref. POWERBOARD) + 1 BLACK® calculator (ref. CALCBLACK) + 1 dash display (ref. CANDISPLAY).

+ Conçu pour fonctionner avec la Powerboard® !



Calculateur BLACK®.

- BLACK® Calculator
Réf. CALCBLACK..... 699€

Doté d'un processeur ultraperformant, ce calculateur permet la gestion des moteurs jusqu'à 12 cylindres. Il peut gérer les moteurs 2 temps, 4 temps ou rotatifs. 4 modules de puissance d'allumage intégrés. Injection 2 rampes. Coupure auto-adaptative pour boîte séquentielle type WRC.

Caractéristiques :

- Double cartographie.
- Connecteurs Deutsch type DTM.
- CAN-Bus réglable 500 kbits ou 1 Mb.
- Alimentation : De 7 à 30V.
- Étanchéité IP67.
- Poids : 250 g.
- Dimensions : (L) 133 x (l) 118 x (P) 36 mm.

Livré sans faisceau, choisissez le plus adapté à votre utilisation parmi les accessoires ci-dessous.
Nécessite un cordon USB vendu séparément (réf. PBCORDONUSB).

ENG With an ultra-performing processor, this calculator enables the engine management up to 12 cylinders engine. Double engine mapping. High quality connectors. Power supply: From 7 to 30V. IP67 sealing. Weight: 250 grs. Dimensions: (L) 133 x (W) 118 x (D) 36 mm. Delivered without harness, choose the most suitable for your use among the accessories below. Required a USB cable (ref. PBCORDONUSB).

Accessoires.

Accessories



Visuel	Désignation	Réf.	Tarif €
1	Support de Powerboard® en acier (plusieurs inclinaisons possibles)	SUPPORTPB	79
2	Cordon USB pour calculateur BLACK®	PBCORDONUSB	32,90
3	Rotacteur de stratégie de départ pour calculateur BLACK®	PBROTACTEUR	54,90
-	Capteur de pression d'huile / d'essence Variohm	PBCAPTEURHE	119
-	Sonde de température d'air pour calculateur BLACK®	PBSONDEAIR	25,90
4	Sonde de température d'eau / d'huile pour calculateur BLACK®	PBSONDEEH	25,90
-	Faisceau semi-fini 2 m	FAISCEAUSEMI	209
-	Faisceau fini pour RENAULT Clio II RS / III RS	FAISCEAUCLORS	409
-	Faisceau fini pour 4 cylindres	FAISCEAUSTANDARD	409
-	Faisceau fini pour 6 cylindres	FAISCEAU6CYL	459



ODYSSEY Extreme Racing.



Gain de place et de poids avec plus d'énergie embarquée pour le même volume.
 Séparateurs et soudures internes renforcés. Bornes anticorrosion.
 Haute tenue aux vibrations.
 Aucun entretien nécessaire, sauf charge d'hivernage avec nos chargeurs CTEK.

ENG Protected against vibrations that can quickly destroy other batteries. The pure lead plates mean more power, longer lifetime and less weight. Entirely anti-corrosion. Extremely resistant to vibrations.

Réf.	Réf. ODYSSEY	A/h	Démarrage (A)	Dimensions* (mm)	Poids (kg)	Filetage	Tarif €
EXTREME8	PC310	8	310	137,5 x 86 x 99	2,7	M4	213
EXTREME15	PC370	15	425	200 x 77 x 140	5,7	M6	268
EXTREME20	PC545	13	460	177,8 x 85,6 x 131,3	5,2	M6	188
EXTREME25	PC680	16	520	184,7 x 79 x 191,8	7	M6	167
EXTREME30	PC950	34	950	250 x 97 x 156	9	M6	300
EXTREME35	PC925	28	925	168,7 x 179,1 x 148,1	11,8	M6	294
EXTREME40	PC1100	45	1 100	250 x 97 x 206	12,5	M6	297
EXTREME1200	PC1200	42	1 200	199,9 x 169,2 x 193	17,4	M6	358

*Dimensions : (L) x (l) x (H).

N'OUBLIEZ PAS



p.188
Prises



p.190
Câbles

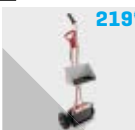

219€
Chariots
Réf. BGR100P



Chargeur XS 0.8.

XS 0.8 Charger

Réf. CTEK231730

66€

Automatique. 6 LEDs d'indication de charge.
 Pour batteries 12V de 1,2 à 32Ah (jusqu'à 100Ah pour la charge d'entretien).
 Cosses M6. Garantie : 5 ans.

ENG 6 step display charger for partial or total recharge. For batteries from 1.2 to 32Ah. M6 eyelets. 5-year warranty.



Chargeur MXS 3.8.

MXS 3.8 Charger

Réf. CTEK266357

97€

Piloté par microprocesseur. Destiné aux batteries 12V de 1,2 à 85Ah. Cosses M6. Garantie : 5 ans.

ENG Microprocessor controlled. For batteries from 1.2 to 85Ah. M6 eyelets. 5-year warranty.



Chargeur MXS 5.0.

MXS 5.0 Charger

Réf. CTEK257505

115€

Piloté par microprocesseur. Destiné aux batteries 12V de 1,2 à 110Ah. Cosses M6. Garantie : 5 ans.

ENG Microprocessor controlled. For batteries from 1.2 to 110Ah. M6 eyelets. 5-year warranty.



Chargeur Lithium XS.

Lithium XS Charger

Réf. CTEK2331551

152€

Piloté par microprocesseur. Destiné aux batteries Lithium-Fer Phosphate (LiFePO4) de 5 à 60Ah. Garantie : 5 ans.

ENG Microprocessor controlled. For Lithium-Fer Phosphate batteries from 5 to 60Ah. 5-year warranty.



Supports Pro FFSA.

Pro Mounting Brackets

Réf. 8RSEXTREME25 - Extreme 25

69€

Réf. 8RSEXTREME30 - Extreme 30

74€

Conformes FIA annexe J et règlement FFSA.
 Matière : Aluminium. Boulonnerie classe 10.9. Étriers isolés.

ENG Meet appendix J from FIA. Aluminium. 10.9 bolt classification. Insulated clamps.



Panneau de charge.

Indicator Panel

Réf. CTEK802

29€

Contrôlez la charge depuis l'habitacle ! Prise façade pour chargeurs CTEK XS0.8 / MXS3.8 / MXS5.0. Cosses M8. Câble 3 m. Dimensions du panneau : (H) 35 x (l) 21 x (P) 50 mm.

ENG Shows battery status. Charge battery directly from the panel with XS0.8 / MXS3.8 / MXS5.0 chargers. M8 eyelets.

Lithium Fer Phosphate.



Batteries haute technologie Lithium Fer Phosphate (LifePo4) permettant de gagner entre 4 et 6 kg par rapport à une batterie traditionnelle !

Meilleur rapport gain de poids/coût comparé à des baquets carbone ou des jantes en magnésium par exemple.

Meilleure répartition du poids dans votre véhicule selon l'implantation de la batterie.

Caractéristiques :

- Légèreté : 80% de poids en moins à ampérage équivalent (poids divisé par 5).
- Se recharge en 15 minutes.
- Durent 5 fois plus longtemps qu'une batterie conventionnelle : Jusqu'à 2 000 cycles.
- Encombrement réduit : 1/3 comparé à une batterie équivalente.
- Fonctionnent jusqu'à -30°C.
- Stockage illimité sans recharge, pas d'entretien.
- Version BMS avec contrôleur qui assure la protection contre les surtensions, les tensions insuffisantes et les températures extrêmes.

Garantie constructeur de 3 ans.

ENG Safest technology and the longest life cycles! Lighter: 80% less weight. Recharge your battery in 15 min. Incredible starting cranking: Give you up to 1,500A. 3 year-warranty. Energy supply like never before!

Ref.	A/h	Equivalence plomb A/h	Démarrage (A)	Dimensions* (mm)	Poids (kg)	Filetage	BMS	Tarif €
1SB7800	7,8	14	450	120 x 93 x 82	1,3	M6	-	503
1SB10P	10	20 à 32	600	124 x 82 x 120	1,7	M6	-	629
1SB15P	15	40 à 60	900	120 x 82 x 181	2,5	M6	-	881
1SB15PEX30	15	40 à 60	900	249 x 96 x 141	3,0	M6	-	881
1SB20PBMS	20	70 à 100	892	250 x 97 x 180	4,5	M6	Oui	1255
1SB20P	20	70 à 100	1 000	120 x 82 x 238	3,2	M6	-	1133
1SB20PEX30	20	70 à 100	1 200	249 x 96 x 141	3,6	M6	-	1133
1SB25P	23	100 à 130	1 500	249 x 96 x 141	4,2	M6	-	1386
1SB25PBMS	25	100 à 130	1 000	250 x 97 x 180	5,2	M6	Oui	1507
1SBMM6			Adaptateurs mâle/mâle M6/M6 pour batteries					19,90
1SBMM8			Adaptateurs mâle/mâle M6/M8 pour batteries					19,90

*Dimensions : (L) x (l) x (H).

BATTERIES.

BATTERIES

AU LITHIUM-ION

Lithium-Ion

- +** Gain de poids & volume
- +** Recharge rapide
- +** Longue durée de vie



Version BMS assurant une protection maximale

ELECTRICAL CIRCUIT / ÉLECTRICITÉ



Supports aluminium.

Aluminium Mounting Brackets



- SUPER B - (L) 120 x (l) 80 x (H) 127 mm
Réf. 1BSB10P **61€**
- SUPER B - (L) 120 x (l) 80 x (H) 200 mm
Réf. 1BSB15P **62€**
- SUPER B - (L) 120 x (l) 80 x (H) 255 mm
Réf. 1BSB20P **62€**
- SUPER B - (L) 250 x (l) 97 x (H) 142 mm
Réf. 1BSB25P **62€**
- REDSPEC - (L) 250 x (l) 97 x (H) 142 mm
Réf. 8RSEXTREME30 **74€**



Bac à batterie universel.

Battery Box



Réf. 623001 **16€⁹⁰**

Modèle universel en polypropylène très robuste. Livré complet avec couvercle et sangle. Non étanche. Dimensions : (L) 279 x (l) 200 x (H) 248 mm.

ENG Extremely resistant polypropylene. Includes lid and support strap. Not waterproof.



Kit conversion de bornes.

Terminal Conversion Kit



Réf. 1SBBORNE **31€⁹⁰**

Permet la conversion des bornes SUPER B 10P / 15P / 20P vers des bornes standards. Uniquement compatible avec les batteries SUPER B.

ENG Adapter for SUPER B Lithium-Ion terminals to adapt to standard automotive round taper post design terminals. Only suitable for SUPER B batteries.



Chargeur OptiMate 5A.

OptiMate 5A Charger



Réf. 1SBCHARGEUR2 **167€**

Garantit les performances de votre batterie dans le temps ! Courant d'entrée max. : 0,55A à 230V. Désulfatation automatique à étapes multiples (mode haute tension, turbo, pulsé). Cycles test / maintien : 30 min / 30 min. Longueur de câble d'entrée / sortie : 2 mètres. Inclus : Connecteur à demeure avec fusible étanche SAE-71, et pinces de charge pour utilisation sur bac SAE-74.

ENG Guarantees your SUPER B lifetime. Input current max.: 0.55A at 230V. Multistage automatic desulfation (high voltage, turbo and pulsed mode). Included: SAE-71 fused eyelet set, SAE-74 clamps set for bench charging.

COUPE-CIRCUITS.

BATTERY ISOLATORS

MÉCANIQUES

Mechanics

2 pôles à clef.

2 Poles Switch

Réf. 623100..... **5€₉₀**

12V. 100A en continu.
500A max. pendant 5 secondes.

ENG 12V. 100A continuous loading, 500A max during 5 seconds.

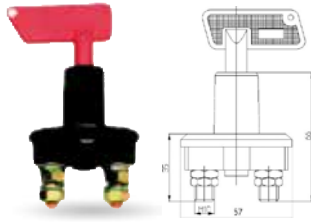

Lucas F1 2 pôles.

Lucas F1 2 Poles Switch

Réf. 76606D..... **18€₉₀**

1/4 de tour. 12V et 24V. 100A en continu.
500A max. pendant 10 secondes.

ENG Quarter turn. 12V and 24V. 100A continuous loading, 500A max during 10 seconds.

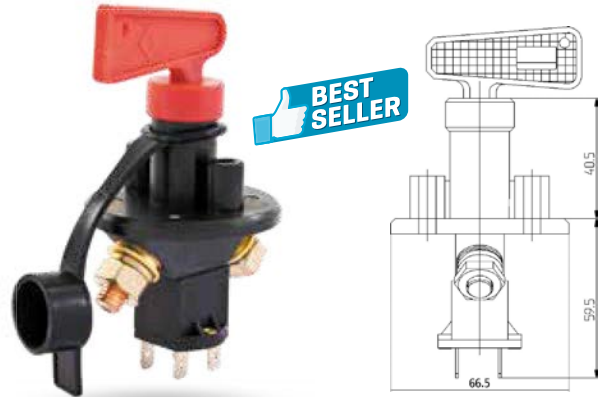
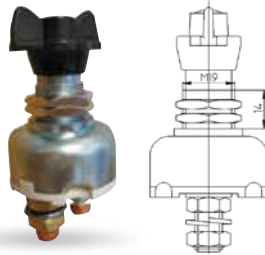

6 pôles à clef.

6 Poles Switch

Réf. 3110C..... **16€₉₀**

Clef au détail

Réf. 3110C03..... **2€₂₀**

Relais tripode intégré. Coupure d'allumage et protection d'alternateur assurant un arrêt complet du moteur. 100A en continu. 500A max. pendant 5 secondes. Répond à la réglementation FIA.

Montage obligatoire pour toutes les voitures prenant part à des courses de vitesse sur circuits, des rallyes ou des courses de côte. Montage recommandé pour les autres compétitions.

ENG Ensures complete electrical shutdown and prevents alternator diode damage. 100A continuous loading, 500A max during 5 seconds. Meets FIA regulations. Compulsory fitting for all cars taking part of speed races on circuits, rallies or hill-climbs.

Sticker coupe-circuit & tirettes.

Switch Sticker & Pull Cables

Sticker
Réf. 185EE200..... **1€₉₀**

Tirette longueur 2 mètres
Réf. 632100..... **6€₉₀**

Tirette longueur 3 mètres
Réf. 632101..... **12€₉₀**



ÉLECTRIQUES

Electrics

Utilisés par McLAREN GT, OPEL, GINETTA & MINI Challenge UK

CARTEK

Les coupe-circuits électroniques CARTEK ont été conçus pour surmonter tous les problèmes et restrictions liés aux coupe-circuits mécaniques et électromécaniques.

- Entièrement électroniques, sans aucune pièce mobile.
- Scellés hermétiquement pour une protection contre l'eau et la saleté.
- Résistants aux chocs et aux vibrations.
- Entièrement intégrés avec circuit de désamorçage de l'alternateur.
- Actionnement par le pilote grâce à un interrupteur unique MARCHE - ARRÊT.
- Fonctionnement externe via un ou plusieurs boutons.
- Câblage fin.
- Se montent près de la batterie pour réduire la longueur du câblage.
- Répondent à la réglementation FIA.

Inclus : 2 boutons poussoirs, 2 autocollants, 1 coupe-circuit et 3 protections de bouton.

ENG A robust and compact alternative to the traditional battery isolators. Electronic. Hermetically sealed. Choc and vibration resistant. Unique ON/OFF switch. Lightweight. Compliant with FIA regulations.



Caractéristiques techniques		
	GT	XR
Dimensions (L) x (l)	93 x 50 mm	60 x 45 mm
Poids	120 g	70 g
Voltage de fonctionnement	7V / 18V	7V / 18V
Consommation de courant	6 mA	1 mA
Capacité de coupure de la borne négative de la batterie	500 - 600A / 2 000A en crête	550 - 650A / 2 000A en crête
Courant du signal d'arrêt moteur	30A protégé	ECU / PDM signal

GT.

Version avec bouton rouge
Réf. 8EQCKBK06R..... **366€**

Version avec bouton bleu
Réf. 8EQCKBK06B..... **366€**

Interrupteur extérieur OFF rouge
Réf. 8EQCKEP02..... **36€₉₀**

Convient à presque toutes les applications de voitures de course et de rallye. Incorpore l'isolation de la batterie 600A, et une sortie de puissance 30A entièrement protégée pour la connexion à l'ECU, au système d'allumage ou d'alimentation.

ENG Suitable for almost all race and rally car applications. Incorporates 600A battery isolation, and fully protected 30A power output for connection to ECU, ignition or fuel system.

XR.

Réf. 8EQCKBX08B..... **419€**

Plus petit et plus léger que l'unité GT, il est conçu spécifiquement pour se connecter aux modules ECU (PDM ou PCM). Livré avec un fil de connexion scellé.

ENG Smaller and lighter than the GT unit, it is designed specifically to connect with Motorsport ECU's (PDMs or PCMs). Supplied with sealed connection lead.



Made in England

Tunnel central



Tableau de bord

Consoles universelles.

Universal Board Panels

Réf. 8RS00169 - Tunnel central - (L) 290 x (l) 230 x (H) 150 mm **80[€]**
 Réf. 8RS00170 - Tableau de bord - (L) 300 x (l) 200 mm **75[€]**

Livrées équipées avec : 1 coupe-circuit 6 pôles FIA, 1 bouton poussoir 20A, 4 interrupteurs ON/OFF 12V 25A avec 4 voyants LEDs, 2 boîtes de 4 fusibles, et support inclinable multi-positions.

ENG Fully equipped board panels: FIA 6-pole master switch, 20A starter push button switch, 4 x 12V 25A toggle switches with 4 LEDs, fuse boxes (2 x 4 fuses), and multiposition side panel.

+ Coupe-circuit conforme à la réglementation FIA



Platine coupe-circuit.

Starting Panel With Battery Isolator

Réf. 8RSPDCC6 **52[€]**

Ensemble comprenant : 1 coupe-circuit 6 pôles conforme à la réglementation FIA, 1 bouton poussoir 20A, et 3 interrupteurs basculeurs 25A. **Matière :** Aluminium. **Dimensions :** (l) 190 x (H) 65 mm.

ENG Including: 1 FIA battery isolator, 1 starter switch button, 3 toggle switches 25A. **Material:** Aluminium. **Dimensions:** (W) 190 x (H) 65 mm.



Starter.

Réf. 231K03 - Aluminium **21[€]**
 Réf. 8OR00118 - Carbone véritable **30[€]**

Ensemble comprenant : 1 plaque, 1 bouton poussoir 20A, 1 voyant lumineux, 1 interrupteur type aviation. **Dimensions du panneau :** (l) 90 x (H) 64 mm.

ENG Including: Backplate, starter switch button, warning light and ignition switch with flip up safety cover. **Dimensions:** (W) 90 x (H) 64 mm.



Starter Pro.

Réf. 231K05 - Aluminium **31[€]**
 Réf. 8OR00117 - Carbone véritable **46[€]**

Ensemble comprenant : 1 plaque, 1 bouton poussoir 20A, 2 voyants lumineux, 1 interrupteur type aviation, 1 interrupteur basculeur. **Dimensions du panneau :** (l) 135 x (H) 65 mm.

ENG Including: Backplate, starter switch button, 2 warning lights, ignition switch with a flip up safety cover and metal toggle switch. **Dimensions:** (W) 135 x (H) 65 mm.



INTERRUPTEURS.

SWITCHES



INTERRUPTEURS

Toggle Switches

TUTORIEL SUR
LE BLOG



Visuel	Réf.	Désignation	Nombre de positions	Ampérage / Voltage	Ø trou de fixation (mm)	Informations	Tarif €
1	231K459	Interrupteur poussé / tiré à long cou	2	16A / 12V	8	Cosse vis	1,90
2	231K872	Interrupteur miniature	2	6A / 12V	6	Cosse plate	1
3	231K894R	Interrupteur + LED rouge	2	25A / 12V	12,5	Cosse plate	3,80
3	231K894V	Interrupteur + LED vert	2	25A / 12V	12,5	Cosse plate	
3	231K894A	Interrupteur + LED jaune ambré	2	25A / 12V	12,5	Cosse plate	
3	231K894B	Interrupteur + LED bleu	2	25A / 12V	12,5	Cosse plate	3,10
4	231K896	Interrupteur bipolaire	2	20A / 12V	12,5	Cosse vis	
4	231K897	Interrupteur bipolaire	3	20A / 12V	12,5	Cosse vis	2,20
5	231K891	Interrupteur métal renforcé	2	25A / 12V	12,5	Cosse vis sans capuchon	
6	231K895	Interrupteur métal renforcé	2	25A / 12V	12,5	Cosse plate sans capuchon	3,10
7	231K893	Interrupteur métal renforcé	3	25A / 12V	12,5	Cosse vis sans capuchon	3,10
8	231K889	Capuchon aviation bleu, carbone, jaune, rouge, vert	-	-	-	Pour interrupteurs K891 / K893 / K894 / K895	3,90
9	231K891C	Capuchon étanche	-	-	-	Pour interrupteurs K891 / K893 / K895	2,10

BOUTONS POUSSOIRS

Push Buttons



Visuel	Réf.	Désignation	Informations	Ø trou de fixation (mm)	Tarif €
1	231K456	Démarrage 16A	Joint étanche / Cosse vis	12,5	3,20
2	231K598C	Démarrage 16A avec capuchon	Cosse vis	26	2,70
3	231K589	Démarrage 20A plaqué laiton	Cosse vis	19	5,40
4	231K588	Démarrage 20A inox	Cosse vis	19	5,40
5	231K599	Démarrage 20A acier + capuchon étanche	Cosse vis	16	5,40
6	90003030	Démarrage métal 8A	Avec écrou et contre-écrou	12,2	8,50
7	231K484	Poussoir lumineux ON/OFF 10A	Rouge / Cosse vis	20	3,20
8	231K488	Poussoir à petit voyant ON/OFF 10A éclairant	Rouge / Cosse vis	20	3,20

VOYANTS, RELAIS & DISJONCTEURS.

LIGHTS, RELAYS & CIRCUIT BREAKERS

VOYANTS

Lights



Visuel	Réf.	Désignation	Couleurs disponibles	Ø trou de fixation (mm)	Tarif €
1	231K10...	Voyant lumineux 12V	Bleu, rouge, ambré, vert	12	1,20
2	231K14...	Voyant lumineux 12V à LED	Bleu, rouge	8	3,10
2	231K18...	Voyant lumineux 12V à LED clignotante	Bleu, rouge	8	3,10
3	231K79...	Voyant lumineux 12V à LED + enveloppe plastique	Bleu, rouge, ambré, vert	20	3,10
4	231K17...	Voyant lumineux 12V à LED + enveloppe chromée	Bleu, rouge, ambré, vert	8	3,10

RELAIS

Relays

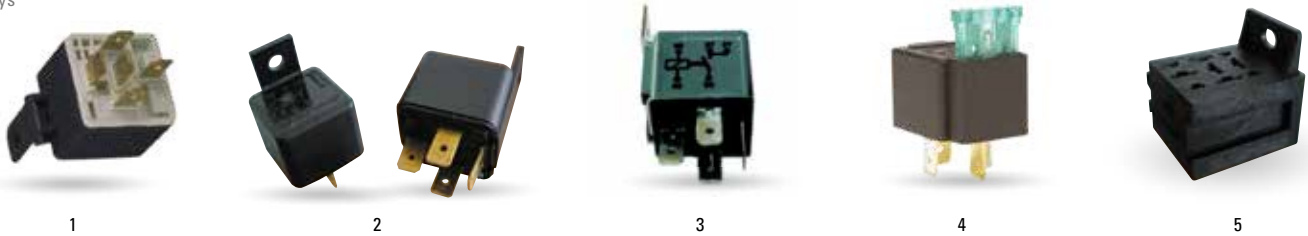

Visuel	Réf.	Désignation	Informations	Tarif €
1	231ED007	Relais 10 à 20A / 24V - Boîtier en plastique	5 broches	3,20
2	231ED008	Relais 20A / 24V - Boîtier en plastique	4 broches	2,70
1	231ED006	Relais 20 à 30A / 12V - Boîtier en plastique	5 broches	3,20
2	231ED005	Relais 30A / 12V - Boîtier en plastique	4 broches	2,70
3	6E332014125	Relais BOSCH 30A / 12V	5 broches	20,90
4	231ED541	Relais 30A / 12V - Avec fusible 30A et boîtier métallique	4 broches	6,60
5	621013	Porte relais VALEO	Sans cosse	3,10

DISJONCTEURS

Circuit Breakers



Visuel	Actionnement	Tensions nominales	Courants nominaux	Températures ambiantes	Réf.	Désignation	Commentaires	Tarif €
1	Poussé / Poussé	250V AC - 28V DC	5 - 25A	-20°C à +60°C	1658G2102P1325A	Disjoncteur 5A	Unipolaire. Montage par collerette fileté. Ouverture à commande instantanée. Lorsque le disjoncteur se déclenche, le bouton de couleur blanche sort de la collerette fileté. Boîtier emboîté non-étanche, bornes 6,35 mm.	10
					1658G2102P11310A	Disjoncteur 10A		10
					1658G2102P11316A	Disjoncteur 16A		10
					1658G2102P1320A	Disjoncteur 20A		10
					1658G2102P1325A	Disjoncteur 25A		10
2	Poussé / Poussé	250V AC - 28V DC	5 - 30A	-20°C à +60°C	257811005	Disjoncteur thermique 5A	Unipolaire. Montage par collerette fileté. Ouverture à commande instantanée et à déclenchement libre indépendant de toutes influences mécaniques extérieures. Boîtier serti non-étanche, bornes 6,35 mm. Qualité supérieure, application motorsports.	19,90
					257811010	Disjoncteur thermique 10A		19,90
					257811016	Disjoncteur thermique 16A		19,90
					257811020	Disjoncteur thermique 20A		19,90
					257811025	Disjoncteur thermique 25A		19,90
					257811030	Disjoncteur thermique 30A		31,90
3	Poussé / Tiré	115V AC (400 Hz) - 28V DC	5 - 25A	-55°C à +125°C	41205	Disjoncteur aéro 5A	Unipolaire. Montage par collerette fileté. Ouverture à commande instantanée et à déclenchement libre indépendant de toutes influences mécaniques extérieures. Pouvoir de coupure élevé. Boîtier serti étanche, bornes vissées étanches, faible tension nominale de fonctionnement. Contacteurs non-oxydables, application motorsports ++.	69
					412010	Disjoncteur aéro 10A		69
					412015	Disjoncteur aéro 15A		69
					412020	Disjoncteur aéro 20A		69
					412025	Disjoncteur aéro 25A		69

PRISES & CONNECTEURS.

PLUGS & CONNECTORS



Connecteur mâle



Raccord serre-câble



Connecteur femelle

Type aviation.

Prise de rampe de phares style « Aviation ».

Connecteur Trident 4 ou 8 contacts.

Ø fils : 8,7 mm maxi pour 4 fils et 12,8 mm pour 8 fils.

ENG 4 or 8 pin plugs and sockets.

Désignation	Réf. 4 voies	Tarif €	Réf. 8 voies	Tarif €
Connecteur mâle à fixer	468-428	12,90	468-434	12,90
Connecteur femelle avec bague acier	156-7453	24,90	156-7469	25,90
Sachet 10 cosses mâle à sertir	468-541	11,90	468-541	11,90
Sachet 10 cosses femelle à sertir	468-557	12,90	468-557	12,90
Serre-câble	468-462	27,90	468-478	27,90

PRISES DE DÉMARRAGE

Jack Plugs

Prise grise 50A

1. Réf. 6319 9[€]₉₀

Prise rouge 50A

2. Réf. 6331 9[€]₉₀

Prise rouge 175A

2. Réf. 6329 22[€]₉₀

Poignée pour réf. 6329

3. Réf. 6330 16[€]₉₀

Connecteurs bipolaires. 50 ou 175A. Câbles à souder. A l'unité.

ENG Double pole connectors rated at 50 or 175A. Suitable for welding. Sold by unit.

CONNECTEURS ÉTANCHES

Waterproof Connectors



1

2

3



Indispensables en compétition automobile !

Connexion fiable et étanche. Utilisation pour capteurs moteur (température, pression...).

Boîtiers en plastique avec joints silicones.

ENG Reliable, waterproof connectors. Ideal for engine sensors (temperature, pressure, ...). Plastic casings with silicone joints.

Visuel	Réf.	Désignation	Boîtier mâle	Boîtier femelle	Qté cosses femelle	Qté cosses mâle	Joint	Tarif €
1	37226	Kit 1 fil	1 pôle	1 pôle	1	1	2	3,20
1	37227	Kit 2 fils	2 pôles	2 pôles	2	2	4	4,20
1	37228	Kit 3 fils	3 pôles	3 pôles	3	3	6	5,30
1	37229	Kit 4 fils	4 pôles	4 pôles	4	4	8	6,30
1	37230	Kit 5 fils	5 pôles	5 pôles	5	5	10	7,30
1	37231	Kit 6 fils	6 pôles	6 pôles	6	6	12	8,40
2	37232	Cosses mâle à sertir	-	-	-	100	-	8,40
3	37233	Cosses femelle à sertir	-	-	100	-	-	8,40

PRISES ÉTANCHES

Waterproof Plugs & Sockets

N'oubliez pas



p.190
Faisceau



Version 3 plots



Version 4 plots

3 ou 4 plots.

3 or 4 Pins

Réf. 626K950 - 3 plots

Réf. 626K951 - 4 plots

16[€]₉₀
19[€]₉₀

Pour le branchement rapide de votre rampe de phares.

Connecteurs étanches et polarisés. La partie femelle se fixe sur le véhicule (vis et joints fournis). 3 ou 4 conducteurs pour 12V ou 24V. Section des fils : 1,5 mm².

ENG Connect quickly to your lamp pod. The socket mounts on your vehicle (screws and joints included). 3 or 4 pins, operate at 12V or 24V. Cable cross section: 1.5 mm².



1



2



3



N'oubliez pas



p.193
Pince de sertissage

Assortiment de connecteurs étanches.

Waterproof Connector Pack



Réf. 37225

75[€]

Assortiment de connecteurs étanches, cosses et joints pour effectuer toutes vos connexions électriques ! Boîte de 424 pièces. Conforme ROHS.

Contient :

- Connecteurs mâle : 6 x 1 pôle, 12 x 2 pôles, 5 x 3 pôles, 4 x 4 pôles, 3 x 5 pôles et 2 x 6 pôles.
- Connecteurs femelle : 6 x 1 pôle, 12 x 2 pôles, 5 x 3 pôles, 4 x 4 pôles, 3 x 5 pôles et 2 x 6 pôles.
- 180 joints d'étanchéité jaunes.
- 90 cosses à sertir mâle.
- 90 cosses à sertir femelle.

ENG 424 pieces of waterproof connectors. Includes connectors, lugs and seals to do all your electrical connections.

ASSORTIMENTS DE FUSIBLES

Blade Fuses Boxes

FUSIBLES.

FUSES



Standard.

Standard



Réf. 31856.....

18€⁵⁰

Boîte de 80 fusibles avec compartiments pour le rangement.

Contient :

- 5 fusibles 2A – Gris
- 5 fusibles 3A – Violet
- 5 fusibles 4A – Rose
- 10 fusibles 5A – Beige
- 10 fusibles 7,5A – Marron
- 10 fusibles 10A – Rouge
- 10 fusibles 15A – Bleu
- 10 fusibles 20A – Jaune
- 10 fusibles 25A – Transparent
- 5 fusibles 30A – Vert.

ENG 80 blade fuses box from 2A to 30A.

LED.

LED



Réf. 37156.....

22€⁵⁰

Boîte de 30 fusibles LED bipolarisés qui s'allument lorsqu'ils sont défectueux pour une identification plus rapide. Technologie brevetée. Fournis dans une boîte plastique avec crochet. Conformes aux normes EU ROHS, REACH, ISO 8820 et SAE.

Contient :

- 5 fusibles 5A – Beige
- 5 fusibles 10A – Rouge
- 5 fusibles 15A – Bleu
- 5 fusibles 20A – Jaune
- 5 fusibles 25A – Transparent
- 5 fusibles 30A – Vert.

ENG 30 patented bi-pole LED blade fuses box. Supplied in plastic box with hanging hook. From 5A to 30A, 5 of each.

Mini LED.

Mini LED



Réf. 37157.....

22€⁵⁰

Boîte de 30 mini fusibles LED bipolarisés qui s'allument lorsqu'ils sont défectueux pour une identification plus rapide. Technologie brevetée. Fournis dans une boîte plastique avec crochet. Conformes aux normes EU ROHS, REACH, ISO 8820 et SAE.

Contient :

- 5 fusibles 5A – Beige
- 5 fusibles 10A – Rouge
- 5 fusibles 15A – Bleu
- 5 fusibles 20A – Jaune
- 5 fusibles 25A – Transparent
- 5 fusibles 30A – Vert.

ENG 30 patented bi-pole mini LED blade fuses box. Supplied in plastic box with hanging hook. From 5A to 30A, 5 of each.

ELECTRICAL CIRCUIT / ÉLECTRICITÉ

FUSIBLES À L'UNITÉ

Unit Fuses



1



2



3

Visuel	Réf.	Désignation	Tarif €
1	1610021....	Fusible disjoncteur 6A, 10A, 15A, 20A, 25A	10
2	622117	Boîte 6 fusibles	5,90
2	622116	Boîte 8 fusibles	9,90
2	622118	Boîte 10 fusibles	10,90
2	622119	Boîte 12 fusibles	12,90
3	622120	Boîte 8 fusibles professionnelle à double entrée	33,90



Toujours plus de choix, d'informations et les disponibilités en direct

04 94 88 57 94

Pro.Oreca.com

Oreca-Store.com

CÂBLAGE.

WIRING

FAISCEAU POUR RAMPE DE PHARES

Mounting Kit For Lamp Pods



Réf. 626K900..... **8€70**

Faisceau complet pré-équipé et assemblé pour le branchement de consommateurs. 360W maxi, avec relais 30A (exemples : 2 phares 150W ou 4 modules LED 80W).

ENG Complete, pre-assembled electrical mounting kit for the connection of max 360W loads, with a 30A relay (examples: 2 x 150W lights or 4 x 80W LED modules).

GAINES

Sheaths



Gaines thermorétractables.

Heat Shrink Sleeveings



Gaines souples et étanches avec paroi interne adhésive. Ratio de rétrécissement : 3:1. Optimisent la protection des soudures. Disponibles en noir ou rouge.

ENG Flexible waterproof sleeveings. Shrink ratio: 3:1. Colours: Black or red.

Réf. noire	Réf. rouge	Diamètre (mm)	Longueur (m)	Tarif €
37112	37119	3,2	3	9,90
37113	37120	4,8	3	9,40
37114	37121	6,4	3	12,90
37115	37122	7,9	1,22	9,90
37116	37123	9,5	1,22	9,90
37117	37124	12,7	1,22	11,90
37118	37125	15	1,22	13,90

Assortiment de gaines thermorétractables.

Assorted Heat Shrink Sleeveings



Réf. 36818..... **18€50**

Assortiment de 171 gaines thermorétractables de Ø 2 à 18 mm.

Boîte de rangement avec compartiment incluant :

- 25 gaines Ø 2 mm x (L) 30 mm. Couleurs : Rouge, noir, blanc et vert.
- 10 gaines bleues Ø 4 mm x (L) 60 mm.
- 10 gaines noires Ø 4,5 mm x (L) 90 mm.
- 8 gaines rouges Ø 5 mm x (L) 60 mm.
- 6 gaines blanches Ø 6 mm x (L) 60 mm.
- 11 gaines blanches Ø 8 mm x (L) 90 mm.
- 11 gaines bleues Ø 9 mm x (L) 90 mm.
- 1 gaine noire Ø 10 mm x (L) 1 000 mm.
- 7 gaines vertes Ø 12 mm x (L) 90 mm.
- 7 gaines jaunes Ø 18 mm x (L) 90 mm.

ENG Set of 171 pieces of heat shrinks from 2 mm to 18 mm in a cantilever box.

Gaines tressées.

Cable Overbraids



Réf. 1772-0..... à partir de / from **1€60**



Résistance thermique de -50 à +130°C. Optimisent la protection du faisceau. Assurent une liaison très souple et une finition soignée. Diamètres : 4, 8, 10 et 15 mm. Expansibles jusqu'à 200% du diamètre initial. S'adaptent au diamètre du faisceau de fils. Conformés norme UL-94-V2. Couleur : Noir.

ENG Heat resistant from -50 to +130°C. Diameters: 4, 8, 10 and 15 mm. Expand up to 200% of original diameter; fit any diameter of cable. Very flexible, with a smooth finish. Comply with standard UL-94-V2. Colour: Black.

CÂBLES

Wires



Câbles de démarrage.

Battery Cables

16 mm² noir
Réf. E1502..... **5€**

16 mm² rouge
Réf. E1502R..... **5€**

25 mm² noir
Réf. E1504..... **6€60**

25 mm² rouge
Réf. E1504R..... **6€60**

Rouge ou noir, 16 mm² pour moteurs de moins de 2,5 L / 25 mm² pour moteurs de 2,5 L et plus. Prix au mètre. Haute qualité.

ENG Red or black, 16 mm² cross section for engines up to 2.5 L / 25 mm² cross section for engines over 2.5 L. Prices indicated by meter. High quality.

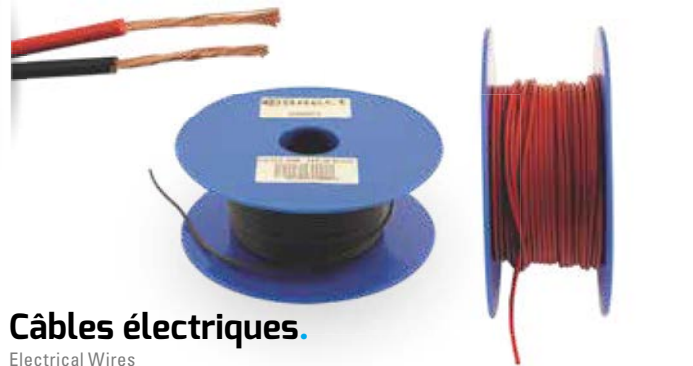

Câbles électriques.

Electrical Wires



Rouleau de 50 m de fil électrique à paroi fine conçu pour des applications automobiles. Conforme aux normes européennes et britanniques.

ENG 50 m roll of thin walled single core auto cable. Meets all current European and British standards.

Couleur	Câble 1 mm ² - Rouleau 50 m 32 brins de 0,2 - 16,5A		Câble 2 mm ² - Rouleau 50 m 28 brins de 0,3 - 25A	
	Réf.	Tarif €	Réf.	Tarif €
Noir	30020	22,90	30030	41,90
Bleu	30021	22,90	30031	41,90
Marron	30022	24,90	30032	44,90
Vert	30023	22,90	30033	41,90
Rouge	30025	22,90	30035	41,90
Blanc	30026	24,90	30036	44,90
Jaune	30027	24,90	30037	44,90

COSSES NON ISOLÉES À SERTIR

No Insulated Terminals

COSSES.

TERMINALS

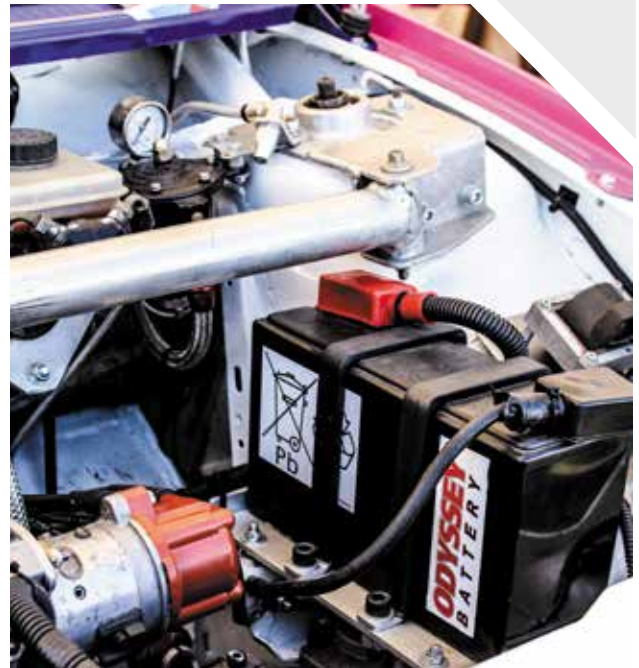

Visuel	Réf.	Désignation	Ø fil mini-maxi (mm)	Tarif unitaire €
1	0558-5135	Mâle 6,3 mm	0,5 à 1	0,90
2	0558-601-0	Femelle plate 2,8 mm	0,5 à 1	0,50
3	0558-531-2	Femelle plate 4,8 mm	1,5 à 2,5	0,40
4	0558-450-40	Femelle plate 6,35 mm	1,5 à 2,5	0,50
5	0558-5143	Femelle en Y 6,35 mm	0,5 à 1	1,70
6	05589941	Femelle 90° 6,3 mm	1,5 à 2,5	0,60
7	0558-5215	A œil percé M4	1,5 à 2,5	0,40
8	0558-5217	A œil percé M5	1,5 à 2,5	0,60
9	0558-5219	A œil percé M6	1,5 à 2,5	0,80
10	0558-5221	A œil percé M8	1,5 à 2,5	0,60
11	0558-513-3	Cylindrique mâle 4 mm	1,5 à 2,5	0,50
12	0558-505-1	Cylindrique femelle 4 mm	1,5 à 2,5	0,60

ELECTRICAL CIRCUIT / ÉLECTRICITÉ

COSSES BATTERIES & COUPE-CIRCUITS

Starter Terminals

Réf.	Conditionnement	Désignation	Tarif €
Cosses tubulaires pour coupe-circuits			
5633610	Sachet de 10 pièces	Câble 16 mm ² M10	6
5633510	Sachet de 10 pièces	Câble 25 mm ² M10	7
5633508	Sachet de 10 pièces	Câble 25 mm ² M8	7
Cosses tubulaires pour batteries ODYSSEY ou VARLEY RED TOP			
E1651	Sachet de 10 pièces	Câble 16 mm ² M6	10
5633608	Sachet de 10 pièces	Câble 16 mm ² M8	6
5633506	Sachet de 10 pièces	Câble 25 mm ² M6	7
Jonctions pour câbles de batteries			
E1671	Sachet de 10 pièces	Câble 16 mm ²	8
E1672	Sachet de 10 pièces	Câble 25 mm ²	10



ASSORTIMENTS DE COSSES

Pre-Insulated Terminals



Réf. 31850 - Câble de 0,5 à 1,5 mm² **27€⁹⁰**

Assortiment de cosses rouges pré-isolées pour câble de 0,5 à 1,5 mm². Boîte de 260 pièces. Contient des cosses cylindriques mâle et femelle, cosses plates femelle et cosses à œil percé.

ENG Assortment of 260 red pre-insulated terminals for cable entry from 0.5 to 1.5 mm².



Réf. 31851 - Câble de 1,5 à 2,5 mm² **29€⁹⁰**

Assortiment de cosses bleues pré-isolées pour câble de 1,5 à 2,5 mm². Boîte de 280 pièces. Contient des cosses cylindriques mâle et femelle, cosses plates femelle et cosses à œil percé.

ENG Assortment of 280 blue pre-insulated terminals for cable entry from 1.5 to 2.5 mm².

OUTILLAGE & ACCESSOIRES.

TOOLS & ACCESSORIES

+ Adhésif en acrylate pour assurer un collage puissant et plus résistant à la chaleur

+ Le kit tout inclus dans sa boîte de rangement !



Embases adhésives.

Adhesive Fixations

Standard : 4,1 mm
Réf. 8111726..... **4€**
Large : 10,2 mm
Réf. 7300335..... **7€**

Supports auto adhésifs conçus pour maintenir et fixer les faisceaux légers dans les espaces restreints. Installation rapide. Possèdent des orifices si une fixation par vis est souhaitée. Température d'utilisation : De -40 à +85°C. Vendues par sachet de 10.

Dimensions disponibles :

- Standard : (L) 19 x (l) 19 x (E) 3,8 mm, pour rilsans de largeur maximale de 4,1 mm.
- Large : (L) 38 x (l) 38 x (E) 7,6 mm, pour rilsans de largeur maximale 10,2 mm.

ENG Auto-adhesive supports to maintain and fix your light beam in small places. Quick installation. Fixation holes included. Temperature of use: From -40 to +85°C. Sold by 10. Dimensions standard: (L) 19 x (W) 19 x (T) 3.8 mm, for cable ties with 4.1 mm max width / large: (L) 38 x (W) 38 x (T) 7.6 mm for cable ties with 10.2 mm max width.

Embases pros ultra-adhésives.

Professional Ultra-Adhesive Fixations

Standard : 4 mm
Réf. 446627..... **17€**
Large : 8 mm
Réf. 446623..... **18€**

La forme concave de ces modèles accroît sa robustesse pour supporter des câbles plus larges et plus lourds que la version classique. Température d'utilisation : De -40 à +105°C. Vendues par sachet de 10.

Dimensions disponibles :

- Standard : (L) 20 x (l) 14 x (E) 3,7 mm, pour rilsans de largeur maximale de 4 mm.
- Large : (L) 32 x (l) 25 x (E) 5,5 mm, pour rilsans de largeur maximale de 8 mm.

ENG Its concave shape increases its resistance to carry larger cable than the standard version. Temperature of use: From -40 to +105°C. Sold by 10. Dimensions standard: (L) 20 x (W) 14 x (T) 3.7 mm, for cable ties with 4 mm max width / large: (L) 32 x (W) 25 x (T) 5.5 mm for cable ties with 8 mm max width.

Assortiment de rilsans & embases.

Cable Ties & Accessories Kit

Gunson
Réf. 77140..... **20€⁵⁰**

Kit complet pour attacher et fixer tous types de faisceaux. Boîte de 210 pièces.

Contient :

- 50 rilsans 2,5 x 100 mm.
- 50 rilsans 3,6 x 150 mm.
- 50 rilsans 4,8 x 230 mm.
- 10 lanières avec agrafes 3,5 x 150 mm.
- 10 lanières avec agrafes 4,8 x 200 mm.
- 10 lanières avec trous de fixation 4,8 x 200 mm.
- 10 supports de câble type R en 1/2".
- 10 embases dimensions 22 x 22 mm.
- 10 embases dimensions 28 x 28 mm.

ENG A kit which includes everything needed to tight and fix every beam. Box of 210 pieces. Contains 150 cable ties, 20 panel fixing cable ties, 20 mounting head cable ties and 20 cable ties mounts.



Rubans isolants.

Insulation Tapes

connect
19 mm x 20 m
Réf. 30373..... **2€¹⁰**
50 mm x 20 m
Réf. 30383..... **4€²⁰**

Rubans adhésifs pour l'isolation des faisceaux électriques conçus en PVC retardateur de flammes. Norme BS 3924. Couleur : Noir. Épaisseur : 0,15 mm. Vendus en rouleau de 20 m.

ENG Tapes for insulation of electrical cables. Conceived in a flame-retardant PVC. Colour: Black. Thickness: 0.15 mm. Roll of 20 m.



Fer à souder

Mini torche

Fer à souder & mini torche.

Gas Soldering & Mini Torch

LASER
Réf. 6589..... **45€⁹⁰**

Kit incluant un fer à souder et une mini torche pour de multiples utilisations.

Permet notamment la soudure de gaines thermos. Ecran transparent pour voir le niveau de gaz. Allumage Piezo. Température de soudure : De 200 à 400°C. Température de la torche : Jusqu'à 1 300°C. Gaz : Butane. Autonomie : 20 min max. à usage constant.

ENG Multiple uses kit. Window for checking fuel. Piezo ignition. Soldering temperature: From 200 to 400°C. Torch temperature: Up to 1,300°C. Fuel: Butane gas.

Rilsans.

Cable Ties

connect
2,5 x 100 mm
Réf. 30260 (sachet de 100)..... **2€¹⁰**
3,5 x 150 mm
Réf. 30261 (sachet de 100)..... **6€³⁰**
4,6 x 390 mm
Réf. 30267 (sachet de 100)..... **13€⁹⁰**
4,8 x 200 mm
Réf. 30262 (sachet de 100)..... **7€³⁰**

Rilsans solides, très utiles pour fixer et attacher tous types de produits. Vendus par sachet de 100 unités. Couleur : Noir.

ENG Resistant, easy to use to attach every type of products. Sold by 100. Colour: Black.



Multimètre digital.

Digital Multimeter

Réf. 5989 **39[€]₉₀**

Multimètre digital pour la mesure du courant, de la résistance et le test de diodes. Protection contre la surcharge et indication automatique de la polarité. Indicateur de batterie faible. Conforme ROHS IEC/EN61010-1:2010. Sonde de température incluse.

ENG Digital multimeter for DC and AC voltage, DC current, resistance and diodes tests. Overload protection and automatic polarity indication. Low battery indicator. Conforms to IEC/EN61010-1:2010 ROHS. Supplied with temperature probe.



Multimètre digital pro.

Pro Digital Multimeter

Réf. 5990 **95[€]**

En complément des fonctions standards, ce multimètre possède également des fonctions de test tachymètre et rupteur. Capacité : 250V AC/DC, 32,6 méga-ohms, 10A. Conforme IEC/EN61010-2010, CE et ROHS. Sonde de température incluse.

ENG Tests tacho, dwell angle added to the standard functions. Capacity: 250V AC/DC, 32.6 mega-ohms, 10A.



Testeur de circuit en laiton.

Circuit Tester

Réf. 0280 **8[€]₄₀**

Permet de détecter vos courts-circuits ou fusibles défectueux pour les systèmes 6V, 12V ou 24V. Bouchon de protection de sonde inclus. Certificat CE.

ENG Circuit tester for 6V, 12V or 24V systems. For locating short-circuits and blown fuses. Cap to protect probe included. CE certificated.



Pince à dénuder automatique.

Automatic Wire Stripper

Réf. 1336 **33[€]₉₀**

Pince à dénuder à ajustement automatique conçue pour l'industrie automobile. Utilisation simple : Insérer le fil dans les mâchoires à la longueur requise, et serrer la pince.

ENG Self-adjusting wire stripper designed for automotive use. Use: Insert the wire into the jaws at the desired length, and squeeze the stripper.

+ Indispensable pour assurer l'étanchéité de vos connexions



Pince à sertir pour connecteurs étanches.

Ratchet Crimper

Réf. 7002 **89[€]**

Outil de sertissage à cliquet pour connecteurs étanches. Fournie avec 2 têtes pour câble de section 0,35 à 1,5 mm².

ENG Ratchet crimper for perseual connectors. Two dies for 0.35 to 1.5 mm² cables.

P.220
Carburateurs
WEBER.

à partir de / from

529€



MOTEUR.

ENGINE TUNING

196

ADMISSION D'AIR.

AIR FILTERS

202

CIRCUIT TURBO.

TURBO CIRCUIT

231

CIRCUIT D'HUILE.

OIL CIRCUIT

204

ALLUMAGE.

IGNITION

234

CIRCUIT D'EAU.

WATER CIRCUIT

206

PIÈCES MOTEUR.

ENGINE PARTS

238

DURITES SILICONE.

SILICONE HOSES

212

ÉCHAPPEMENT.

EXHAUST

242

PROTECTIONS THERMIQUES.

HEAT INSULATION

220

CIRCUIT D'ESSENCE.

FUEL CIRCUIT

AIR FILTERS

Filteres de remplacement en coton.

Cotton Filters

S'installent en quelques secondes dans la boîte à air d'origine, en lieu et place de votre filtre d'origine en papier.

Avantages des filtres à air GREEN :

- 2 couches de fibre de coton naturelle tissée, protégées par 2 grilles d'acier galvanisé peinture epoxy.
- Garantie 100 000 km pour le premier utilisateur.
- Nettoyables et réutilisables (tous les ans ou de 7 000 à 10 000 km).
- Se conservent sur toute la durée de vie du véhicule.
- Perte en charge réduite : 30 à 40% de passage d'air en plus comparé à un filtre à air papier d'origine.
- Performance moteur en hausse.
- Économie de carburant de 2 à 3% à charge égale.
- Utilisés par les plus grands teams de course automobile.

ENG Same form dimensions as original air filters for easy installation in the air box. Advantages of GREEN air filters: 100,000 km warranty. Cleanable and reusable (every 12 months or 7,000 km). Can be kept for the vehicle's entire lifespan. Reduced load losses: 30 to 40% more air passes. Improve engine performance. 2 to 3% less fuel consumption.

à partir de / from
50€

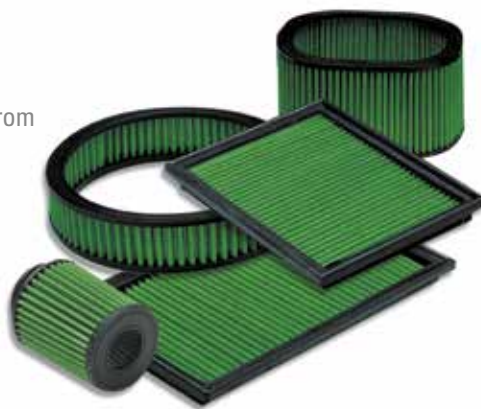

+ Optimisez les performances de votre moteur tout en diminuant sa consommation

+ Pour votre véhicule de tous les jours ou votre auto de course (homologués CEE)

Modèle	Type	Années	Réf.
AUDI			
A1	2.0 TFSI (256CV)	2012 -	451P960524
A3 II	2.0 TFSI (200CV)	09/2004 -	451P612252
A3 II	2.0 TFSI S3 (265CV)	11/2006 -	451P960137
A3 II	2.5 TFSI Quattro RS3 (340CV)	03/2011 -	451P950400
A3 III	2.0 TFSI S3 (300CV)	11/2012 -	451P950413
A4	S4 2.7 V6 30V (265CV)	1998 - 2001	451P457583
A4	RS4 2.7 V6 30V (380CV)	2000 - 2001	451P457583
A4 III	S4 3.0 TFSI (333CV)	12/2008 -	451G591026
TT	1.8 Turbo 20V (180 / 225CV)	1998 - 2005	451P646531
TT II	2.0 TFSI (200CV)	09/2006 -	451P612252
TT II	2.0 TFSI S (272CV)	05/2008 -	451P950400
TT II	2.5 TFSI RS (340CV)	06/2009 -	451P950400
BMW			
Série 1 E87	135i (306CV)	2007 -	451P965016
Série 3 E21	323i	1978 - 1982	451P585547
Série 3 E30	325i (170CV)	1985 - 1993	451P455670
Série 3 E30	2.3 16V (200CV) M3	1986 - 1993	451P572726
Série 3 E36	325i (190CV)	08/90 - 03/95	451P437722
Série 3 E36	3.0 24V (286CV) M3	09/90 - 03/95	451P437722
Série 3 E46	3.2 (343CV) M3	2000 - 2006	451P960129
Série 3 E90 / E91 / E92 / E93	4.0 V8 (420CV) M3	2008 -	451G491615
Série 5 E34	3.5 / 3.8 M5	1988 - 1995	451P585270
Série 5 E39	4.9 V8 (400CV) M5 (2 filtres)	1998 - 2004	451P457583
Mini	Cooper S (184CV)	03/2010 -	451P960168
Mini	Cooper S (192CV)	02/2014 -	451P960536
CITROEN			
AX	1.3 Sport	1988 - 1991	451R434000
AX	GTi (94CV)	1991 - 1996	451R297227
C2	1.6 16V VTS (125CV)	2004 -	451P950383
DS3	1.6 THP (156 / 165CV)	03/2010 -	451P960168
DS3	1.6 THP Racing (203CV)	10/2010 -	451P960168
Saxo	1.6 16V (118CV)	1996 - 2003	451P549205
Xsara	2.0 16V (167CV)	09/1997 - 2000	451R434000
FORD			
Focus	RS 2.0 16V (215CV)	2002 - 2004	451P950388
Focus II	2.5 ST (225CV)	10/2005 -	451P918290
Focus II	2.5 RS Turbo (305CV)	03/2009 -	451G491622
Focus III	2.3 RS Turbo (349CV)	02/2016 -	451G491622
HYUNDAI			
i30 (N)	2.0	2017 -	451G591029
i30 (N)	2.0 Performance	2017 -	451G591029
NISSAN			
350Z	3.5 V6	2002 -	451P509706
370Z	3.7 V6 (331CV)	2009 -	451P960530
370Z NISMO	3.7 V6 (344CV)	2009 -	451P960530
PEUGEOT			
106	1.3 Rallye (98CV)	1993 - 1996	451P540164
106	1.6 S16 (118CV)	1996 -	451P549205
106	1.6 Rallye (103CV)	1996 -	451R288227
106	1.4 Sport (75CV)	1998 - 2002	451R297227
205	1.3 Rallye (103CV)	-	451R434000
205	GTi 1.6 / 1.9	-	451R434000
206	1.6 16V (109CV)	09/2000 -	451P950291
206	2.0 S16 (136CV)	04/1999 -	451P950291
206	RC (177CV)	1998 -	451P950356
207	RC (175CV)	2007 -	451P960168
208	1.6 GTi (200CV)	08/2012 -	451P960168
306	2.0 16V (163CV)	03/97 - 08/00	451R434000
308	1.6 GTi (200CV)	08/2010 -	451P960168

Modèle	Type	Années	Réf.
308 II	1.6 GTi (250 / 272CV)	07/2015 -	451P960168
309	1.9 GTi 16V	1989 - 1993	451R434000
405	1.9 Mi 16V 4X4 (160CV)	1988 - 1992	451P585279
405	2.0 Mi 16V (150CV)	1992 - 1995	451R434000
RCZ	1.6 THP (200CV)	06/2010 -	451P960168
RCZ	1.6 16V (270CV)	11/2013 -	451P960168
PORSCHE			
911	2.0 (150CV) / 2.0 (160CV)	1963 - 1972	451R727426
911	2.2 Turbo / 2.3 Turbo	1970 - 1973	451R399827
911	2.7 / 3.0 SC / 3.0 SC Carrera	1973 - 1983	451P714915
911	3.3 Turbo / 3.3 SC Turbo	1977 - 1989	451P585547
924	2.0 Carrera GT / 2.0 Turbo	1978 - 1986	451P709474
944	2.5 (163CV)	1981 - 1987	451P554733
964	3.6 Carrera 2 / 4 / RS	1988 - 1993	451P450432
964	3.6 Turbo (360CV)	1990 - 1993	451P585547
996	3.4 Carrera/Carrera 4 / 3.6 Carrera/Carrera 4	2001 - 2004	451P965006
996	GT2 / 3.6 GT3	1999 - 2004	451P950363
997	3.6 Carrera / 3.8 Carrera S	2004 -	451P965006
997	3.6 GT3 (415CV)	2004 -	451P950363
Boxster	Type 986	1996 - 2004	451P960507
Boxster	Type 987	2004 - 2009	451G91618
RENAULT			
5	1.4 Alpine / Alpine Turbo	1981 - 1985	451R309827
5	Turbo I / Turbo II	1980 - 1984	451P491639
Clio I	1.8 16V (137CV) / Williams (150CV)	-	451R198353
Clio II	2.0 16V RS (172CV) Phase 1	1999 - 2001	451R727413
Clio II	2.0 16V RS (172CV) Phase 2	2001 - 2003	451P950367
Clio II	2.0 16V RS (182CV) Phase 3	2003 - 2005	451P950367
Clio III	2.0 16V RS (200CV)	2006 -	451P960143
Clio IV	1.6 Turbo RS (200CV)	03/2013 -	451P965020
Clio V6	3.0 V6 24V (226CV)	2000 - 2005	451P960501
Megane II	2.0 Turbo RS (225CV)	2003 -	451P950382
Megane III	2.0 Turbo RS (250 / 265CV)	2009 -	451P950382
Megane III	2.0 16V RS Trophy (273CV)	07/2014 -	451P950382
Twingo II	1.6 16V RS (133CV)	2009 -	451P965018
Twingo III	0.9 GT (109CV)	06/2016 -	451P950447
SEAT			
Ibiza III	1.8 20V Turbo Cupra (156CV)	2000 - 2002	451P950322
Ibiza IV	1.8 20V Turbo / 1.9 TDi Cupra	2004 -	451P950337
Leon II	Cupra (240CV)	11/2006 -	451P960137
Leon III	2.0 TSi Cupra (265 / 280 / 290CV)	01/2014 -	451P950413
SUZUKI			
Swift	Sport 1.6 16V (125CV)	2006 -	451P950390
TOYOTA			
GT86	2.0 16V (200CV)	2012 -	451P960130
Yaris II	1.8 16V	2006 - 2009	451P950420
Yaris III	1.8 GRMN	2017 -	451P950420
VOLKSWAGEN			
Golf I	1.6 GTi / 1.8 GTi	1976 - 1983	451P491639
Golf II	1.8 GTi 16V	1986 - 1991	451P606839
Golf III	2.0 GTi 16V / 2.8/2.9 VR6	08/91 - 09/97	451P468401
Golf IV	RS2 3.2 V6 24V (240CV)	2002 - 2003	451P646531
Golf V	2.0 GTi (200CV)	10/2004 -	451P960137
Golf VI	GTi 2.0 TSi (210CV)	2009 -	451P612252
Golf VII	2.0 GTi (220 / 230 / 265CV)	04/2013 -	451P950413
Polo III	1.6 16V GTi (125CV)	2000 -	451P950318
Polo IV	1.8 GTi (150CV)	2006 - 2009	451P950337
Polo V	1.4 GTi (180CV)	06/2010 -	451G591024
Scirocco III	2.0 TSi (200 / 210CV) / 2.0 TSi GTS (220CV)	09/2008 -	451P612252

Autres affectations, nous consulter.

N'oubliez pas



Huile aérosol
300 ml
Réf. 451H300



Détergent non
solvanté 1 L
Réf. 451NET1



Détergent non
solvanté 5 L
Réf. 451NET5

⊕ Disponibles en 1, 2 ou 3 couches pour s'adapter à toutes les conditions !

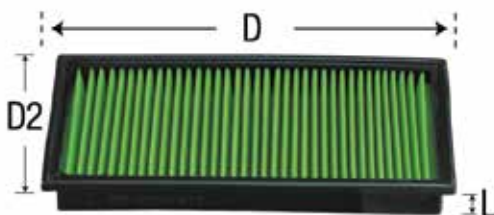

Plat



Conique

à partir de / from
67€

Filters compétition.

Competition Filters



Réalisés sur mesure et adaptés aux spécificités de chaque voiture. Certains modèles sont disponibles en 1 couche pour une perte en charge minimale, 2 couches pour une meilleure filtration et 3 couches pour une utilisation en milieu poussiéreux ou boueux.

ENG Specially designed for your vehicle's specificities. Some items are available in 1-ply for reduced load losses, 2-ply for better filtration, or 3-ply for use in dust or mud.

Modèle	Réf.	Forme	Nbre de couches	D*	D1*	D2*	L*
CITROEN							
2CV Cross	451X028	-	2	55	80	180	160
Saxo Cup / C2 Challenge / Saxo Challenge	451K10070M	Conique	1	70	100	75	150
Saxo Kit Car V1	451K10070	Conique	2	70	100	75	150
Saxo Kit Car V1	451C615825	Plat	2	339	-	125	25
Saxo Super 1600 / C2 Super 1600	451T615825	Plat	3	339	-	125	25
Saxo Super 1600 / C2 Super 1600	451XP023	Plat	2	378,5	-	116	-
PEUGEOT							
106 S16 Kit Car	451DC675351	Plat	3	372	-	190	24
106 S16 Kit Car 2000	451PC675351	Plat	1	372	-	190	24
106 S16 Kit Car 2000	451BC675351	Plat	2	372	-	190	24
206 Cup	451K10070M	Conique	1	70	100	75	150
206 Cup	451K10070	Conique	2	70	100	75	150
206 RC Groupe A	451XP035	Plat	2	300	-	210	18
206 RC Groupe A	451XP035T	Plat	3	300	-	210	18
206 S1600	451X081	Conique	2	205	239	72	214
206 Super 1600	451XR08M	Conique	1	108	144	144	136
206 Super 1600	451XR08	Conique	2	108	144	144	136
206 Super 1600	451XR08T	Conique	3	108	144	144	136
206 WRC V3	451X052P1	Conique	3	110	141	116	180
306 Kit Car	451PC822893	Plat	1	458	-	162	16
306 Kit Car	451BC822893	Plat	2	458	-	162	16
306 Kit Car	451DC822893	Plat	3	458	-	162	16
306 Kit Car Evo I	451PC1022578	Plat	1	568	-	99	25
306 Kit Car Evo I	451BC1022578	Plat	2	568	-	99	25
306 Kit Car Evo I	451DC1022578	Plat	3	568	-	99	25
306 Kit Car Evo II	451PC1022600	Plat	1	563	-	111	26
306 Kit Car Evo II	451BC1022600	Plat	2	563	-	111	26
306 Kit Car Evo II	451DC1022600	Plat	3	563	-	111	26
307 WRC	451X066	Conique	3	110	146	75	167
PORSCHE							
911 GT3 Cup	451X059	Conique	2	90	160	120	180
RENAULT							
Clio III Cup	451P457612	Plat	1	250	-	227	23
Clio V6 Trophy Circuit	451P960501	Plat	1	230	-	189	23

*Dimensions en mm. Autres affectations, nous consulter.

⊕ Permettent de capter plus d'air frais en façade pour une amélioration des performances moteur !



Kits boîte à air dynamique. RedSpec

Dynamic Airbox Kits

CITROEN Saxo 1.4 VTS / 1.6 VTS / VTR / VTL

Réf. PACK_8RSBAD SAX

149€

PEUGEOT 106 1.4 / 1.6 / 1.6 16S

Réf. PACK_8RSBAD106

149€

PEUGEOT 206 1.4 / 1.6

Réf. PACK_8RSBAD206

149€

Kits boîte à air dynamique + filtre GREEN spécifique (réf. 451K265) prêts à l'emploi pour CITROEN Saxo et PEUGEOT 106 / 206.

Boîte à air s'adaptant parfaitement à l'architecture du compartiment moteur.

Remplacent avantageusement le montage d'origine en captant un maximum d'air frais en façade et en canalisant une plus grande quantité d'air pour une amélioration générale de vos performances moteur.

Vendus avec accessoires de montage (durite de liaisons et collier de fixation).

ENG Dynamic airbox + GREEN specific filter (ref. 451K265) kits for CITROEN Saxo and PEUGEOT 106 / 206. Airbox fits perfectly into the architecture of the engine compartment. Replace the original installation by capturing a maximum of fresh air in front and by channeling a greater air volume for a general improvement of your engine performance.

ADMISSION D'AIR.

AIR FILTERS



à partir de / from
46€



N'oubliez pas



Huile aérosol standard
Réf. JDR1



Huile aérosol conditions difficiles
Réf. JDR2



Nettoyant détergent
Réf. CL1

+ Matériaux issus de la F1 & du WRC

+ Fabriqués à la main en Angleterre !

+ Plus de performance qu'un filtre papier ou coton traditionnel

Filtres de remplacement en mousse.

Foam Filters

Filtre à air de remplacement haute performance en mousse.

Filtre de haute qualité fait à la main en Angleterre. Matériaux identiques à ceux utilisés en Formule 1 et en WRC.

Concept « Tri-Foam » avec 3 couches de mousse à haut pouvoir filtrant permet de bloquer les particules de poussière.

Laisse passer plus d'air que la majorité des filtres à air coton ou papier du marché.

Economie de carburant à vitesse égale, plus de puissance en réduisant la perte de charge, nettoyable et réutilisable.

Durée de vie jusqu'à 10 ans. Huiler avant utilisation.

ENG Handmade in England. Materials identical to those used in Formula 1 and WRC. «Tri-Foam» concept with 3 layers of high-filtering foam to block dust particles. Allows more air to pass through than most cotton or paper air filters in the market. Fuel economy at the same speed, more power by reducing pressure drop, cleanable and reusable. Life expectancy up to 10 years. Oil before use.

Modèle	Type	Années	Réf. 451...
ALFA ROMEO			
Giulietta	1750 Tbi	2010 -	BH286
GT	3.2	2004 - 2010	HMP501
ALPINE			
GTA	2.5 Turbo	1985 - 1990	BH203
AUDI			
RS3 (8P)	2.5 TFSi	2011 - 2012	WB665
RS3 (8V)	2.5 TFSi	2015 - 2019	WB750
RS4 (B8)	4.2 TFSi	2012 - 2015	WB243
RS6 (C5)	4.2	2002 - 2004	WB280
RS6 (C6)	5.0 TFSi	2008 - 2011	WB288
RS6 (C7)	4.0 TFSi	2012 - 2019	BH304
S1	2.0 TFSi	2014 - 2019	WB567
S3 (8L)	1.8 Turbo	1999 - 2003	WB568
S3 (8P)	2.0 TFSi	2006 - 2013	WB586
S3 (8V)	2.0 TFSi	2012 - 2019	WB427
S4 / RS4 (B5)	2.7 Quattro	1997 - 2001	WB447
S4 / RS4 (B6)	4.2 Quattro	2003 - 2005	WB482
S4 (B7)	4.2 FSI	2005 - 2009	WB482
S4 (B8)	3.0 TFSi	2009 - 2016	BH273
S4 (8W) / S5 (F5)	3.0 TFSi	2016 -	BH326
S6 (C6)	5.2 FSI	2004 - 2011	BH250
S6 (C7)	4.0 TFSi	2011 - 2018	BH306
TTS / TTRS (8J)	2.0 / 2.5 TFSi	2006 - 2014	WB665
TTRS (FV)	2.5 TFSi	2016 -	WB750
BMW			
Série 1 (E81)	135i / 1M	2007 - 2012	HMP526
Série 1 / 2 (F20 / F22)	M135i / M235i	2012 - 2016	WB544
Série 1 / 2 (F20 / F22)	M140i / M240i	2016 -	WB576
Série 3 (E21)	320i / 323i	1977 - 1982	HMP784
Série 3 (E30)	323i / 325i	1983 - 1993	WB416
Série 3 (E30)	325i	1983 - 1993	WB311
Série 3 (E36)	323i / 325i / 328i	1990 - 1999	WB336
Série 3 (E46)	325i / 328i / 330i	1998 - 2007	WB336
Série 3 (E90)	335i	2006 - 2010	HMP526
Série 3 / 4 (F30 / F32)	335i / 435i	2010 - 2012	HMP712
Série 3 / 4 (F30 / F32)	340i / 440i	2017 -	WB576
Série 6 (E24)	M635 CSi	1984 - 1989	HMP170
M2	-	2016 -	WB544
M2 Competition	-	2018 -	WB429
M3 (E30)	2.3	1986 - 1992	WB416
M3 (E36) / (E46) / Z3M (E36/7)	3.0 / 3.2	1995 - 2005	WB336
M3 (E90)	4.0	2007 - 2014	BH305
M3 (F80) / M4 (F82)	3.0	2014 -	WB429
M5 (E39)	4.9	1998 - 2004	WB447
M5 (E60)	5.0	2004 - 2010	HMP457
M5 (F10)	4.4	2011 - 2018	WB429
M5 (F90)	V8	2018 -	HMP936
Z4	2.0 / 2.2 / 2.5 / 3.0	2002 - 2006	WB336
Z4	3.5	2005 - 2008	HMP559
Z4	2009 -	HMP526	
Z4M	3.2	2006 - 2008	HMP382
CITROEN			
AX	GTi	1991 - 1998	BH107
DS3	1.6 Turbo / Racing	2010 - 2016	WB432
Saxo	VTS	1996 - 2005	WB283
Visa	GTi	1985 - 1986	BH101
Visa	GTi	1986 - 1991	WB423
Xsara	VTS	1998 - 2000	BH101

Modèle	Type	Années	Réf. 451...
FIAT			
124	1.4	2016 -	WB446
500	Abarth	2008 -	WB206
Punto III	Abarth	2007 - 2014	WB350
FORD			
Capri	1.6	1972 - 1977	HMP565
Cortina	1.6 / 2.0	1970 - 1982	BH130
Cortina	1.6 / 2.0	1973 - 1975	BH130
Escort II	2.0 RS	1975 - 1977	HMP565
Escort V	RS Cosworth	1992 - 1998	WB490
Fiesta V	ST	2005 - 2008	HMP527
Fiesta VI	ST	2013 - 2017	WB232
Fiesta VIII	ST	2018 -	WB285
Focus I	RS	1998 - 2004	HMP532
Focus II	ST	2005 - 2011	WB402
Focus II	RS	2009 - 2011	BH262ST
Focus III	ST	2010 - 2018	BH262ST
Focus III	RS	2016 -	BH262ST
HONDA			
Civic (EG6)	1.6 VTI	1992 - 2005	WB339
Civic (EK4)	1.6 VTI	1996 - 2000	HMP424
Civic (EP3)	Type R	2001 - 2005	BH198
Civic (FN2)	Type R	2007 - 2012	HMP592
Civic (FK2)	Type R	2006 - 2012	HMP597
Civic (FK8)	Type R	2015 - 2017	WB407
CRX	1.6	1987 - 1992	WB251
S2000	2.0	1999 - 2009	JC60S2000
HYUNDAI			
i30N	2.0 / 2.0 Performance	2017	BH330
JAGUAR			
Type E	3.8 / 4.2	1961 - 1975	BH313
LANCIA			
Beta	-	1973 - 1985	WB361
Delta	HF Integrale 16V	1993 - 1994	WB422
LOTUS			
Elise / Exige	S1 / S2 Rover / S	1996 - 2003	WB218
Elise / Exige	S2 Toyota / S	2004 - 2010	WB257
Exige / Evora	3.5	2012 -	HMP579
MAZDA			
3 (BL)	MPS	2009 - 2013	HMP369
MX5 (NA)	1.6 / 1.8 / 1.9	1990 - 1998	WB301
MX5 (NB)	1.6 / 1.8 / 1.9	1998 - 2005	HMP244
MX5 (NC)	1.8 / 2.0	2005 - 2015	WB358
RX7 (FC) / (FD)	1.3	1985 - 1991	WB351
RX7 (FC) / (FD)	1.3	1992 - 1993	WB597
MCLAREN			
MP4-12C / 540 / 570 / 650 / 675	3.8	2011 -	BH317
MERCEDES			
Classe C (W204)	63 AMG	2007 - 2014	HMP347
Classe C (W205)	43 AMG	2014 -	HMP838
Classe C (W205)	63 AMG	2014 -	WB429
MINI			
Cooper (R52 / R53)	S	2001 - 2004	WB375
Cooper (R52 / R53)	S / John Cooper Works / GP	2004 - 2006	BH225
Cooper (R56)	S / John Cooper Works	2006 - 2013	WB432
Cooper (F56)	S / John Cooper Works	2014 -	WB439
MITSUBISHI			
Lancer	EVO IV / V / VI / VII / VIII / IX	1995 - 2007	WB337
Lancer	EVO X	2007 - 2015	WB394
NISSAN			
200SX (S13)	1.8	1989 - 1993	WB384
200SX (S14)	2.0	1994 - 1999	WB293
350Z	3.5	2003 - 2009	WB384
370Z	3.7	2009 -	WB235
OPEL			
Ascona A/B	1.3 / 1.6 / 1.9	1970 - 1981	BH117
Ascona B	400	1979 - 1981	WB361
Astra (H)	OPC	2004 - 2009	WB607
Astra (J)	OPC	2009 - 2015	WB547
Kadett C	Rallye / GT/E	1977 - 1979	WB361
Kadett D	GT/E	1979 - 1986	WB324
Kadett E	GSi	1987 - 1991	WB441
Manta A	GT/E	1974 - 1975	WB361
Manta B	400	1982 - 1988	WB361
Speedster	2.2	2000 - 2005	WB583
Speedster	Turbo	2003 - 2006	WB607
PEUGEOT			
106	1.3 Rallye	1993 - 1996	WB197
106	1.6 Rallye	1998 - 2003	BH143
106	1.4 XSi	1991 - 1994	BH107
106	1.6 S16	1995 - 2003	HMP465

Modèle	Type	Années	Réf. 451...
205	1.6 / 1.9 GTI	1984 - 1993	BH101
206	2.0 RC	2003 - 2006	HMP490
206	2.0 S16	1999 - 2006	WB282
207	1.6 RC	2007 - 2012	WB432
208	1.6 GTi	2013 -	WB432
306	2.0 S16	1993 - 2001	BH101
308 (I) / (II)	1.6 GTi	2010 -	WB432
309	1.9 GTi / GTI 16	1985 - 1994	BH101
RCZ	1.6	2010 -	WB432
PORSCHE			
911 (Type 911)	2.7 S / Carrera / 3.0 SC / Carrera	1973 - 1983	HMP605
911 (Type 930)	3.0 / 3.3 Turbo	1986 - 1989	HMP784
911 (Type 964)	3.6 Carrera 4 / 2	1989 - 1994	HMP240
911 (Type 993)	-	1993 - 1997	HMP120
911 (Type 996)	3.4 / 3.6 Carrera	1997 - 2005	HMP104
911 (Type 996)	S / Turbo / GT2 / GT3	2000 - 2006	HMP253
911 (Type 997)	3.6 GT2/RS / 3.8 GT3/RS / Turbo / Turbo S	2006 - 2012	WB997T
911 (Type 997)	3.6 Carrera / 3.8 Carrera S	2004 - 2008	HMP104
911 (Type 997)	4.0 GT3 RS	2011 - 2015	HMP605
924	2.0	1975 - 1989	WB365
924	Turbo	1978 - 1986	HMP136
924	2.5 S	1981 - 1988	WB481
928	-	1977 - 1995	HMP478
944	2.5 / 2.7	1982 - 1990	WB481
944	2.5 S	1986 - 1988	HMP694
944	2.5 Turbo	1985 - 1991	HMP430
944	3.0 S2	1988 - 1991	HMP729
Boxster (986)	- / S	1996 - 2005	HMP184
Boxster (987) / Cayman (987)	- / S	2004 - 2012	BH302
Boxster (718) / Cayman (718)	-	2016 -	HMP907
RENAULT			
5	1.4 GT Turbo / Turbo	1985 - 1990	BH106
21	2.0 Turbo	1987 - 1994	BH197
Clio I	1.8 16S / 2.0 Williams	1991 - 1998	BH109
Clio II	2.0 RS1 172	1998 - 2001	BH203
Clio II	2.0 RS2 172 / RS3 182	2001 - 2005	WB351
Clio III	2.0 RS 197	2006 - 2012	WB271
Clio IV	1.6 RS 200/220	2012 -	WB298
Megane II	2.0 RS 225/230	2002 - 2008	WB308
Megane III	2.0 RS 250/265	2008 - 2017	WB308
Megane IV	1.6 GT 205	2015 -	HMP917

Modèle	Type	Années	Réf. 451...
Megane IV	1.8 RS 280/300	2018 -	WB336
Twingo II	1.6 RS 133	2007 - 2014	HMP754
ROVER			
Mini	1000 / 1300 / Cooper	1982 - 2001	BH104
Triumph	TR7	1975 - 1981	HMP831
SEAT			
Ibiza III	1.8 Cupra	2002 - 2009	WB287
Ibiza IV	1.4 Cupra	2009 - 2015	BH279
Ibiza IV	1.8 Cupra	2015 - 2017	WB567
Leon II	2.0 Cupra R	2006 - 2012	WB586
Leon III	1.8 Cupra	2012 -	WB427
SKODA			
Fabia II	RS	2010 - 2014	BH279
Octavia II	RS	2005 - 2013	WB370
Octavia II	RS	2005 - 2013	WB586
Octavia III	RS	2013 -	WB427
SUBARU			
BRZ	2.0	2012 -	WB257
Impreza I / II	2.0 GT Turbo / WRX / STi	1992 - 2007	WB384
Impreza II / IV	2.5 WRX / STi	2007 - 2016	WB412
SUZUKI			
Swift II	1.6 Sport 125	2005 - 2010	HMP564
Swift III	1.6 Sport 136	2011 - 2018	WB384
TOYOTA			
Celica IV / V	2.0 GT / GT4	1985 - 1996	HMP347
Corolla VI	1.6 GTi	1987 - 1993	HMP456
GT86	2.0	2012 -	WB257
Supra	3.0	1993 - 1998	WB241
VOLKSWAGEN			
Golf I	1.6 / 1.8 GTI	1976 - 1983	WB297
Golf II	1.8 GTI	1983 - 1986	WB361
Golf II	1.8 GTi / G60 / SYNCHRO	1988 - 1991	WB481
Golf GTi	GTi	2004 - 2009	WB586
Golf V	RS2	2005 - 2009	WB665
Golf VI	GTi / R	2009 - 2012	WB586
Golf VII	GTi / R	2012 -	WB427
Polo IV	GTi	2001 - 2009	WB287
Polo V	GTi	2014 - 2017	WB567
Polo VI	GTi	2017 -	WB427
Autres affectations, nous consulter.			

N'OUBLIEZ PAS

à partir de **99€**
/ from



Filters Maxogen universels base caoutchouc

Idéals pour une utilisation Rallycross !



Série JC 60 Small Cone

Série JC 60 Full Cone

Série JC 60 Large Cone

Série JC 60 MegaMaxogen

Série JC 62

Filtres universels Maxogen.

Maxogen Filters

Filtres à air en mousse 3 épaisseurs technologie « Tri-Foam » à haut pouvoir de filtration.

Avec différentes tailles et options de mousse, les filtres Maxogen peuvent être utilisés pour de nombreuses applications, même les plus extrêmes. Toujours utiliser la plus grande taille possible pour assurer un flux d'air maximal. Filtre à huiler avant utilisation.

ENG 3-layer foam air filters with "Tri-Foam" technology for maximum filtration. Different sizes and foam options for a myriad of applications, even extrem conditions. Always use the tallest size possible for maximum air flow. Oil before use.

Type / Réf.	A*	B*	C*	D*	E*	F*	G*	Tarif €
Série JC 60 Small Cone								
JC60_58C	58	61	149	30	121	151	114	81
JC60_60C	60	63	149	52	121	173	114	81
JC60_63C	63	66	149	52	121	173	114	81
JC60_67C	67	70	149	54	121	175	114	81
JC60_70C	70	73	149	54	121	175	114	81
JC60_73C	73	76	149	50	121	171	114	81
JC60_78C	78	81	149	44	121	165	114	81
JC60_84C	84	87	149	46	121	167	114	81
Série JC 60 Full Cone								
JC60_58FC	58	61	149	33	152	185	114	81
JC60_60FC	60	63	149	52	152	204	114	81
JC60_63FC	63	66	149	52	152	204	114	81
JC60_67FC	67	70	149	54	152	206	114	81
JC60_70FC	70	73	149	54	152	206	114	81
JC60_73FC	73	76	149	50	152	202	114	81
JC60_78FC	78	81	149	44	152	196	114	81
JC60_84FC	84	87	149	46	152	198	114	81

Type / Réf.	A*	B*	C*	D*	E*	F*	G*	Tarif €
Série JC 60 Large Cone								
JC60_80C	80	83	180	55	163	218	149	93
JC60_86C	86	89	180	53	163	216	149	93
JC60_93C	93	96	180	50	163	213	149	95
JC60_99C	99	102	180	50	163	213	149	95
JC60_114C	114	117	180	45	163	208	149	102
JC60_124C	124	127	180	40	163	203	149	102
Série JC 60 MegaMaxogen								
JC60_80MM	80	83	180	55	290	345	114	155
JC60_86MM	86	89	180	53	290	343	114	155
JC60_93MM	93	96	180	50	290	340	114	156
JC60_99MM	99	102	180	50	290	340	114	156
JC60_114MM	114	117	180	45	290	335	114	164
JC60_124MM	124	127	180	40	290	330	114	164
Série JC 62								
JC62_60	60	63	100	20	150	170	65	72
JC62_70	70	73	100	20	150	170	65	72

*Dimensions en mm.

ADMISSION D'AIR.

AIR FILTERS



N'OUBLIEZ PAS

25^{€90}



Filtere à air de reniflard
Réf. 451BF

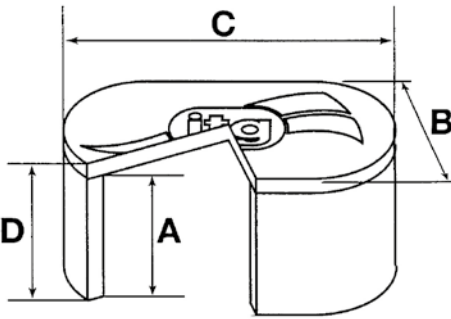

Made in UK

Filtres Megaflow.

Megaflow Filters



Filtres à air mousse à haut pouvoir de filtration (poussières jusqu'à 5 microns).

Maintiennent le niveau des performances même à haute température. Assurent un flux et une pression d'air optimale. Réalisés en mousse 3 épaisseurs (technologie « Tri-Foam »). Surchaussettes disponibles pour les conditions difficiles (poussière, boue, etc). A huiler avant utilisation. Plaques de support disponibles sur demande.

Deux types de filtres disponibles :

- Type Standard.
- Type Dôme : Plus plat, il est adapté pour les compartiments moteur confinés où la place est limitée.

Pour toute commande de filtres de la gamme Dôme, ajoutez un « S » à la fin des références indiquées dans le tableau ci-dessous.

ENG Foam air filters for maximum filtration (capture dust up to 5 microns). Exist in "sausage" version, useful where space is limited. Maintain engine performance even at high temperature. Ensure optimal air flow and pressure. Made of specially designed "Tri-Foam" material. For arduous conditions, oversocks are available. To be oiled before use. Supports plates available on request.

Type / réf.	A*	B*	C*	D*	Tarif € Standard	Tarif € Dôme
Série JC 10						
JC10**	80	148	192	105	109	114
Série JC 20						
JC20_25	25	148	186 - 192	50	93	122
JC20_40	40	148	186 - 192	65	93	122
JC20_65	65	148	186 - 192	90	93	122
JC20_100	100	148	186 - 192	125	93	122
Surchaussette - Réf. JC020	-	-	-	-	39	-
Série JC 30						
JC30_25	25	149	298	50	156	180
JC30_40	40	149	298	65	156	156
JC30_65	65	149	298	90	156	156
JC30_100	100	149	298	125	156	156
Surchaussette - Réf. JC030	-	-	-	-	45	-
Série JC 40						
JC40_25	25	142	379	50	180	237
JC40_40	40	142	379	65	180	164
JC40_65***	65	142	379	90	180	164
JC40_100	100	142	379	125	180	164
Surchaussette - Réf. JC040	-	-	-	-	47	-
Série JC 50						
JC50_25	25	148	436	50	192	248
JC50_40	40	148	436	65	192	178
JC50_65	65	148	436	90	192	163
JC50_100	100	148	436	125	192	163
Surchaussette - Réf. JC050	-	-	-	-	54	-
Série JC 90						
JC90****	80	142	379	105	360	-
JC96*****	-	-	300	-	782	-
Série JC 100						
JC100_40	40	142	608	65	362	314
JC100_65	65	142	608	90	362	314
JC100_100	100	142	608	125	362	314
Série Racing Dôme						
JC70	70	135	503	80	-	272
JC71	70	135	451	80	-	272

*Dimensions en mm.

Spécifique carburateurs WEBER DGV / DGAV Formule FORD. *Spécifique 205 Rallye.

****Spécifique carburateur PORSCHE (kit 2 filtres). *****Spécifique PORSCHE 911 RSR (vendu à l'unité).



Boîtes à air longues pour 1 carburateur (JC 10 / JC 20 / JC 30)



Boîtes à air longues pour 2 carburateurs (JC 40 / JC 50)

Surchaussette



Boîte à air longue pour 2 carburateurs, livrée avec plaque support alu non percée (JC 70)



Spécial PORSCHE 911 6 cylindres (ex. : WEBER IDA3C), livrée avec plaques et supports spécifiques (JC 90)



Boîte à air multi-carburateurs 6, 8, 10 cylindres (JC 100)



Spéciale PORSCHE 911 RSR, livrée avec plaques et supports spécifiques (JC 96)



Boîte à air type Dôme pour 1 carburateur (JC 20S)



Boîte à air type Dôme pour 2 carburateurs (JC 50S)

+ Possibilité de créer un kit sur mesure via le programme Customfit

+ Intégralité de la gamme sur www.Oreca-Store.com



Kits induction Maxogen.

Maxogen Induction Kits

Augmentent la puissance moteur et le couple sur l'ensemble de la plage d'utilisation.
Améliorent la sonorité à l'admission et la réponse de l'accélérateur.

ENG Increase engine power and torque over the entire operating range.

Modèle	Type	Réf.	Tarif €
FIAT			
500	Abarth	STAB76A50014T	450
FORD			
Focus II	RS	AB80SFRS	553
Focus III	ST	STAB99FST3	553
HYUNDAI			
i30	N	STAB122XLI30N	332
RENAULT			
Clio II	RS	452AB65RC172	553
Clio IV	RS	ARAB65CRS200	251
Twingo II	RS	454WINGORS133	231
TOYOTA			
Yaris	GR	ITGYARISGRKIT	624
Autres affectations, nous consulter.			

Filtres chaussettes.

Ram Pipe Filter Socks

Filter simple JCS-11 Réf. JCS11.....	25€
Filter simple JCS-12 Réf. JCS12.....	26€
Filter double JCS-21 Réf. JCS21.....	36€

Filtres à air mousse 3 épaisseurs conçus pour se fixer directement sur les cornets d'admission. Filtre simple disponible en 2 tailles, et filtre double disponible en 1 taille. Faible encombrement.

ENG 3-layer foam filters designed to fit over ram pipes. Available in two sizes for single sock and one size for double sock. Used where no other solution is available due to lack of fitting space.

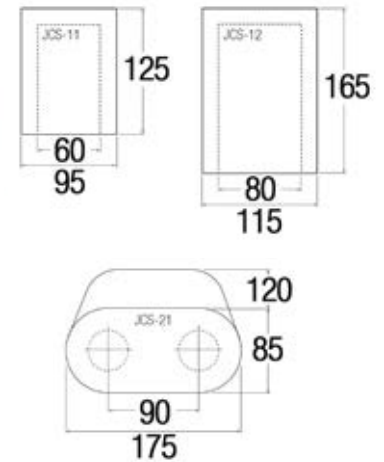

ENGINE TUNING / MOTEUR

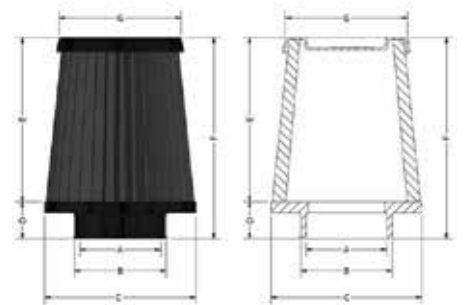

+ Option surchaussette en mousse exclusive

Filtres Maxogen Coton.

Maxogen Pleated Filters

Confectionnés à partir de 3 couches de coton pliées offrant une surface d'échange très grande et un flux d'air maximal.

ENG Made from 3 layers of folded cotton offering a very large exchange surface area to maximize air flow.

Type / Réf.	A*	B*	C*	D*	E*	F*	G*	Tarif €	Option surchaussette	Tarif €
Série JC 60 Coton base aluminium										
JC60_67RPF	67	70	149	30	145	175	115	130	JC60PFOSC	31
JC60_73RPF	73	76	149	30	145	175	115	130	JC60PFOSC	31
JC60_78RPF	78	81	149	30	145	175	115	130	JC60PFOSC	31
JC60_86RPF	86	89	149	30	145	175	115	147	JC60PFOSLC	33
JC60_99RPF	99	102	149	30	145	175	115	147	JC60PFOSLC	33
Série JC 60 Coton base caoutchouc										
JC60RN_70P	70	80	150	35	148	183	115	108	JC60PFOSC	31
JC60RN_78P	76	86	150	35	148	183	115	108	JC60PFOSC	31
JC60RN_80P	80	90	150	35	148	183	115	108	JC60PFOSC	31
JC60RN_89P	89	99	180	35	148	183	115	126	JC60PFOSLC	33
JC60RN_102P	102	112	180	35	148	183	115	126	JC60PFOSLC	33
JC60RN_114P	114	124	180	35	148	183	115	126	JC60PFOSLC	33
JC60RN_127P	127	137	180	35	148	183	115	126	JC60PFOSLC	33

*Dimensions en mm.

DUMP VALVES

NEW

à partir de / from

159€

+ Recirculation complète

Mach 2.



La nouvelle gamme de dump valve MACH 2 a été introduite pour répondre à une demande simple et peu onéreuse : la technologie TMS sans compromis.

La gamme MACH 2 se distingue par une seule sortie avec une recirculation totale du flux d'air comme à l'origine. En option, un kit de conversion pour une décharge totale atmosphérique est proposé.

ENG The new MACH 2 dump valve range has been introduced to meet a simple and inexpensive demand for uncompromising TMS technology. The MACH 2 range features a single outlet with full airflow recirculation as original. As an option, a conversion kit for full atmospheric discharge is available.

à partir de / from

293€

+ Réglable manuellement

Respons TMS.



La gamme de dump valve RESPONS permet un ajustement précis de la quantité d'air déchargée dans l'atmosphère selon vos envies.

Une simple rotation manuelle fait passer de la recirculation complète à la décharge totale. Comme sur toutes les dump valve GFB, la gamme RESPONS utilise la technologie TMS pour assurer une récupération rapide de la pression de suralimentation lors du passage de vitesse.

ENG The RESPONS range of dump valves allows precise adjustment of the amount of air released into the atmosphere to your liking. A simple manual rotation switches from full recirculation to full discharge. As with all GFB dump valves, the RESPONS range uses TMS technology to ensure rapid boost pressure recovery when shifting.

à partir de / from

189€

+ Décharge totale

Hybrid.



La gamme de dump valve HYBRID a été développée en 1998 par le fondateur de la marque GFB John Adrian.

Révolutionnaire par sa conception à double circulation : la recirculation s'ouvre avant la décharge évitant les retours de flamme, le calage et les problèmes de débitmètre. Cette innovation a fait la renommée de la marque GFB et son modèle phare.

ENG The HYBRID dump valve range was developed in 1998 by GFB founder John Adrian. Revolutionary because of its dual circulation design: the recirculation opens before the discharge avoiding backfiring, stalling and flow meter problems. This innovation has made the GFB brand and its flagship model famous.

à partir de / from

400€

+ Réglable électroniquement

Deceptor Pro II.



La gamme de dump valve DECEPTOR Pro II dispose des mêmes avantages et caractéristiques que la gamme RESPONS mais avec un réglage électronique de la recirculation ou décharge à distance depuis l'habitacle.

Une simple rotation de la molette fait varier l'ouverture ou la fermeture de la dump valve selon le son recherché : décharge atmosphérique totale ou recirculation complète. Comme sur toutes les dump valves GFB, la gamme RESPONS utilise la technologie TMS pour assurer une récupération rapide de la pression de suralimentation lors du passage de vitesse.

ENG The DECEPTOR Pro II range of dump valves has all the same benefits and features as the RESPONS range but with electronic recirculation or remote discharge adjustment from the passenger compartment. A simple turn of the knob varies the opening or closing of the dump valve according to the desired sound: full atmospheric discharge or full recirculation. Like all GFB dump valves, the RESPONS range uses TMS technology to ensure rapid recovery of boost pressure during gear changes.

Modèle	Réf. MACH 2	Réf. HYBRID	Réf. RESPONS TMS	Réf. DECEPTOR Pro II
HYUNDAI				
i30N	GFBT9110	GFBT9210	GFBT9007	GFBT9507
KIA				
Stinger V6 (2)	GFBT9112	GFBT9212	GFBT9012	GFBT9512
MITSUBISHI				
Lancer EVO I à X	GFBT9133	GFBT9233	GFBT9009	GFBT9509
NISSAN				
200SX S14 / S15	GFBT9104	GFBT9204	GFBT9004	GFBT9504
GTR R35	GFBT9105	GFBT9205	GFBT9005	GFBT9505
Juke Nismo (2010 - 2015)	GFBT9106	GFBT9206	GFBT9006	GFBT9506
Skyline R32 à R34	GFBT9102	GFBT9202	GFBT9002	GFBT9502
SUBARU				
Impreza GT Turbo (1994 - 1998)	GFBT9120	GFBT9220	GFBT9008	GFBT9508
Impreza GT Turbo (1998 - 2000)	GFBT9100	GFBT9200	GFBT9000	GFBT9500
Impreza WRX 10 (2008 - 2014)	GFBT9101	GFBT9201	GFBT9001	GFBT9501
Impreza WRX / STi (2001 - 2019)	GFBT9103	GFBT9203	GFBT9003	GFBT9503
Dump valves universelles	Réf. MACH 2	Réf. HYBRID	Réf. RESPONS TMS	Réf. DECEPTOR Pro II
Entrée et sortie 25 mm	GTBT9125	GTBT9225	GTBT9025	GTBT9525
Entrée 35 mm / Sortie 30 mm	GFBT9135	GFBT9235	GFBT9035	GFBT9535

DIVERTER VALVE

NEW

à partir de / from
120€

+ Recirculation complète

DV+.

La gamme de Diverter Valve (ou valve de recirculation) DV+ offre une solution performante pour un montage direct et facile.

De part sa conception, la DV+ prévient des problèmes de fuite à la suralimentation, courant sur les valves d'origine.

La DV+ conserve le fonctionnement lié à l'ECU avec le solénoïde d'origine et la recirculation d'air, ce qui assure une fiabilité totale.

ENG The DV+ Diverter Valve range offers a high performance solution for direct and easy installation. The design of the DV+ prevents the boost leakage problems common to original equipment valves. The DV+ retains the ECU linked operation with the original solenoid and air recirculation ensuring total reliability.

Modèle	Réf.
AUDI / SEAT / SKODA / VOLKSWAGEN	
1.4 TSi (Twincharger / 2010 - 2014)	GFBT9355
1.8 / 2.0 / 2.5 TFSI (2006 -)	GFBT9351
AUDI / VOLKSWAGEN	
Golf VII R / S3 (8V)	GFBT9359
BMW	
Moteur N20 (2011 - 2016)	GFBT9357
Moteur N13 / N55 (2011 - 2015)	GFBT9356
FORD	
Focus III RS	GFBT9360
FORD / PORSCHE / VOLVO	
Focus II ST/RS / 997 Turbo / Moteur T5	GFBT9354
MERCEDES	
Motorisations essence 180 / 200 / 220 / 250 (2011 - 2019)	GFBT9358
MINI	
Moteur N18 (2011 - 2014)	GFBT9353
MINI / PEUGEOT	
Moteur 1.6 THP / N14 (2006 - 2014)	GFBT9352
RENAULT	
Clio IV R.S. / Megane IV GT	GFBT9362
UNIVERSEL	
25 mm type Bosch (AUDI / SAAB TURBO / VOLKSWAGEN)	GFBT9301

à partir de / from
220€

+ Réglable manuellement

DVX.

La gamme de Diverter Valve (ou valve de recirculation) DVX dispose du système breveté GFB de réglage entre la décharge atmosphérique et la recirculation.

Ce dispositif permet d'ajuster le volume du son caractéristique de décharge atmosphérique. Comme l'ensemble des valves GFB, la DVX utilise la technologie TMS pour une récupération de la charge du turbo plus rapide au passage de vitesse.

Ce montage conserve le contrôle de l'ECU comme à l'origine.

ENG The DVX Diverter Valve range features GFB's patented atmospheric discharge and recirculation adjustment system. This feature allows the volume of the characteristic atmospheric discharge sound to be adjusted. Like all GFB valves, the DVX uses TMS technology for faster turbo charge recovery at gear change. This setup retains ECU control as original.

Modèle	Réf.
AUDI / SEAT / SKODA / VOLKSWAGEN	
1.8 / 2.0 TFSI (2013 -)	GFBT9659
FORD / PORSCHE / VOLVO	
Focus II ST/RS / 997 Turbo / Moteur T5	GFBT9654
HYUNDAI	
Veloster 1.6 GDI Turbo	GFBT9661

à partir de / from
162€

+ Décharge totale

VTA.

La gamme de Diverter Valve (ou valve de recirculation) VTA partage la même conception que la gamme DV+ mais avec une décharge atmosphérique un son caractéristique.

La technologie TMS assure une récupération rapide de la pression de suralimentation lors du passage de vitesse ainsi qu'une meilleure réponse de l'accélérateur.

La VTA conserve également le fonctionnement lié à l'ECU avec le solénoïde d'origine, ce qui assure une fiabilité totale.

Sur certains modèles, la valve de recirculation a été supprimée d'origine la VTA assure la protection du turbo contre la surcharge.

ENG The VTA Diverter Valve range shares the same design as the DV+ range but with a distinctive atmospheric discharge sound. TMS technology ensures rapid boost pressure recovery during gear shifting and improved throttle response. The VTA also retains ECU-linked operation with the original solenoid, ensuring total reliability. On some models, the recirculation valve has been removed from the factory the VTA provides turbo protection against overload.

Modèle	Réf.
AUDI / SEAT / SKODA / VOLKSWAGEN	
1.2 TSi / 1.4 TSi (2014 -)	GFBT9430
1.8 / 2.0 / 2.5 TFSI (2006 -)	GFBT9451
MERCEDES	
Motorisations essence 180 / 200 / 220 / 250 (2011 - 2019)	GFBT9458
FORD	
Focus III RS	GFBT9460
Focus III ST	GFBT9454
Mustang 2.3	GFBT9468



+ Bougies froides spécifiques pour répondre aux conditions extrêmes de la compétition

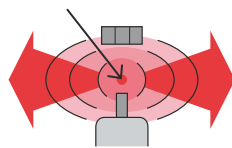

L'électrode centrale étant très fine, la flamme se propage plus amplement (amélioration de l'inflammation).

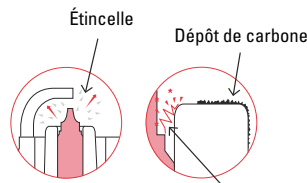

L'arc électrique élimine les dépôts de carbone

N'oubliez pas



Clé à bougie 16 mm
Réf. 0246

Bougies Racing.

Competition Spark Plugs

à partir de / from
4€10

Les conditions extrêmes dans la chambre de combustion, telles que les variations de température, la pression, les vibrations et les turbulences, ne peuvent pas être supportées par une bougie dite « standard ».

Ces bougies Racing froides répondent à l'exigence d'une préparation poussée (moteur turbocompressé, modifications des lois d'injection et d'allumage, haut rendement spécifique, fort taux de compression). Elles sont parfaitement adaptées aux accélérations et décélérations puissantes et répétées, ainsi qu'au fonctionnement du moteur à des taux de compression et régimes élevés. Plage thermique froide pour une bonne évacuation de la chaleur.

ENG Cold spark plugs, exclusively for competition. To withstand the severe conditions that occur in racing engines, NGK Racing spark plugs feature electrode materials and configurations as follows: Fine-wire center electrodes provide better sparking and enhanced ignitability, fine-wire ground electrodes further improve the ignitability of the plug.

Modèle	Type	Utilisation	Réf.
BMW			
Série 3 E30 / E36 / E46	M3	Gr. A	625R234910
CITROEN			
AX	Sport	Gr. F	625R74358
C4	2.0 16V Turbo WRC (base moteur XU / - 2008)	WRC	625R72399
	2.0 16V Turbo WRC (base moteur XU / 2009 -)	WRC	625R74389
DS3	1.6 THP R3T	Gr. R	625LKR8AP
	1.6 16V VTS	Gr. N	625R74359
Saxo	1.6 16V Kit Car	Gr. A	625R72399
Xsara	2.0 16V Turbo WRC	WRC	625R72399
	2.0 16V	Gr. N	625R74368
Xsara / ZX	2.0 16V	Gr. A	625R74359
FIAT			
Grande Punto	2.0 16V S2000	S2000	625R66019
FORD			
Escort Cosworth	2.0 16V Turbo	Gr. N	625R74359
Focus II	2.5 20V Turbo ST 225 / RS	-	625R74389
HONDA			
Integra (DC2)	1.8 16V Type R (190CV)	Gr. N	625R74339
S2000	2.0 16V (242CV)	Gr. N	625R74339
LANCIA			
Delta	2.0 16V Turbo Integrale	Gr. N	625R6918B8
	2.0 16V Turbo Integrale	Gr. A	625R6918B9
MITSUBISHI			
Lancer Evo I à VI	2.0 16V Turbo	Gr. A	625R737610
Lancer Evo VII / VIII	2.0 16V Turbo	Gr. N	625R74349
	2.0 16V Turbo	Gr. A	625R711510
Lancer Evo IX	2.0 16V Turbo	Gr. N	625R74388
	2.0 16V Turbo	Gr. A	625R74389
Lancer Evo X	2.0 16V Turbo	Gr. A	625R2556B9
NISSAN			
350Z	3.5 24V (moteur VQ35DE)	Gr. N	625R74388
	3.5 24V (moteur VQ35DE)	Gr. A	625R74389
PEUGEOT			
	1.3 Rallye	Gr. N	625R74358
	1.3 Rallye Kit Car	Gr. A	625R74359
106	1.6 Rallye	Gr. N	625R74358
	1.6 8V XSi	Gr. N	625R74358
	1.6 8V XSi	Gr. A	625R74359
	1.6 16V Maxi	Gr. A	625R72399
	1.3 Rallye	Gr. N	625R74359
	1.9 GTI	Gr. N	625R74359
	1.8 T16 (Standard / 1984 -)	-	625R57249
	1.8 T16 (Kit / 300CV / 1984 -)	-	625R572410
	1.6 XS Volant	Gr. A	625R74389
	1.6 16V S1600	Gr. A	625R73459
	2.0 16V RC (moteur EW10J4S)	Gr. N	625R74388
206	2.0 16V RC (moteur EW10J4S)	Gr. A	625R74389
	2.0 16V S16	Gr. A	625R74389
	2.0 16V Turbo WRC (- 1999)	WRC	625R66909
	2.0 16V Turbo WRC (2000 - 2001)	WRC	625R72399
	RCC	Circuit	625R73459
207	2.0 16V S2000 (moteur EW10J4S)	S2000	625R74389
	2.0 16V	Gr. N	625R74368
306	2.0 16V	Gr. A	625R74359
	2.0 16V Maxi	Gr. A	625R660110
307	2.0 16V Turbo WRC	WRC	625R72399

Modèle	Type	Utilisation	Réf.
VW 309	16V GTI	Gr. A	625R74358
		Gr. A	625R74359*
VW 405	1.9 16V Mti16 2.0 T16	Gr. A	625R74358
		Gr. A	625R74359*
PORSCHE			
996	3.6 GT3 (381CV)	-	625R74339
RENAULT			
Clio I	1.8 16V	Gr. N	625R74358
	2.0 16V Kit Car	Gr. A	625R723810
	2.0 16V Williams	Gr. N	625R74368
	2.0 16V Williams	Gr. A	625R74359
	1.6 16V S1600	Gr. A	625R66019
Clio II	2.0 16V Cup	Circuit	625R66E10
	2.0 16V RS	Gr. A	625R74349
	3.0 V6 Trophy	Circuit	625R74339
Clio III	3.0 V6 Trophy	Circuit	625R74349
	2.0 16V R3 Max	Gr. R	625R66019
Megane I	2.0 16V	Gr. A	625R74359
Megane II	2.0 16V Turbo RS	Gr. A	625R74339
Megane III	2.0 16V Turbo RS N4	Gr. N	625R74348
R5	Alpine (moteur 840.725 / 1976 - 1981)	-	625R57249
	Alpine Turbo (moteur 840.726 / C6J728/750 / 1982 - 1985)	-	625R572410
	Turbo 1 & 2 (R8220 / Olive monobloc)	-	625R57249
VW Super 5	1.4 GT Turbo	Gr. N	625R9E6V
Twingo II	1.6 16V R1 / R2	Gr. R	625R66019
SKODA			
Fabia	2.0 16S S2000	S2000	625R660110
SUBARU			
Impreza	2.0 16V GT Turbo 4WD	Gr. N	625R72399
	2.5 16V STI / 2.5 16V WRX	Gr. N	625R74388
	2.5 16V STI / 2.5 16V WRX	Gr. A	625R74389
VOLKSWAGEN			
VW Golf II	1.8 GTI 16V (139CV)	Gr. A	625R74339
		Gr. A	625R711510*
Golf III	2.0 GTI 16V	Gr. N / A	625R74348
Polo	R5	Gr. R	625R74389

*Indice thermique plus froid. Autres affectations, nous consulter.





+ Usinés dans des matériaux de haute qualité, ces arbres à cames sont spécifiquement étudiés pour la compétition

à partir de / from 222€

Arbres à cames.

Camshafts

Permettent une augmentation de puissance et de couple en améliorant, grâce à une meilleure gestion de l'ouverture et de la fermeture des soupapes, le remplissage des cylindres en mélange air / carburant. Il existe pour chaque véhicule plusieurs types d'arbres à cames selon votre utilisation.

ENG Using performance camshafts grants you increased power through better control of your filling valves. Camshafts exist in a range of different profiles depending on your needs.



Table with columns: Modèle, Type moteur, Affectation, Ouverture 0,1 mm+J, Levée de soupapes (mm), Palier, Pousoir, Réf., Coupelles, Ressorts de soupapes, Pousoir. Rows include various car models like BMW, Citroën/Peugeot, Ford, Lancia, Opel, Renault.

Modèle	Type moteur	Affectation	Ouverture 0,1 mm+J	Levée de soupapes (mm)	Palier	Poussoir	Réf.	Coupelles	Ressorts de soupapes	Poussoir
Clio II RS 2.0 16S	F4R 730	ROUTE	272° / 256°	11,3 / 10,25	-	-	4311631	ORIGINE	ORIGINE	ORIGINE
		ROUTE	276° / 268°	11,25 / 10,25	-	-	4311612	ORIGINE	ORIGINE	ORIGINE
		ROUTE	269° / 256°	11,25 / 10,25	-	-	4311611	ORIGINE	ORIGINE	ORIGINE
		ROUTE	277° / 269°	11,25 / 10,25	-	-	4311638	ORIGINE	ORIGINE	ORIGINE
		ROUTE	284° / 277°	11,25 / 11,25	-	-	4311620	ORIGINE	42199862PAC	ORIGINE
Clio III RS 2.0 16S	F4R 830	RALLYE	292° / 284°	11,25 / 11,25	-	-	4311621	ORIGINE	42199862PAC	ORIGINE
		ROUTE	268° / 263°	11,5 / 10,85	-	HYDRAU	4315504402	ORIGINE	ORIGINE	ORIGINE
		ROUTE	278° / 269°	11,55 / 10,8	-	HYDRAU	4311617	ORIGINE	ORIGINE	ORIGINE
		RALLYE	287° / 282°	11,6 / 10,9	-	HYDRAU	4311615	ORIGINE	ORIGINE	ORIGINE
		RALLYE	300° / 293°	12,2 / 11,95	-	HYDRAU	4311618	ORIGINE	43199862PAC	ORIGINE
Megane II RS	F4R 774	RALLYE	256° / 245°	10,25 / 9,5	-	HYDRAU	4315505401	ORIGINE	ORIGINE	ORIGINE
		RALLYE*	269° / 250°	11,25 / 9,7	-	HYDRAU	4315505402	ORIGINE	43199862PAC	ORIGINE
Megane III RS	F4R 874	ROUTE	259° / 247°	9,75 / 9,25	-	HYDRAU	4315506401	ORIGINE	ORIGINE	ORIGINE
		ROUTE	260° / 260°	8,6 / 8,6	-	-	4315500320	ORIGINE	ORIGINE	ORIGINE
R11 Turbo / Super 5 GT Turbo	C1J.782 / .784 / .788	ROUTE	284° / 284°	9,4 / 9,4	-	-	4311112	43199343	4319022009E	ORIGINE
		RALLYE	299° / 299°	9,55 / 9,55	-	-	431106	43199343	4319022009E	ORIGINE
		ROUTE	262° / 242°	11,25 / 9,25	-	-	431418	ORIGINE	ORIGINE	ORIGINE
Twingo II RS 1.6 16S	K4M 854	ROUTE	266° / 250°	11,5 / 10,25	-	-	431419	ORIGINE	ORIGINE	ORIGINE
		ROUTE	286° / 286°	9,8 / 9,8	-	MECA	431170	ORIGINE	4319020011	CAT063C
Simca Rallye I / II / III 1.3 8V OHV		RALLYE	299° / 299°	10,5 / 10,5	-	MECA	431171	ORIGINE	4319020011	CAT063C
		RALLYE	326° / 326°	11,65 / 11,65	-	MECA	431174	43199320	4319022009E et 43192009	CAT063C
VOLKSWAGEN										
Golf I / II	827	ROUTE	262° / 262°	11,2 / 11,2	-	HYDRAU	431442	ORIGINE	ORIGINE	ORIGINE
		RALLYE	282° / 282°	11,5 / 11,5	-	HYDRAU	431444	ORIGINE	ORIGINE	ORIGINE
Golf II 1.8 16V	PL / KR / 9A	RALLYE	278° / 278°	11,2 / 11,2	-	HYDRAU	431449	ORIGINE	ORIGINE	ORIGINE
Golf II 2.0 16V	ABF	ROUTE	266° / 263°	10,9 / 10,9	-	HYDRAU	431198	ORIGINE	ORIGINE	ORIGINE

*Pour conversion gros turbo. Autres affectations disponibles, nous consulter.

Pastilles de réglage.

Lash Caps

Dureté optimale pour une durée de vie rallongée.

Épaisseurs disponibles pour chaque diamètre de pastille : De 1,50 à 6 mm (par fourchette de 0,05 mm).

ENG Available thickness for each diameter: From 1.5 to 6 mm (0.05 mm step).

Diamètre	Réf.	Tarif unitaire €
5,5 mm	431TTS100...	6,20
6 mm	431TTS101...	6,20
7 mm	431TTS102...	6,20
8 mm	431TTS103...	6,20

à partir de / from

19€90



Poussoirs mécaniques.

Cam Followers

Plus légers et plus fiables à haut régime, ils remplacent avantageusement les poussoirs d'origine.

ENG Mechanical race cam followers are designed to provide a reliable lightweight conversion from OEM cam followers.

Modèle / Moteur	Ø externe (mm)	Ø interne (mm)	Longueur totale (mm)	Longueur interne (mm)	Réf.
BMW					
Simca Rallye I / II / III	22,97	19,3	40,5	5	CAT063C
VOLKSWAGEN					
Golf 8S / 16S	34,97	33	26,3	14,7	CC005
Golf I	34,97	33,2	26,3	3,6	CC007

Autres affectations, nous consulter.

INDISPENSABLE



Disque gradué.

Timing Disc

Réf. 413900

9€90

L'accessoire indispensable pour caler votre arbre à cames. Ø 205 mm.

ENG Essential tool for camshaft setting. Ø 205 mm.



PIÈCES MOTEUR.

ENGINE PARTS

N'oubliez pas



à partir de / from
148€

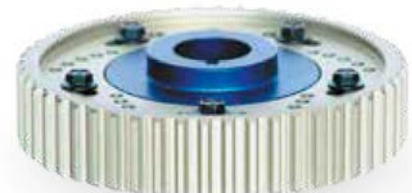

Poulies réglables.

Vernier Pulleys



Fabriquées en aluminium 775 de haute qualité. Développées afin d'obtenir des performances moteur maximales. Traitées par anodisation dure pour une résistance supplémentaire. Elles vous permettront d'ajuster au mieux le calage de votre distribution.

ENG Made with high quality aluminium 775, these adjustable pulleys are developed for better engine performances. Hard anodisation treated. Accurate camshaft set up.

Modèle	Type moteur	Nb dents / Forme	Ø ext. / ép. (mm)	Réf.
BMW				
320i / 323i / 325i E30	6 cyl. M20 (small 6)	48 / circulaire	124 / 30	431315
CITROEN / PEUGEOT				
106 / 206 1.6 16V / C2 VTS / Saxo	TU5J4 / TU5JP4 / TU5JP4S	38 / circulaire	113,7 / 30,5	431301
205 / 309 8V	TU3 / TU5 / XU5 / XU9 / XU10	42 / circulaire	125,8 / 22	431300
206 / 307 2.0 16V	EW10J4 / EW10J4S	38 / circulaire	113,7 / 30,5	431322
306	XU10J4RS	42 / circulaire	125,7 / 30,7	431323
306 16V / 309 16V	XU9J4 / XU10J4	42 / circulaire	126 / 31	431320
FORD				
Escort / Sierra Cosworth	4 cyl. 16V	38 / circulaire	114 / 27	431350
HONDA				
Civic / CRX 1.6 16S	D16A9	34 / circulaire	101,8 / 27	431361
VTEC (1988 -)	B16A2 / B18C5 4 cyl. 16V	34 / circulaire	101,8 / 29	431360
LANCIA				
Delta Integrale 2.0	4 cyl. 16V	50 / trapézoïdale	125 / 27,85	431381
MITSUBISHI				
Evo VI / VII / VIII	4G63	48 / circulaire	144,3 / 32	431390
OPEL				
Astra / Calibra / Kadett	C20XE 4 cyl. 16V	42 / circulaire	125,8 / 27	431305
Astra 2.0	C20XE 4 cyl. 16V	46 / trapézoïdale	116 / 27	431306
Kadett / Manta 1.6/1.8/2.0	4 cyl. 8V SOHC	42 / circulaire	125,9 / 22	431308
PORSCHE				
924	M31	44 / rectangulaire	131,9 / 24	431344
RENAULT				
Alpine A110 / R12 Gordini 1.6	-	36 / chaîne	112,8 / 22	431344
Clio 16S / Williams / Megane 16S	F7	40 / circulaire	119 / 28	431340
Clio RS / Megane RS	F4R	38 / circulaire	113,7 / 30,5	431341
RS Alpine / Alpine Turbo / R5 Turbo	-	34 / chaîne	107 / 15,5	431343
RS GT Turbo	C1J	34 / chaîne	106,7 / 9	431342
VOLKSWAGEN				
Golf 1.6 / 1.8 / 2.0	-	44 / rectangulaire	132 / 21	431370
Golf 1.8 / 2.0 8V	3F / AEU	52 / trapézoïdale	131 / 21	431372
Golf 1.8 / 2.0 16V	PL / KR / 9A / ABF	25 / chaîne	74 / 13,5	431371

Autres affectations disponibles, nous consulter.

à partir de / from

9€90

Couppelles de ressorts.

Retainers



Modèle	Réf.
BMW	
Moteur M20	43195009
PEUGEOT	
Moteur EW10J4	43199410
Moteur TU24	43199377
Moteur TU2J2	43199316
Moteur TU3FJ2	43199316
Moteur TU5J2	43199316
Moteur TU5J4 / TU5JP4	43199311
Moteur XU5J	43199331
Moteur XUSJ2 / XUSJA	43199331
Moteur XU10J4	43199333
Moteur XU10J4RS	43199318
RENAULT	
Moteur C1J.782 / 784 / 788	43199343
Moteur F7R 700 / F7R 710	43199337



Version standard

à partir de / from
10€90



Version Gold

Ressorts de soupapes.

Valve Springs



PAC est le leader mondial pour la fabrication de ressorts de compétition. Ces ressorts sont destinés à des utilisations à d'importants régimes moteurs (jusqu'à 15 000 tours/minute). Ils peuvent être utilisés pour tous les types d'application course. Version GOLD : Il s'agit de ressorts renforcés pour les moteurs les plus pointus, prévus pour être les plus endurants possible.

ENG These valve springs can be used in hard engine conditions (up to 15,000 RPM) and for all racing types.

Lampe stroboscopique 12V.

Xenon Gun Timing Light 12V

Gunson

Réf. 77008

Ampoule Xénon de rechange

Réf. 77009



89€

14€

Permet la synchronisation du système d'allumage avec le mouvement du piston. Caractéristiques et avantages : Réglage possible jusqu'à 60° d'avance, capacité mémoire flash 1.000.000, polarité inversée / protection contre les surcharges, diode de contrôle. Fonctionne sur tous les systèmes d'allumage 12V.

ENG Enables the synchronization of the ignition system with the piston movement.

Modèle	Réf. Standard	Réf. Gold
PEUGEOT		
Moteur EW10J4	43199862PAC	43119862
Moteur TU24	43199843	-
Moteur TU2J2	-	431902011
Moteur TU3FJ2	-	431902011
Moteur TU5J2	-	431902011
Moteur TU5J4 / TU5JP4	431902015	4319010015
Moteur XU5J	43199859	43119859
Moteur XUSJ2 / XUSJA	43199859	43119859
Moteur XU10J4	-	431902011
Moteur XU10J4RS	431902019	-
RENAULT		
Moteur C1J.782 / 784 / 788	431902209E	-
Moteur F4R	43199862PAC	43119862
Moteur F7R 700 / F7R 710	431902309	-

à partir de / from
693€

Kits pistons forgés.

Forged Piston Kits



Kit 4 pistons forgés haute performance.

Alésage standard ou supérieur. Très belle finition.

Livrés complets avec segments, axes de pistons et circlips d'axe.

ENG High performance forged pistons. Standard or upper bore. Delivered with rings, wristpins and pin locks.



Modèle	Type moteur	Réf.	Alésage*	Aug. alésage origine*	Course*	H. axe*	Ø axe*	Rapport vol.*
AUDI								
S3 1.8T 20V	AEB / AWM	K563M81AP	81	-	86,4	144	20	8,5
		K563M815AP	81,5	0,5	86,4	144	20	8,5
		K563M82AP	82	1	86,4	144	20	8,5
S4 / RS4 2.7 V6	AGB / AJK / ARE / ASJ / AZA / AZB / AZR / BES	KE212M81	81	-	86,4	154	21	8
		KE212M815	81,5	0,5	86,4	154	21	8
		KE212M82	82	1	86,4	154	21	8
BMW								
M3 E36 3.0	S50B30	KE321M86	86	-	85,8	142,3	21	12
		KE321M865	86,5	0,5	85,8	142,3	21	12
M3 E36 3.2	S50B32	KE122M865	86,5	0,1	91	139	21	11,3
		KE122M87	87	0,6	91	139	21	11,3
M3 E46	S54B32	KE126M87	87	-	91	139	21	11,3
		KE126M875	87,5	0,5	91	139	21	11,3
Mini Cooper S MKI	W11B16	K618M77	77	-	85,8	131,5	21	8,5
Mini Cooper S MKII	N12B16A / N14B16A	K618M775	77,5	0,5	85,8	131,5	21	8,5
		KE259M77	77	-	85,8	138,5	20	9,8
Mini Cooper S MKII	N12B16A / N14B16A	KE259M775	77,5	0,5	85,8	138,5	20	9,8
CITROEN								
C2 1.6 16V VTS / Saxo	TU5J4	KE130M785	78,5	-	82	133,5	19,5	12,2
		KE130M79	79	0,5	82	133,5	19,5	12,2
		KE130M795	79,5	1,5	82	133,5	19,5	12,2
FORD								
Focus 2.5 RS	HUBA	KE227M83	83	-	93,2	143	23	9
		KE227M835	83,5	0,5	93,2	143	23	9
		KE227M84	84	1	93,2	143	23	9
LOTUS								
Elise 111R 1.8 16V (2004 -)	ZZZ Toyota	K565M82	82	-	85	137,9	20	8,8 - 9
		K569M82	82	-	85	137,9	20	11,25
MITSUBISHI								
Lancer Evo X	4B11-T	K636M86	86	-	86	143,75	23	9
		K636M865	86,5	0,5	86	143,75	23	9
		K636M87	87	1	86	143,75	23	9
NISSAN								
200SX S13	CA18DET	K630M83	83	-	83,6	132,9	20	8,5
		K630M835	83,5	0,5	83,6	132,9	20	8,5
		K630M84	84	1	83,6	132,9	20	8,5
200SX S14	SR20DET	K556M86AP	86	-	86	136,25	22	9,1 - 9,25
		K556M865AP	86,5	0,5	86	136,25	22	9,1 - 9,25
		K556M87AP	87	1	86	136,25	22	9,1 - 9,25
350Z	VQ35DE	K606M955	95,5	-	95,5	144,2	22	8,8

Segments NPR sur devis



Modèle	Type moteur	Réf.	Alésage*	Aug. alésage origine*	Course*	H. axe*	Ø axe*	Rapport vol.*
PEUGEOT								
106 S16 / 206 1.6 16V	TU5JP4	KE130M785	78,5	-	82	133,5	19,5	12,2
		KE130M79	79	0,5	82	133,5	19,5	12,2
		KE130M795	79,5	1	82	133,5	19,5	12,2
VZ 205 1.6 GTi	XU5JA	312435	83	-	73	150,5	20	12
		312436	83,5	0,5	73	150,5	20	12
VZ 205 1.9 GTi / 309 1.9 GTi 8V	XU9JA	312437	84	1	73	150,5	20	12
		312432	83	-	88	143	20	11,5
		312433	83,5	0,5	88	143	20	11,5
206 S16 / RC	EW10J4 / EW10J4RS	312434	84	1	88	143	20	11,5
		KE132M85	85	-	88	139	21	12,5
VZ 309 1.9 GTi 16V / 405 1.9 16V M116	XU9JA	KE132M855	85,5	0,5	88	139	21	12,5
		KE223M83	83	-	88	143	22	12
KE223M835		KE223M835	83,5	0,5	88	143	22	12
RENAULT								
VZ 5 Turbo	840-30	312443	76	-	77	128	20	7
		312444	77	1	77	128	20	7
Clio 1.8 16S	F7P	312445	78	2	77	128	20	7
		KE174M82	82	-	83,5	144	21	12,3
		KE174M825	82,5	0,5	83,5	144	21	12,3
Clio Williams / Megane 2.0 16S	F7R	KE174M83	83	1	83,5	144	21	12,3
		KE179M83	83	0,3	93	144	21	11,5
		KE179M835	83,5	0,8	93	144	21	11,5
Clio Maxi / Megane Maxi	F7RR	KE179M84	84	1,3	93	144	21	11,5
		312438	84	-	90	150	18	12,8
Clio II RS 2.0 16S	F4R	312439	84,5	0,5	90	150	18	12,8
		312453	82,7	-	93	144	21	12,8
		312454	83	0,3	93	144	21	12,8
312455	84	1,3	93	144	21	12,8		
VOLKSWAGEN								
VZ Golf II 16V	KR / PL	KE187M81	81	-	86,4	144	20	11
		KE187M82	82	1	86,4	144	20	11
Golf III VR6 2.8 12V	AAA	K607M82	82	1	90,2	164	20	10,5
		K607M825	82,5	1,5	90,2	164	20	10,5
Golf IV / V R32	BFH / BJS / BML	279949	84	-	95,9	164	20	11,5
		279950	84,5	0,5	95,9	164	20	11,5
		279951	85	1	95,9	164	20	11,5

*Dimensions en mm. Autres affectations, nous consulter.



Pince à segments.

Piston Ring Installer / Remover

LASER

Réf. 5250

8€⁵⁰

N'endommagez plus vos segments et pistons grâce à cet outil ! Pour segments de 1,2 à 6,3 mm.

ENG Do not damage your rings and pistons with this tool! For pistons rings, size range 1.2 - 6.3 mm.



Alésoir de cylindre.

Engine Cylinder Hone

LASER

Réf. 2070

49€⁹⁰

Spécialement conçu pour le déglacage des cylindres de 50 à 180 mm de diamètre.

Tension du ressort réglable.

Livré avec pierre d'affûtage (réf. 2071).

A coupler avec une perceuse pour un résultat rapide.

ENG Enables the inside surface of engine cylinders to be cleaned of carbon deposits and re-surfaced quickly and effectively. Bore diameter: 50 - 180 mm. Use with drill for speed results.

PIÈCES MOTEUR.

ENGINE PARTS

N'oubliez pas



p.388

Clé dynamo

+ Vis de culasse ARP disponibles sur demande

à partir de / from

64€



Vis de bielles.

Connecting Rod Screws



Composées de différentes matières :

- ARP 8740 : Résistance 180 000 / 210 000 PSI*.
 - ARP 2000 : Résistance 215 000 / 220 000 PSI*.
 - ARP C625+ : Résistance 260 000 PSI*.
 - L19 : Résistance 230 000 / 260 000 PSI*.
- (*1 N/mm² = 0,1452 PSI)

ENG Different materials are available: ARP 8740: 180,000 / 210,000 PSI resistance. ARP 2000: 215,000 / 220,000 PSI resistance. ARP C625+: 260,000 PSI resistance. L19: 230,000 / 260,000 PSI resistance.

Modèle	Matière	Réf.
BMW		
1.6 Mini Cooper - M8x43MM UHL	Hi Perf 8740	2066008
2.3 S14 - M11x41MM UHL	Pro Series 2000	2016104
3.0 S50 EURO - 6 cyl. en ligne - M10x45MM UHL	Pro Series 2000	2016102
3.2 S54 - 6 cyl. en ligne - M11x47MM UHL	Pro Series 2000	2016103
CITROEN		
Moteurs TU - Saxo	Hi Perf 8740	1046002
FORD		
2.0 DOHC Cosworth Sierra / Escort	Pro Series 2000	2516301
2.0 RS 2000MB	Hi Perf 8740	2516402
HONDA		
1.2 / 1.6 / 1.8 M8	Hi Perf 8740	2086001
MITSUBISHI		
2.0 4G63 M8 (1994 - 2007)	Hi Perf 8740	1076002
2.6 G54B	Hi Perf 8740	1076003
NISSAN		
3.5 VQ35 DOHC V6 M8	Pro Series 2000	2026006
PEUGEOT		
Moteurs TU - 106	Hi Perf 8740	1046002
Moteurs XU - 205 / 306 / 309	Hi Perf 8740	1176101
PORSCHE		
911 M10	Pro Wave 2000	2046001
944	Pro Wave 2000	2046002
986 / 987 / 996 / 997 M9 (type boulon)	Pro Wave 2000	2046301
RENAULT		
Clio F4R / F7R 16V M9	Pro Series 2000	2166301
R5 Turbo (moteur AR)	Pro Series 2000	2166302
ROVER		
Rover K-Series	Hi Perf 8740	2066007
SUBARU		
2.0 EJ20 DOHC Turbo / 2.2 EJ22 SOHC / 2.5 EJ25 SOHC/DOHC non turbo	Pro Wave 2000	2606301
2.5 EJ25 DOHC Turbo	Pro Series 2000	2606302
OPEL		
2.0 16V M9	Hi Perf 8740	1096001
2.0 16V M9	Pro Series 2000	2096003
VOLKSWAGEN / AUDI		
G60 / 1.6 (refroidissement par eau)	Hi Perf 8740	1046002

Autres affectations, nous consulter.



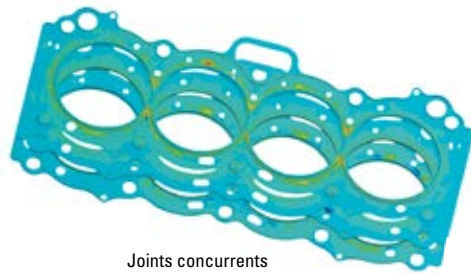

Joints concurrents

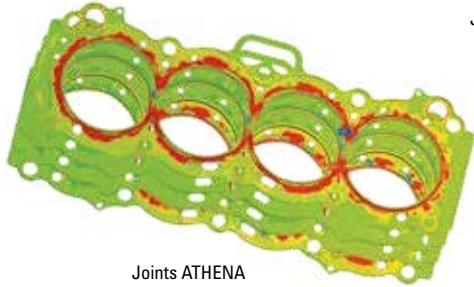

Joints ATHENA

à partir de / from
84€

+ Acier inoxydable
haute qualité



Grâce à une découpe de haute précision au laser et à la technologie GAS STOPPER, les joints de culasse ATHENA offrent une meilleure étanchéité autour des cylindres que les joints concurrents. Cela autorise une pression plus élevée (en rouge sur le schéma « joints ATHENA ») tout en supprimant les risques de fuites (en vert sur le schéma « joints concurrents ») au niveau des cylindres pour de meilleures performances.

Joints de culasse.

Head Gaskets

Offrent un niveau d'étanchéité bien supérieure aux joints de culasse d'origine. Joints de culasse constitués de 2 à 5 couches d'acier inoxydable haute qualité. Ils proposent différents types de garnitures empêchant toute fuite d'huile et de liquide de refroidissement, ainsi qu'une technologie avancée garantissant l'étanchéité de la chambre de combustion autour des cylindres. Enfin, un pelliculage spécial du joint assure une imperméabilité parfaite malgré des imperfections mineures sur la culasse.

ENG Gaskets constructed from 2 - 5 layers of high quality stainless steel. They have various types of beading for sealing of the oil and water ways and an advanced stopper technology is used to seal the combustion gases around the cylinder hole. Finally, a special coating on the gasket surfaces provides sealing against minor imperfections in the sealing faces.

Modèle	Code moteur	Années	Alésage joint (mm)	Épaisseur (mm)	Réf.
BMW					
V7 E30 325i	M20B25	-	85,5	2	330015R
E36 318is	M42B18	-	87	1,6	338287R
E36 325i / 525i	-	1992 - 1996	86	2	330013R
V7 M3 E30	S14 B23	1986 - 1991	95	2	330021R
M3 E36	S50B30 / S50B32	1992 - 1999	87	1,8	338081R
M3 E46	S54B32	2000 -	87,5	1,2	330037R
Mini R56	N12B14 A / N12B16 A / N16B16 A	2007 -	78,5	0,9	338476R
CITROËN / PEUGEOT					
Saxo 1.6 16V / 106	TU5JP4 / TU5J4	1993 - 2003	80	1	338008R
V7 205 GTi 1.9	XU9	-	80	1,3	338010R
206 S16 / 206 RC	EW10	-	84	1,6	338399R
Xsara VTS / 306 S16	XU10	-	86	1	338400R
			86	1,3	338265R
			87	1,3	338266R
			87	1,3	338263R
			87	1,6	338264R
FIAT					
V7 128 / X1/9 1.3	-	1971 - 1989	88	1,3	338495R
Abarth / Punto	-	2008 -	73	1,2	338434R
Punto GT 1.4 Turbo	-	1993 - 1999	82	1,8	330010R
FORD					
Escort RS Cosworth 16V	YB	-	92,5	1,3	338042R
			92,5	1,15	338045R
			92,5	1	338048R
Focus II 2.5 ST / RS	HUBA / HUWA / HYDB / JZDA	2005 -	83	1,2	338284R
Focus III 2.3 RS	-	2015 -	84	1,6	330045R
			89	1,3	338482R
HONDA					
Civic 1.6 VTI	B16A2	1992 - 2000	81,5	0,85	338085R
Civic Type R	K20	2001 -	88,5	0,85	338411R
S2000 VTEC 16V	F20C1-C2 / F22C1	1999 - 2003	89,5	0,85	3389468R
LANCIA					
Delta 2.0 16V HF Intégrale	-	1989 -	85,3	1,6	338012R
			87	1,6	338013R
			86	0,65	338392R
MAZDA					
MX-5 I / II 1.6	-	1989 - 2005	85,3	1	338475R
			84,5	1,4	330057R
			89	0,75	338477R
MX-5 III	-	2006 - 2015	90	0,75	338478R

Modèle	Code moteur	Années	Alésage joint (mm)	Épaisseur (mm)	Réf.
MITSUBISHI					
Lancer Evo I / II / III 2.0	4G63T	1992 - 1995	86,5	1,3	330058R
				1,25	338494R
				1,15	338020R
Lancer Evo IV / V / VI / VII / VIII / IX 2.0	4G63	1996 - 2005	85,3	1,3	338016R
				1,15	338021R
Lancer Evo X 2.0	4B11	2007 - 2015	86,3	1,3	338017R
			87,5	1	338422R
NISSAN					
200SX S13	CA18DET	1988 - 1993	85	1,3	338135R
200SX S14	SR20DE/DET	1992 - 1996	88,5	0,85	338150R
OPEL					
Astra / Calibra	X20XE	1995 - 2000	87,5	1,3	338059R
			87,5	1,15	338061R
			87,5	1,9	338260R
			88,5	1,3	338316R
Astra / Calibra / Kadett	C20XE	- 1991	87,5	1,3	338317R
			87,7	1,9	338318R
RENAULT					
V7 5 Alpine / Alpine Turbo	C6J 750 / 840 726	1981 - 1985	77	1,8	338249R
			78	1,8	338250R
V7 5 GT TURBO	C1J C782 / G788	1985 - 1991	77	1,8	338249R
			78	1,8	338250R
Clio I 1.8 16V / 2.0 16V Williams	F7P	1991 - 1996	83	1,3	338247R
			84	1,3	338248R
			84,5	0,85	338246R
Clio II RS (172CV)	F4R	1999 - 2003	84,5	1	338375R
			84,5	1,3	338376R
			84,5	1,6	338256R
SUBARU					
Impreza I 2.0 GT Turbo	EJ20	1992 - 2000	94	1,3	338001R
			94	1	338002R
			93,5	1,2	330041R
Impreza I / II 2.5	EJ25 / EJ257	1998 - 2003	100	1,2	330040R
Impreza III 2.5	EJ255 / EJ257	2007 - 2014	101,3	1	338465R
VOLKSWAGEN					
V7 Golf I / II GTi	AAM / ACC / DX / EX / GU / GX / HV / JJ / KR / PL / RH	1978 - 1986	81	1,75	338461R
Golf III 2.8 / 2.9 VR6	AES / AFP / AMY	1992 - 1997	82,5	0,65	338314R
				1,65	338321R
Golf V / VI 2.0 TFSI GTi	AXX / BPY / BWA / BYD	2004 -	84	0,85	338486R
Autres affectations, alésages et épaisseurs disponibles, nous consulter.					

ÉCHAPPEMENT.

EXHAUST

 Gain de puissance & de couple



Made in Italy

à partir de / from
135€



N'oubliez pas



Lignes d'échappement Gr. N / Gr. A acier.

Steel Gr. N / Gr. A Competition Exhausts



Nos lignes REDSPEC sont spécifiquement optimisées pour la performance.

Les angles de courbure, le volume des silencieux, le choix de l'acier sont étudiés pour améliorer l'évacuation des gaz. Il en résulte un gain important de puissance et de couple. Fabriquées à la main en Italie, dans un acier de haute qualité.











Tous les composants des lignes sont recouverts d'une peinture spécifique, résistante aux hautes températures.

Livrées sans collier de serrage.

Conformes à la réglementation FIA - CSAI. Usage interdit sur route ouverte.

La ligne doit être montée complète, les éléments qui la composent n'étant pas semblables à ceux d'origine.

ENG Our steel competition exhausts are specially designed to guarantee a significant power and torque increase. Handmade in Italy. Designed in steel. All components are covered with high temperature black coating. Delivered without exhaust clip. Comply with FIA - CSAI regulations. Warning: Not road legal.

Modèle	Type	Années	Type de ligne	Nbre de pièces	Ø (mm)	Élimine le catalyseur	Tube central	Nbre de sonde lambda	Réf.	
CITROËN										
 AX	1.3 Sport (93CV)	1988 - 1991	Gr. N	2	50	Non	Oui	-	661001	
C2	1.6 16V VTS (125CV)	2004 - 10/2005	Gr. N	2	45	Non	Oui	-	661004	
DS3	1.6 Turbo (155CV)	2011 -	Gr. N	2	50	Non	Oui	-	661201	
Saxo	1.6 16V (118CV)	02/96 - 04/02	Gr. N	3	50	Oui	Oui	-	661003	
	1.6 16V (118CV) - Euro 4	02/96 - 04/02	Gr. N	3	50	Oui	Oui	1	661058	
ZX	2.0 Volcane 16V	07/92 - 10/97	Gr. N	3	55	Oui	Oui	1	661002	
FIAT										
500	Abarth 1.4 (135CV)	07/2008 -	Gr. N	4	50	Non	Oui	-	661101	
Cinquecento	Sporting	1994 - 1998	Gr. N	3	45	Oui	Oui	-	661039	
 Uno	1.3 Turbo (105CV)	1985 - 1993	Gr. A	1	55	Non	Non	-	661026	
 Uno	1.4 Turbo (118CV)	1985 - 1993	Gr. N	1	50	Non	Non	-	661035	
FORD										
 Escort	Cosworth	1992 - 1996	Gr. N	3	63	Oui	Non	-	661032	
Fiesta	1.6 Turbo ST (180CV)	2013 -	Gr. N	NC	55	Non	Non	-	661097	
Fiesta	XR2 8V	1990 - 1992	Gr. N	2	50	Non	Non	-	661053	
 Fiesta	XR2 16V	1989 - 1995	Gr. N	3	50	Oui	Oui	-	661037	
 Sierra	Cosworth 2WD	1986 - 1987	Gr. N	2	63	Non	Oui	-	661031	
 Sierra	Cosworth 4WD	1990 - 1993	Gr. N	2	63	Non	Oui	-	661030	
HONDA										
Civic EG6 / 9	1.6 VTEC VTi 16V	11/1991 - 1995	Gr. N	3	50	Oui	Non	-	661085	
Integra DC2	Type R	1998 - 2000	Gr. N	2	55	Oui	Non	-	661086	
LANCIA										
 Delta	2.0 Integrale 4X4 Turbo 16V (210CV)	03/91 - 04/96	Gr. N	2	55	Non	Oui	-	661050	
			Gr. N	2	55	Non	Oui	-	661051	
			Gr. A	2	63	Non	Oui	-	661052	
PEUGEOT										
106	1.3 Rallye (98CV)	1993 - 1996	Gr. N	2	50	Non	Oui	-	661009	
	1.3 Rallye / 1.4 XSi	1991 - 1996	Gr. N	3	50	Oui	Oui	-	661015	
	1.4 XSi (92CV)	1996 -	Gr. N	2	50	Non	Oui	-	661018	
			Gr. N	3	50	Oui	Oui	-	661016	
	1.6 Rallye (103CV)	1996 -	Gr. N	3	50	Oui	Oui	-	661019	
	1.6 S16 (118CV)	1996 -	Gr. N	3	50	Oui	Oui	-	661083	
	1.3 Rallye (103CV)	1987 - 1993	Gr. A	2	55	Non	Oui	-	661017	
	 205	1.6 GTi (115CV)	03/84 - 08/92	Gr. N	2	48	Non	Oui	-	661011
				Gr. A	2	63	Non	Oui	-	661012
		1.9 GTi (130CV)	1987 - 1993	Gr. N	2	48	Non	Oui	-	661011
Gr. A				2	63	Non	Oui	-	661012	
206	2.0 S16 (136CV)	04/1999 -	Gr. N	3	55	Oui	Oui	1	661054	
			Gr. A	3	63	Oui	Oui	1	661055	
			Gr. N	3	55	Oui	Oui	2	661059	
207	RC (177CV)	1998 -	Gr. N	3	60	Oui	Oui	1	661049	
	RC (175CV)	2007 -	Gr. N	2	55	Non	Oui	-	661084	
	1.6 VTi (120CV)	04/2012 -	Gr. N	2	55	Non	Oui	-	6612002	
208	1.6 GTi (200CV)	2013 -	Gr. N	3	55	Non	Oui	-	661096	
306	2.0 16V (163CV)	03/97 - 08/00	Gr. N	3	55	Oui	Oui	1	661014	
308	1.6 GTi (270CV)	2015 -	Gr. N	2	60	Non	Oui	-	661101	
 309	1.9 GTi 16V (160CV)	02/87 - 02/93	Gr. N	2	55	Non	Non	-	661013	
			Gr. A	2	63	Non	Oui	-	661057	

Modèle	Type	Années	Type de ligne	Nbre de pièces	Ø (mm)	Élimine le catalyseur	Tube central	Nbre de sonde lambda	Réf.
RENAULT									
19	1.8 16V (137CV)	1990 - 1995	Gr. N	2	55	Non	Oui	-	661024
Clio I	1.8 16V (136CV)	1991 - 04/1996	Gr. N	2	50	Non	Oui	-	661021
	2.0 16V Williams (147CV)	11/93 - 04/96	Gr. N	2	50	Oui	Oui	-	661022
Clio II	2.0 16V RS (172 / 182CV)	02/2000 -	Gr. N	3	50	Oui	Oui	-	661023
			Gr. A	3	63	Oui	Oui	-	661080
Clio III	2.0 16V RS (200CV)	2006 -	Gr. N	3	55	Oui	Oui	1	661046
Clio IV	1.6 Turbo RS (200CV)	2011 -	Gr. N	3	60	Oui	Non	-	661094
Megane I	2.0 16V Coupé (147CV)	02/96 - 02/99	Gr. N	2	50	Oui	Non	1	661025
Megane III	2.0 Turbo RS (250 / 265CV)	2010 -	Gr. N	4	60	Oui	Oui	-	661092
147 Super 5	1.4 GT Turbo (120CV)	02/86 - 10/91	Gr. N	2	50	Non	Oui	-	661020
Twingo II	1.6 16V RS (133CV)	2008 -	Gr. N	2	50	Non	Oui	-	661093
SUBARU									
Impreza I	GT 2.0 16V Turbo 4WD (214CV)	1997 - 1999	Gr. N	2	60	Oui	Non	-	661060
	GT 2.0 16V Turbo 4WD (217CV)	1999 - 2000	Gr. N	2	60	Oui	Non	-	661060
Impreza II	WRX 2.0 16V Turbo 4WD (218CV)	2001 - 2003	Gr. N	3	60	Oui	Oui	1	661078
Impreza III	WRX 2.0 16V Turbo 4WD (225CV)	2003 - 2005	Gr. N	3	60	Oui	Oui	1	661078
	2.5 WRX (230CV)	2010 -	Gr. N	3	60	Oui	Oui	-	661103
TALBOT									
147 Simca Rallye	-	-	Gr. N	2	40	Non	Non	-	661099
VOLKSWAGEN									
147 Golf I	1.6 GTi (110CV)	1975 - 1983	Gr. N	2	45	Non	Non	-	661070
	1.8 GTi (112CV)	1975 - 1983	Gr. N	2	45	Non	Oui	-	661100
	1.8 BS	-	Gr. N	3	50	Non	Non	-	661075
147 Golf II	1.8 16S	-	Gr. A	3	63	Non	Oui	-	661074
	1.8 16S	-	Gr. N	3	55	Non	Non	-	661071
Autres affectations, nous consulter.									

à partir de / from
119€



➕ Amélioration du rendement moteur

Tubes afrique inox.

Stainless Steel Decatalyst Tubes

Remplacent le catalyseur d'origine de votre véhicule et simplifient l'évacuation des gaz d'échappement pour une amélioration sensible du rendement du moteur. Usage interdit sur route ouverte.

ENG Allow the catalyst silencer replacement to increase power through better gas evacuation. Made in Italy. Warning: Not road legal.

Modèle	Type	Années	Réf
ALFA ROMEO			
147	3.2 GTA (250CV) - 2 sondes	2002 -	661FA147
AUDI			
A1	1.4 TFSi (185CV)	2011 -	661FAA1
TT	2.5 RS TFSi Quattro (340CV)	2006 -	661FATT
BMW			
Mini	Cooper S R53 (170CV)	2001 - 2006	661FAMINI02
Mini	Cooper S R56 (175 / 184CV)	2007 -	661FAMINI
CITROEN			
DS3	1.6 THP (155CV)	2010 -	661FADS3
Saxo	1.6 16V VTS Phase 1 / 2 (118CV)	1996 - 2000	661FASAXO
Saxo	1.6 16V VTS Phase 3 (118CV)	2001 -	661FASAXOA
FIAT			
500	Abarth 1.4 T-Jet (135 / 160CV)	2008 -	661FA500
500	Abarth 695 Tributo Ferrari (180CV)	2009 -	661FA695
FORD			
Fiesta VI	1.6 ST (180CV)	2013 -	661FAF0ST
Focus II	2.5 RS (305CV)	2009 -	661FAF0
Focus III	2.3 RS (350CV)	2016 -	661FAF004
HONDA			
S2000	2.0 (240CV)	1999 -	661FAHON
LOTUS			
Elise / Exige	1.8i 111R / 1.8i MKII (141CV)	2004 -	661FAL001
MITSUBISHI			
Lancer	Evo VIII (265CV) - 1er cata	2004 - 2005	661TTM01
Lancer	Evo VIII (265CV) - 2e cata	2004 - 2005	661ATM02
Lancer	Evo IX (280CV) - 1er cata	2006 - 2008	661TTM04
Lancer	Evo IX (280CV) - 2e cata	2006 - 2008	661ATM05
Lancer	Evo X (295CV)	2009 -	661FAM07
OPEL			
Corsa D	1.6 Turbo OPC (192CV) - 1er cata (Euro 4)	2007 -	661FAC001
Corsa D	1.6 Turbo OPC (192CV) - 2e cata (Euro 4)	2007 -	661FAC0
Corsa D	1.6 Turbo OPC (192CV) - 2e cata (Euro 5)	2007 -	661FAC0E5
Corsa E	1.6 Turbo OPC (207CV) - 1er cata	2015 -	661FAC003
PEUGEOT			
106	1.6 S16 (118CV)	1996 - 2000	661FA10601
106	1.6 S16 (118CV)	2001 -	661FA10602
206	2.0 S16 (136CV) - 1 sonde	1999 - 2004	661FA20601FL
206	2.0 S16 (136CV) - 2 sondes	1999 - 2004	661FA20601CN
206	2.0 S16 GT (136CV)	-	661FA206
206	2.0 16V RC (177CV)	- 2006	661FA206RC

Modèle	Type	Années	Réf
208	1.6 16V Turbo GTi (200CV)	2013 -	661FA208
308	1.6 GTi (270CV)	2015 -	661FA308
RENAULT			
Clio I	1.8 16V (135CV)	1991 - 04/1996	661FACLI001
Clio I	2.0 16V Williams (150CV)	11/93 - 04/96	661FACLI002
Clio II	2.0 16V RS Phase 1 (172CV)	2000 - 2001	661FACLI0
Clio II	2.0 16V RS Phase 2 (172CV)	2002 - 2003	661FACLI0A
Clio II	2.0 16V RS Phase 3 (182CV)	2004 - 2005	661FACLI0B
Clio III	2.0 16V RS Phase 1 (197CV)	2006 - 2009	661FACLI0C
Clio III	2.0 16V RS Phase 2 (203CV)	2010 -	661FACLI0E
Clio IV	1.6 Turbo RS (200CV) - 1er cata	2013 -	661FACLI0F01
Clio IV	1.6 Turbo RS (200CV) - 2e cata	2013 -	661FACLI0F
Clio IV	RS Trophy (220CV) - 1er cata	2015 -	661FACLI0H01
Megane II	2.0 Turbo RS (225CV)	2004 -	661FAMEG225
Megane III	2.0 Turbo RS (250 / 265CV)	2010 -	661FAMEG
Megane IV	GT 1.6 Tc (205CV)	2016 -	661FAMEG03
Megane IV	1.8 Turbo RS (280CV)	2018 -	661FAMEG04
Twingo II	1.6 16V RS (133CV)	2008 -	661FATWINGO01
SEAT			
Leon II	2.0 TSi Cupra (240CV)	2006 -	661FALEON
Leon III	2.0 TSi Cupra (280CV)	2014 -	661FALEON1
SUBARU			
BRZ	2.0 (200CV)	2012 -	661FABRZ
Impreza I	2.0 GT Turbo (214 / 217CV)	- 2000	661FASU01
Impreza II	2.0 Turbo WRX (218CV)	2001 -	661FASU03
Impreza II	2.0 Turbo STi (265CV)	2002 -	661FASU02
Impreza II	2.0 Turbo WRX (225CV)	2003 -	661FASU04
Impreza III	2.5 Turbo WRX (230CV) - 1er cata	2006 -	661FASU05
Impreza III	2.5 Turbo WRX (230CV) - 2e cata	2006 -	661FASU08
Impreza III	2.5 Turbo STi (280CV) - 1er cata	2006 -	661FASU06
Impreza III	2.5 Turbo STi (280CV) - 2e cata	2006 -	661FASU08
Impreza IV	2.5 Turbo WRX STi (300CV)	2008 -	661FASU07
Impreza IV	2.5 Turbo WRX STi (300CV)	2010 -	661FASU09
VOLKSWAGEN			
Golf V	2.0 TFSi GTi (200 / 230CV)	2004 -	661FAGTI
Golf VI	2.0 TSi GTi (210CV)	2009 -	661FAGTI02
Golf VI	2.0 R (270CV)	2010 -	661FAGTI01
Golf VII	2.0 GTi (220CV)	2013 -	661FAGTI03
Golf VII	2.0 R TSi (300CV)	2014 -	661FAGDLF7
Autres affectations, nous consulter.			

ÉCHAPPEMENT.

EXHAUST



CITROEN Saxo VTS Ø 50 mm
Réf. 661ICTCI01

N'oubliez pas



p.219

Colliers de serrage échappement

à partir de / from
399€

⊕ Livrées avec sourdine amovible & colliers de serrage

⊕ Finition Titanium haute qualité

⊕ Gain de poids



RENAULT Clio III RS Ø 63,5 mm
Réf. 661ICTRE08



Made in Italy

Lignes d'échappement Gr. N / Gr. A inox titanium.

Titanium Stainless Steel Gr. N / Gr. A Competition Exhausts



Ces lignes sont réalisées en inox 304 haute qualité et bénéficient de la superbe finition « Titanium » pour une longévité inégalée. Elles assurent un gain de poids conséquent ainsi qu'un gain de puissance.

Livrées avec :

- dB killer (sourdine) facilement amovible positionné sur la sortie du silencieux et permettant une réduction du bruit d'environ 5 dB (variable selon les motorisations) : idéal pour vos sorties circuit !

- Tous les colliers de serrage garantissant fiabilité et facilité de montage.

Toutes nos lignes inox sont entièrement fabriquées en Italie.

Conformes à la réglementation FIA - CSAI.

Usage interdit sur route ouverte.

ENG Designed exclusively for competition, these top-quality 304 stainless steel systems guarantee an important weight economy and a power increase. Featuring an aesthetic "Titanium" finish for longer life. Delivered with removable dB killer and exhaust clips. Made in Italy. Comply with FIA - CSAI regulations. Warning: Not road legal.

Modèle	Type	Années	Type de ligne	Nbre de pièces	Ø (mm)	Elimine le catalyseur	Réf.
BMW							
M3 E30	-	-	Gr. N	3	50	Oui	661ICTBM01
M3 E36 (285CV)	-	1993 - 1999	Gr. N	2	60	Non	661ICTBM02
CITROEN							
AX	1.4 GT / Sport	-	Gr. N	3	50	Oui	661ICTCI02
C2	1.6 16V VTS	2003 -	Gr. N	2	45	Non	661ICTCI05
			Gr. N	2	50	Non	661ICTCI04
DS3	1.6 THP (155CV)	2010 -	Gr. N	2	54	Non	661ICTCI07
			Gr. N	3	63,5	Oui	661ICTCI08
			Gr. N	3	50	Oui	661ICTCI01
Saxo	1.6 8V / 1.6 16V VTS	1999 -	Gr. N	3	54	Oui	661ICTCI03
			Gr. A	3	63	Oui	661ICTCI06
FIAT							
500	Abarth 1.4 T-Jet (135 / 160CV)	2008 -	Gr. N	3	54	Oui	661ICTF500
			Gr. N	2	54	Non	661ICTGP
Grande Punto	Abarth 1.4 T-Jet (155CV)	2007 -	Gr. N	2	60	Non	661ICTGP01
Punto Evo	Abarth 1.4 Turbo (165CV)	2010 -	Gr. N	2	54	Non	661ICTGP02
			Gr. N	2	60	Non	661ICTGP03
FORD							
Escort	Cosworth 4WD RS 2000 (150CV)	-	Gr. N	3	60	Non	661ICTF003
			Gr. N	3	54	Non	661ICTF004
Fiesta	1.6 ST (180CV)	2013 -	Gr. N	2	54	Non	661ICTF009
Focus I	RS 2.0 16V Turbo	2003 -	Gr. N	3	63	Non	661ICTF007
			Gr. N	3	70	Oui	661ICTF008
Focus II	RS 2.5 Turbo	2009 -	Gr. N	2	70	Non	661ICTF010
Focus III	RS 2.3i Turbo (350CV)	2015 -	Gr. N	3	70	Oui	661ICTF011
			Gr. N	2	60	Non	661ICTF002
Sierra	Cosworth 2WD Cosworth 4WD	-	Gr. N	3	60	Non	661ICTF006
			Gr. N	3	60	Non	661ICTF006
HONDA							
Civic	2.0 Type R	2001 - 2005	-	2	50	Non	661ICTH001

Modèle	Type	Années	Type de ligne	Nbre de pièces	Ø (mm)	Elimine le catalyseur	Réf.	
LANCIA								
Delta	2.0 Turbo HF Evoluzione	1992 -	Gr. N	2	60	Non	661ICTLA01	
			Gr. N	3	76	Oui	661ICTLA03AB	
			Gr. N	3	70	Oui	661ICTLA04	
MITSUBISHI								
Lancer Evo VI	-	-	Gr. N	2	60	Non	661ICTMI01	
			Gr. N	4	63	Oui	661ICTMI05	
			Gr. N	4	63	Non	661ICTMI05CAT	
Lancer Evo VIII / IX	-	-	Gr. N	4	70	Oui	661ICTMI03	
			Gr. N	4	70	Non	661ICTMI03CAT	
			Gr. N	3	63	Oui	661ICTMI06	
OPEL								
Adam	S 1.4T (150CV)	2015 -	Gr. N	2	54	Non	661ICTAP01	
Astra F	2.0 16V GSi	1992 - 1996	Gr. N	3	50	Oui	661ICTAS01	
			Gr. N	3	45	Oui	661ICTT01	
Tigra	1.4 16V (90CV) / 1.6 16V (106CV)	1995 - 2001	Gr. N	3	45	Oui	661ICTT01	
PEUGEOT								
106	1.3 Rallye	-	Gr. N	3	50	Oui	661ICTPE01	
			Gr. N	3	50	Oui	661ICTPE02	
	1.4 XSi	-	Gr. N	3	50	Oui	661ICTPE03	
			Gr. N	3	54	Oui	661ICTPE06	
	1.6 16V / GTi / Rallye	1996 - 2003	Gr. A	3	63	Oui	661ICTPE07	
			Gr. N	2	50	Non	661ICTPE10	
	205	1.3 Rallye	-	Gr. N	2	54	Non	661ICTPE15
				Gr. A	2	63	Non	661ICTPE11
		1.6 GTi / 1.9 GTi	-	Gr. N	2	50	Non	661ICTPE04
				Gr. A	2	63	Non	661ICTPE05
Gr. N				3	54	Oui	661ICTPE08	
206	GT	-	Gr. N	3	54	Oui	661ICTPE09	
	2.0 16V RC (177CV)	-	Gr. A	3	63	Oui	661ICTPE14	

Modèle	Type	Années	Type de ligne	Nbre de pièces	Ø (mm)	Élimine le catalyseur	Réf.
208	GTi (200CV)	2013 -	Gr. N	3	63,5	Oui	661ICTPE17
			Gr. N	2	54	Non	661ICTPE18
			Gr. N	2	63,5	Non	661ICTPE19
309	1.9 16V GTi	1990 - 1992	Gr. N	2	54	Non	661ICTPE12
			Gr. A	2	63	Non	661ICTPE13
RENAULT							
5	GT Turbo	-	Gr. N	2	50	Non	661ICTRE01
			Gr. N	2	50	Non	661ICTRE02
Clio I	2.0 Williams	-	Gr. N	2	50	Non	661ICTRE03
			Gr. N	3	54	Oui	661ICTRE04
Clio II	RS 2.0 Phase 1	2000 - 2001	Gr. N	3	70	Oui	661ICTRE05
			Gr. N	3	54	Oui	661ICTRE06
			Gr. N	3	63,5	Oui	661ICTRE12
Clio III	RS 2.0 16V (197CV)	2006 - 2009	Gr. N	3	60	Oui	661ICTRE07
			Gr. N	3	63,5	Oui	661ICTRE08
			Gr. N	3	63,5	Oui	661ICTRE13
Clio IV	RS 1.6 Turbo (200CV)	2013 -	Gr. N	2	50	Non	661ICTRE11
			Gr. N	2	63	Non	661ICTRE10
Megane II	RS 2.0 16V (225CV)	-	Gr. N	2	63,5	Non	661ICTRE14
			Gr. N	3	63,5	Oui	661ICTRE09
Megane III	RS 2.0 16V (250 / 265CV)	2010 -	Gr. N	2	50	Non	661ICTRE11
			Gr. N	2	63	Non	661ICTRE10
Twingo II	RS 1.6 16V (133CV)	2008 -	Gr. N	2	50	Non	661ICTRE11
			Gr. N	2	63	Non	661ICTRE10
SUBARU							
Impreza I	2.0 GT Turbo	- 2000	Gr. N	3	60	Oui	661ICTSU01
			Gr. N	3	60	Oui	661ICTSU02
Impreza II	2.0 WRX Turbo	2001 -	Gr. N	3	60	Oui	661ICTSU03
			Gr. N	3	76	Oui	661ICTSU04
Impreza III	2.5 STI Turbo (280CV)	2006 -	Gr. N	3	60	Oui	661ICTSU05
			Gr. N	3	76	Oui	661ICTSU06
			Gr. N	3	63,5	Oui	661ICTSU07
			Gr. N	3	70	Oui	661ICTSU08
			Gr. N	3	70	Oui	661ICTSU09
			Gr. N	3	70	Oui	661ICTSU09

Modèle	Type	Années	Type de ligne	Nbre de pièces	Ø (mm)	Élimine le catalyseur	Réf.
Impreza IV	2.5 T WRX STI (300CV)	2014 -	Gr. N	2	63,5	Non	661ICTSU10
			Gr. N	3	63,5	Oui	661ICTSU11
VOLKSWAGEN							
Golf I	1.6 GTi (110CV) / 1.8 (112CV)	-	Gr. N	2	45	Non	661ICTVW01
			Gr. N	2	54	Non	661ICTVW02
Golf II	1.8 16V GTi (136CV)	-	Gr. N	2	54	Non	661ICTVW02
			Gr. N	3	50	Oui	661ICTVW03
Autres affectations, nous consulter.							

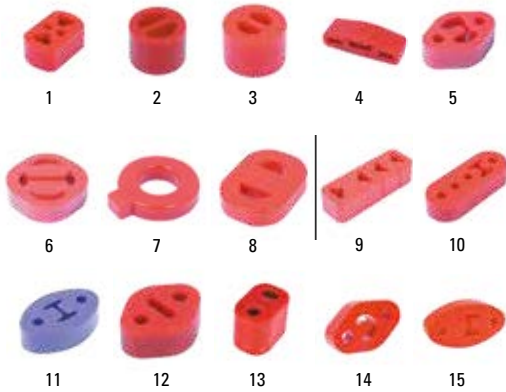

INDISPENSABLE

Silent blocs d'échappement universels.

Universal Exhaust Mounts

POWERFLEX

Les fixations d'échappement polyuréthane POWERFLEX sont 10 à 15% plus rigides que les supports en caoutchouc d'origine, et aident à maintenir l'échappement en position. Idéales pour les montages compétition. La quantité par auto varie selon le véhicule. Vendues à l'unité.

ENG POWERFLEX exhaust mounts are 10 to 15% harder than originals. Help to maintain exhaust. Sold by unit.

Visuel	Longueur (mm)	Largeur (mm)	Réf. 54EX...	Tarif € unitaire
1	72	44	H001	
2	45	45	H002	
3	48	48	H003	
4	25	105	H004	
5	71	50	H005	
6	70	70	H006	
7	64	64	H007	
8	80	60	H008	12,80
9	131	44	H010	
10	112	44	H011	
11	85	55	H012	
12	64	50	H015	
13	56	38	H016	
14	55	85	H017	
15	55	102,5	H018	

Toujours plus de choix, d'informations et les disponibilités en direct

04 94 88 57 94

Pro.Oreca.com

Oreca-Store.com

Mastic montage échappement.

Exhaust Mastic



Réf. 4469

11€

Assure l'étanchéité de vos raccords d'échappement. Facilite le montage et permet de réduire le bruit. Résiste aux hautes températures et aux vibrations. Tube de 150 g.

ENG Exhaust mastic for sealing your exhaust connections. Withstands high temperatures and vibrations. Sold in 150 grs tube.

Isolant laine de verre pour silencieux d'échappement.

Phonoabsorbant Fiberglass Wool For Exhaust Pipes

ATHENA

Réf. S410000999001

9€90

Plaque en laine de verre spécialement conçue pour l'isolation phonique de votre silencieux d'échappement. Ses propriétés physiques lui permettent de résister aux retours de flammes et au durcissement provoqué par les huiles d'échappement.

Caractéristiques :

- Densité : 2,6 g/cm³.
- Résistance : 550°C en continue / 800°C en cas de pic.
- Dimensions : (L) 500 x (l) 700 x (E) 7 mm.

ENG Specially made for exhaust silencer. Resists to back-drafts and prevents fiberglass stiffness caused by exhaust oils. Density: 2,6 g/cm³. Working temperature: 550°C constant / 800°C in peaks. Dimensions: (L) 700 x (W) 500 x (T) 7 mm.



HEAT & SOUND CONTROL SOLUTIONS

WRIGHT MOTORSPORTS • IMSA GTD • PORSCHE GT3R
QUINE RACING • TRANS AM SERIES • CHEVROLET CAMARO



EXHAUST WRAPS



PLUG BOOT & WIRE PROTECTION



HEAT BARRIERS



LINE & HOSE PROTECTION



TURBO HEAT MANAGEMENT

RACE PROVEN HEAT MANAGEMENT PRODUCTS



Silencieux compétition universels.

Universal Competition Silencers

Améliorent les performances du véhicule grâce à une meilleure évacuation des gaz d'échappement. Usage interdit sur route ouverte.

ENG Improve your car capacity thanks to a better gaz evacuation. Not road legal.

Forme	Matériau	Ø tube (mm)	Dimensions Ø x L (mm)	Longeur totale	Réf.	Tarif €
Rond	Acier	50	100 x 400	650	662306135	133
Rond	Acier	50	125 x 400	650	662606140	142
Rond	Acier	55	125 x 450	700	662606245	161
Rond	Inox	60	110 x 350	450	662606335	187
Rond	Acier	60	125 x 450	700	662606345	171
Rond	Inox	60	150 x 430	650	662606343	248
Rond	Inox	70	125 x 450	650	662606545	282
Rond	Inox	76	125 x 400	600	662606740	187
Ovale	Acier	55	(Ø) 150 x (L) 225 x (H) 450	600	662606745	155
Ovale	Acier	60	(Ø) 150 x (L) 225 x (H) 450	700	662606845	142
Ovale	Inox	60	(Ø) 120 x (L) 160 x (H) 350	450	662606899	161

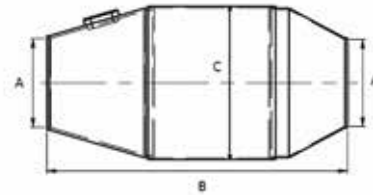

+ Gain de poids de 30%

Catalyseurs compétition.

Motorsport Catalytic Converters

Catalyseurs compétition 100 cpsi. Gain de poids de 30%, réduction des contre-pressions de 15%, et baisse des émissions polluantes de 10% par rapport aux précédentes générations. Répondent à la réglementation FIA. Usage interdit sur route ouverte.

ENG 100 cpsi motorsport catalytic converters. 30% lighter, 15% backpressure less and 10% pollution less compared to the former models. Meet FIA regulations. Not road legal.

Modèle	N° homologation FIA	A (mm)	B (mm)	C (mm)	Poids (kg)	Réf.	Tarif €
Jusqu'à 1 200 cm ³ / 180CV - 2 000 cm ³ * / 360CV	ST 9074/10 PE	50	216	93	1	662950019	508
Jusqu'à 1 200 cm ³ / 180CV - 2 000 cm ³ * / 360CV	ST 9074/10 PE	61,5	192	93	1	662950020	508
Jusqu'à 1 600 cm ³ / 350CV	T 1.6 1277-10 PE	76	335	130	1,7	662950060	801
Jusqu'à 2 000 cm ³ / 240CV	WRC 1112-10	78	258	108	2,1	662950055	508
Jusqu'à 2 000 cm ³ / 240CV	WRC 1112-10	61,5	268	108	2,2	662950057	508
Jusqu'à 2 000 cm ³ / 240CV - 4 000 cm ³ * / 480CV	WRC 1112/10 PE	61,5	268	108	1,8	662950058	768
Jusqu'à 2 000 cm ³ / 240CV - 4 000 cm ³ * / 480CV	WRC 1112/10 PE	78	258	108	1,6	662950054	768
Jusqu'à 2 000 cm ³ / 300CV - 4 000 cm ³ * / 560CV	S2 1210/10 PE	70	236	120	1,5	662950053	794
Jusqu'à 2 000 cm ³ / 300CV - 4 000 cm ³ * / 600CV	WRC 1279/10	80	386	130	2,9	662950044	612
Jusqu'à 2 000 cm ³ / 350CV - 5 000 cm ³ * / 700CV	WRC 1279/10 PE	66,6	367	130	2	662950045	807
Jusqu'à 2 000 cm ³ / 350CV - 5 000 cm ³ * / 700CV	2/2790-10 PE	77	348	130	2	662950046	807
Jusqu'à 3 000 cm ³ / 400CV - 6 000 cm ³ * / 800CV	GT 1407/10 PE	76	350	144	3,1	662950050	898

*Coupler deux catalyseurs en parallèle.



Gamme complète d'éléments en inox vous permettant de réaliser vos propres lignes d'échappement.

ENG Complete range of stainless steel elements which gives you the possibility to create your own exhaust system.

Tubes droits & coudés.

Straight Pipes & Bends



Ø 45 mm				
Désignation	Longueur (mm)	Épaisseur (mm)	Réf.	Tarif €
Tube droit	980	1,5	662604900	37,90
Coude 30°	125	1,5	662604930	26,90
Coude 45°	135	1,5	662604945	26,90
Coude 60°	160	1,5	662604960	26,90
Coude 90°	220	1,5	662604990	26,90

Ø 50 mm				
Désignation	Longueur (mm)	Épaisseur (mm)	Réf.	Tarif €
Tube droit	980	1,5	662605100	40,90
Coude 30°	120	1,5	662605130	27,90
Coude 45°	140	1,5	662605145	27,90
Coude 60°	140	1,5	662605160	28,90
Coude 90°	220	1,5	662605190	28,90

Ø 60 mm				
Désignation	Longueur (mm)	Épaisseur (mm)	Réf.	Tarif €
Tube droit	980	1,5	662605300	49,90
Coude 30°	120	1,5	662605330	27,90
Coude 45°	145	1,5	662605345	27,90
Coude 60°	160	1,5	662605360	28,90
Coude 90°	220	1,5	662605390	28,90

Ø 70 mm				
Désignation	Longueur (mm)	Épaisseur (mm)	Réf.	Tarif €
Tube droit	980	1,5	662605500	51
Coude 30°	120	1,5	662605530	38,90
Coude 45°	145	1,5	662605545	38,90
Coude 60°	190	1,5	662605560	39,90
Coude 90°	240	1,5	662605590	39,90

Ø 48 mm				
Désignation	Longueur (mm)	Épaisseur (mm)	Réf.	Tarif €
Tube droit	980	1,5	662605000	39,90
Coude 30°	125	1,5	662605030	26,90
Coude 45°	135	1,5	662605045	26,90
Coude 60°	160	1,5	662605060	26,90
Coude 90°	220	1,5	662605090	26,90

Ø 55 mm				
Désignation	Longueur (mm)	Épaisseur (mm)	Réf.	Tarif €
Tube droit	980	1,5	662605200	44,90
Coude 30°	120	1,5	662605230	27,90
Coude 45°	160	1,5	662605245	27,90
Coude 60°	165	1,5	662605260	28,90
Coude 90°	220	1,5	662605290	28,90

Ø 65 mm				
Désignation	Longueur (mm)	Épaisseur (mm)	Réf.	Tarif €
Tube droit	980	1,2	662605400	49,90
Coude 30°	120	1,2	662605430	38,90
Coude 45°	145	1,2	662605445	38,90
Coude 60°	190	1,2	662605460	39,90
Coude 90°	220	1,2	662605490	39,90

Ø 76 mm				
Désignation	Longueur (mm)	Épaisseur (mm)	Réf.	Tarif €
Tube droit	980	1,5	662605700	66
Coude 30°	130	1,5	662605730	56
Coude 45°	150	1,5	662605745	55
Coude 60°	190	1,5	662605760	59
Coude 90°	250	1,5	662605790	59

Manchons avec colliers.

Pipe Couplings With Clamps



Réf.	Ø (mm)	Longueur (mm)	Tarif €
662122857	45	90	17,90
662004809	48	90	24,90
662005007	50	70	21,90
662122858	50	90	18,90
662005507	55	70	25,90
662122860	55	90	23,90
662006007	60	70	33,90
662122859	60	90	19,90
662006507	65	70	32,90
662006509	65	90	27,90
662007007	70	70	36,90

Réducteurs avec colliers.

Adaptors With Clamps

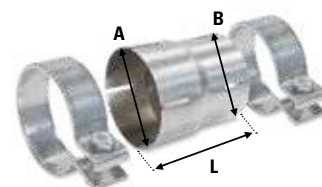

Réf.	A (mm)	B (mm)	L (mm)	Tarif €
662605331	60	50	90	40,90
662605335	60	55	90	40,90
662605531	70	60	125	41,90
662605535	70	65	90	41,90
662605731	76	65	90	46,90
662605735	76	70	90	46,90

Connecteurs en Y.

Y Pipes



Réf.	Ø (mm)	Longueur (mm)	Tarif €
662605150	1 x 50 / 2 x 50	200	90
662605251	1 x 55 / 2 x 50	200	90
662605352	1 x 60 / 2 x 55	200	90
662605354	1 x 60 / 2 x 60	200	90
662605553	1 x 70 / 2 x 60	200	92
662605755	1 x 76 / 2 x 60	200	98

Compensateurs.

Compensators



Réf.	Ø (mm)	Longueur (mm)	Tarif €
662604915	45	155	56
662605015	48	155	57
662605115	50	155	63
662605215	55	155	64
662605315	60	155	67
662605515	70	155	78
662605715	76	155	78

Réducteurs 3 paliers.

Stepped Connection Pipes



Réf.	Ø (mm)	Longueur (mm)	Tarif €
662605020	45 / 48 / 50	170	19,90
662605120	48 / 50 / 55	170	19,90
662605220	50 / 55 / 60	170	22,90
662605320	55 / 60 / 70	170	22,90
662605520	60 / 70 / 76	170	24,90

Tubes flexibles.

Flexible Pipes



Réf.	Ø (mm)	Longueur (mm)	Tarif €
662604910	45	100	49,90
662605110	50	100	60
662605210	55	105	59
662605310	60	120	64
662605510	70	150	87
662605710	76	150	94

Connecteurs de ligne à souder.

Connection Adaptors To Weld-On



Visuel	Réf.	Ø intérieur (mm)	Type	Tarif €
1	662603113	45	Entrée	42,90
2	662603114	45	Sortie	26,90
1	662603115	50	Entrée	53
2	662603116	50	Sortie	26,90
1	662603118	55	Entrée	53
2	662603119	55	Sortie	28,90
1	662603120	60	Entrée	53
2	662603121	60	Sortie	28,90
1	662603123	70	Entrée	53
2	662603124	70	Sortie	34,90
1	662603125	80	Entrée	57
2	662603126	80	Sortie	34,90



Joint de connecteur acier.

Steel Rings For Connection Adaptors



Ø 46 / 60 mm

Réf. 662112088

3€₈₀

Ø 56 / 72 mm

Réf. 662111392

4€₂₀

Ø 70 / 80 mm

Réf. 662603138

25€₉₀



N'oubliez pas



p.242

Protections thermiques

Collerettes acier.

Three-Hole Flanges



Bouchon



Insert

Bouchon & insert à souder.

Cap & Insert To Weld-On



Bouchon - Ø M18x1.5

Réf. 662000244

4€₂₀

Insert - Ø M18x1.5

Réf. 662609724

7€₁₀

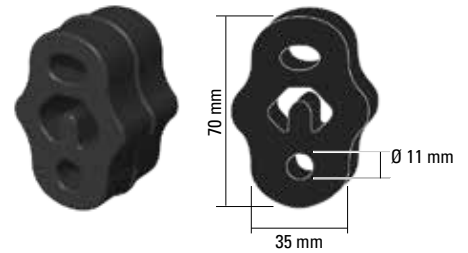

Silent bloc universel.

Universal Bush



Réf. 662607112

8€₅₀

Colliers de serrage.

Pipe Clamps



Ø (mm)	Largeur (mm)	Réf.	Tarif €
Extérieur 43 - 47	18	COLE4347W1	3,40
Extérieur 47 - 51	20	COLE4751W1	3,40
Extérieur 55 - 59	20	COLE5559W1	3,40
Intérieur 59 - 63	20	COLE5963W1	3,40
Extérieur 63 - 68	20	COLE6368W1	3,40
Extérieur 68 - 73	20	COLE7125W1	4,70
Extérieur 73 - 79	20	COLE7625W1	4,70
Extérieur 79 - 85	20	COLE8225W1	4,70

Patte de fixation à souder.

Straight Holder To Weld-On



Ø 10 x (L) 220 mm

Réf. 662600026

13€₉₀

Ø 10 x (L) 250 mm

Réf. 662600027

14€₉₀

Ressorts inox.

Stainless Steel Springs



Ressort - Ø 8 x (L) 80 mm

Réf. 662600512

11€₉₀

Fixation

Réf. 662600515

5€

Détrompeur de sonde lambda.

Mini Catalytic Converter

Réf. 6611SL01

32€₉₀



Indispensable lors de la suppression du catalyseur. À visser en lieu et place de la deuxième sonde lambda. Modifie les informations relatives aux gaz d'échappement avant analyse de la sonde, évitant ainsi l'allumage d'un voyant au tableau de bord et la mise en mode dégradé du calculateur.

Longueur : 50 mm. Ø : 24 mm. Filetage et taraudage : M18.

ENG Keeps emission lights off when a decat pipe has been fitted. To be screwed in place of your downstream lambda sensor. Length: 50 mm. Ø: 24 mm. Thread: M18.



Carbureteurs horizontaux DCOE.

DCOE Horizontal Carburetors

- 40 DCOE
Réf. 414174..... **529€**
- 45 DCOE 152
Réf. 414152..... **529€**
- 48 DCO/SP
Réf. 414153..... **909€**

Carbureteurs verticaux IDF.

IDF Vertical Carburetors

- 40 IDF
Réf. 414156..... **649€**
- 44 IDF 152
Réf. 414154..... **719€**
- 48 IDF/SP
Réf. 414155..... **759€**

Carbureteurs PORSCHE 911.

PORSCHE 911 Carburetors

- 40 IDA3C (Paire)
Réf. 3130000102..... **4279€**
- 46 IDA3C (Paire)
Réf. 3136000102..... **4609€**

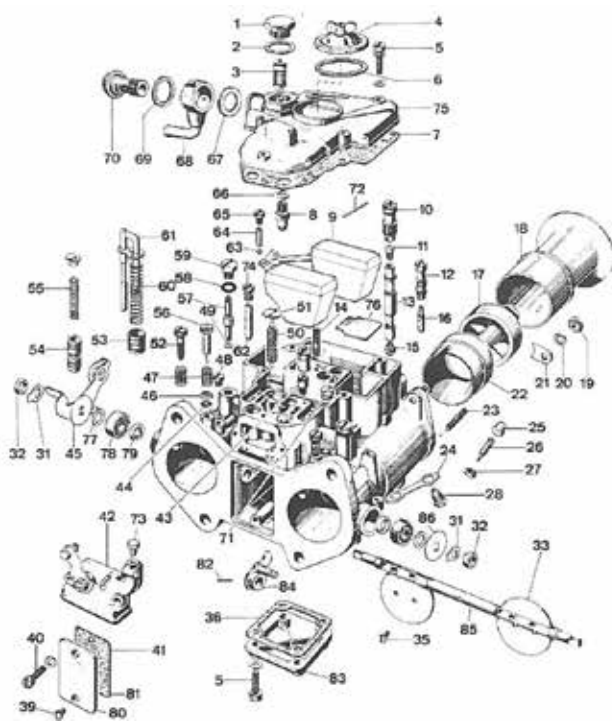

N'oubliez pas



89€
Filtre régulateur de pression d'essence
Réf. 440628



31€90
Kit joints WEBER DCOE
Réf. 414100



58€
Kit joints WEBER DCO/SP
Réf. 414106

Réglages de base 40 DCOE & 45 DCOE

Désignation	N°	40 DCOE	45 DCOE
Buse venturi	22	30	36
Venturi auxiliaire	17	4,5	4,5
Gicleur principal	15	115	145
Gicleur d'air	11	200	155
Tube d'émulsion	13	F11	F16
Gicleur de ralenti	16	45/F9	55/F8
Orifice de mélange de ralenti	-	100	100
Trous de progression	-	120 / 100 / 100	120 / 100 / 80
Angle de papillon	-	78°	78°
Pointeau	8	175	200
Gicleur de pompe de reprise	57	40	45
Clapet de pompe	43	50	40
Niveau de flotteur	-	12 mm	12 mm
Gicleur d'essence de starter	62	85/F9	85/F9
Gicleur d'air de starter	74	150	150

N'oubliez pas



29€90
Câble d'accélérateur
Réf. 4149990162800



Commandes d'accélérateur.

Linkage Kits

Simple ou double commande pour carbureteurs DCOE. Montage haut ou bas. Kits complets.

ENG Simple or double linkage for DCOE carburetors. Top or bottom mounted. Complete kits.

Visuel	Commande	Montage	Réf.	Tarif €
1	Simple	Haut	41410001	189
2	Simple	Bas	4143000	189
1	Double	Haut	4142000	219
2	Double	Bas	4144000	219

Pièces détachées pour carburateurs DCOE.

Spare Parts For DCOE Carburetors

Désignation	Numéro	Dimensions (mm)	Quantité nécessaire	40 DCOE		45 DCOE				
				Ref.	Ref.	Ref.	Ref.			
Bouchon de filtre	1	-	1	61002010	61002010	-	-			
Joint bouchon de filtre	2	-	1	4153002400	4153002400	-	-			
Filtre	3	-	1	37022010	37022010	-	-			
Bouchon d'accès	4	-	1	414376003	414376003	-	-			
Joint chapeau supérieur	6	-	1	4144155000200	4144155000200	-	-			
Joint couvre carburateur	7	-	1	41412450	414715011M	-	-			
Pointeau	8	150	1	41403150M	-	-	-			
		175		41403175M	-	-	-			
		200		41403200M	-	-	-			
		225		41403225M	-	-	-			
Flotteur	9	250	1	41403250M	-	-	-			
		-		414034	414034	-	-			
		-		528000100	528000100	-	-			
		-		4147740115000	-	-	-			
Vis fixation tube émulsion	10	165	2	4147740116500	-	-	-			
		170		4147740117000	-	-	-			
		175		4147740117500	-	-	-			
		180		4147740118000	-	-	-			
		185		4147740118500	-	-	-			
		190		4147740119000	-	-	-			
		195		4147740119500	-	-	-			
		200		4147740120000	-	-	-			
		210		414401210	-	-	-			
		215		4147740121500	-	-	-			
		220		4147740122000	-	-	-			
		225		4147740122500	-	-	-			
		230		4147740123000	-	-	-			
		Porte gicleur de ralenti		12	F2	2	4145006	4145006	-	-
					F9		41450027	-	-	-
F11	414302F9		-		-		-			
F15	41450031		-		-		-			
F41	41450032		-		-		-			
F41	41450051		-		-		-			
F41	414450057		-		-		-			
F47	41450058		-		-		-			
F10	414450111		-		-		-			
F14	41450166		-		-		-			
F16	414614		-		-		-			
F45	6145024000		-		-		-			
100	414401100		-		-		-			
110	414401110		-		-		-			
115	414401115		-		-		-			
120	414401120	-	-	-						
125	414401125	-	-	-						
130	414401130	-	-	-						
135	414401135	-	-	-						
140	414401140	-	-	-						
145	414401145	-	-	-						
150	414401150	-	-	-						
155	414401155	-	-	-						
160	414401160	-	-	-						
165	414401165	-	-	-						
170	414401170	-	-	-						
175	414401175	-	-	-						
180	414401180	-	-	-						
185	414401185	-	-	-						
190	414401190	-	-	-						
205	414401205	-	-	-						
210	414401210GP	-	-	-						
45/F9	414822045	-	-	-						
50/F9	414822050	-	-	-						
55/F9	414822055	-	-	-						
Gicleur de ralenti	16	40/F8	2	-	414821040	-	-			
		50/F8		-	414821050	-	-			
		55/F8		-	414821055	-	-			
		60/F8		-	414821060	-	-			
Venturi auxiliaire	17	4,5	2	41412450	41402450	-	-			
Cornet de carburateur	18	-	2	5284000120	5284000101	-	-			
Demi-lune de cornet	21	-	4	41450012	41450004	-	-			

Désignation	Numéro	Dimensions (mm)	Quantité nécessaire	40 DCOE		45 DCOE	
				Ref.	Ref.	Ref.	Ref.
Buse venturi	22	28	2	414302280	-	-	-
		30		414302300	-	-	-
		32		41402320	7211632000	-	-
		38		-	7211638000	-	-
Écrou	24	40	1	-	7211640000	-	-
		24		4143471000300	41452155003	-	-
Vis air By-pass	26	-	2	4146475000200	4146475000200	-	-
Rondelle de sécurité	31	-	2	4140400	4140400	-	-
Écrou axe de papillon	32	-	2	4143471000300	4143471000300	-	-
Papillon	33	-	2	4140085	4140084	-	-
Vis trappe d'inspection	39	-	2	41464570009	41464570009	-	-
Lévier d'accélérateur	45	-	1	414700	414700	-	-
Joint rondelle vis de richesse	46	-	2	414580006	414580006	-	-
Ressort vis de réglage	47	-	3	4140700	4140700	-	-
Vis trappe d'inspection	48	-	2	41464570009	41464590008	-	-
Joint gicleur de pompe	49	-	2	414535	414535	-	-
Ressort d'accélérateur	50	-	1	4142700	4142700	-	-
Rondelle de maintien de ressort	51	-	1	41400600	41400600	-	-
Vis de butée papillon	52	-	1	414105	414105	-	-
Piston pompe de reprise	53	-	1	4140300	4140300	-	-
Vis de richesse	56	-	2	4140003	4140003	-	-
Gicleur de pompe de reprise	57	30	2	41480130	-	-	-
		35		41480135	-	-	-
		40		41480140	-	-	-
		45		41480145	-	-	-
		50		41480150	-	-	-
Joint de vis de gicleur de pompe	58	-	2	414104	414104	-	-
Couvercle gicleur de pompe	59	-	2	4146101500800	4146101500800	-	-
Ressort tige pompe de reprise	60	-	1	4146400	4146400	-	-
Tige pompe de reprise	61	-	1	41410015	41410015	-	-
Bille bullage	63	-	2	41458300003	41458300003	-	-
Joint de banjo	67	-	1	4153003100	4153003100	-	-
Banjo 90°	68	-	1	1053603500	1053603500	-	-
Joint de banjo	69	-	1	4153002400	4153002400	-	-
Vis banjo	70	-	1	1271500800	1271500800	-	-
Couv. carburateur	75	-	1	414734198	414734198	-	-
Plaque de cuve	76	-	1	41430003	41430003	-	-
Rondelle	77	-	2	4145551012800	4145551012800	-	-
Goupille de came	82	-	1	41458445001	41458445001	-	-
Came de pompe	84	-	1	41445082005	41445082005	-	-

Pour toutes pièces détachées ou autres dimensions, nous consulter.



CIRCUIT D'ESSENCE.

FUEL CIRCUIT



Made in Italy

Cornets d'admission à boulonner. TECNIFILTER®

Ram Pipes To Be Screwed

1. Longueur 30 mm Réf. 414TRP0065.....	39€₉₀
2. Longueur 50 mm Réf. 414TRP0066.....	42€₉₀
3. Longueur 80 mm Réf. 414TRP0067.....	44€₉₀
4. Longueur 120 mm Réf. 414TRP0068.....	46€₉₀

Cornets aluminium à boulonner sur la base des carburateurs WEBER 40 DCOE ou 45 DCOE. Fabriqués entièrement en métal chromé, avec éléments filtrants en acier inoxydable certifié. Résistance aux agents corrosifs et aux charges thermiques, la durée de vie de ce produit est pratiquement infinie.

Diamètre : 45 mm. Entraxe de fixation : 65 mm.

Longueurs disponibles : 30, 50, 80, 120 mm. Vendus à l'unité.

ENG Aluminium ram pipes to be screwed for WEBER 40 DCOE or 45 DCOE carburetors. Diameter: 45 mm. Mounting bracket: 65 mm. Available lengths: 30, 50, 80, 120 mm. Sold individually.

Cornets d'admission à emmancher.

Ram Pipes

Cornets aluminium à emmancher pour carburateurs WEBER.

Disponibles pour carburateurs 40 et 45 mm, en longueur 16, 26 et 39 mm.

Longueurs 55, 62 et 75 mm sur demande.

ENG Aluminium ram pipes for WEBER carburetors. Available for 40 and 45 mm carburetors. Lengths: 16, 26 and 39 mm. 55, 62 and 75 mm lengths are available on order.

Réf.	Pour carburateur	Longueur du cornet	Tarif €
414JRP4016	40 DCOE	16 mm	26
414JRP4026	40 DCOE	26 mm	26
414JRP4039	40 DCOE	39 mm	26
414JRP4516	45 DCOE	16 mm	26
414JRP4526	45 DCOE	26 mm	26
414JRP4539	45 DCOE	39 mm	26

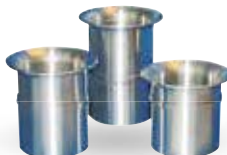

Demi-lunes de cornets.

Half-Moon Ram Pipes

Indispensables pour fixer vos cornets emmanchés.

Disponibles pour carburateurs 40 et 45 mm.

ENG Essential to fix your ram pipes. Available for 40 and 45 mm carburetors.

Réf.	Pour carburateur	Tarif €
41450012	40 DCOE	3,09
41450004	45 DCOE	3,09



ACCESSOIRES CARBURATEURS

Carburetor Accessories

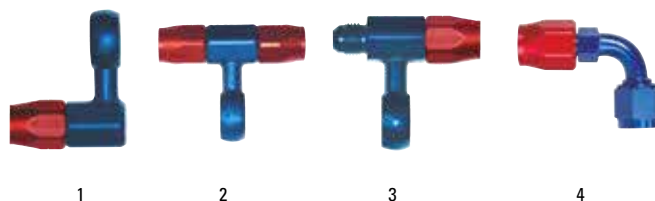

Accessoires aviation pour durite inox.

Accessories For Stainless Steel Hose

1. Kit alimentation aviation latérale Réf. PACK_CARB_AVIA_1.....	168€
2. Kit alimentation aviation arrière Réf. PACK_CARB_AVIA_2.....	187€

Vendus au détail ou en kits d'alimentation aviation complets (voir tableau ci-dessous) :

1. Kit alimentation aviation latérale composé de :

- 1 banjo 90° DH6 alu (réf. 27761106D / visuel 1).
- 1 banjo Té DH6 alu (réf. 27762106D / visuel 2).
- 2 vis banjo M12x150 (réf. 27766M12D / visuel 5).
- 4 joints alu M16 (réf. AWM16 / visuel 6).
- 1 mètre de durite série 400 (réf. 4006 / visuel 7).

2. Kit alimentation aviation arrière composé de :

- 1 banjo 90° DH6 alu (réf. 27761106D / visuel 1).
- 1 banjo Té DH6 9/16UNF alu (réf. 27763106D / visuel 3).
- 1 raccord femelle 90° 9/16UNF (réf. 80916D / visuel 4).
- 2 vis banjo M12x150 (réf. 27766M12D / visuel 5).
- 4 joints alu M16 (réf. AWM16 / visuel 6).
- 1 mètre de durite série 400 (réf. 4006 / visuel 7).

ENG Sold at retail or as complete kits.

Visuel	Désignation	Réf.	Tarif €
1	Banjo 90° DH6 alu	27761106D	56
2	Banjo Té DH6 alu	27762106D	59
3	Banjo Té DH6 9/16UNF mâle	27763106D	44,90
4	Raccord femelle 90° 9/16UNF	80916D	28,90
5	Vis banjo M12x150	27766M12D	18,90
6	Joint alu M16	AWM16	0,30
7	Durite série 400 inox DH6 (1 mètre)	4006	23,90

Accessoires pour durite caoutchouc.

Accessories For Rubber Hose



Visuel	Désignation	Réf.	Tarif €
1	Banjo 90°	1053603500	17,90
2	Banjo Té	1053603400	19,90
3	Vis banjo	1271500800	28,90
4	Joint banjo	4153002400	1,39
5	Té laiton 6 mm	MTP001	5,20
5	Té laiton 8 mm	MTP002	5,30



RÉSERVOIRS D'ESSENCE HAUTE PERFORMANCE

RÉSERVOIRS FT3 STANDARDS ET PERSONNALISÉS DE 10L À 170L



FIA APPROVED

RÉSERVOIR PORSCHE 911



FIA APPROVED

NOUVEAU!

RÉSERVOIR ADAPTÉ À LA PORSCHE 991 GT3
CUP MODELABLE POUR TOUTES LES FORMES

ACCESSOIRES

PLAQUES STANDARDS ET PERSONNALISÉES
VANNES, PIÈCES APPROUVÉES PAR LE FIA ET PLUS



EQUIPEMENT DE RAVITAILLEMENT

BIDONS DE RAVITAILLEMENT, BOWSER VANNES ET ACCESSOIRES



RÉSERVOIRS PERSONNALISÉS



FIA APPROVED





Réservoirs rigides Racell.

Racell Tough Cells

Réservoirs rigides standard résistants aux chocs (norme FIA, SCCA, NASCAR...). Fabriqués dans un alliage de plastique exclusif. Equipés de mousse antidéflagrante. Répondent à la réglementation FIA. Raccords aviation. Livrés avec un bouchon.

ENG Shock resistant tough cells (FIA, SCCA, NASCAR standards...). Constructed from a unique, tough plastic alloy. Fitted with baffle foam. Meet FIA regulations. Delivered with a cap.

Désignation	Dimensions (L) x (l) x (H) mm	Raccords	Réf.	Tarif €
10 L Essence	203 x 203 x 381	3 x JIC8 + 1 x JIC6 Vent.	6RESRA103F	689
10 L Diesel	203 x 203 x 381	3 x JIC8 + 1 x JIC6 Vent.	6RESSAAA015	909
20 L Essence	254 x 254 x 457	3 x JIC8 + 1 x JIC6 Vent.	6RESRA105F	732
20 L Diesel	254 x 254 x 457	3 x JIC8 + 1 x JIC6 Vent.	6RESSAAA025	929

+ Réglementation en page 11



Réservoirs pour emplacement roue de secours.

Spare Tyre Compartment Cells

- 1. Réf. 6RESDA108 - 30 L **1169€**
- 2. Réf. 6RESDA112 - 45 L **1189€**
- 3. Réf. 6RESSA220 - 60 L **1209€**

- 1. Capacité : 30 L. Dimensions : Ø 550 x (H) 160 mm.
 - 2. Capacité : 45 L. Dimensions : Ø 550 x (H) 205 mm.
 - 3. Capacité : 60 L. Dimensions : (L) 566 x (l) 566 x (H) 244 mm.
- Répondent à la réglementation FIA.

ENG 1. Volume: 30 L. Dimensions: Ø 550 x (H) 160 mm / 2. Volume: 45 L. Dimensions: Ø 550 x (H) 205 mm / 3. Volume: 60 L. Dimensions: (L) 566 x (l) 566 x (H) 244 mm. Meet FIA regulations.

Réservoirs souples standards & caissons alu.

Standard Soft Cells & Alloy Saver Fuel Cells

Réservoirs thermoformés résistants aux chocs (normes FIA, SCCA, NASCAR...). Equipés de mousse antidéflagrante. Répondent à la réglementation FIA (doivent être équipés d'un caisson pour être homologués FIA). Livrés avec un bouchon. Equipés de raccords aviation : 2 x JIC6 (1 seul sur les modèles 20 L) + 1 x JIC6 Vent. Caissons en aluminium spécialement conçus pour recevoir les réservoirs ATL.

ENG Shock resistant thermoformed cells (FIA, SCCA, NASCAR standards...). Fitted with baffle foam. Meet FIA regulations (must be fitted with a box to be FIA approved). Delivered with a cap. Fitted with 2 x JIC6 (only one on 20 L cells) + 1 x JIC6 Vent. Aluminium containers designed for ATL cells.

Contenance	Dimensions caisson (L) x (l) x (H) mm	Réf. Réservoir essence	Tarif €	Réf. Réservoir diesel	Tarif €	Réf. Caisson	Tarif €
Réservoirs & caissons standards							
20 L	350 x 350 x 240	6RESSA105	969	6RESSAAA035	1039	6RESAL105	325
30 L	534 x 326 x 240	6RESSA108	959	6RESSAAA045	1079	6RESAL108	353
40 L	638 x 337 x 270	6RESSA110	969	6RESSAAA055	999	6RESAL110	418
45 L	531 x 464 x 250	6RESSA112	1009	6RESSAAA065	1079	6RESAL112	430
60 L	633 x 461 x 250	6RESSA115	1069	6RESSA115BLE	1169	6RESAL115	458
80 L	673 x 673 x 225	6RESSA122A	1169	6RESSAAA085	1319	6RESAL122A	569
80 L	658 x 440 x 355	6RESSA122B	1149	6RESSAAA095	1329	6RESAL122B	689
80 L	881 x 459 x 250	6RESSA122C	1169	6RESSAAA105	1289	6RESAL122C	589
100 L	777 x 461 x 375	6RESSA126A	1209	6RESSAAA115	1419	6RESAL126A	899
100 L	661 x 443 x 445	6RESSA126C	1209	6RESSAAA125	1399	6RESAL126C	859
120 L	671 x 671 x 340	6RESSA132D	1319	6RESSAAA135	1459	6RESAL132D	929
120 L	671 x 496 x 445	6RESSA132A	1329	6RESSAAA145	1469	6RESAL132A	899
120 L	888 x 462 x 377	6RESSA132B	1329	6RESSA132CD	1489	6RESAL132B	899
120 L	646 x 441 x 560	6RESSA132C	1339	6RESSAAA165	1469	6RESAL132C	899
170 L	671 x 671 x 445	6RESSA144	1469	6RESSA175	1639	6RESAL144	999
Porsche 911 (jusqu'à 1989)							
100 L	585 x 710 x 430	6RESPOR911_565	1699	-	-	6RESSAAA201	2059
100 L	585 x 710 x 430	6RESSAAA204	1569	-	-	6RESSAAA201	2059

+ Tarifs sur demande



Réservoirs Rallye-raid & caissons alu.

Rallye-Raid Cells & Alloy Saver Fuel Cells

Réservoirs souples spécifiquement conçus pour une utilisation en Rallye-raid. Equipés de mousse antidéflagrante. Répondent à la réglementation FIA (doivent être équipés d'un caisson pour être homologués FIA). Livrés avec raccords aviation (2 x JIC6 + 1 x JIC6 Vent.) et goulotte de remplissage. Caissons en aluminium spécialement conçus pour recevoir les réservoirs ATL.

ENG Soft cells designed for rallye-raid application. Fitted with baffle foam. Meet FIA regulations (must be fitted with a box to be FIA approved). Aluminium containers designed for ATL cells.

Contenance	Dimensions (L) x (l) x (H) mm	Réf. Réservoir	Réf. Caisson
200 L	1 000 x 500 x 410	6RESRR200	6RESAL200
200 L (sortie inférieure)	1 000 x 500 x 410	DDZA081	CNZA021
300 L	1 000 x 750 x 450	6RESRR300	6RESAL300
300 L (sortie inférieure)	1 000 x 750 x 450	DDZA083	CNZA026
400 L	1 200 x 875 x 453	6RESRR400	6RESAL400
400 L (sortie inférieure)	1 200 x 875 x 453	DDZA085	CNZA031



+ Tarifs sur demande

Réservoirs spécifiques.

Specific Cells

Réservoirs spécifiques répondant à la réglementation FIA. Nous consulter pour toute demande.

ENG Specific shock resistant cells. Meet FIA regulations. Please contact us for any request.

Clapets anti-retour.

Check Valves

Répondent à la réglementation FIA.

ENG Meet FIA regulations.



Visuel	Désignation	Réf.	Tarif €
1	Clapet livré avec homologation	6RESTF519	779
2	Support de clapet petit modèle	6RESTF526	176

+ Tarifs sur demande

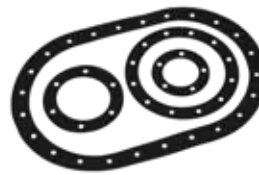

Joint VITON®



Platines



Bouchons & goulottes

Accessoires platines de réservoirs.

Top Plates Accessories

Gamme complète d'accessoires pour personnaliser la platine supérieure des réservoirs ATL. Toutes nos références sont disponibles sur demande, nous contacter.

ENG Full ATL accessories range to custom fuel cells top plates. Available on demand.



N'oubliez pas
p.396
Tuyaux spécifiques

Goulottes de remplissage.

Filler Necks

1. Goulotte tube droit

Réf. 6RESFLAC006

164€

2. Goulotte tube coudé 45°

Réf. 6RESFLAC008

364€

Goulottes de remplissage en alu.

Ø extérieur : 2¼" (57,15 mm). Ø de la bride : 76,2 mm.

ENG Aluminium filler neck. Outer Ø: 2¼" (57.15 mm). Ø 76.2 mm pitch circle diameter flange.

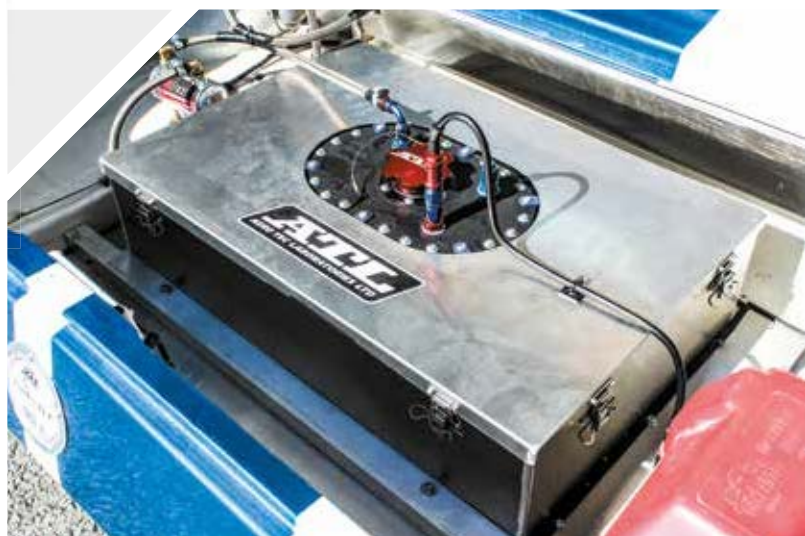

Aéro.

Conception soignée en aluminium. Fermeture 1/4 de tour. Livrés avec joint. Tous les bouchons sont de type encastrable. Bouchons seuls disponibles sur commande.

ENG 1/4 turn aluminium caps. Delivered with joint. All caps are slot-in. Caps alone available on order.



Bouchons	Verrouillage	Montage	Ø bouchon (mm)	Nbre de trous	Entraxe (mm)	Ø ext. (mm)	Visuel	Réf.	Tarif €
Aéro 200	Sans clé	Sur réservoir	46	6	63,5	80	1	6RE01674	94
Aéro 200 sans collerette de fixation	Sans clé	Sur réservoir	46	-	-	50	2	6RE01670A2X	104
Aéro 200 avec goulotte intégrée Ø 52 mm	Sans clé	Sur durite	46	6	63,5	80	3	6RE01681	120
Aéro 300	Sans clé	Sur réservoir	58,4	6	76,2	94	4	6RE01677	120
Aéro 300	Avec clé	Sur réservoir	58,4	6	76,2	94	4	6RE01675	157
Aéro 300 sans collerette de fixation	Avec clé	Sur réservoir	58,4	-	-	62,5	5	6RE01670A3NLX	157
Aéro 300 avec goulotte intégrée Ø 52 / 57 mm	Sans clé	Sur durite	58,4	6	76,2	94	6	A36NS2	126
Aéro 300 avec goulotte intégrée Ø 57 mm	Avec clé	Sur durite	58,4	6	76,2	94	7	6RE0136	179
Aéro 300 avec goulotte coudée Ø 44,5 mm avec tuyau dégazage + débordement	Avec clé	Sur durite	58,4	6	76,2	94	8	6RE01683	209
Aéro 400	Avec clé	Sur réservoir	76,5	8	101,6	120	9	6RE01670	121
Aéro 400 sans collerette de fixation	Avec clé	Sur réservoir	76,5	-	-	82,5	-	6RE01670A4L	124
Aéro 500	Avec clé	Sur réservoir	99,5	12	120,6	139	10	6RE01676	208
Aéro 500 avec goulotte intégrée Ø 90 mm	Sans clé	Sur durite	99,5	12	120,6	139	-	6RE01672	217
Goulottes	Nbre de trous	Entraxe (mm)	Visuel				Réf.		Tarif €
Pour Aéro 400 - Ø 50 mm / Hauteur 68 mm	8	101,6	11				6RE1601		42,90
Pour Aéro 400 - Ø 57 mm / Hauteur 68 mm	8	101,6	-				6RE1600		42,90
Joints toriques							Réf.		Tarif €
Pour Aéro 200							218FPM75		3,10
Pour Aéro 300							225FPM75		4,20
Pour Aéro 400							229FPM75		5,20
Pour Aéro 500							338FPM75		11,90

Classic.

Conception soignée en aluminium poli et look vintage assuré. Système de fermeture rapide par poussoir intérieur.

ENG Polished aluminium finishing. Classic look. Fast-close push system.



VH VEHICULES HISTORIQUES

Bouchons	Filetage	Longueur (mm)	Diamètre (mm)	Hauteur (mm)	Visuel	Réf.	Tarif €
Classic 200 sans collerette de fixation	2" x 18 tpi	80,5	61,5	29	1	C20D	75
Classic 250 sans collerette de fixation	2,5" x 16 tpi	101	75,5	33	2	6RE01680	102
Classic 275 sans collerette de fixation	2,75" x 16 tpi	117	84,5	33,5	3	6RE01682	127
Classic 300 avec goulotte Ø 52 mm	M72 x 11 tpi	132	100	92	4	6RE01678	188
Classic 350 sans collerette de fixation	3,5" BSP x 11 tpi	168	122	68	5	6RE01679	333
Bouchon à clé pour Classic 350	-	-	82	-	6	6RE01684	44,90
Collerettes de fixation	Nbre de trous	Entraxe (mm)	Visuel			Réf.	Tarif €
Pour Classic 200	6	63,5	7			CF200	32,90
Pour Classic 250	6	76,2	-			CF250	34,90
Pour Classic 275	6	76,2	-			CF275	41,90
Pour Classic 350	6	114,3	-			CF350	59
Goulottes	Nbre de trous	Entraxe (mm)	Visuel			Réf.	Tarif €
Pour Classic 200 - Ø 51 mm	6	63,5	8			CFN200	54
Pour Classic 250 - Ø 51 mm	6	76,2	-			CFN250	78
Pour Classic 275 - Ø 52 / 58 mm	6	76,2	-			CFN275	78
Pour Classic 350 - Ø 52 mm	6	114,3	-			CFN350	98

Régulateurs de pression spécifiques.

Vehicle Specific Pressure Regulators

Régulateurs spécifiques réglables pour moteurs à injection.
Plusieurs modèles disponibles selon la plage de réglage souhaitée.
Montage en lieu et place du régulateur d'origine.

à partir de / from
67€

ENG Adjustable specific fuel injection regulators. Several models designed for different pressure ranges. Manufactured to original equipment specs.

Modèle	Ref.
BMW	
Series 3 E30 325i	442004
Series 3 E30 M3	442007
Series 3 E36 325i	442008
Series 3 E46 323i	442008
CITROEN	
AX 1.4i	442026
Saxo 1.6 VTR 8V	442026
Saxo 1.6 VTS 16V	442006
FORD	
Escort Cosworth / XR3i	442011
Sierra Cosworth 4WD	442012
HONDA	
Civic / ITR VTEC	442003
Civic 1.6 16S / S2000 /	442070
LANCIA	
Delta Integrale	442007
LOTUS	
Elise 1.8	442023
MITSUBISHI	
Lancer Evo IV / V / VI / VII / VIII	442031
NISSAN	
200SX S13 / S14	442024
OPEL	
Astra F GSi 16V (moteur 20XE)	442022
Astra H OPC	442027
Corsa D OPC	442027
PEUGEOT	
106 XSi / Rallye / S16	442018
205 GTi / 309 GTi	442001
306 S16	442030
RENAULT	
21 Turbo	442010
Clio I Williams	442025
Clio II 16S / Clio II RS (172CV / - 2001)	442002
RS GT (moteur Turbo 1 sortie carburateur)	442019
SUBARU	
Impreza (- 2001)	442024
Impreza WRX (2001 -)	442091
VOLKSWAGEN	
Golf II / Corrado G60	442020
Golf III VR6	442100

Autres affectations, nous consulter.

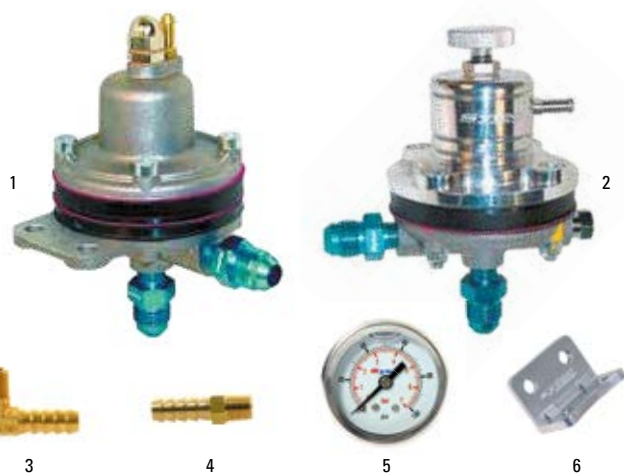

Régulateurs de pression universels.

Universal Pressure Regulators

- Régulateur réglable de 1 à 7 bar / 3,5 bar d'origine / 2 entrées, 1 sortie
Réf. 442050 **146€**
- Régulateur réglable de 1,5 à 6 bar / Spécial gros débit (jusqu'à 5 L/min) /
1 entrée, 1 sortie, 1 dépression
Réf. 442MSV003 **170€**
- Raccord sapin mâle 90°
Réf. 479804 **4€₂₀**
- Raccord sapin mâle droit
Réf. 41199 **2€₁₀**
- Manomètre 1 - 7 bar
Réf. 440002 **19€₉₀**
- Support compétition
Réf. MRB001 **10€₉₀**

Régulateurs pour moteurs à injection, livrés avec adaptateurs 1/8NPT / 9/16UNF, support standard et visserie.

Options : Raccords sapins, manomètre et support compétition.

ENG Fuel injection regulators delivered with 1/8NPT / 9/16UNF adapters, standard mounting bracket and screws. Optional extras: Adapters, pressure gauge and motorsport mounting bracket.



- + Répond à la réglementation FIA
- + Finition en alu poli de qualité exceptionnelle

TUTORIEL SUR
LE BLOG

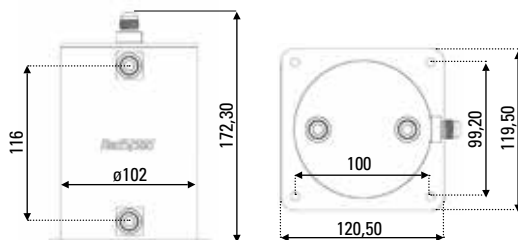

Boîte tampon.

Catchtank

Réf. 8RSBT1L **114€**

Boîte tampon fabrication haute qualité.

Permet de limiter le déjaugage d'essence.

Alimentée par une pompe grand débit et basse pression, elle doit être montée en série avant la pompe haute pression.

La boîte tampon extérieure au réservoir se monte le plus souvent comme suit : 1 aspiration réservoir, 1 retour moteur, 1 retour au réservoir et 1 aspiration au moteur.

Sorties : 4 x 9/16UNF (JIC 6). Dimensions : Ø 100 mm / hauteur : 150 mm.

Matière : Aluminium poli. Capacité : 1 L. Répond à la réglementation FIA.

ENG Designed to avoid fuel pressure drops. For use with a high flow and low pressure pump. To be fitted on series before the high pressure pump. Please read carefully the fitment instructions. Bottom tank installation. 4 x JIC 6 (9/16UNF). Capacity: 1 L. Meets FIA regulations.



1



2

Pompe de gavage.

In-Tank Feeder Pump

- Pompe de gavage immergée, livrée avec filtre
Réf. 6REKITP377 **51€**
- Filtre de remplacement pour pompe immergée
Réf. 6REKS154T **7€₂₀**

Pompe de gavage immergée basse pression, fournie avec filtre.

Entrée : 19 mm. Sortie : 9,5 mm. Alimentation 12V.

Débit maxi : 126 L/h. Pression maxi : 5,5 PSI.

Longueur : 103 mm. Diamètre : 37 mm. Poids : 0,125 kg.

ENG Submersible pump. In: 19 mm. Out: 9.5 mm. Flow (max): 126 L/Hr. Max pressure: 5.5 PSI.

CIRCUIT D'ESSENCE.

FUEL CIRCUIT

Clapets de mise à l'air.

Vent Valves

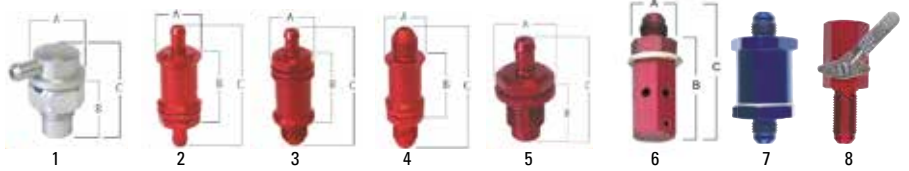

Le clapet de mise à l'air doit avoir une capacité suffisante pour permettre à l'air de rentrer et de remplacer le volume d'essence consommé. Il doit aussi permettre au gaz de sortir du réservoir en cas de surpression (dûe à la chaleur par exemple).

ENG The valve should be big enough to allow the air to enter and replace the used fuel. It should also allow the air to exit in case of excessive pressure (for example due to heat).

Visuel	Désignation	Réf.	Filetage	A (mm)	B (mm)	C (mm)	Poids (g)	Débit d'air (L/s)	Tarif €
Clapets de mise à l'air			Entrée		Sortie				
1	Aluminium à fixer sur le réservoir	THV45	7/16x20UNF (DH4)	Tube 4,80 mm	17,5	18,5	29	10,5	49,90
2	Aluminium à emmancher sur une durite	TRL7	Tube 7 mm	Tube 7 mm	22	39,2	62,5	28	48,90
3	Aluminium entrée vissée - sortie tube lisse	TRL8	9/16x18UNF (DH6)	Tube 7 mm	22	38,8	65,6	30,5	58
4	Aluminium vissée - vissée	TRL6	9/16x18UNF (DH6)	9/16x18UNF (DH6)	22	39,6	71,6	35	58
5	Aluminium à fixer sur le réservoir	TRV67	9/16x18UNF (DH6)	Tube 7 mm	22	18	39	14	39,90
6	DH6 à bille	6RESTF350	-	9/16x18UNF (DH6)	20,5	50	64	-	56
Clapets anti-retour : Valve ressort à cône pour circuits d'essence & d'huile basse pression, aluminium									
7	Filetage 9/16x18JIC	FCV726D	-	-	-	-	-	-	107
7	Filetage 3/4JIC	FCV728D	-	-	-	-	-	-	129
7	Filetage 7/8JIC	FCV7210D	-	-	-	-	-	-	172
Robinet d'essence : Robinet 1/4 tour, aluminium									
8	Sortie JIC 6	PV726D	Femelle : 3/8NPT	-	-	-	-	-	41,90

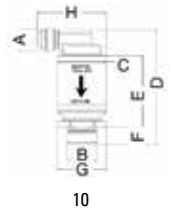
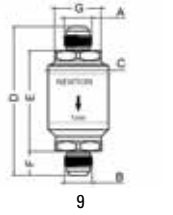

Visuel	Réf.	A	B	C (mm)	D (mm)	E (mm)	F (mm)	G (mm)	H (mm)	Poids (g)	Débit (L/min)	Tarif €
Clapets de mise à l'air homologués FIA												
9	VRM16-6	9/16x18UNF (DH6)	M16x1.5	31	86	58	14	24	-	78	19	176
9	VRJ6-6	9/16x18UNF (DH6)	9/16x18UNF (DH6)	31	86	58	14	24	-	78	19	176
10	VRM16-8PP	9/16x18UNF (DH6)	3/4x18UNF (DH8)	31	75,5	47,5	11	27	44,5	86	19	211

ACCESSOIRES RÉSERVOIR

Tank Accessories



Durites de remplissage essence.

Fuel Filler Hoses

Visuel	Désignation	Réf.	Tarif €
1	Durite 45° : Ø int. 57 mm	6RESRF128*	72
2	Tuyau de remplissage : Ø int. 38 mm	6RESSE38 (le mètre)	65
3	Tuyau de dégazage : Ø int. 38 mm	6RESDEG38 (le mètre)	40,90
4	Durite droite transparente : Ø int. 57 mm	6RESRF102	83
5	Tube alu anti-feu : Ø int. 89 mm	6RESFG089	97
5	Tube alu anti-feu : Ø int. 101,6 mm	6RESFG101	NC
6	Tube alu : Ø int. 57 mm	6RESRF118 (le mètre)	85
7	Durite 45° : Ø int. 51 mm	6RESFE245	85
7	Durite 45° : Ø int. 57 mm	6RESRF132	116
8	Durite 90° : Ø int. 51 mm	6RESFE290	74
8	Durite 90° : Ø int. 57 mm	6RESRF133	87
9	Tuyau flexible : Ø int. 51 mm	CH51180	139
9	Tuyau flexible : Ø int. 57 mm	CH58180	152
10	Durite renforcée : Ø int. 57 mm	6RESRF103 (le mètre)	250

*Ne pas utiliser avec l'éthanol.
Compatible diesel ou éthanol (nouvelle fabrication) / essence.

Balles de volume.

Volume Balls



Permettent de réduire très facilement la capacité du réservoir.

ENG Easily reduce tank volume.

Réf.	Désignation	Tarif €
6RESVDB04	Réservoir 0,029 L / Ø 38 mm	1,99
6RESVDB01	Réservoir 0,18 L / Ø 70 mm	3,49
6RESVDB02	Réservoir 0,52 L / Ø 100 mm	7,90
6RESVDB03	Réservoir 1,77 L / Ø 150 mm	16,90



CLAPETS

Valves

Jauges & puits d'essence.

Fuel Gauges & Sensors



Jauges réglables en longueur suivant la hauteur de montage choisie.

ENG Length adjustable according to the chosen mounting height.

Réf.	Désignation	Longueur ajustable	Tarif €
6RESKS143C	Jauge essence, sonde réglable 0 - 5V pour acquisition	200 / 540 mm	297
6RESKS143B	Jauge essence, sonde réglable 240 - 33 Dhms	200 / 540 mm	296
6RESKS088	Mano essence Ø 52 mm pour sonde ATL réf. 6RESKS143B	-	105

+ Améliorent la stabilité de votre auto, notamment en virage

Essence (10 L)

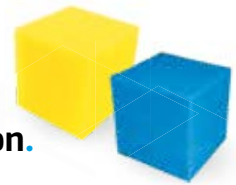

Diesel (28 L)

Mousses antidéflagration.

Baffle Foams



Conçues pour limiter le ballonnement de liquide dans le réservoir afin d'éviter la déstabilisation de votre auto et le « déjaugage ». Peuvent également faciliter le logement d'accessoires dans le réservoir (pompe à essence, boîte tampon, etc.). À installer dans le réservoir, prévoir au minimum 2/3 de la contenance du réservoir pour une bonne efficacité. À remplacer tous les 5 ans environ afin de ne pas encrasser le réservoir. Vendues par bloc de 10 L (jaune) et 28 L (bleue).

ENG Designed to help prevent fuel surge. Facilitate accessory installation within the tank: Fuel pump, catchtank, etc. Should be installed inside the tank. Calculate a minimum of 2/3 of tank volume for best results. Supplied in 10 L (yellow) and 28 L (blue) pre-cut blocks.

Réf.	Désignation	Dimensions (L x l) x (H) cm	Tarif €
6RESMOU00_10L	Jaune (essence) - 10 L	22 x 22 x 21	55,90
6RESSF15_28L	Bleu (diesel, méthanol, eau) - 28 L	30 x 30 x 30	182

POMPES À ESSENCE INJECTION

Injection Fuel Pumps

TUTORIEL SUR
LE BLOG

N'oubliez pas

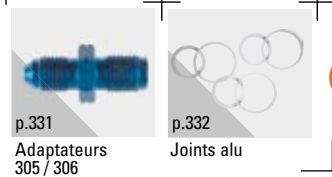

p.331
Adaptateurs
305 / 306

p.332
Joints alu

+ Fiabilité accrue



BOSCH

Pompes haute pression.

High Pressure Pumps

La pompe à essence est un élément « vital » en compétition. Il est essentiel de s'assurer de sa fiabilité et de son débit pour profiter pleinement des capacités de votre moteur.

ENG To take full advantage from your engine's capabilities, you need insure its real reliability and flow.

Réf.	Marque	Pression de sortie	Ø (mm)	Entrée	Sortie	Conso AMP maxi	Tarif €
6E254979	BOSCH	3 à 6,5 bar avec clapet extérieur	60	14x150	12x150	10	261
6E0TP979	SYTEC	5 bar avec clapet extérieur	60	14x150	12x150	10	104
6E254909	WALBRO	3 à 5 bar	43	Tube 12 mm	12x150	10	138
6E254044	BOSCH	5 bar avec clapet extérieur	60	18x150	12x150	15	258
6E0TP044	SYTEC	5 bar avec clapet extérieur	60	18x150	12x150	15	114
6E254910	WALBRO	6,5 bar	43	Tube 15 mm	12x150	-	138
B0580B0012U50	BOSCH	8 bar	60	18x150	12x150	18	695

Accessoires		
Réf.	Désignation	Tarif €
028080272203	Régulateur de pression d'essence, 15 bar mini, 15 litres à 220 litres	250
FF5724	Filtre à tamis, démontable, nettoyable, haute pression, 149 microns, 90 x 35 mm - DASH 4 - 7/16UNF	67
FF5726	Filtre à tamis, démontable, nettoyable, haute pression, 149 microns, 90 x 35 mm - DASH 6 - 9/16UNF	57
FF5728	Filtre à tamis, démontable, nettoyable, haute pression, 149 microns, 90 x 35 mm - DASH 8 - 3/4UNF	65



Filtre haute pression.

High Pressure Filter

Réf. 6E905021, **13€₁₀**

Filtre SYTEC Ø 56 mm / hauteur 136 mm.
Ø entrée : 14 x 1,5 mm. Ø sortie : 12 x 1,5 mm.

ENG SYTEC filter. Ø 56 mm / height 136 mm. Inlet diam.: 14 x 1.5. Outlet diam.: 12 x 1.5 mm.

INDISPENSABLE

Support de pompe en aluminium.

Pump Aluminium Mount

Réf. FPM03, **30€₁₀**

Pour fixer les pompes à essence Ø 60 mm. Livré avec 2 colliers en métal et une bande néoprène pour une protection optimale de la pompe. Anodisé noir. Poids : 36 g. Existe aussi en carbone (réf. 6E2510006).

ENG To suit 60 mm OD fuel pumps. Supplied complete with 2 metal clips and a neoprene foam strip. Anodized black. Weight: 36 grs. Also available in carbon (ref. 6E2510006).

à partir de / from
51€

Pompes gros débit.

High Flow Pumps

Débit d'environ 255 L/h, soit une augmentation de 25 à 40% par rapport aux pompes d'origine. Idéales pour les grosses préparations moteur. Montage facile en lieu et place de l'origine.

ENG 255 L/Hr (25 to 40% more than original pumps). Ideal for heavy modified engines. Easy fitting.



Modèle	Années	Réf. pompe origine	Réf. WALKIT...
BMW			
BMW E30 325i	1987 - 1991	AC DELCO	048
M3 E36 (jusqu'à 500CV)	1990 - 1998	0580 453 019	061
M3 E46	2000 - 2006	-	GST400003
CATHERAM			
Catheram (injection)	-	AC6443327	144
CITROEN			
AX 1.4 GT	- 1992	0580 305 007	311
Saxo 1.6 16V	- 1996	VDO-13034	246
Saxo 1.6 16V	- 1996	0580 310 014	246
FIAT			
Coupé 2.0i 20V Turbo	- 1998	MSS077	258
Punto GT Turbo 1.4	1993 - 1997	0580 453 981	251
FORD			
Escort Cosworth Turbo	1992 - 1996	AC	048
HONDA			
Civic 1.6i VTEC EK4	1991 - 1996	NIPPON	099
CRX 1.6i DOHC VTEC	1990 - 1998	NIPPON	225
LANCIA			
Delta Integrale	1989 - 1995	PI-022	239
MITSUBISHI			
Evo II / III / IV / V / VI / VII / VIII / IX	-	196130-3290	300
Evo X	2008 -	-	211
NISSAN			
200SX S13 1.8i 16V	1988 -	JAP/BOS	223
200SX S14 2.0i 16V	1994 -	JAP/BOS	223
200SX S14 2.0i 16V	1996 -	JESCS A42-T45001	256
OPEL			
Astra F 2.0i 8V / 16V	09/91 - 02/98	0580 453 966	220
Corsa B 1.6 GSi 16V	1994 - 2000	0580 453 966	221
Speedster 2.2 Atmo / 2.0 Turbo	2000 -	-	268
PEUGEOT			
106 1.6i / 16S	1994 -	0580 310 014	246
205 1.6 / 1.9 GTI	1983 - 1990	0580 310 015	246
206 2.0 16V	2001 -	TTP297/387	095
RENAULT			
Clio 1.8 16V	1991 -	AOR034	1248
Clio Williams	-	WALBRO	1248
SUBARU			
Impreza 2.0 GT Turbo	1994 -	A42-646055	341
Impreza 2.0 WRX / STI	2001 -	A42-H24020	342
SUZUKI			
Swift Sport 1.6 16V	2005 -	195130/0760	237
VOLKSWAGEN			
Golf III 2.8 VR6	01/92 - 08/97	1H0919051L	012

Autres affectations, nous consulter.

CONNECTEUR EFI POUR RAMPE D'INJECTION

EFI Injection Bar Connector



Réf. PUSH6DR, **37€₁₀**

Connecteur en aluminium pour remplacer les raccords en plastique. DASH 6.

ENG Aluminium connector to replace plastic fittings. DASH 6.

CIRCUIT D'ESSENCE.

FUEL CIRCUIT

Pompes autorégulées.

Self-Regulated Pumps



Types Red Top, Blue Top et Silver Top. Étanches, légères (820 g), et compactes. Possédant un filtre, elles réduisent le « Vaporlock » permettant une alimentation plus régulière. Ces pompes doivent être montées le plus près possible du réservoir et à la verticale. Il est conseillé de monter un filtre régulateur KING afin d'avoir une pression constante.

ENG Watertight, light (820 grs), small. The pumps have a filter. They reduce the "Vaporlock" which allows a steadier supply. These pumps must be put up vertically near to the tank. It's recommended to put up a KING filter to have a constant pressure.



Type Red Top



Type Facet

Réf.	Type	Débit	Pression	Filetage	Alimentation	Ampères	Tarif €
Pompes							
480532	Red Top	150 L/h	420 / 560 g/cm ²	1/4NPT	12V	3/4	132
476087K	Silver Top	114 L/h	281 / 380 g/cm ²	1/8NPT	12V	3/4	142
480534K	Kit Blue Top (inclus raccord, filtre et kit de montage)	150 L/h	420 / 560 g/cm ²	1/4NPT	12V	-	151
Pompe à essence transistorisée							
40106	Facet	120 L/h	280 / 491 g/cm ²	1/8NPTF	12V	-	63
Pompe électrique rotative							
480534	Rotative	170 L/h	0,5 bar	8 mm	12V	2	181
Filtres pour pompe							
FPA906	Pour pompe transistorisée	-	-	-	-	-	5,10
FPA908R	Pour pompes Red Top / Silver Top	-	-	-	-	-	7,40
Filtres aluminium							
FF5724	Filtre à tamis, démontable, nettoyeur, haute pression, 149 microns - DASH 4 - 7/16UNF	-	-	-	-	-	67
FF5726	Filtre à tamis, démontable, nettoyeur, haute pression, 149 microns - DASH 6 - 9/16UNF	-	-	-	-	-	57
FF5728	Filtre à tamis, démontable, nettoyeur, haute pression, 149 microns - DASH 8 - 3/4UNF	-	-	-	-	-	65

+ Montage idéal avec les pompes FACET



Accessoires de montage pompes & régulateurs.

Mounting Accessories

INDISPENSABLE

Filtres régulateurs de pression KING.

KING Pressure Regulator Filters

Idéals pour ajuster la pression d'essence à l'entrée du carburateur. Réglage de la pression par la vis supérieure qui agit directement sur la membrane. Essence filtrée par un filtre papier « cartouche » interchangeable.

Bocal disponible en aluminium ou en verre.

Graduation : 0 - 1 bar. Précision : 0,1 bar.

Modèle complet fourni avec filtre et bocal.

Disponibles en version « compétition » spécifique aux moteurs modifiés.

Nombreux accessoires disponibles, nous consulter.

ENG Designed to adjust the fuel pressure going in the carburetor. Pressure adjustment by screw. Paper filter with removable cartridge. Glass or aluminium bowl available. Scale: 0 - 1 bar. Precision: 0.1 bar. Delivered with filter. Available for motorsport applications.

Désignation	Visuel	Réf.	Tarif €
Filtres			
Filtre KING standard complet / Bocal 85 mm en verre	-	440628V	99
Filtre KING standard complet / Bocal 67 mm en alu	-	440628A	89
Filtre KING standard complet / Bocal 67 mm en verre	1	440628	89
Filtre KING compétition complet / Bocal 85 mm / Vis 8 mm / Manomètre 0 à 1 bar	2	440628M	122
Filtre KING compétition complet / Bocal 85 mm / 1/8NPT vissé	-	440628NPT	119
Filtre KING compétition complet / Bocal 85 mm / 1/8NPT / Manomètre 0 à 1 bar	3	440628NPTM	138
Filtre de remplacement pour filtre KING Ø 67 mm	-	BH511	5,90
Filtre de remplacement pour filtre KING Ø 85 mm	-	BH540	10,90
Bocaux			
Bocal en verre 67 mm pour filtre KING 1/8NPT vissé	-	440005	12,90
Bocal en verre 85 mm pour filtre KING 1/8NPT vissé	-	440006	12,90
Manomètre			
Manomètre de pression d'essence seul pour filtre KING 1/8NPTF	-	440001	17,90
Joint			
Joint pour filtre Ø 67 mm	-	440RA009	3,60
Joint pour filtre Ø 85 mm	-	440RA010	3,60

CIRCUIT D'HUILE.

OIL CIRCUIT

ÉCOPIES SPÉCIALES RADIATEUR

Intake Ducts for Oil Coolers



INDISPENSABLE

Type	Ø raccord BOA (mm)	Dimensions hors-tout (L x l x P)	Matériau	Réf.	Tarif €
Radiateur d'huile simple 13 rangées SETRAB*	63 et 76	260 x 100 x 160 mm	HDPE	6460CD13	65
Radiateur d'huile simple 16 rangées SETRAB*	76 et 89	260 x 120 x 160 mm	HDPE	6460CD16	65
Radiateur d'huile double 19 rangées SETRAB*	2 x 63 et 2 x 76	260 x 140 x 160 mm	HDPE	6460CD19	65

*Ecopies livrées complètes avec supports et visserie.

RADIATEURS D'HUILE

Oil Coolers



Pack Eco.



Réf. PACK_ECO.....à partir de / from **317€**

Composition du kit pour circuit d'huile :

- 1 radiateur aluminium matrice 235 : disponible en 10, 13, 16 ou 19 rangées (réf. 610M22I ou 613M22I ou 616M22I ou 619M22I).
- 1 platine + 2 vis d'extension (M20x150 et M14x150) (réf. 8RS1015S).
- 2 m de durite « série 536 » (réf. 536008).
- 2 raccords droits anodisés « série 536 » (réf. 5360108).
- 2 raccords 90° anodisés « série 536 » (réf. 5369008).
- 2 adaptateurs DASH 8 avec joint (réf. M22UAN8).

ENG Kit includes: 1 aluminium matrix radiator 235 with 10, 13, 16 or 19 rows; 1 plate + 2 extension screws (M20x150 and M14x150); 2 m of "536 series" hose; 2 anodised straight "536 series" hose fittings; 2 anodised elbow "536 series" hose fittings; 2 DASH 8 adaptors with seal.



Pack Aero.



Réf. PACK_AERO.....à partir de / from **360€**

Composition du kit pour circuit d'huile :

- 1 radiateur aluminium matrice 235 : disponible en 10, 13 ou 16 rangées (réf. 610M22I ou 613M22I ou 616M22I).
- 1 platine + 2 vis d'extension (M20x150 et M14x150) (réf. 8RS1015S).
- 2 m de durite « série 200 » DASH 10 (réf. 40010).
- 2 raccords droits anodisés « série 200 » DASH 10 (réf. 800110D).
- 2 raccords 90° anodisés « série 200 » DASH 10 (réf. 809110D).
- 2 adaptateurs DASH 10 avec joint (réf. M22UAN10).

ENG Kit includes: 1 aluminium matrix radiator 235 with 10, 13 or 16 rows; 1 plate + 2 extension screws (M20x150 and M14x150); 2 m of "200 series" DASH 10 hose; 2 anodised straight "200 series" DASH 10 hose fittings; 2 anodised elbow "200 series" DASH 10 hose fittings; 2 DASH 10 adaptors with seal.

Adaptateurs.

Adaptors



Adaptateurs mâle/mâle pour radiateurs SETRAB. Entrée M22x150.

ENG Male/male adaptors for SETRAB oil coolers. M22x150.



CIRCUIT D'HUILE.

OIL CIRCUIT



N'oubliez pas

à partir de **46€90** / from



Kit support radiateur
Réf. 2593...



Radiateurs standard.

Standard Oil Coolers

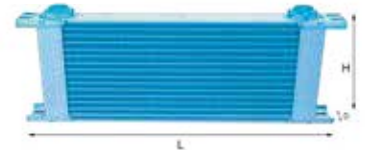

Entrée et sortie radiateur : Femelle 22 x 150.

ENG Oil cooler input and output: Female 22 x 150.

Série 100 Matrice 115 mm					
Nbre de rangées	Epaisseur D (mm)	Longueur L (mm)	Hauteur H (mm)	Réf.	Tarif €
7	50	210	52	107M22I	73
10	50	210	76	110M22I	83
13	50	210	99	113M22I	95
16	50	210	122	116M22I	113
19	50	210	146	119M22I	133
25	50	210	193	125M22I	182

Série 600 Matrice 235 mm					
Nbre de rangées	Epaisseur D (mm)	Longueur L (mm)	Hauteur H (mm)	Réf.	Tarif €
7	50	330	52	607M22I	86
10	50	330	76	610M22I	103
13	50	330	99	613M22I	118
16	50	330	122	616M22I	129
19	50	330	146	619M22I	151
25	50	330	193	625M22I	183
34	50	330	264	634M22I	281
40	50	330	310	640M22I	310
44	50	330	342	644M22I	347



+ Encombrement restreint par rapport aux radiateurs standard

Radiateurs slim.

Slim Oil Coolers



Entrée et sortie radiateur : Femelle 22 x 150.

ENG Oil cooler input and output: Female 22 x 150.

Série 420					
Nbre de rangées	Epaisseur (mm)	Longueur B (mm)	Hauteur D (mm)	Réf.	Tarif €
6	30	483	67	42006M22I	173
10	30	490	103	420M22I	194
14	30	490	138	614M22I	216

Série 592					
Nbre de rangées	Epaisseur (mm)	Longueur B (mm)	Hauteur D (mm)	Réf.	Tarif €
6	30	655	67	592M22I	249
10	30	662	103	59210M22I	249
14	30	662	138	420M22I592	281

Type de sortie	Réf.	Tarif €
Sortie AN 9/16UNF convexe DH6	M22UAN6	9,20
Sortie AN 3/4UNF convexe	M22UAN8	9,20
Sortie AN 7/8UNF convexe	M22UAN10	9,20
Sortie AN 1"1/16UNF convexe	M22UAN12	9,20
Sortie AN 1"5/16UNF convexe	M22UAN16	9,20
Sortie 1/2BSP concave	M22UG1_2	9,20
Sortie 3/4BSP concave	M22UG3_4	9,20
Sortie 3/8BSP concave	M22UG3_8	9,20
Sortie 5/8BSP concave	M22UG5_8	9,20

CIRCUIT D'HUILE.

OIL CIRCUIT

+ En aluminium poli taillé dans la masse



Platine type sandwich.

Sandwich Plate

Platine sandwich complète avec adaptateurs, bouchons et joint

Réf. 8RS1015S

74€

Joint caoutchouc de remplacement

Réf. 8RS1015SJ

1€90



Platine sandwich en aluminium taillé dans la masse, fiable et légère, spécialement conçue pour la compétition.

Permet l'installation d'un radiateur d'huile, et d'une ou deux sondes (température / pression). Se monte à l'emplacement d'origine du filtre à huile, entre le bloc moteur et le filtre.

Caractéristiques techniques :

- 2 emplacements de sonde M14x150.
- Entrée et sortie d'huile femelle M18x150.

Accessoires fournis :

- 2 bouchons + 2 adaptateurs mâle/femelle avec joints alu pour emplacement de sonde en 10x100.
- 4 adaptateurs mâle/mâle avec joints alu pour entrée et sortie d'huile : 2 en 3/4x16UNF, et 2 en 7/8x14UNF.

ENG Sandwich plate designed in billet aluminium for motorsport application. Light and reliable. Technical features: 2 M14x150 sender threads, M18x150 female circuit threads. Delivered with: 2 expansion screws (M20x150 and 3/4UNF), 2 caps + 2 male/female adaptors with aluminium gaskets for sender threads (10x100), 4 male/male adaptors with aluminium gaskets for circuit threads (2 x 3/4x16UNF / 2 x 7/8x14UNF).

Adaptateurs de déplacement.

Oil Filter Take Off Plates

3/4x16UNF

Réf. 4218

35€90

M20x150

Réf. 4221

35€90



Permettent de déplacer le filtre à huile lorsque la place est limitée. Tête de filtre à visser à la place du filtre : M20x150 ou 3/4x16UNF. Taraudage : 1/2BSP.

ENG When space is limited, you can move the oil filter. Head filter: M20x150 or 3/4x16UNF. Tapped: 1/2BSP.

Supports de filtre à huile.

Oil Filter Supports

Permettent de déplacer le filtre à huile pour en faciliter l'accès. Filetage du filtre : 3/4UNF. Convient aux filtres Ø 80 et 96 mm.

ENG You can relocate the oil filter for easy access. Oil filter thread: 3/4UNF. Suitable for Ø 80 and 96 mm oil filters.



Réf.	Positionnement entrée / sortie	Taraudage	Tarif €
4802	Supérieure	1/2NPTF	47,90
4803	Droite / Droite	1/2NPTF	56
4804	Gauche / Gauche	1/2BSP	50
4805	Gauche / Droite	1/2BSP	48,90

ADAPTATEURS

Adaptors

Bouchons magnétiques.

Magnetic Drain Plugs



Fabriqués en acier inoxydable 303, ces bouchons résistent aux températures extrêmes. Équipés d'un aimant, ils retiennent, jusqu'à la prochaine vidange, les minuscules dépôts métalliques présents dans l'huile, évitant ainsi de détériorer votre moteur.

ENG 303 stainless steel body that resists high temperatures. Hold the metal partials in your oil.

Filetage (mm)	Modèle	Réf.	Tarif €
10x1.25	CITROEN / LAND ROVER / MAZDA / PEUGEOT / TOYOTA / VOLVO	MP12	21,90
12x1.25	LEXUS / NISSAN / TOYOTA	AP03	21,90
12x1.5	BMW	AP11	21,90
14x1.25	FORD	AP06	21,90
14x1.5	FORD / HYUNDAI / MINI / MITSUBISHI	AP02	21,90
14x1.5	AUDI / HONDA / MAZDA / MERCEDES / VW	AP08	21,90
16x1.5	CITROEN / DACIA / OPEL / PEUGEOT / RENAULT / SUBARU	AP10	21,90
20x1.5	SUBARU	AP07	21,90
26x1.5	AUDI / MERCEDES / PORSCHE / SEAT / VW	AP26	21,90

ÉCHANGEURS D'HUILE LAMINOVA

LAMINOVA Oil Exchangers

+ Connexions d'huile & d'eau également disponibles !



Échangeurs d'huile moteur ou boîte de vitesses en aluminium.

- Réduction de la température d'huile en utilisant la circulation du liquide de refroidissement du moteur.
- Meilleure montée en température de l'huile à froid.
- Installation rapide sur le circuit d'eau existant.
- Démontables et lavables.

ENG Aluminium exchangers for engine or gearbox oil.

Échangeurs sans connexion				
Réf.	Longueur (mm)	Connexion Eau (mm)	Connexion Huile	Tarif €
16035AN06	160	35	DASH 6	367
23538AN10	235	38	DASH 10	420
24518AN6	245	18	DASH 6	420
24518M32	245	18	DASH 6	420
24528AN8	245	28	DASH 8	420
24532AN8	245	32	DASH 8	420
24532AN10	245	32	DASH 10	420
24532AN12	245	32	DASH 12	420
24535AN10	245	35	DASH 10	420
24538AN8	245	38	DASH 8	420
24538AN12	245	38	DASH 12	420
39545AN10	395	45	DASH 10	499
Autres modèles, nous consulter				

Accessoires		
Réf.	Désignation	Tarif €
Joints		
LO-M18	Joint torique bride d'huile	4
LOM36	Joint torique bride d'eau	2
LWG43	Joint fibre bride d'eau	6,10
Kit visserie		
C43-SCPK	Kit 12 vis autotaraudeuses	12,90
Brides eau / huile sur commande		

+ Finition & soudures haute qualité

+ Récupérateur 2 L obligatoire en F2000 & Gr. A



Eco.

1. Modèle 1 L Réf. 8RSRH1L	86€
2. Modèle 2 L (obligatoire en F2000 et Gr. A) Réf. 8RSRH2L	99€



Disponibles en capacité 1 ou 2 L.
Sortie taraudée 9/16UNF (JIC 6).
En aluminium poli. Finition haute qualité.

Dimensions (H x l x P):

- Modèle 1 L : 180 x 105 x 65 mm.
- Modèle 2 L : 200 x 150 x 70 mm.

ENG Available in 1 or 2 L capacity. 9/16UNF outlet thread. Dimensions (H x W x D): 1 L model: 180 x 105 x 65 mm / 2 L model: 200 x 150 x 70 mm.



Visibilité du niveau d'huile via montage banjo.

Bouchon de vidange dégageur intégré.

Installation aisée grâce aux entrées et sortie en raccords sapin.

Premium - avec bouchon.



Disponibles en capacité 1, 2 ou 3 L.
Bouchon de vidange dégageur et visibilité extérieure du niveau d'huile.
Montage banjo pour une fiabilité totale et un aspect visuel soigné.
2 taraudages 9/16UNF (JIC 6) de chaque côté du récupérateur pour pouvoir modifier la position des entrées / sortie.
Vendus avec 2 raccords sapin (pour durite réf. 53608).
Fabriqués en aluminium poli haute qualité.

ENG 1, 2 or 3 L capacity. Emptying plug. Oil level visible from the outside (banjo type). Outlet barb fitting (for hose ref. 53608). 9/16UNF thread.

Visuel	Réf.	Contenance	Réglementation	Hauteur* (mm)	Largeur (mm)	Profondeur (mm)	Tarif €
1	8RSRH1L	1 L	S2000 / VH Rallye / WRC	143	169	85	136
2	8RSRH2L	2 L	F2000 / Gr. A / Gr. R / VH	250	172	85	161
3	8RSRH3L	3 L	Gr. A / VH (> 2 000 cm3)	250	189	107	186

*Hauteur hors tout (avec bouchon).

Ce système a été développé pour pallier aux baisses de pression d'huile en course.

Il propose 2 fonctions principales :

- Mise en pression du circuit d'huile avant le démarrage du moteur.
 - Appoint d'huile lors des baisses de pression dans le circuit.
- Il s'agit d'un cylindre étanche, muni d'un piston qui compartimente l'huile et l'air. Ce cylindre se remplit seul en fonction de la pression d'huile dans le circuit, jusqu'à atteindre le point d'équilibre entre pression d'air et pression d'huile. De ce fait, en cas de chute de pression d'huile, il libérera l'huile accumulée et compensera la baisse de pression.

Il peut être commandé par 3 types de vannes :

- Vanne manuelle, ¼ de tour.
- Électrovanne standard : Vidange rapide et remplissage lent, idéale pour la mise en pression avant la mise en route ou l'application type drag/run.
- Électrovanne EPC : Le top pour une utilisation racing. Se décharge seule lorsque l'alerte est atteinte. Cette vanne propose par défaut 3 alertes de pression mini. C'est la seule vanne valable en compétition pour la mise en pression avant le démarrage et l'appoint en course.

Préconisations principales de montage :

- Se monte sur le circuit d'huile d'origine en installant une plaque sandwich et un T de dérivation après le radiateur.
- Peut également être monté directement sur le carter d'huile. Il est recommandé de monter l'extrémité « huile » légèrement plus haute que la partie « air », afin d'éviter l'accumulation de bulles d'air dans l'huile.

Raccordement par durite :

- Accusump 1 L : Durite AN-6.
- Accusump 2 et 3 L : Durite AN-10.

ENG Developed to reduce pressure drops during races. Two principal functions: Pressurizes the oil circuit before ignition / Oil back-up in case of loss of pressure in the oil circuit. To be mounted on the original oil circuit by installing a sandwich plate and a derivation joint after the radiator.

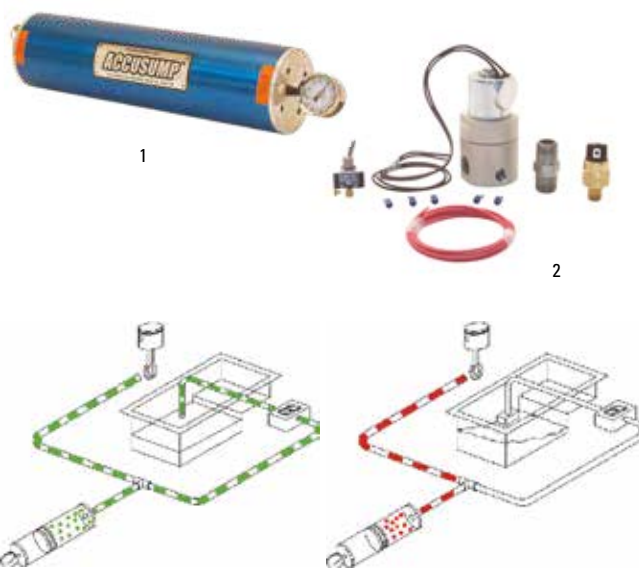

Pression normale : Le circuit d'huile traditionnel remplit l'Accusump lorsque la pression est bonne.

Chute de pression : Lorsque la pression baisse, l'équilibre est cassé et l'Accusump libère l'huile.

Visuel	Désignation	Réf.	Tarif €
1	1 L / 305 mm / Électrique	ACCU5E	837
1	1 L / 305 mm / Manuel	ACCU5	482
1	2 L / 305 mm / Électrique	ACCUIE	890
1	2 L / 305 mm / Manuel	ACCUI	535
1	2 L / 305 mm / Sans valve	ACCUIA	505
1	3 L / 406 mm / Manuel	ACCUI2	578
-	Collier de fixation pour réf. ACCU1 et ACCU2	ACCUC	38,90
-	Collier de fixation pour réf. ACCU5	ACCUC2	57
2	Vanne EPC35 - 40 PSI pour réf. ACCUIA	ACCUIVE40	505



BEST SELLER

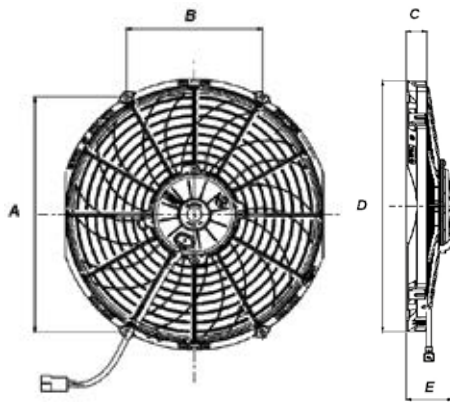

Ventilateurs.

Air Fans

N°1 du ventilateur en compétition.

Conçus pour la compétition, encombrement réduit, légers et faciles à poser. Ventilateurs extra plats 52 mm. Disponibles en version soufflant ou aspirant, le soufflant se positionnant devant le radiateur et l'aspirant derrière le radiateur. Tension : 12V. La puissance correspond à une puissance statique véhicule arrêté. Pour toute autre demande spécifique, nous consulter.

ENG The best air fans in motorsport! Low profile, lightweight and easy to install. Extra flat (52 mm). 12V. Please contact us for specific orders.

Réf.	Réf. SPAL	Ø (mm)	Puissance (m3/h)	Sens	A (mm)	B (mm)	C (mm)	D (mm)	E (mm)	Tarif €
653056	VA14-AP7/C-34A	190	620	Aspirant	151	151	32	209	52	83
653006	VA07-AP12/C-31A	225	920	Aspirant	206	139	28	246	52	94
653111	VA11-AP7/C-57A	255	1360	Aspirant	247	143	28	284	52	116
653004	VA11-AP8/C-29A	255	1090	Aspirant	247	143	28	284	52	94
653002	VA09-AP8/C-27A	280	1280	Aspirant	268	155	28	310	52	94
653010	VA09-AP12/C-54A	280	1430	Aspirant	268	155	28	310	52	94
653000	VA08-AP10/C-23A	350	1620	Aspirant	332	192	28	382	52	94
653008	VA08-AP5/C-23A	350	2220	Aspirant	332	192	28	382	62	125
653350*	VA08-AP7/LL-53A	350	3160	Aspirant	332	192	28	382	88	188
653055	VA14-AP7/C-34S	190	590	Soufflant	151	151	32	209	52	83
653007	VA07-AP12/C-31S	225	1030	Soufflant	206	139	28	246	52	94
653005	VA11-AP8/C-29S	255	1070	Soufflant	247	143	28	284	52	94
653003	VA09-AP8/C-27S	280	1290	Soufflant	268	155	28	310	52	94
653011	VA10-AP9/C-25S	305	1450	Soufflant	291	168	28	335	52	94
653001	VA08-AP10/C-23S	350	1620	Soufflant	332	192	28	382	52	94
5991932	VA26-AP50/C-44A	290	2090	Aspirant	235	235	33,8	296,2	65,4	136

*Modèle avec pales incurvées.
Autres affectations, nous consulter.

Kits de fixation de ventilateur.

Air Fan Mount Kits



1. Support plastique
Réf. 30320001..... **2€60**
2. Support plastique + barrette métallique
Réf. 30320014..... **2€60**
3. Kit rislans REVOTEC
Réf. FPK01..... **6€**



Revtec

Paire de supports en aluminium. Livrée avec visserie.

ENG Pair of aluminium fan brackets. Supplied with fastenings.

Réf.	Ø ventilateur (mm)	Tarif €
FB190	190	25,40
FB225	225	25,40
FB255	255	25,40
FB280	280	25,40
FB305	305	25,40
FB350	350	25,40

Contrôleurs de ventilateur électronique.

Electronic Fan Controllers

Revtec



Permettent le déclenchement automatique du ventilateur. Température de déclenchement réglable de 70 à 120°C. Installation simple en quelques minutes sur la durite de radiateur. Alimentation : 12V.

Longueur du raccord : 65 mm.

Matériau : Aluminium.

Longueur de câble : 700 mm.

Disponibles pour durites Ø 25, 28, 32, 35, 38 et 45 mm.

Livrés avec 2 colliers, 1 relai 30 ampères, 3 rislans et instructions de montage.

ENG Variable temperature control range from 70 to 120°C. Simply installed in a radiator hose with no leak. Supply voltage: 12V. Overall length: 65 mm. Material: Aluminium. Wire length: 700 mm. Available for hoses Ø 25, 28, 32, 35, 38 and 45 mm. Supplied with 2 hose clamps, 30A relay, 3 cable ties and fitting instructions.

Réf.	Ø durite (mm)	Tarif €
EFC25	25	115
EFC28	28	104
EFC32	32	104
EFC35	35	104
EFC38	38	104
EFC45	45	118



VASE D'EXPANSION UNIVERSEL

Header Tank

+ Qualité de finition incomparable



ENGINE TUNING / MOTEUR

BOUCHONS & GOULOTTES

Caps & Necks



Universel sans levier

Racing sans levier

Racing à levier

Bouchons.

Caps

Stant

Universel sans levier - Tarage 0,9 bar - 13 lbs

Réf. BR04 **10€₉₀**

Racing à levier - Tarage 1,33 - 1,47 bar / 18 - 22 lbs

Réf. BR01RL **34€₉₀**

Racing à levier - Tarage 1,54 - 1,68 bar / 21 - 25 lbs

Réf. BR02RL **34€₉₀**

Racing sans levier - Tarage 1,33 - 1,47 bar / 18 - 22 lbs

Réf. BR01RS **33€₉₀**

Racing sans levier - Tarage 1,54 - 1,68 bar / 21 - 25 lbs

Réf. BR02RS **33€₉₀**

Racing sans levier - Tarage 1,96 - 2,24 bar / 28 - 32 lbs

Réf. BR03RS **33€₉₀**

Le bouchon BR04 ne se monte pas sur le vase d'expansion universel.

+ Fabrication haute qualité



Goulotte alu.

Aluminium Neck

RedSpec

Réf. 8RSGAAS **24€₉₀**

Goulotte à souder 10 mm. Matière : Aluminium poli. Finition haute qualité.

ENG 10 mm aluminium weld-on neck. High quality.



Niveau visible de l'extérieur avec montage banjo.

Goulotte alu haute qualité avec trop plein 10 mm. Compatible avec bouchons STANT.

Support de fixation intégré.

RedSpec

Réf. 8RSVE1L **149€**

Fabrication en aluminium poli haute qualité.

Niveau de liquide visible de l'extérieur. Raccords banjo fiables et durables.

Support de fixation intégré pour un montage rapide et soigné.

Filetage aspiration : 3/4UNF JIC8.

Trop plein : Sortie tube 10 mm.

Capacité : 1 L.

Livré sans bouchon.

ENG Manufactured in aluminium. Liquid level visible from the outside (banjo type). With bracket. Inlet thread: 3/4UNF JIC8. Overflow: 10 mm exit tube. Capacity: 1 L. Cap sold separately.

WATER CIRCUIT

POMPES À EAU ÉLECTRIQUES

Electrical Water Pumps

Conçues pour remplacer ou compléter l'actuelle pompe à eau mécanique à entraînement par courroie de votre moteur. Fabriquées en plastique ultraléger.

Avantages :

- Installation universelle sur le haut ou le bas de la durite de radiateur (kits fournis avec le nécessaire d'installation).
- Grande durée de vie.
- Augmentation de la puissance du moteur (jusqu'à 20CV).
- Meilleure capacité de refroidissement.
- Économie d'essence (baisse de la consommation de 3 à 5%).
- Diminution des émissions de CO₂.

Livrées en kit complet avec coudes et adaptateurs pour différents diamètres de durite.

ENG Designed to replace your mechanical water pump. Made of ultra light plastic. Advantages: Universal installation, long life, improved power, better cooling capacity, lower fuel consumption and CO₂ output.

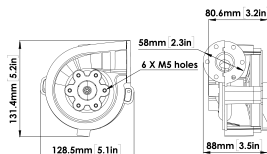

EWP80.

Réf. 414POMPE

200€

Spécifications techniques	
Puissance de fonctionnement	De 3V à 15V DC
Ampérage maximum	7,5A à 13V
Débit maximum	80 L/min (21,13 US gal/Hr) à 13V DC
Température de fonctionnement	De -40 à 130°C (-40 à 266°F)
Durée de vie	2 000 heures en continu à 80°C (180°F) et 12V DC
Poids	900 g
Matériaux	Nylon 66, 30% glass filled
Pression	350 kPa (50 PSI) minimum
Pression max. au niveau du capuchon du radiateur	200 kPa (29 PSI)
Ø durites compatibles	De 32 à 51 mm
Cylindrée moteur	Jusqu'à 2 L

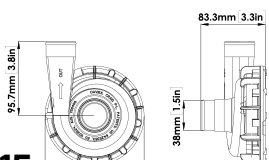

EWP115.

1. Modèle nylon

Réf. 414POMPE3

223€

2. Modèle alu

Réf. 8040

247€

Spécifications techniques	
Puissance de fonctionnement	De 3V à 15V DC
Ampérage maximum	10A à 13V
Débit maximum	Maxi 115 L/min (30,38 US gal/Hr) à 13V DC
Température de fonctionnement	De -40 à 130°C (-40 à 266°F)
Durée de vie	Maxi 3 000 heures en continu à 80°C
Poids	920 g
Matériaux	Modèle nylon : Nylon vitrifié pour la pompe, joint céramique Modèle alu : Aluminium (revêtement poudre), joint céramique
Pression	500 kPa (72.5 PSI)
Ø entrée / sortie	Modèle nylon : 38 mm / 44 mm / 51 mm (avec manchons fournis) Modèle alu : 38 mm / 44 mm / 51 mm (avec manchons fournis) ou taraudage AN16
Ø durites compatibles	De 35 à 51 mm
Cylindrée moteur	De 2 L à 3,5 L

VH VEHICULES HISTORIQUES

E3P.

Réf. 414POMPE1

129€



Spécifications techniques	
Moteur	12V
Puissance de fonctionnement	De 9V à 15V DC
Ampérage maximum	1,3A
Débit maximum	15 L/min (4 gal/min) à 10 kPa
Température de fonctionnement	De -40 à +120°C (-10 à +250°F)
Poids	245 g (0.54 lbs)
Pression	250 kPa (36 PSI)
Ø entrée / sortie	19 mm

+ Améliorent le rendement moteur & réduisent la consommation



Kit EWP80 + contrôleur digital.

Réf. 414KITPUMP4

361€

Kit complet permettant l'installation d'un système de pompe à eau compétition pour tout modèle de véhicule. Permet l'amélioration du débit et de la circulation du liquide, ainsi qu'un gain de puissance net par rapport à un modèle mécanique.

Composition du kit : 1 pompe à eau EWP80, 1 contrôleur digital, 1 sonde et 1 adaptateur associé, 1 raccord droit, 1 raccord coudé, 2 joints toriques, connectiques, 4 manchons caoutchouc, 4 colliers de serrage.

Pour les caractéristiques du contrôleur digital, voir réf. 414CONTROL4.

ENG Kit contents: 1 EPW80 alloy pump, 1 EWP and FAN controller, inline adaptor, 1 straight adaptor, 1 "L" adaptor, wiring harnesses, 4 rubber sleeves, 4 hose clamps.



Kits EWP115 + contrôleur digital.

Modèle nylon

Réf. 414KITPUMP3

422€

Modèle alu

Réf. 414KITPUMP2

384€

Kits complets permettant l'installation d'un système de pompe à eau compétition pour tout modèle de véhicule. Permettent l'amélioration du débit et de la circulation du liquide, ainsi qu'un gain de puissance net par rapport à un modèle mécanique.

Composition du kit : 1 pompe à eau EWP115, 1 contrôleur digital, sonde et adaptateur associé, connectiques, manchons caoutchouc et colliers de serrage.

Pour les caractéristiques du contrôleur digital, voir réf. 414CONTROL4.

ENG Kit contents: 1 EPW115 pump, 1 EWP and FAN controller, inline adaptor, wiring harnesses, rubbers sleeves, hoses clamps.

ACCESSOIRES POMPES À EAU

Water Pump Accessories



+ Contrôle & automatise le fonctionnement de votre pompe à eau & de votre ventilateur !

Contrôleur digital de pompe à eau & de ventilateur électrique.

Water Pump & Fan Digital Controller

Réf. 414CONTROL4 **221€**

Contrôle le fonctionnement de votre pompe EWP en fonction de la température moteur, ainsi que votre ventilateur électrique.

Caractéristiques principales :

- Écran digital LCD avec affichage de la température en temps réel.
- Fonctionne en 12V et 24V.
- Programmation de la température de 60 à 100°C.
- Alarmes sonores et visuelles.

Composition du kit : 1 contrôleur digital, 1 sonde et 1 adaptateur associé, connectiques, 4 manchons caoutchouc et 4 colliers de serrage.

ENG Manages the operation of the EWP pump according to the engine temperature and your electric fan. Main features: LCD digital display with real time temperature, 12 and 24V capability, variable temperature setting from 60 to 100°C, audio alarms and real time error display. Kit contents: 1 digital controller, wiring harnesses, sensor assembly, inline adaptor, hose clamps, rubber sleeves and instructions.



Accessoires.

Accessories

Accessoires spécifiques pour pompes à eau DAVIES CRAIG.

ENG Specific accessories for DAVIES CRAIG pumps.

Visuel	Désignation	Utilisation	Réf.	Tarif €
1	Manchon adaptateur caoutchouc Ø 3 mm	Permet d'augmenter le diamètre des adaptateurs de 6 mm (de 35 à 41 mm par ex)	18510	1,90
2	Manchon adaptateur caoutchouc Ø 6 mm	Permet d'augmenter le diamètre des adaptateurs de 12 mm (de 38 à 50 mm par ex)	18511	2,90
3	Adaptateur Ø 35 mm pour sonde de température (sans trou de sonde)	Pour sonde réf. 18415	10414	27,90
4	Adaptateur pour sonde de température Ø 35 mm (avec trou de sonde 1/4NPT)	À percer pour autres sondes	10415	20,90
5	Sonde de température 1/4NPT	À utiliser avec l'adaptateur réf. 10414	18415	20,90



Kit de montage pour pompes.

Mounting Bracket Kit

Réf. 8700 **51€**

Kit de montage pour pompes à eau DAVIES CRAIG EWP 115 / 130 / 150. Collier équipé d'un amortisseur en caoutchouc pour minimiser les vibrations.

ENG EWP pumps mounting bracket kit for EWP 115 / 130 / 150.



Adaptateurs.

Adaptors

Adaptateurs pour pompes à eau DAVIES CRAIG. Permet d'augmenter le nombre de possibilités de montage de la pompe pour l'adapter au mieux à chaque véhicule. Chaque référence est livrée avec son joint torique.

ENG Adaptors for DAVIES CRAIG water pumps. Each adaptor is sold with its O-Ring.

Visuel	Désignation	Compatibilité	Réf.	Tarif €
1	Adaptateur alu coudé Ø 35 mm	EWP80 / EWP115*	8301	18,90
2	Adaptateur alu droit Ø 35 mm	EWP80 / EWP115*	8302	18,90
3	Adaptateur alu coudé Ø 38 mm	EWP80 / EWP115*	8303	21,90
4	Adaptateur alu droit Ø 38 mm	EWP80 / EWP115*	8304	21,90
5	Adaptateur nylon droit Ø35 mm	EWP80 / EWP115*	8307	6
6	Adaptateur nylon coudé Ø 35 mm	EWP80 / EWP115*	8309	6
7	Adaptateur alu coudé alu 90° AN-16 / 35 mm	EWP115	1024	62
8	Adaptateur bride alu AN-16	EWP80 / EWP115	1025	25,90
9	Adaptateur bride alu AN-20	EWP80	1026	25,90
10	Adaptateur alu Ø 25,4 mm	EWP80 / EWP115*	1027	25,90
11	Adaptateur alu Ø 19 mm	EWP80 / EWP115*	1028	25,90

*Si utilisé avec adaptateur réf. 1025

DURITES SILICONE. RedSpec

SILICONE HOSES

DURITES SILICONE UNIVERSELLES

Standard Silicone Hoses

Gamme de durites silicones armées, souples et résistantes composées de 3 à 5 couches de tissu polyester.

Résistant à des températures jusqu'à 180°C en pointe à nuancer en fonction de la fluidité véhiculée. Matériel non altéré par les liquides anti-gels et fluides anticorrosifs. Grande résistance au durcissement et très bonnes caractéristiques de compression. Marquage du diamètre sur la durite. Épaisseurs : 3 plis (4,5 mm) pour les durites de Ø 6 à 48 mm, 4 plis (5 mm) pour les durites de Ø 51 à 102 mm.

Modèles disponibles : Durite droite au mètre, coude 45°, coude 90°, coude 135°, coude 180°, réducteurs.

Couleurs : Noir, bleu.

Autres longueurs disponibles sur demande, nous contacter.

ENG Silicone hose range developed for a wide range of uses. Maximum operating temperature: 180°C. Colours: Black, blue. Available as straight hoses, 45° elbow, 90° elbow, 135° elbow, 180° elbow, reducers. Other lengths are available on demand, please do not hesitate to contact us.

⊕ Résistantes aux températures extrêmes, jusqu'à 180°C en pointe

⊕ De 3 à 5 couches de tissu polyester pour une résistance accrue !



Réducteurs droits.

Straight Reducers

Disponibles en longueur 127 mm. Le diamètre correspond au diamètre intérieur de la durite.

ENG Sold by length of 127 mm.

Réf.	Ø int. (mm)	Tarif €
861RD1916TO	19 > 16	6,50
861RD2219TO	22 > 19	6,50
861RD2628TO	28 > 26	7,50
861RD2632TO	32 > 26	8,60
861RD2832TO	32 > 28	8,60
861RD2532TO	35 > 25	8,60
861RD3528TO	35 > 28	8,60
861RD3532TO	35 > 32	8,60
861RD3238TO	38 > 32	8,60
861RD3540TO	40 > 35	8,60
861RD3245TO	45 > 32	8,60
861RD4538TO	45 > 38	8,60
861RD3851TO	51 > 38	12,90
861RD51X45TO	51 > 45	12,90
861RD51X63TO	63 > 51	13,90
861RD70X60TO	70 > 60	13,90
861RD6376TO	76 > 63	14,90
861RD76102TO	102 > 76	21,90

Durites droites.

Straight Hoses



Disponibles en longueur de 1 mètre. Le diamètre correspond au diamètre intérieur de la durite.

ENG Sold by length of 1 meter.

Réf.	Ø int. (mm)	Tarif €
861SHL06TO	6	13,90
861SHL08TO	8	13,90
861SHL10TO	10	13,90
861SHL11TO	11	15,90
861SHL13TO	13	16,90
861SHL16TO	16	17,90
861SHL19TO	19	19,90
861SHL22TO	22	20,90
861SHL25TO	25	21,90
861SHL28TO	28	24,90
861SHL30TO	30	25,90
861SHL32TO	32	26,90
861SHL35TO	35	28,90
861SHL38TO	38	30,90
861SHL41TO	41	31,90
861SHL45TO	45	33,90
861SHL48TO	48	33,90
861SHL51TO	51	39,90
861SHL54TO	54	42,90
861SHL57TO	57	43,90
861SHL60TO	60	46,90
861SHL63TO	63	47,90
861SHL65TO	65	49,90
861SHL68TO	68	51,90
861SHL70TO	70	56,90
861SHL76TO	76	60
861SHL80TO	80	71
861SHL90TO	90	81
861SHL100TO	100	88



Réducteurs couvés 90°.

90° Reducing Elbows

Disponibles en longueur de bras 100 x 100 mm ou 150 x 150 mm selon les modèles. Le diamètre correspond au diamètre intérieur de la durite.

ENG Lengths available: 100 x 100 mm or 150 x 150 mm.

Réf.	Ø int. (mm)	Longueur de bras (mm)	Tarif €
861R902519TO	25 > 19	100 x 100	14,90
861R903832TO	38 > 32	100 x 100	14,90
861R906050TO	60 > 50	150 x 150	14,90
861R906351TO	63 > 51	150 x 150	14,90
861R907060TO	70 > 60	100 x 100	14,90
861R907663TO	76 > 63	100 x 100	14,90
861R9010276TO	102 > 76	100 x 100	21,90

Coudes 45°, 90°, 135°, 180°.

45°, 90°, 135°, 180° Elbows



Disponibles en longueur de bras 150 x 150 mm. Le diamètre correspond au diamètre intérieur de la durite.

ENG Sold by length of 150 x 150 mm.



Coudes 45°



Coudes 90°



Coudes 135°



Coudes 180°

Coudes 45°		
Réf.	Ø int. (mm)	Tarif €
8614513TO	13	9,90
8614516TO	16	12,90
8614519TO	19	12,90
8614522TO	22	12,90
8614525TO	25	12,90
8614528TO	28	12,90
8614530TO	30	13,90
8614532TO	32	13,90
8614535TO	35	13,90
8614538TO	38	13,90
8614540TO	40	14,90
8614545TO	45	14,90
8614548TO	48	16,90
8614551TO	51	20,90
8614554TO	54	21,90
8614557TO	57	22,90
8614560TO	60	23,90
8614563TO	63	24,90
8614570TO	70	25,90
8614576TO	76	26,90
8614580TO	80	28,90

Coudes 90°		
Réf.	Ø int. (mm)	Tarif €
8619013TO	13	9,90
8619016TO	16	9,90
8619019TO	19	9,90
8619022TO	22	9,90
8619025TO	25	9,90
8619028TO	28	9,90
8619030TO	30	12,90
8619032TO	32	12,90
8619035TO	35	12,90
8619038TO	38	13,90
8619041TO	41	13,90
8619045TO	45	14,90
8619048TO	48	15,90
8619051TO	51	18,90
8619054TO	54	20,90
8619057TO	57	21,90
8619060TO	60	21,90
8619063TO	63	22,90
8619065TO	65	23,90
8619068TO	68	23,90
8619070TO	70	24,90
8619076TO	76	24,90
8619080TO	80	25,90

Coudes 135°		
Réf.	Ø int. (mm)	Tarif €
86113516TO	16	9,90
86113519TO	19	9,90
86113522TO	22	9,90
86113525TO	25	9,90
86113528TO	28	12,90
86113532TO	32	12,90
86113535TO	35	13,90
86113538TO	38	13,90
86113541TO	41	13,90
86113545TO	45	14,90
86113551TO	51	19,90
86113554TO	54	21,90
86113557TO	57	22,90
86113560TO	60	22,90
86113563TO	63	23,90

Coudes 180°		
Réf.	Ø int. (mm)	Tarif €
86118016TO	16	11,90
86118019TO	19	11,90
86118022TO	22	11,90
86118025TO	25	12,90
86118028TO	28	12,90
86118032TO	32	13,90
86118035TO	35	13,90
86118038TO	38	13,90
86118041TO	41	14,90
86118045TO	45	14,90
86118051TO	51	19,90
86118054TO	54	22,90
86118057TO	57	23,90
86118060TO	60	23,90
86118063TO	63	26,90

ACCESSOIRES

Accessories



Kits de piquage pour durites.

Hose Connection Kits For Hoses



Montage 100% étanche, découpe très propre et nette. Kit comprenant un perceur, un insert, une rondelle, un écrou ou un embout fileté, un joint torique.

ENG 100% waterproof assembly, very clean and clean cut. Kit includes a drill, an insert, a washer, a nut or a threaded tip, an O-ring.

Matériau	Diamètre	Pour vis de purge		Réf.	Tarif €
		M5	Non		
Acier	5 mm	Non	SSTM5	31,70	
	-	Oui	SSTB1	46,20	
Alu	8 mm	Non	SST8K	31,70	
	10 mm	Non	SST10K	31,70	
	13 mm	Non	SST13K	31,70	
	25 mm	Non	SST25K	34,10	



INDISPENSABLE

Colliers.

Hose Clips



Made in Germany

Colliers de serrage en acier haute qualité. Longue durée de vie.

ENG Steel hose clips.

Visuel	Ø int. (mm)	Réf.	Conditionnement	Tarif €
1	8 à 16	COL0816W3	x 5	1,50
	12 à 22	COL1222W3		1,60
	20 à 32	COL2032W3		0,90
	25 à 40	COL2540W3		2,20
	40 à 60	COL4060W3		2,60
	50 à 70	COL5070W3		2,45
	70 à 90	COL7090W3		3,40
	90 à 110	COL90110W3		3,40
	120 à 140	COL120140W3		3,60
	140 à 160	COL140160W3		3,80
	150 à 170	COL150170W3		4,90
	2	16		COLFBS1612
19		COLFBS1912	1,60	
25		COLFBS2512	1,90	
30		COLFBS3012	1,90	
32		COLFBS3212	1,90	

DURITES SILICONE.

SILICONE HOSES

ACCESSOIRES

Accessories



2 paliers

3 paliers

Réducteurs.

Reducers



Réducteurs en aluminium disponibles : 2 ou 3 paliers.
Vendus à l'unité.

ENG Aluminium hose reducers available: 2 or 3 increments. Sold by unit.

Réf.	Ø int. durite (mm)	Tarif unitaire €
2 paliers		
861AR6050	60 > 50	14,70
861AR6350	63 > 50	14,70
861AR6360	63 > 60	14,70
861AR7050	70 > 50	16,30
861AR7060	70 > 60	16,30
861AR7063	70 > 63	16,30
861AR7650	76 > 50	17,70
861AR7660	76 > 60	17,70
861AR7663	76 > 63	17,70
861AR7670	76 > 70	17,70
861AR8070	80 > 70	18,60
861AR8970	89 > 70	18,60
861AR8976	89 > 76	18,60
861AR8980	89 > 80	18,60
861AR10276	102 > 76	19,50
861AR10289	102 > 89	19,90
3 paliers		
861AR7651	76 > 63 > 51	29,30
861AR8963	89 > 76 > 63	33,10
861AR10276	102 > 89 > 76	19,50

Ø int. durite



Manchons.

Joiners



Indispensables pour raccorder vos durites.
Longueur : 70 mm.
Matière : Aluminium.
Spécifiques pour durites silicone.

ENG Aluminium joiners. Developed to connect your silicone hoses.

Réf.	Ø int. durite (mm)	Tarif €
861HI13	13	10,20
861HI16	16	10,20
861HI19	19	10,20
861HI22	22	10,20
861HI25	25	10,20
861HI28	28	10,20
861HI30	30	9,20
861HI32	32	9,90
861HI35	35	11,10
861HI38	38	11,10
861HI40	40	12,70
861HI45	45	12,70
861HI48	48	12,70
861HI50	50	12,70
861HI54	54	13,90
861HI57	57	13,90
861HI60	60	13,90
861HI63	63	13,90
861HI68	68	16,10
861HI70	70	16,10
861HI75	75	16,10
861HI80	80	30,30
861HI89	89	24,70
861HI70	80	30,30
861HI75	89	24,70



Coudes en aluminium.

Aluminium Elbows

Coudes en aluminium poli permettant de raccorder facilement vos durites silicone. Avec renforcements pour empêcher les durites de se déboîter. Disponibles en 3 versions : 45°, 90° et 180°. Longueur de bras : 180 x 180 mm. Vendus à l'unité.

ENG Aluminium elbows for silicone hoses available in 3 versions: 45°, 90° and 180°. Sold by unit.

Réf.	Ø int. durite (mm)	Tarif unitaire €
45°		
861CA4551	51	29,90
861CA4557	57	31,90
861CA4563	63	33,90
861CA4570	70	33,90
861CA4576	76	41,90
90°		
861CA9051	51	29,90
861CA9057	57	31,90
861CA9063	63	33,90
861CA9070	70	33,90
861CA9076	76	41,90
180°		
861CA18051	51	29,90
861CA18063	63	34,90
861CA18076	76	39,90

Ø int. durite



Manchons avec emplacement de sonde.

Hose Adaptors With Thread



Manchons en aluminium permettant de coupler 2 durites et de visser un capteur de température d'eau.

ENG Aluminium joiners developed to connect your hoses and to use a water temperature sensor.

Ø int. durite 25 mm			Ø int. durite 28 mm		
Filetage	Réf.	Tarif €	Filetage	Réf.	Tarif €
1/8NPT	861HA25NPT	30,90	1/8NPT	861HA28NPT	28,50
5/8UNF	861HA25UNF	30,90	5/8UNF	861HA28UNF	28,50
3/8BSP	861HA25BSP	30,90	3/8BSP	861HA28BSP	28,50
10x100	861HA25M10	30,90	10x100	861HA28M10	28,50
12x150	861HA25M12	30,90	12x150	861HA28M12	28,50
14x150	861HA25M14	30,90	14x150	861HA28M14	28,50
Ø int. durite 30 mm			Ø int. durite 32 mm		
Filetage	Réf.	Tarif €	Filetage	Réf.	Tarif €
1/8NPT	861HA30NPT	30,90	1/8NPT	861HA32NPT	28,50
5/8UNF	861HA30UNF	30,90	5/8UNF	861HA32UNF	28,50
3/8BSP	861HA30BSP	30,90	3/8BSP	861HA32BSP	28,50
10x100	861HA30M10	30,90	10x100	861HA32M10	28,50
12x150	861HA30M12	30,90	12x150	861HA32M12	28,50
14x150	861HA30M14	30,90	14x150	861HA32M14	28,50
Ø int. durite 35 mm			Ø int. durite 38 mm		
Filetage	Réf.	Tarif €	Filetage	Réf.	Tarif €
1/8NPT	861HA35NPT	30,90	1/8NPT	861HA38NPT	29,50
5/8UNF	861HA35UNF	30,90	5/8UNF	861HA38UNF	29,50
3/8BSP	861HA35BSP	30,90	3/8BSP	861HA38BSP	29,50
10x100	861HA35M10	30,90	10x100	861HA38M10	29,50
12x150	861HA35M12	30,90	12x150	861HA38M12	29,50
14x150	861HA35M14	30,90	14x150	861HA38M14	29,50
Ø int. durite 45 mm					
Filetage	Réf.	Tarif €			
1/8NPT	861HA45NPT	31,70			
5/8UNF	861HA45UNF	31,70			
3/8BSP	861HA45BSP	31,70			
10x100	861HA45M10	31,70			
12x150	861HA45M12	31,70			
14x150	861HA45M14	31,70			

KITS DURITES SILICONE

Silicone Hose Kits

Kits complets de durites silicone renforcé VMQ (Vinyl Methyl Quality) conçus pour résister à des températures très basses ou très élevées (-60 à +260°C environ) ainsi qu'à des pressions allant jusqu'à plus de 10 bar. Les durites gardent leur souplesse dans le temps et ne sèchent pas contrairement à des durites classiques en caoutchouc. Les durites de diamètre intérieur inférieure à 19 mm sont en 3 plis, celles supérieures en 4 plis. Disponibles en 3 couleurs : Noir, bleu, rouge.

ENG Silicone kits manufactured in VMQ (Vinyl Methyl Quality) and reinforced with polyester. VMQ guarantees high temperature resistant (-60 to +260°C), and high stability over the years. 3 standard colors are available: Black, blue, red.



N'oubliez pas

à partir de / from **169€**



Radiateurs aluminium
Réf. 662RAD...

à partir de / from **59€**

Modèle	Années	Nbre de pièces	Circuit	Ref. 626...
ALFA ROMEO				
1/21 Giulia Coupé Bertone	1963 - 1976	8	Refrroidissement	DSALFA003
GTV 1.8 16V	1998 - 2001	4	Refrroidissement	DSALFA001
ALPINE				
1/21 A110 1300 / V85	1970 - 1976	9	Refrroidissement	DS018
1/21 A110 1600S	1970 - 1975	15	Refrroidissement	DS009
1/21 A310 V6	1976 - 1980	26	Refrroidissement	DS0068
1/21 A310 V6	1976 - 1980	6	Chauffage	DS011015
1/21 A310 V6	1980 - 1985	26	Refrroidissement	DS0067
1/21 A310 V6	1980 - 1985	6	Chauffage	DS011016
AUDI				
A3 8P 2.0 TFSi (200CV) Turbo	2003 - 2012	4	Turbo	DSAUDI003
A3 1.8 Turbo 20V / TT (180CV)	-	1	Admission d'air	DSAUDI007
A3 / TT 1.8 Turbo	-	5	Turbo	DSAUDI002
S2	1991 - 1996	10	Refrroidissement	DSAUDI010
S2	1991 - 1996	4	Turbo	DSAUDI011
S3 / TT	-	15	Refrroidissement	DSAUDI013
S3 / TT	-	2	Turbo	DSAUDI004
S3 / TT	-	1	Admission d'air	DSAUDI005
BMW				
1/21 2002 1502 / 1602 / 1802	1963 - 1971	9	Refrroidissement	DSBMW002
1/21 2002 1600-2 / 1602	1971 - 1975	8	Refrroidissement	DSBMW001
1/21 2002 (carburateur double corps)	1968 - 1971	8	Refrroidissement	DSBMW004
1/21 2002 (carburateur double corps)	1971 - 1974	7	Refrroidissement	DSBMW003
1/21 E21 323i	1975 - 1983	8	Refrroidissement	DSBMW008
1/21 E30 323i	1983 - 1985	15	Refrroidissement	DSBMW005
1/21 E30 320 / 325	1985 - 1993	4	Refrroidissement	DSBMW011
1/21 E30 325i / 325i Cabriolet	1985 - 1993	12	Refrroidissement	DSBMW010
1/21 E30 M3	1986 - 1989	11	Refrroidissement	DSBMW012
E36 M50 320i / 325i	1991 - 1995	6	Refrroidissement	DSBMW006
E36 M52 320i / autres modèles	1991 - 2000	6	Refrroidissement	DSBMW007
E36 M3	1993 - 2000	5	Refrroidissement	DSBMW009
CITROEN				
1/21 AX Sport / AX GT	1987 - 1994	6	Refrroidissement	DSKIT001
C2 1.6i VTS (125CV)	2004 - 2009	3	Refrroidissement	DSKIT004
Saxo 1.6 16V VTS	1996 - 2003	5	Refrroidissement	DSKIT002
Saxo 1.6 16V VTS	1996 - 2003	2	Admission d'air	DSKIT003
FORD				
1/21 Escort MKI / MKII XFLOW	-	4	Refrroidissement	DSFORD001
Escort RS Cosworth 4X4	1992 - 1996	3	Turbo	DSFORD004
1/21 Escort RS Turbo MKIV	-	4	Turbo	DSFORD012
1/21 Escort RS Turbo MKIV Série 2	-	5	Refrroidissement	DSFORD002
Fiesta RS Turbo MKIII	1990 - 1992	9	Refrroidissement	DSFORD008
Fiesta RS Turbo MKIII	1990 - 1992	6	Turbo	DSFORD014
Fiesta ST150 MKV	2005 - 2008	7	Refrroidissement	DSFORD011
1/21 Fiesta XR2 MKI	1981 - 1983	7	Refrroidissement	DSFORD020
Fiesta XR2i 8S MKIII	1990 - 1992	6	Refrroidissement	DSFORD013
Focus I	2000 - 2004	2	Refrroidissement	DSFORD016
Focus I	2005 - 2007	3	Refrroidissement	DSFORD017
Focus I RS	2002 - 2003	10	Refrroidissement	DSFORD018
Focus I RS	2002 - 2003	2	Turbo	DSFORD015
1/21 Sierra Cosworth	1988 - 1993	3	Turbo	DSFORD007
1/21 Sierra Cosworth 2WD	1988 - 1993	2	Refrroidissement	DSFORD006
1/21 Sierra Cosworth 2WD	1988 - 1993	5	Refrroidissement	DSFORD019
1/21 Sierra / Escort RS Cosworth 4X4	1990 - 1996	13	Refrroidissement	DSFORD003
LANCIA				
1/21 Delta Integrale 8V (catalysée)	1987 - 1988	5	Refrroidissement	DSLAN005
1/21 Delta Integrale 8V (non catalysée)	1987 - 1988	6	Refrroidissement	DSLAN007
1/21 Delta Integrale 2.0 16V / Evo	1989 - 1992	3	Turbo	DSLAN002
1/21 Delta Integrale 2.0 16V / Evo	1989 - 1992	5	Refrroidissement	DSLAN003
1/21 Delta Integrale 16V	1989 - 1992	5	Refrroidissement	DSLAN006
MITSUBISHI				
Lancer Evo IV / V	1996 - 1998	2	Refrroidissement	DSMIT004
Lancer Evo VI	1999 - 2001	2	Refrroidissement	DSMIT005
Lancer Evo VII	2001 - 2003	2	Refrroidissement	DSMIT003
Lancer Evo VII / VIII	2001 - 2005	6	Turbo	DSMIT001
Lancer Evo VII / VIII / IX	2001 - 2007	1	Admission d'air	DSMIT002
OPEL				
1/21 Ascona B 2.0	1975 - 1983	2	Refrroidissement	DSOP002
Calibra 2.0 16V	1990 - 1997	3	Refrroidissement	DSOP001
Corsa A GSi 8S	1987 - 1993	8	Refrroidissement	DSOP003
PEUGEOT				
106 1.4 XSi	1992 - 1996	5	Refrroidissement	DSPEU013
106 1.6 Rallye phase 2	1996 - 2000	5	Refrroidissement	DSPEU002
106 1.6 S16	1995 - 2003	5	Refrroidissement	DSPEU020
106 Rallye phase 1	1993 - 1996	4	Refrroidissement	DSPEU026
1/21 205 1.3 Rallye	1987 - 1992	5	Refrroidissement	DSPEU010
1/21 205 GT	1984 - 1991	10	Refrroidissement	DSPEU025
1/21 205 GT	1991 - 1994	9	Refrroidissement	DSPEU024

Modèle	Années	Nbre de pièces	Circuit	Ref. 626...
1/21 205 T16	1983 - 1987	3	Turbo	DSPEU012
1/21 205 T16	1983 - 1987	19	Refrroidissement	DSPEU009
1/21 205 / 309 GT	1984 - 1994	5	Admission d'air	DSPEU003
1/21 205 / 309 GT (montage filtre racing)	1984 - 1994	3	Admission d'air	DSPEU004
1/21 205 / 309 GT	1984 - 1994	10	Refrroidissement	DSPEU006
1/21 205 / 309 GT (radiateur d'huile d'origine)	1984 - 1994	9	Refrroidissement	DSPEU007
206 RC 16V	2003 - 2006	5	Refrroidissement	DSPEU027
207 1.6 THP RC (175CV)	2007 - 2010	2	Admission d'air	DSPEU015
207 1.6 THP RC (175CV)	2007 - 2010	2	Refrroidissement	DSPEU016
207 1.6 THP RC (175CV)	2007 - 2010	3	Turbo	DSPEU017
207 RC 16V	2007 - 2010	4	Refrroidissement	DSPEU023
208 GT	2013 -	3	Turbo	DSPEU017
306 2.0 S16 Boîte 6	1997 - 2001	15	Refrroidissement	DSPEU011
1/21 309 GT 16S	1990 - 1993	11	Refrroidissement	DSPEU005
1/21 309 GT 16S	1990 - 1993	5	Vapeurs d'huile	DSPEU008
RCZ 1.6 THP	2010 - 2015	3	Turbo	DSPEU021
RENAULT				
1/21 5 GT Turbo phase 1	-	8	Refrroidissement	DSRENO09
1/21 5 GT Turbo phase 1	-	2	Refrroidissement	DSRENO39
1/21 5 GT Turbo phase 2	-	17	Refrroidissement	DSRENO03
1/21 5 GT Turbo phase 2	-	3	Refrroidissement	DSRENO36
1/21 5 GT Turbo	-	2	Turbo	DSRENO14
1/21 5 GT Turbo (piquage dump valve)	-	2	Turbo	DSRENO22
1/21 5 GT Turbo	-	1	Admission d'air	DSRENO18
1/21 5 GT Turbo	-	11	Dépression	DSRENO35
1/21 5 GT Turbo	-	4	Vapeurs d'huile	DSRENO40
Clio 1.8 16S / 2.0 Williams	1991 - 1996	8	Refrroidissement	DSRENO32
Clio 2.0 RS	2000 - 2007	5	Refrroidissement	DSRENO26
Clio 2.0 RS phase 1	2000 - 2001	1	Admission d'air	DSRENO31
Megane RS	-	9	Refrroidissement	DSRENO09
Megane RS	-	1	Admission d'air	DSRENO00
Megane II RS	-	4	Turbo	DSRENO28
Megane III RS	-	4	Refrroidissement	DSRENO44
1/21 R4	-	6	Refrroidissement	DSRENO02
1/21 R5 Alpine	1976 - 1981	8	Refrroidissement	DSRENO03
1/21 R5 Alpine Turbo	1981 - 1985	7	Refrroidissement	DSRENO16
1/21 R5 Alpine Turbo	1981 - 1985	4	Vapeurs d'huile	DSRENO15
1/21 R5 Alpine Turbo	1981 - 1985	1	Turbo	DSRENO17
1/21 R5 Turbo 1 / 2	-	10	Refrroidissement	DSRENO07
1/21 R5 Turbo 1 / 2	-	12	Vapeurs d'huile / Admission d'air	DSRENO06
1/21 R5 Turbo 1 / 2	-	7	Turbo	DSRENO20
1/21 R8 Gordini	-	9	Refrroidissement	DSRENO07
1/21 R12 Gordini	-	7	Refrroidissement	DSRENO08
R21 2.0 Turbo	-	14	Refrroidissement	DSRENO19
R21 2.0 Turbo	-	1	Admission d'air	DSRENO25
R21 2.0 Turbo / Quadra	-	3	Turbo	DSRENO23
ROVER				
1/21 Austin Mini 1300 HIF38	-	4	Refrroidissement	DSROV001
1/21 Austin Mini Cooper / Cooper S	-	4	Refrroidissement	DSROV002
SUBARU				
Impreza GT Turbo	1995 - 2000	2	Refrroidissement	DSSUB001
Impreza GT Turbo	1995 - 2000	8	Refrroidissement	DSSUB002
Impreza GT Turbo	1997 - 1998	4	Turbo	DSSUB005
Impreza GT Turbo	1997 - 1998	1	Admission d'air	DSSUB007
Impreza 2.0 GT Turbo	1997 - 1998	3	Turbo	DSSUB012
Impreza 2.0 GT Turbo	1999 - 2000	3	Turbo	DSSUB010
Impreza 2.0 GT Turbo	1999 - 2000	1	Admission d'air	DSSUB006
Impreza WRX / WRX STi	-	1	Admission d'air	DSSUB008
Impreza WRX / STi	-	9	Refrroidissement	DSSUB003
Impreza WRX / STi	-	2	Refrroidissement	DSSUB004
Impreza WRX STi	2000 - 2006	3	Turbo	DSSUB009
Impreza 2.5 WRX / STi	2006 - 2008	3	Turbo	DSSUB011
TALBOT				
1/21 Samba	-	11	Refrroidissement	DSTAL002
1/21 Simca Rallye 2 / 3	-	3	Refrroidissement	DSTAL001
VOLKSWAGEN				
1/21 Golf I 1.6 GT	-	18	Refrroidissement	DSVW011
1/21 Golf I 1.8 GT	-	18	Refrroidissement	DSVW015
Golf I GTi / Golf II GTi	-	2	Refrroidissement	DSVW014
Golf II 1.8 GTi 8V	-	10	Refrroidissement	DSVW018
Golf II 1.8 GTi 16V	-	8	Refrroidissement	DSVW013
Golf II 1.8 GTi 16V - avec climatisation	-	2	Refrroidissement	DSVW006
Golf II 1.8 GTi 16V	-	3	Vapeurs d'huile	DSVW020
Golf II G60	-	15	Refrroidissement	DSVW016
Golf II G60	-	2	Admission d'air	DSVW021
Golf II Rallye / G60	-	14	Refrroidissement	DSVW012
Golf II Rallye / G60	-	3	Admission d'air	DSVW001
Golf II Rallye / G60	-	3	Admission d'air compresseur	DSVW007
Golf III VR6	-	7	Refrroidissement	DSVW019

Autres affectations, nous consulter.

PROTECTIONS THERMIQUES.

HEAT INSULATION



Rubans isolants.

Exhaust Wraps

+ Réduisent le rayonnement de chaleur pour un rendement moteur optimisé



Standard.

Réf. 460014 - Blanc - 25 mm x 4,6 m.....	13 [€]
Réf. 460011 - Blanc - 50 mm x 4,6 m.....	22 [€] ₅₀
Réf. 460001 - Blanc - 25 mm x 15 m.....	42 [€]
Réf. 460002 - Blanc - 50 mm x 15 m.....	73 [€]
Réf. 460032 - Noir - 50 mm x 4,6 m.....	22 [€] ₉₀
Réf. 460003 - Noir - 25 mm x 15 m.....	48 [€] ₉₀
Réf. 460004 - Noir - 50 mm x 15 m.....	77 [€]

Rubans permettant de conserver la température d'échappement pour réduire la densité des gaz et augmenter leur flux. Réduisent le rayonnement de chaleur jusqu'à 50%. Résistent à la chaleur directe jusqu'à 650°C (chaleur radiante jusqu'à 1 100°C). Pour les grosses préparations, nous vous conseillons le kit Titanium, plus résistant avec un meilleur pouvoir isolant.

ENG Keep the exhaust temperature and avoiding the heat reflection away from important components. Withstand 1,200°F direct / 2,000°F radiant heat.



BEST SELLER

Titanium.

Réf. 460028 - 25 mm x 4,6 m.....	21 [€] ₉₀
Réf. 460029 - 50 mm x 4,6 m.....	29 [€] ₉₀
Réf. 460025 - 25 mm x 15 m.....	53 [€] ₉₀
Réf. 460026 - 50 mm x 15 m.....	87 [€]

Rubans fabriqués à partir de roches de lave pulvérisées, intégrées à une fibre tissée ultra résistante : les plus efficaces du marché. Résistent à la chaleur directe jusqu'à 900°C (chaleur radiante jusqu'à 1 300°C). Résistent à l'abrasion, aux composés chimiques et aux solvants. Utilisation du spray silicone non indispensable.

ENG Withstand 1,800°F direct / 2,500°F intermittent heat. High resistance to abrasions, chemical and oil spills, and solvents.

INDISPENSABLE



Colliers inox.

Stainless Steel Locking Ties

Réf. 460005 - 200 mm / Ø 50 mm - 8 pièces.....	20 [€] ₉₀
Réf. 460006 - 350 mm / Ø 100 mm - 4 pièces.....	12 [€] ₉₀
Réf. 460021 - Pack complet.....	30 [€]

Indispensables pour le montage du ruban isolant. Très rigides, résistent jusqu'à 1 400°C. Pack complet : 4 x 350 mm + 8 x 200 mm.

ENG High tensile strength. Will withstand heat in excess of 2,500°F.

BEST SELLER



Sprays silicone haute température.

High Temperature Silicone Spray

Réf. 460010 - Couleur noir.....	15 [€] ₉₀
Réf. 460009 - Couleur alu.....	15 [€] ₉₀

Protègent le ruban isolant de l'huile, de la graisse et des saletés. Améliorent l'étanchéité. Résistent jusqu'à 900°C.

ENG Provide extended protection from harsh abrasions, oil, grease and dirt. Max. temperature resistance: 900°C.



INDISPENSABLE

Spray adhésif haute température.

High Temperature Adhesive Spray

Réf. 634143.....	24 [€] ₉₀
------------------	-------------------------------

Permet de coller les rubans isolants et les plaques d'isolation. Séchage rapide. Résiste à l'eau et aux hautes températures (jusqu'à 93°C). 650 ml.

ENG Provides high strength adhesion and bonds a wide variety of materials, including trims, foams, fabrics and more. Dries quickly. Water-resistant. High temperature resistant up to 200°F.



Kits de protection.

Protection Kits

Réf. 460094 - Kit ruban noir.....	179 [€]
Réf. 460093 - Kit ruban blanc.....	179 [€]

Kits permettant une protection complète de votre échappement.

Les kits contiennent :

- 2 rubans standard de protection thermique 50 mm x 15 m (noir ou blanc).
- 1 aérosol de peinture revêtement silicone haute température.
- 4 colliers inox de 200 mm.
- 8 colliers inox de 350 mm.
- 1 outil de fermeture de collier inox.

ENG Kits allow to protect completely your exhaust line. These sets include: 2 x 50 mm x 15 m standard thermal protection tapes, 1 aerosol of paint for high temperature silicon coating, 4 x 200 mm inox clamps, 8 x 350 mm inox clamps, 1 tool to close the inox clamp.



Gaines pour antiparasites de bougies.

Spark Plug Boot Insulation

Réf. 62505.....	23 [€] ₄₀
-----------------	-------------------------------

Préviennent le vieillissement des antiparasites de bougies. Design universel pour s'adapter à la plupart des antiparasites droits et courbés. Résistent à une chaleur directe et continue jusqu'à 650°C. Non inflammables, et résistantes à l'eau et aux produits chimiques. Disponibles en noir, argent, rouge ou bleu. Livrées par paire.

ENG Help to prevent burn-through, hardening and cracking of boots. Universal-fits most straight or angled boots. Withstand up to 1,200°F of direct continuous heat. Non-flammable and protect against chemical and resist water. Available in black, silver, red or blue. Sold by pair.



Gaine de protection titanium.

Titanium Protection Sleeve

Réf. 460475..... **34€**

Développée spécifiquement pour toutes les applications où une température extrême est présente.

Permet d'envelopper et de préserver tous vos câbles, fils et gaines pouvant être exposés à une chaleur directe jusqu'à 980°C, ou 1 350°C en chaleur radiante.

Protège les circuits de carburant, d'huile, bougies ou fils électriques. Étanche à l'eau.

Dimensions : (Ø) 13 mm x (L) 1,22 m.

ENG Specifically designed to wrap and protect cables, wires and sleeves which could be expose to high temperature. Protection up to direct 980°C, or up to 1,350°C radiant heat. Protects your fuel, oil and electrical circuits. Waterproof. Dimensions: (Ø) 13 mm x (L) 1.22 m.



Écrans thermiques toile de verre.

Fiberglass Insulation

Réf. 634150 - Autocollante..... **59€**

Réf. 634140 - À coller..... **59€**

Isolent de la chaleur grâce à sa structure aluminisée. Remplacent l'amiante.

Épaisseur : Version autocollante : 1 mm / Version à coller : 2 mm. Vendues au mètre linéaire.

Colle en option (réf. 634141).

ENG Providing an high level of insulation thanks to aluminium structure. Asbestos replacement. Sold by 1 m.

+ Protection de la chaleur & idéals dans les endroits difficiles d'accès



Rubans adhésifs aluminium renforcé.

Reinforced Aluminium Tapes

Réf. 460007 - 35 mm x 3,8 m..... **23€⁹⁰**

Réf. 460008 - 35 mm x 7,5 m..... **45€⁹⁰**

Réf. 460012 - 50 mm x 15 m..... **98€**

Protection contre la chaleur directe jusqu'à 200°C (chaleur radiante jusqu'à 1 100°C). Rubans adhésifs composés d'une fine couche d'aluminium et de fibre de verre. Idéals dans les endroits difficiles d'accès, notamment en assistance rapide.

ENG Withstand direct heat up to 400°F (up to 2,000°F of radiant heat). High temperature tapes made by a layer of aluminium and fibreglass. Have many uses and very useful for quick service.

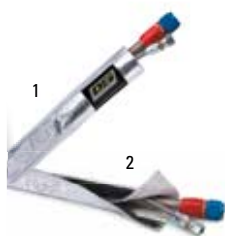

N'oubliez pas



p.332

Gaines anti-feu pour durites

Gaines de protection aluminium.

Aluminium Protection Sleeves

1. Réf. 460403 - Standard..... **19€⁹⁰**

2. Réf. 460013 - Velcro®..... **46€⁹⁰**

Modèle standard : Protège vos circuits d'essence, d'huile ou électrique des chaleurs extrêmes, produits chimiques, huiles, etc. Diamètre : 1,90 cm. Longueur : 90 cm.

Modèle Velcro® : Très facile à mettre en place, grâce à celui-ci. Diamètres : De 13 à 31 mm. Longueur : 910 mm.

ENG Standard model: Protection against ultra high temperature for your fuel, oil and electrical circuits. Velcro® model: Easy fitment thanks to this system. Diameters: From 13 to 31 mm. Length: 910 mm.



Toile isolante anti-feu.

Heat Screen

Réf. 010401..... **115€**

Surface en aluminium résistante à la chaleur directe jusqu'à 650°C (chaleur radiante jusqu'à 1 000°C). Indispensable pour l'isolation du compartiment moteur et la protection de l'équipage en cas d'incendie. Utilisée dans l'industrie aéronautique. Dimensions : (L) 91 x (l) 101 cm. Vendue au mètre linéaire.

ENG Aluminized surface reflects up to 2,000° F radiant / 1,200°F direct/continuous heat. Used in aviation and aerospace industry. 36"x 40" aluminized mylar radiant matting. Sold by 1 m.



Rubans adhésifs protection thermique A-GOLD.

A-GOLD Protection Tapes

Rouleau 38 mm x 4,5 m..... **45€**

Réf. 4600394.....

Rouleau 50 mm x 4,95 m..... **59€**

Réf. 460031.....

Film 304 x 304 mm..... **26€⁶⁰**

Réf. 460391.....

Film 610 x 610 mm..... **89€**

Réf. 460030.....

Tissus de verre métallisés au polymère de polyamide, spécifiquement prévus pour une utilisation dans des environnements de températures extrêmes. Films légers et faciles à appliquer et à enlever. Idéals pour pare-feux, capots, planchers de caisses, protections moteur. Capables de supporter des températures continues jusqu'à 450°C. Résistent à la dégradation UV.

ENG Heat reflective tapes that an lightweight and easy to apply and remove. Highly effective for firewalls, fuel cells, engine covers, under bonnet, vehicle floors.



Kits de protection de bougies & faisceaux d'allumage.

Spark Plug Wire Insulation

Réf. 62501..... **35€**

Protection haute température de l'antiparasite et du fil de bougie. Évite l'altération au fil du temps, et permettent de maintenir les performances des bougies. Protection contre la chaleur directe jusqu'à 260°C. Kits pour 2 bougies / faisceaux. Disponibles en noir, argent, rouge ou bleu.

ENG High temperature protection of cap and spark plug wiring. These protections avoid the alteration along the time, insure the spark plug performances. Handling direct heat up to 500°F. Available in black, silver, red or blue. Sold by pair.

Toiles isolantes anti-chaleur.

Heat Reflective Sheets

Réf. 4600460 - 305 mm x 305 mm..... **14€⁷⁰**

Réf. 4600461 - 305 mm x 601 mm..... **26€⁹⁰**

Réf. 634163 - 601 mm x 601 mm..... **34€**

Réf. 4600412 - 915 mm x 122 mm..... **95€**

Toiles adhésives et ultrafines en fibre de verre avec une surface aluminisée permettant l'isolation de la chaleur directe jusqu'à 205°C (chaleur radiante jusqu'à 1 090°C).

ENG Fiberglass material sheets with aluminised surface for direct heat insulation up to 400°F (radiant up to 2,000°F). Self-adhesive backing and ultrathin construction.



BEST SELLER

Plaques alu / fibre de verre.

Heat Insulation Shields

Réf. 05050316 - 250 mm x 250 mm..... **15€¹⁰**

Réf. 634160 - 600 mm x 500 mm..... **59€**

Réf. 634162 - 1 200 mm x 500 mm..... **109€**

Réf. 050503 - 1 220 mm x 1 060 mm..... **232€**

Peuvent être utilisées dans un environnement jusqu'à 960°C. Composées d'une feuille d'aluminium emboutie, d'une isolation en composite fibre de verre et d'une face autocollante haute température. Très malléables pour une mise en forme facile. Épaisseur : 5 mm. Exemples d'applications : Tabliers, tunnels de transmission, etc.

ENG Can be used up to 1,750°F. Made of one sheet of aluminium and one sheet of fibreglass. Very handy to be worked. Thickness: 3/16". Ideal for firewalls, transmission tunnels, etc.

P.252

Embrayages AP RACING.

à partir de / from

614€



TRANSMISSION.

TRANSMISSION

246

EMBRAYAGES MÉTAL GR. N.

GR. N SINTERED CLUTCHES

250

EMBRAYAGES RACING.

RACING CLUTCHES

256

EMBRAYAGES CARBONE.

CARBON CLUTCHES

257

RÉCEPTEURS D'EMBRAYAGE HYDRAULIQUE.

HYDRAULIC RELEASE BEARINGS

258

ACCESSOIRES D'EMBRAYAGE.

CLUTCH ACCESSORIES

259

LOBROS & TRIPODES.

CV JOINTS & TRIPODS

260

ACCESSOIRES DE BOÎTES DE VITESSES.

GEARBOX ACCESSORIES

EMBRAYAGES MÉTAL GR. N.

GR.N SINTERED CLUTCHES

LEXIQUE DE L'EMBRAYAGE GR. N

MÉCANISMES :

Ils sont renforcés aux niveaux du diaphragme et des ressorts de rappel. Le plateau peut également être renforcé. Le mécanisme en alliage léger est disponible chez certains fabricants.

TYPES DE DISQUES :

Amorti fritté : Patins en métal fritté rivetés et ressorts renforcés.

Rigide fritté : Patins en métal fritté rivetés sans ressort d'amortissement. Permettent d'encaisser plus de couple moteur.

BUTÉES :

Nous avons sélectionné ci-contre une gamme de butées de qualité qui peuvent être utilisées avec un embrayage de série.

ENG Clutch covers: Their diaphragm and retracting springs are reinforced. The plate can also be reinforced. The clutch cover made of light alloy is available by some manufacturers. Types of clutch discs: Damped sintered disc: Rivetted pads in sintered metal and reinforced springs. Rigid sintered disc: Rivetted pads in sintered metal without spring. Allow to incorporate more engine torque. Bearings: We have chosen a range of high quality bearings which can be mounted on standard clutch.



Embrayages. **RedSpec**

REDSPEC Clutches

+ Ressorts renforcés, garniture haute qualité, parfaite planéité du disque & mécanisme au poids réduit : Tous les composants d'un embrayage haute performance !

Embrayages Gr. N développés et testés avec succès en rallye et circuit. Ressorts renforcés et garniture haute qualité pour une fiabilité à toute épreuve. Fabrication du disque extrêmement précise pour une parfaite planéité.

Performances améliorées grâce au poids réduit du mécanisme.

Se montent en lieu et place de l'origine sans modification du volant moteur. Indispensables pour transmettre la puissance du moteur aux roues, en gardant une souplesse de transmission du moteur pour une utilisation quotidienne. À l'occasion du changement d'embrayage, profitez-en pour remplacer la butée !

ENG Successfully tested on Gr. N rally. No engine flywheel modification needed. Essential to transfer the power on tarmac keeping a smooth transfer of torque. To keep the performance of your clutch at the top level, change your release bearing every time you replace your clutch.

à partir de / from
101€



Mécanisme

à partir de / from
109€



Disque amorti fritté



Disque rigide fritté

à partir de / from
18€90



Butée

Modèle	Type	Ø	Mécanisme	Disque amorti fritté	Disque rigide fritté	Butée
			Réf.	Réf.	Réf.	Réf.
ALFA ROMEO						
V77 Giulia	1.3 / 1.6	215	152215E	1525080P	1525081R	-
AUDI						
V77 Coupé	Quattro 2.0 / 2.2 / 2.3	228	-	1525447P	-	3151271937
AUTOBIANCHI / LANCIA						
V77 A112	Abarth	170	152170	1522504R	1522594R	-
V77 Fulvia	Rally	180	-	15260180P	-	-
V77 Fulvia	Rally Coupé	200	-	-	1525054R	-
BMW						
M3 E46	-	240	-	-	15211240R	-
CITROEN						
AX	1.3 / 1.4 GT	180	152180	15220180P	15220180R	3151826001
C2	1.6 VTS 16V	200	152200AB	15220200P	15220200R	-
Saxo	1.6 VTS 16V (ent. 7,2) (2001 -)	200	152200AA	15220200P	15220200R	3151276501
Saxo	1.6 VTS 16V (ent. 11,2) (- 2001)	200	152200AB	15220200P	15220200R	3151276501
FIAT						
V77 127	Sport	180	152180A	15230180P	1522257R	-
V77 128	Rallye	180	152180AB	1522491P	1521862R	-
V77 130	Abarth	215	152215D	1522729P	-	-
Coupé	Turbo	228	-	15260228P	15260228R	-
FORD						
V77 Escort	RS	200	152200C	15260200P	-	-
V77 Sierra	Cosworth	241	152241	-	15260240R	-
HONDA						
Civic	Type R	214	-	1522733B	-	-
LANCIA						
V77 Delta	1.6 GT	200	-	1522592P	1522593R	-
V77 Delta	HF Turbo	215	152215D	15260215P	15260215R	-
V77 Delta	Integrale 16V	228	152228A	15260228P	15260228R	-
LOTUS						
Elise	111 (moteur TOYOTA)	210	-	15260210P	-	-
MAZDA						
MX-5 NB / NC	1.8 16V	215	-	1522801P	1522802R	-
MITSUBISHI						
Lancer Evo VI	-	228	-	1522612P	1522549R	-
Lancer Evo VII	-	240	-	-	15260240R	-
OPEL						
Corsa B	GSi 1.6 16V	200	152200D	15230200P	15230200R	-
V77 Kadett E	GSi 16V	228	152228B	-	15230225R	3151809002
PEUGEOT						
106	S16 (- 2001)	200	152200AA	15220200P	15220200R	3151276501
106	S16 (2001 -)	200	152200AB	15220200P	15220200R	3151276501
V77 205	1.6 GTi / 1.9 GTi	200	152200A	15220200P	15220200R	3151826001
V77 205	1.3 Rallye	180	152180	15220180P	15220180R	3151841001*
						3151826001**
206	RC / 2.0 S16	230	15230A	15220230P	15220230R	-
306	2.0 16V / 2.0 XSi	215	152215A	15220215P	15220215R	-
V77 309	1.9 GTi	200	152200A	15220200P	15220200R	3151826001
V77 309	GTi 16S	215	152215A	15240215P	15220215R	3151826001
PORSCHE						
V77 911	2.2 T	228	-	1522559P	-	-
V77 911	2.3 / 2.7 / 3.0	228	-	1526179P	15260228R	-
V77 924	-	215	-	1522804P	-	-
RENAULT						
V77 5	Alpine	180	152180	15240180P	15240180R	3151151241
V77 5	Alpine Turbo	190	152190	-	15220190R	3151151241
V77 5	GT Turbo	200	152200B	15240200P	15240200R	3151847001
Clio	1.8 16V / 2.0 Williams	200	152200BB	15240200P	15240200R	3151847001
Clio II	RS	215	152215B	15240215P	15240215R	-
Clio III	RS	228	-	1526241P	1526173R	-
Megane	2.0 16V	215	152215B	15240215P	1524215R	3151600594
SEAT						
Ibiza	1.8 / 2.0 16V	228	-	15250228P	15250228R	-
Leon	1.8 Turbo Cupra R	240	-	1526170P	1526104R	-
SIMCA						
V77 1100	-	180	-	-	15221180P	-
SKODA						
Fabia	-	190	-	1526175P	1526174R	-
SUBARU						
Impreza	WRX Série 1	228	-	15240228P	15240228R	-
Impreza	STi	241	-	15240241P	15240241R	-
VOLKSWAGEN						
V77 Golf I	1.6 GTi (08/1980 -)	200	-	15250200P	15250200R	-
V77 Golf I	1.8 GTi	210	152210D	15250210P	15250210R	-
Golf II	2.0 GTi 16V	210	152210D	15250211P	1526040	-
Golf III	2.0 GTi 16V / 2.8/2.9 VR6	228	-	15250228P	15250228R	-
Polo	1.3 GT / 1.4 16V / 1.6 16V	200	-	1525446P	-	-

*Boîte BE1/BE5. **Boîte BE3/BE5 - montage à contrôler. Autres affectations, nous consulter.

EMBRAYAGES MÉTAL GR. N.

GR.N SINTERED CLUTCHES

TUTORIEL SUR
LE BLOG

Couple transmissible supérieur et résistance accrue aux efforts axiaux comparés à un embrayage d'origine. Durée de vie beaucoup plus importante. Course plus courte : Changements de rapports plus rapides et sportifs. Conçus pour les autos Gr. A et N. Se montent en lieu et place de l'origine, dans la plupart des cas.

ENG Higher transmittable torque than original clutches and better resistance to axial forces. Longer lifetime expectancy. Shorter stroke: Gear changes are faster. Designed for Gr. A and N cars. Fit as a direct replacement for the standard unit.

à partir de / from
202€

à partir de / from
291€



Mécánisme



Disque rigide fritté (RF)



Disque rigide avec garniture de friction organique (OR)



Disque fritté à ressorts de torsion (AF)



Disque amorti organique (AO)

Modèle	Type	Années	Ø	Mécánisme		Disque	
				Réf.	Type	Réf.	Type
AUDI							
A3	1.8T / S3 Quattro (210 / 225CV)	1998 -	240	883082000827	88186499980	OR	
A3	2.0 TFSi / 2.0 TFSi Quattro*	05/2003 -	240	883082001394	881864999502	OR	
S3	Quattro 2.1 Turbo	1980 - 1987	240	-	881861999875	AO	
S3	Quattro	11/2006 -	240	883082001394	881864999502	OR	
TT	3.2 V6 Quattro*	10/2006 -	240	883082001394	881864999505	RF	
BMW							
2000 E9	2.5 CS / 2800 CS / 3.0 CS	01/1969 -	240	883082999765	881861000028	AF	
2002	Ti / Ti / Turbo	1968 - 1975	228	883082999618	181862168232	AO	
Série 1 E87	135i*	-	240	883082001243	881864999533	RF	
Série 3 E21	320i / 323i	1975 -	228	883082999618	181862168232	AO	
Série 3 E30	M3 / 320i / 323i / 325i / 325ix	1982 - 1991	228	883082999618	881864999739	RF	
Série 3 E36	323i / 325i	1995 -	228	883082999731	881864999936	RF	
Série 3 E36	M3 3.0	01/1995 -	240	883082999698	881864999943	AF	
Série 3 E36	M3 3.2	1995 - 1998	240	883082999722	881864999943	RF	
Série 3 E46	M3 3.2 (sauf ASG)*	06/2000 -	240	883082001243	881864999518	RF	
Mini	Cooper S*	-	215	883082999758	881864999984	OR	
CITROEN							
AX	1.3 Sport* / 1.4 GTi*	1987 - 1996	180	883082999598	881861999751	AF	
C2	1.4 / 1.6	-	200	883082001126	881861999852	AF	
C3	1.4 / 1.6 / 1.6 HDi	-	200	883082001126	881861999852	AF	
Saxo	1.6 16V VTS	-	200	883082001126	881861999852	AF	
FORD							
Escort MKII	RS2000	1975 - 1980	215	883082999669	881864000908	RF	
Escort	RS Cosworth 4X4	1992 - 1998	240	883082999695	881861999858	AF	
Fiesta	IV / V	-	210	883082999735	881861999864	AF	
Focus	Phase 1 RS / Phase 2 ST	2002 - 2004	240	883082999786	881864999944	RF	
MITSUBISHI							
Lancer	Evo VII (01/02 - 12/03) / VIII / IX	2002 -	240	883082999777	881861999858	AF	
NISSAN							
350Z	3.5	09/2002 -	240	883082999768	881864999989	OR	
OPEL							
Kadett C	2.0 GTE	1977 - 1979	215	-	881861999844	AO	
PEUGEOT							
106	S16 (boîte 18 cannelures)	-	200	883082001126	881861999852	AF	
106	S16 (boîte 24 cannelures)	-	200	-	881861999825	AF	
205	Rallye	1987 - 1990	180	883082999598	881861999751	AF	
					881864999910	RF	

Modèle	Type	Années	Ø	Mécánisme		Disque	
				Réf.	Type	Réf.	Type
205	1.6 GTi / 1.9 GTi	1984 -	200	883082000980	881861999723	AF	
					881864999103	RF	
					881864999104	OR	
206	S16 (jusqu'au châssis n°09934)	1999 -	228	-	881861999857	AF	
206	Boîte 21 cannelures	-	200	-	881864999M103	RF	
206	RC (boîte BE 18 cannelures)	-	228	-	881861999857	AF	
206	RC (boîte CR 21 cannelures)	-	228	-	881861999853	AF	
306	S16	1994 - 2001	215	-	881861999778	AF	
309	1.9 GTi 16V	1989 - 1993	215	883082999668	881861999778	AF	
PORSCHE							
911	2.0 / 2.0 Turbo	-	215	883082999741	881861999783	AO	
911	2.2 Turbo	08/1971 -	225	883082999746	-	-	
911	2.3 / 2.3 S / 2.3 T / 2.7 / 2.7 S / 3.0 SC / 3.2 SC	1963 - 1990	225	883082999746	881861999839	AF	
					881861999845	AO	
RENAULT							
5	1.4 Alpine / Alpine Turbo	1977 - 1985	180	883082999598	881861999716	AF	
5	R5 GT Turbo	-	200	883082999626	881861999738	AF	
Clio I	16V / Williams	-	200	883082999626	881861999738	AF	
Clio II	RS I / II	-	215	883082999771	881861999862	AO	
					881861999877	AF	
Megane	2.0 16V*	1996 -	215	883082999771	881861999862	AO	
					881861999877	AF	
SEAT							
Ibiza III	1.8 20V Turbo Cupra	-	220	-	881864999964	OR	
Leon I	1.8 20V Turbo / Cupra R / Cupra 4 / V6 Sincro	1999 -	240	883082000827	881864001490	RF	
Leon II	2.0 TFSi (non DSG)*	2005 -	240	883082001394	881864999502	OR	
					881864999505	RF	
SUBARU							
Impreza	GT Turbo 4WD	07/1996 -	225	883082999773	-	-	
Impreza	STi WRX	11/2001 -	240	883082999770	881864999988	RF	
VOLKSWAGEN							
Golf I	1.6 GTi (110CV)	08/76 - 07/82	184	-	881864002244	RF	
Golf I / II	1.8 GTi 8V (boîte 24 cannelures)	1982 - 1983	210	883082999616	881861999707	AO	
					881861999708	AF	
Golf II	1.8 GTi 16V (boîte 28 cannelures)	1986 - 1991	210	883082999616	881861999757	AO	
					881861999758	AF	
Golf III	2.8 VR6 / 2.9 VR6 Sincro / 2.0 GTi 16V / GT TDi	-	228	883082999645	881861999750	AF	
Golf IV	3.2 R32*	2002 -	240	883082999760	881864999985	OR	
Golf V	2.0 GTi (boîte 6)*	2004 -	240	883082001394	881864999502	OR	

*Montage mécanisme / disque ensemble seulement. Autres affectations, nous consulter.

Mécanismes
à partir de / from
130€

Disques
à partir de / from
98€

Butées
à partir de / from
17€90



La gamme HELIX se destine en priorité aux moteurs et véhicules dont les performances ont été accrues. Ils sont conçus pour faciliter le passage de couple. Se montent en lieu et place de l'origine sans modification du volant moteur sauf exception signalée.

ENG HELIX Gr. N clutches are the best choice for your performance car. Robust and reliable, they handle engines with higher torque. Fit on the standard unit with no modification needed on the flywheel, excepted when indicated.

Modèle	Type	Années	Ø	Mécanisme		Disque		Butée		Cannelures et dents
				Réf.	Type	Réf.	Type	Réf.	Type	
ALFA ROMEO										
VZV Alfetta	1.6 / 1.8 / 2.0 / 2.0 GTV	1973 -	215	601186	761868	AF	401004	22 x 19T		
ALPINE										
VZV A110	1.3	1969 - 1977	180	603916	701980	AO	401043	17,3 x 20T		
VZV A310	1.6	1971 - 1975	215	601083	703985	AO	401043	24 x 21T		
AUDI										
VZV Quattro	2.2 Turbo (châssis n°85J900336)	1980 - 1987	240	604341	764191	AF	402209	20,4 x 24T		
VZV Quattro	2.2 Turbo (châssis n°85J900337)	1987 - 1991	240	603433	761710	AF	403210	24,2 x 23T		
S3	Quattro Turbo	2006 -	240	603316	783324	RF	414621	24,2 x 23T		
TT	2.0 TFSI	2006 -	240	603316	713317	RF	414621	24,2 x 23T		
AUSTIN MORRIS										
VZV Mini	850cc / 998cc (moteur A)	1965 -	181	602838	781645	RF	403255	52,4 x 32T		
VZV Mini	1275cc (moteur A)	1965 -	181	602838	781645	RF	403255	52,4 x 32T		
BMW										
VZV 2002	Ti / Ti / Turbo	1966 -	228	601216	701025	AO	-	-		
VZV Série 3 E21	320 / 323i	1978 -	228	604740	704738	AO	-	-		
VZV E30	320i	1985 - 1991	228	604740	764738	AF	401225	29 x 10T		
E46	330i	2003 - 2005	240	604750	784751	RF	401227	29 x 22T		
E90 / 92	330i	2005 -	240	604750	784751	RF	401227	30 x 22T		
M3 E36	3.2	1996 - 2000	240	604747	784741	RF	401225	29 x 10T		
M3 E46	3.2	2001 -	240	604750	784749	RF	401226	35 x 10T		
CITROEN										
VZV AX	Sport 1.3	1987 - 1995	180	603703	764789	AF	401748	21 x 18T		
C2	1.6 VTS	2004 -	200	603862	763873	AF	404837	21 x 18T		
Saxo	1.6 16S VTS	1996 - 1999	200	603872	763873	AF	405967	22 x 18T		
Saxo	1.6 16S VTS	2000 -	200	603862	763873	AF	405967	22 x 18T		
FORD										
VZV Capri	3.0 V6	1971 - 1981	240	602861	763494	AF	402482	25,4 x 23T		
VZV Escort	Twin Cam 1558cc	1968 - 1971	215	602842	761340	AF	403259	22,5 x 20T		
VZV Escort MKI	RS 2000	1975 - 1980	215	602851	761518	AF	402482	25,4 x 23T		
VZV Escort MKII	RS 2000	1975 - 1980	215	602851	761518	AF	402482	25,4 x 23T		
Fiesta	ST 150	2005 - 2007	220	606029	766038	AF	412358	20 x 17T		
Fiesta	ST 150	2007 - 2009	220	606029	766038	AF	412357	22,5 x 20T		
Focus	2.0 RS	2003 -	240	605080	765081	AF	412355	26 x 23T		
Focus	2.5 RS (montage volant moteur HELIX)	2009 -	240	605082	765083	AF	412359	26 x 23T		
HONDA										
Civic / CRX	1.6 VTEC (modèles EG & EK) B16A	1992 -	215	603415	766003	AF	404234	22,5 x 20T		
Integra	1.8 Type R	1997 - 2001	215	603415	763418	AF	404234	25,9 x 24T		
LANCIA										
VZV Delta	Turbo 1.6 8V	1983 - 1993	215	602182	701948	AO	402404	22,5 x 20T		
					761948	AF				
LOTUS										
Elise	1.8 (TOYOTA)	2005 -	215	603851	763853	AF	405889	24 x 28T		
MITSUBISHI										
Lancer Evo IX	-	2005 - 2008	240	604476	764477	AF	404462	25,4 x 23T		
Lancer Evo X	Boîte 5	2008 -	240	604476	774478	AF	404462	25,4 x 23T		
OPEL										
VZV Manta	400	1975 - 1983	228	604639	702200	AO	403683	25 x 14T		
					762200	AF				
PEUGEOT										
106	1.3 Rallye	1994 - 1996	180	603703	764790	AF	401748	21 x 18T		
106	1.6 S16	1998 - 2000	200	603872	763873	AF	405967	21 x 18T		
106	1.6 S16	2000 -	200	603862	763873	AF	405967	21 x 18T		
106	RC	2003	200	603862	763877	AF	405968	22,5 x 20T		
VZV 205	1.6 GTi / 1.9 GTi	1984 - 1994	200	603867	763868	AF	401748	21 x 18T		
206	1.6 16S (TU5JP4)	2000 -	200	603862	763873	AF	405967	22 x 18T		
206	RC	2003 - 2006	228	604932	764933	AF	405968	24 x 21T		
306	2.0 S16 (boîtes 5 & 6)	1997 - 1999	215	605104	705106	AF	Incluse	21 x 18T		

Modèle	Type	Années	Ø	Mécanisme		Disque		Butée		Cannelures et dents
				Réf.	Type	Réf.	Type	Réf.	Type	
PORSCHE										
VZV 911	2.4 T / E	1971 - 1977	225	604086	764028	AF	402943	22,5 x 20T		
					784047	RF				
VZV 911	2.7 Carrera	1972 - 1976	225	604086	764047	AF	402943	22,5 x 20T		
					784047	RF				
VZV 911	3.0 Carrera	1975 - 1977	225	604086	764047	AF	402943	22,5 x 20T		
					784047	RF				
VZV 911	3.0 Turbo	1974 - 1977	240	604048	764875	AF	404306	26 x 23T		
					701916	AO				
VZV 924	Boîtes 4 & 5	1976 - 1985	215	601185	761916	AF	402209	20,4 x 24T		
RENAULT										
Clio I	1.8 16V / 2.0 Williams	-	200	604332	764333	AF	403990	23 x 26T		
Clio II	2.0 16S (172 / 182CV)	2000 - 2005	215	605116	765117	AF	405109	22 x 26T		
Clio II	3.0 (châssis CB1H)	2001 - 2005	240	605144	705145	AF	405111	24 x 21T		
Clio III	2.0 16S (197CV)	2006 -	228	605148	765149	AF	415118	24,5 x 21T		
Clio III	2.0 16S (197CV) - Cup	2007 -	228	605148	765154	AF	415118	24 x 21T		
Megane	2.0 Coupé 16S	1996 - 2002	215	605110	765108	AF	405109	22 x 26T		
Megane	RS (225CV)	2005 -	240	605146	705147	AF	415113	24 x 21T		
VZV R5	1.4 GT Turbo	1985 - 1992	200	604332	764333	AF	403990	22 x 26T		
SUBARU										
Impreza	2.0 WRX	1993 - 2006	230	602935	762939	AF	402937	25,2 x 24T		
Impreza	WRX STI	2002 - 2006	240	602944	762945	AF	402937	25,2 x 24T		
TALBOT										
VZV Sunbeam Lotus	2.0	1979 - 1983	215	603518	703552	AO	402044	27 x 10T		
					763552	AF				
					762619	AF	402044	25,4 x 23T		
VOLKSWAGEN										
Golf IV	2.0 GTI	1999 - 2004	215	604730	764731	AF	404717	22,1 x 28T		
Golf V	2.0 GTI Turbo	2004 -	240	603318	783317	AF	414621	24,2 x 23T		
										Autres affectations, nous consulter.



EMBRAYAGES RACING.

RACING CLUTCHES



Pourquoi opter pour un embrayage AP RACING ?

Le choix de l'embrayage se fera en fonction de l'utilisation, de la puissance et du couple moteur.

Les embrayages AP RACING de diamètre 184 mm ont été conçus pour la compétition. Ils sont disponibles en version simple, double ou triple disque.

Trois tarages de diaphragme différents permettant de transmettre des couples pouvant aller jusqu'à 1 150 Nm (environ 117 mkg).

Pour le montage d'un embrayage racing, il est nécessaire, dans la majorité des cas, de modifier le volant moteur en respectant les côtes ci-dessous, et d'adapter une butée appropriée.

Notre service technique pourra vous aider dans votre choix et dans la validation des montages ; les schémas techniques sont disponibles sur demande.

N'hésitez pas à contacter notre équipe de spécialistes !

ENG Why choose an AP RACING clutch? A clutch should be chosen regarding the use, the engine power and torque. 184 mm clutch have been designed for races. They are available in single, double or triple disc. Three different diaphragm calibrations allow to convey engine torque up to 1.150 Nm. For assembly, it requires in most case to change the flywheel and adapt the right bearing. Our sales department can help you choosing and confirm the assembly.



Informations pour l'usinage du volant, pour les embrayages AP RACING Ø 184 mm, montages les plus courants avec déport :

	Mécanisme Ø 184 mm - CP3912/3 / CP4111/2
Fixation mécanisme	6 trous Ø 8,020 / 8,005 sur PCD 200,025 mm
Ø intérieur portée disque	131,6 mm
Ø extérieur portée disque	186,87 / 186,83 mm
Ø anti-rotation vis	189 mm
Déport face embrayage	2,54 / 2,46 mm
Couple serrage vis de fixation	22 Nm

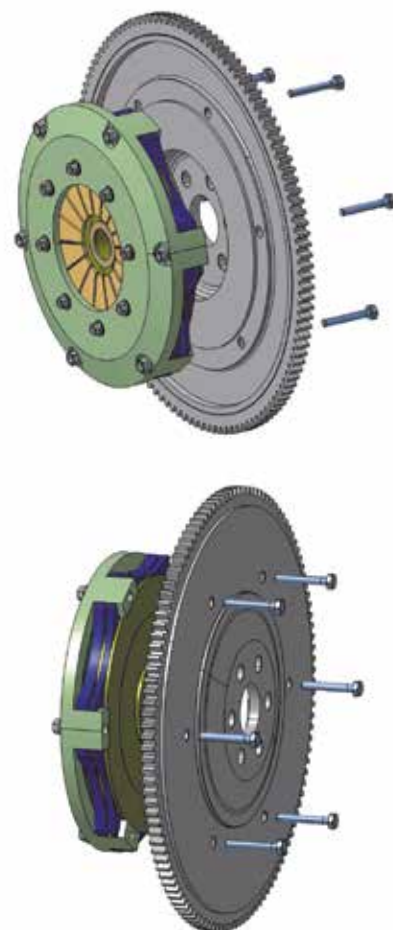
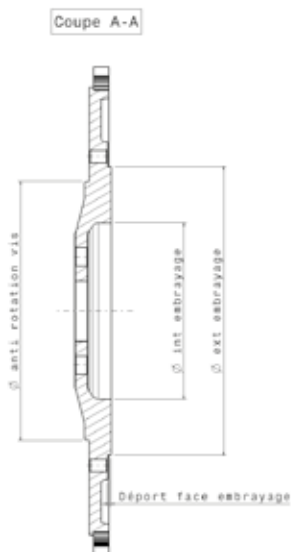
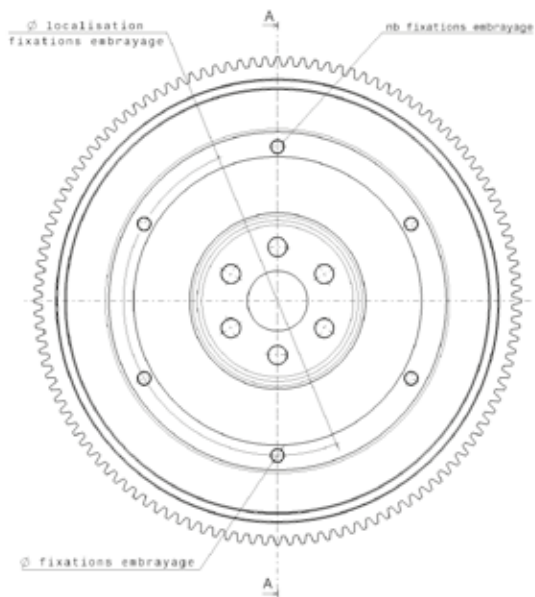

DISQUES D'EMBRAYAGE

Driven Plates

Type d'embrayage	CP2012 / CP3414 (circulaire)			CP4946 / CP8300 / CP8400 (à patins)	
	Monodisque	Bidisque	Tridisque	Monodisque	Bidisque
Côte disque neuf	2,63 mm	2,63 mm	2,63 mm	7,11 mm	7,11 mm
Côte disque usagé	1,88 mm	2,21 mm	2,34 mm	6,29 mm	6,67 mm



CP3414.

Réf. CP3414.....à partir de / from **132€**

Disque circulaire fritté Ø 140 mm.

ENG Sintered circular drive plate Ø 140 mm.

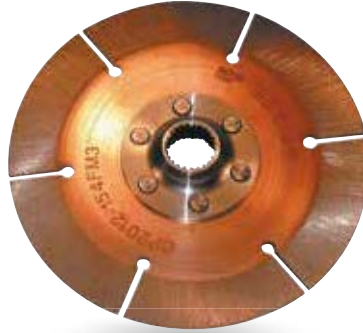

CP2012.

Réf. CP2012.....à partir de / from **123€**

Disque circulaire fritté Ø 184 mm.

ENG Sintered circular drive plate Ø 184 mm.

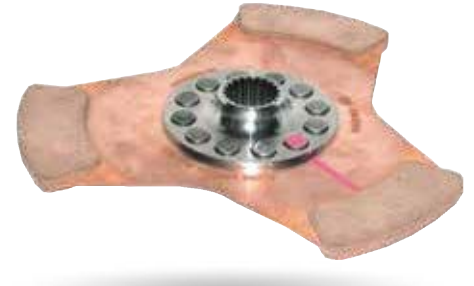

CP8300.

Réf. CP8300.....à partir de / from **176€**

Disque 3 patins Ø 184 mm.

ENG 3 pads drive plate Ø 184 mm.



CP8400.

Réf. CP8400.....à partir de / from **215€**

Disque 4 patins Ø 184 mm.

ENG 4 pads drive plate Ø 184 mm.



CP4946.

Réf. CP4946.....à partir de / from **260€**

Disque 6 patins Ø 184 mm.

ENG 6 pads drive plate Ø 184 mm.



CP8600.

Réf. CP8600.....à partir de / from **244€**

Disque 6 patins Ø 184 mm.

ENG 6 pads drive plate Ø 184 mm.

Identification de votre disque d'embrayage :

ENG Choosing your clutch plate:

Nature du disque	Côte disque neuf	Nombre de dents			Modèle	10	10	10	10	18	20	21	21	23	24	24	26	26			
		Diamètre extérieur du pignon à queue (mesure en pouce ou mm prise sur partie non usée)				0,875"	1"	1,125"	29 mm	21,1 mm	0,875"	24 mm	29 mm	1"	0,8"	1"	22 mm	1,16"			
		Monodisque	Bidisque	Tridisque																	
Disques circulaires rigides frittés	Ø 140 mm	Épaisseur 2,63 mm				CP3407... (moyeu long)	37FM3	-	4FM3	8FM3	53FM	26FM3	-	-	36	-	-	56FM3	40FM3		
						CP3414... (moyeu court)	30FM3	-	20	25	36	18	21FM3	27FM3	10	-	32	50	19FM3		
	Ø 184 mm	Épaisseur 2,63 mm				CP2012... (moyeu long)	208	164	117	199	205	166	161	191	165	167	154	216	171		
						CP2012... (moyeu court)	-	-	169	244	-	179	-	240	178	-	210	-	173		
						CP2567... (côté volant moteur)	-	35FM3	15FM3	29FM3	-	7	33FM3	-	23FM3	-	-	-	-	11FM3	
						CP2567... (côté plateau presseur)	-	36FM3	16FM3	30FM3	-	8	34FM3	-	24FM3	-	-	-	-	12FM3	
Disques à patins	Ø 184 mm	Épaisseur 6 mm				CP8401... (4 patins)	-	-	-	-	-	A026	-	-	A036H	-	-	-	-		
						CP8601... (6 patins)	-	-	-	-	-	-	-	-	-	A036H	-	-	-	-	
						CP8300... (3 patins)	A001	A002	A004	A008	A019	A026H	A030	A033	A036H	A037	A038	A043	A040	-	
						CP8400... (4 patins)	A001	A002	A004	A008	A019	A026	A030	-	-	A036H	A037	A038H	-	A040	
						CP8600... (6 patins)	-	-	A004	A008	A019	A026	-	-	-	A036H	-	A038H	A043	A040	-
						CP4946... (6 patins)	-	-	-	12	-	-	6	-	-	7	-	-	-	-	9

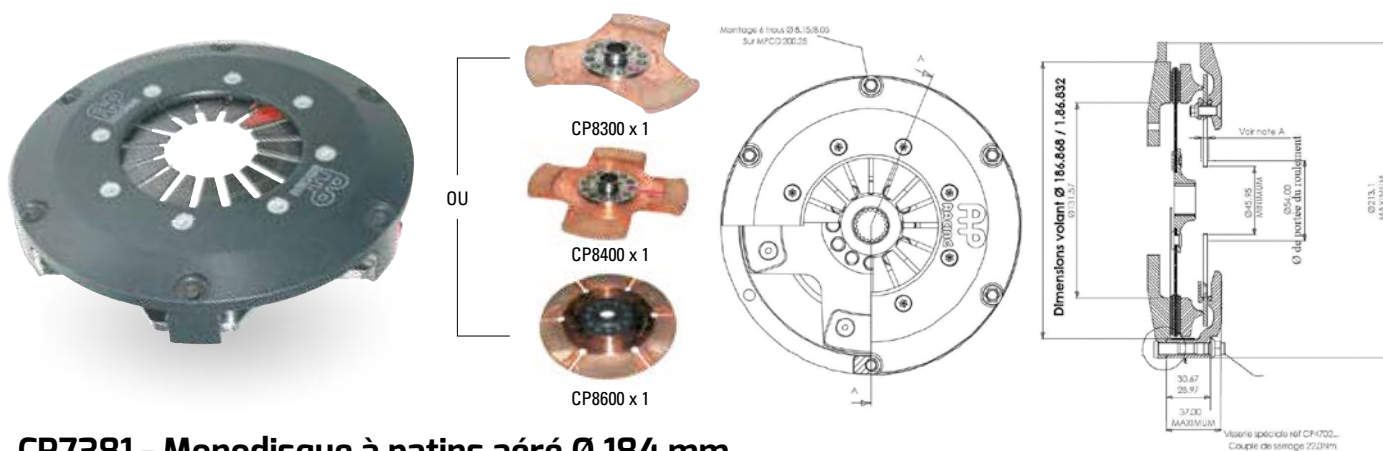

CP7381 - Monodisque à patins aéré Ø 184 mm.

Réf. CP4111..... à partir de / from **614€**

Mécanisme réf. ORECA	CP4111AGRY	CP4111A	CP4111ACRV
Code AP RACING	CP7381NE80SF	CP7381OE80SF	CP7381CE80SF
Couple maxi (Nm)	160	259	413
Pression nécessaire au débrayage (daN)	160	240	350
Montage disque (cf. tableau p. 247)	CP8300 (x1) / CP8400 (x1) / CP8600 (x1)	CP8300 (x1) / CP8400 (x1) / CP8600 (x1)	CP8300 (x1) / CP8400 (x1) / CP8600 (x1)
Poids avec disque 3 patins	2,73 kg	2,73 kg	2,73 kg
Poids avec disque 4 patins	2,82 kg	2,82 kg	2,82 kg
Poids avec disque 6 patins	3 kg	3 kg	3 kg
Applications	Rallye (obligatoire en S1600) - C/C	Rallye (obligatoire en S1600) - C/C	Rallye (obligatoire en S1600) - C/C
Épaisseur du disque	Neuf 7,08 mm / Usé 6,29 mm	Neuf 7,08 mm / Usé 6,29 mm	Neuf 7,08 mm / Usé 6,29 mm
Butées conseillées	CP34572 / CP34576 / CP345710	CP34572 / CP34576 / CP345710	CP34572 / CP34576 / CP345710
Pièces détachées	Réf.	Tarif unitaire €	
Plateau presseur (x1)	CP3108103	167	
Cale acier (x6)	CP4111102	5,10	

MÉCANISMES BIDISQUE

Two Plate Clutch Covers

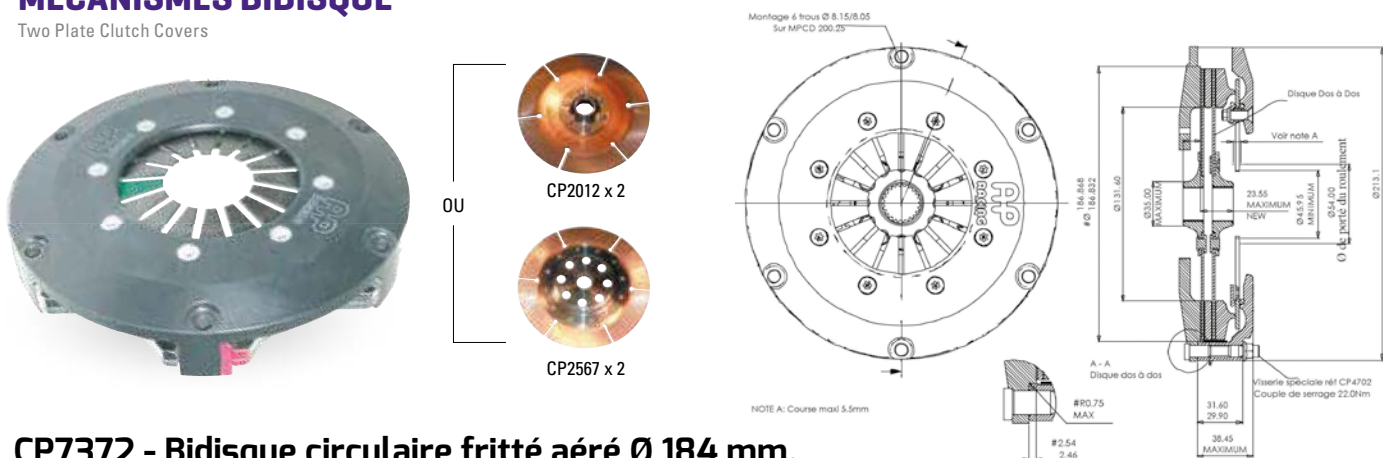

CP7372 - Bidisque circulaire fritté aéré Ø 184 mm.

Réf. CP3912..... à partir de / from **796€**

Mécanisme réf. ORECA	CP3912AGRN	CP3912ORA	CP3912ACRV
Code AP RACING	CP7372NE90SF	CP7372OE90SF	CP7372CE90SF
Couple maxi (Nm)	327	532	848
Pression nécessaire au débrayage (daN)	160	240	350
Montage disque (cf. tableau p. 247)	CP2012 (x2) / CP2567 (x2)	CP2012 (x2) / CP2567 (x2)	CP2012 (x2) / CP2567 (x2)
Poids avec disque CP2012	3,8 kg	3,8 kg	3,8 kg
Poids avec disque CP2567	3,82 kg	3,82 kg	3,82 kg
Applications	Rallye / Circuit F2 / Proto / Gr. A / Gr. F2000	Rallye / Circuit F2 / Proto / Gr. A / Gr. F2000	Rallye / Circuit F2 / Proto / Gr. A / Gr. F2000
Épaisseur du disque	Neuf 2,63 mm / Usé 2,22 mm	Neuf 2,63 mm / Usé 2,22 mm	Neuf 2,63 mm / Usé 2,22 mm
Butées conseillées	CP34572 / CP34576 / CP345710	CP34572 / CP34576 / CP345710	CP34572 / CP34576 / CP345710
Pièces détachées	Réf.	Tarif unitaire €	
Plateau presseur (x1)	CP3021101	202	
Plateau intermédiaire (x1)	CP3592106	180	
Cale acier (x6)	CP3912102	9,10	



p.258
Kit visserie
embrayage

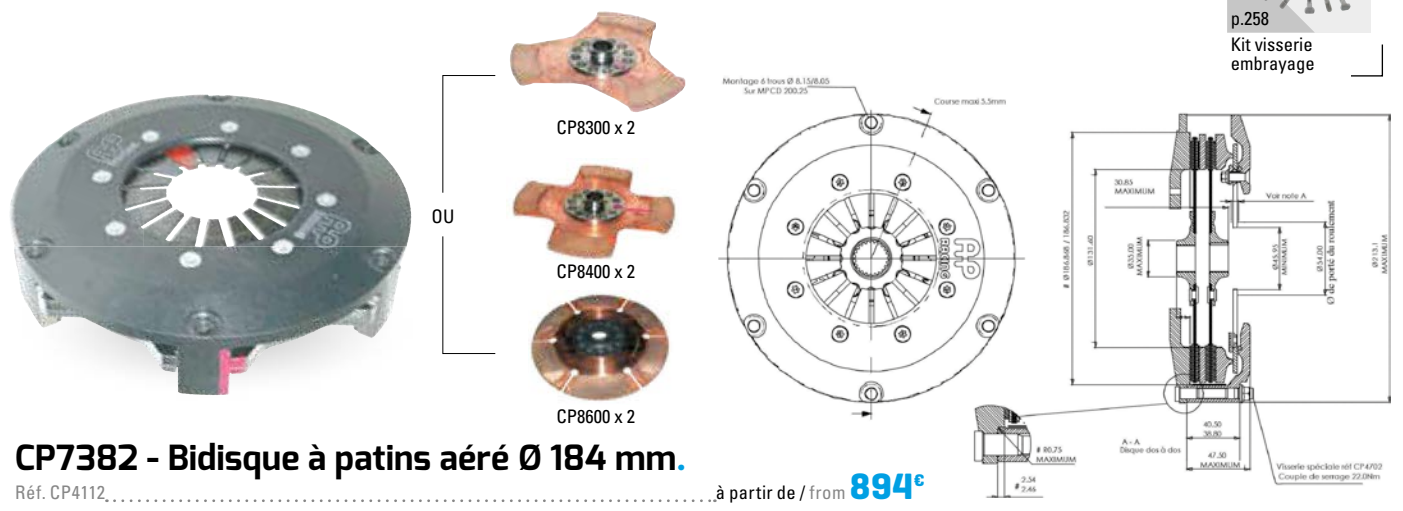

CP7382 - Bidisque à patins aéré Ø 184 mm.

Réf. CP4112 à partir de / from **894€**

Mécanisme réf. ORECA	CP4112AORA	CP4112ACRV
Code AP RACING	CP73820H80SF	CP7382CH80SF
Couple maxi (Nm)	421	636
Pression nécessaire au débrayage (daN)	240	350
Montage disque (cf. tableau p. 247)	CP8300 (x2) / CP8400 (x2) / CP8600 (x2)	CP8300 (x2) / CP8400 (x2) / CP8600 (x2)
Poids avec disque 3 patins	3,81 kg	3,81 kg
Poids avec disque 4 patins	3,99 kg	3,99 kg
Poids avec disque 6 patins	4,37 kg	4,37 kg
Applications	Rallye (ex : R5 Turbo TDC)	Rallye (Gr. A, Gr. B, Gr. 4) / Autocross / Rallycross / Endurance Tout-Terrain
Épaisseur du disque	Neuf 7,08 mm / Usé 6,67 mm	Neuf 7,08 mm / Usé 6,67 mm
Butées conseillées	CP34572 / CP34576 / CP345710	CP34572 / CP34576 / CP345710
Pièces détachées	Réf.	Tarif unitaire €
Plateau presseur (x1)	CP3021102	224
Plateau intermédiaire (x1)	CP3592106	180
Cale acier (x6)	CP4112102	8,90

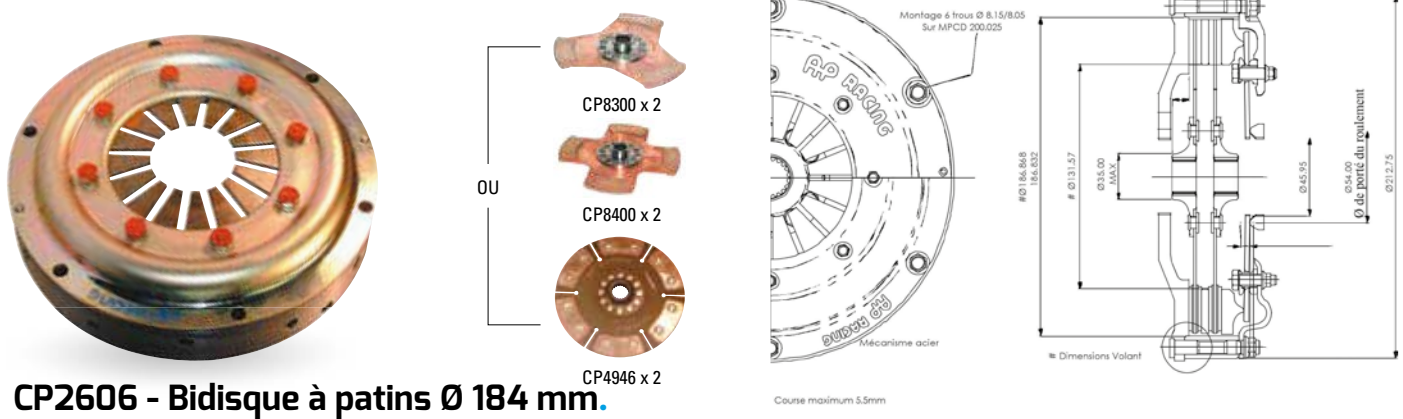

CP2606 - Bidisque à patins Ø 184 mm.

Acier
Réf. CP2606CRV **837€**
Alu
Réf. CP2606AORA **1224€**



Montage RENAULT 5 Turbo

Mécanisme réf. ORECA	CP2606CRV (acier)	CP2606AORA (alu)
Couple maxi (Nm)	636	421
Pression nécessaire au débrayage (daN)	350	240
Montage disque (cf. tableau p. 247)	CP8300 (x2) / CP8400 (x2) / CP4946 (x2)	CP8300 (x2) / CP8400 (x2) / CP4946 (x2)
Poids avec disque 3 patins	3,81 kg	3,81 kg
Poids avec disque 4 patins	3,99 kg	3,99 kg
Poids avec disque 6 patins	4,37 kg	4,37 kg
Applications	Rallye (ex : R5 Turbo TDC)	Rallye (ex : R5 Turbo TDC)
Épaisseur du disque	Neuf 7,08 mm / Usé 6,67 mm	Neuf 7,08 mm / Usé 6,67 mm
Butées conseillées	CP34572 / CP34576 / CP345710	CP34572 / CP34576 / CP345710
Pièces détachées	Réf.	Tarif unitaire €
Diaphragme	CP2580	235
Plateau presseur	CP2616103	213
Plateau intermédiaire	CP2613103	115
Anneau ext.	CP2606125	274

EMBRAYAGES RACING.

RACING CLUTCHES



MÉCANISMES BIDISQUE / TRIDISQUE

Two / Three Plate Clutch Covers

N'oubliez pas



p.258

Kit visserie
embrayage

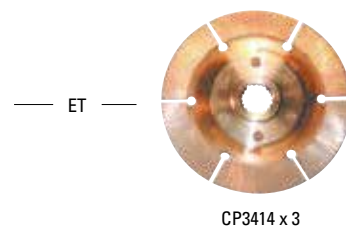

CP6002 - Bidisque circulaire Ø 140 mm.

Réf. CP6002

1054€

CP6003 - Tridisque circulaire Ø 140 mm.

Réf. CP6003

1345€

	Bidisque circulaire aéré Ø 140 mm		Tridisque circulaire aéré Ø 140 mm	
Mécanisme réf. ORECA	CP6002AORA	CP6002CRV	CP6003AORA	CP6003CH9SF
Code AP RACING	CP6002H90SF	CP6002CH90SF	CP6003H90SF	CP6003CH90SF
Couple maxi (Nm)	314	420	471	630
Pression nécessaire au débrayage (daN)	375	450	375	450
Montage disque (cf. tableau p. 247)	CP3407 (x2) / CP3414 (x2)	CP3407 (x2) / CP3414 (x2)	CP3414 (x3)	CP3414 (x3)
Poids avec disque	2,5 kg	2,5 kg	3,3 kg	3,3 kg
Applications	Monoplace / Proto / Circuit / Course de Côte	Monoplace / Proto / Circuit / Course de Côte	Proto / Endurance Circuit	Proto / Endurance Circuit
Épaisseur du disque	Neuf 2,63 mm / Usé 2,21 mm	Neuf 2,63 mm / Usé 2,21 mm	Neuf 2,63 mm / Usé 2,34 mm	Neuf 2,63 mm / Usé 2,34 mm
Butées conseillées	CP34571 / CP34579 / CP345711	CP34571 / CP34579 / CP345711	CP34571 / CP34579 / CP345711	CP34571 / CP34579 / CP345711
Pièces détachées	Réf.	Tarif unitaire €	Réf.	Tarif unitaire €
Plateau presseur (x1)	CP4124103	309	CP4124103	309
Plateau intermédiaire	CP4124102 (x1)	219	CP4124102 (x2)	219
Cale acier (x8)	CP6002102	14,30	CP4073123	14,50

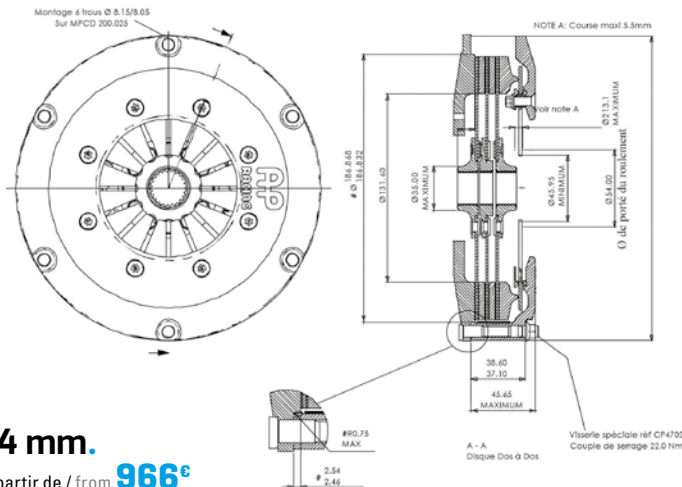
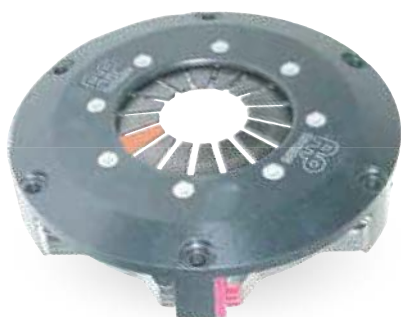

CP7373 - Tridisque circulaire fritté aéré Ø 184 mm.

Réf. CP3913

à partir de / from 966€

	CP3913AGRN	CP3913ORA	CP3913CRV
Code AP RACING	CP7373NE90SF	CP7373OE90SF	CP7373CE90SF
Couple maxi (Nm)	491	798	1 272
Pression nécessaire au débrayage (daN)	160	240	350
Montage disque (cf. tableau p. 247)	CP2012 (x3) dont 1 avec moyen court	CP2012 (x3) dont 1 avec moyen court	CP2012 (x3) dont 1 avec moyen court
Poids avec disque CP2012	4,95 kg	4,95 kg	4,95 kg
Applications	Rallye (Ex : BMW M3 Gr. A) / Autocross / Rallycross	Rallye (Ex : BMW M3 Gr. A) / Autocross / Rallycross	Rallye (Ex : BMW M3 Gr. A) / Autocross / Rallycross
Épaisseur du disque	Neuf 2,63 mm / Usé 2,22 mm	Neuf 2,63 mm / Usé 2,22 mm	Neuf 2,63 mm / Usé 2,22 mm
Butées conseillées	CP34572 / CP34576 / CP345710	CP34572 / CP34576 / CP345710	CP34572 / CP34576 / CP345710
Pièces détachées	Réf.	Tarif unitaire €	Tarif unitaire €
Plateau presseur (x1)	CP3021101	202	202
Plateau intermédiaire (x2)	CP3592106	180	180
Cale acier (x6)	CP3913103	8,90	8,90

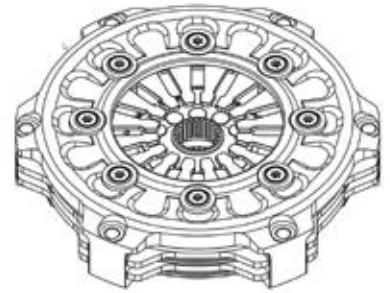
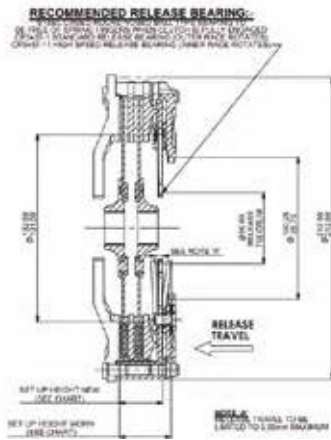

CP8842 - Bidisque circulaire Ø 184 mm.

Réf. CP8842CE81SR

2524€

Mécanisme réf. ORECA		CP8842CE81SR
Code AP RACING		CP8842CE81SR
Couple maxi (Nm)		782
Pression nécessaire au débrayage (daN)		445
Montage disque (cf. tableau p. 247)		CP8601 (x2 avec moyen renforcé)
Poids avec disque		2,42 kg
Applications		Rallye
Épaisseur du disque		Neuf 6 mm / Usé 5,37 mm
Butées conseillées		CP34571 / CP345711
Pièces détachées	Réf.	Tarif unitaire €
Plateau presseur (x1)	CP8842104	222
Plateau intermédiaire (x2)	CP3592106	180
Cale acier (x6)	CP7972103	8,90

MÉCANISME QUADRIDISQUE

Four Plate Clutch Cover

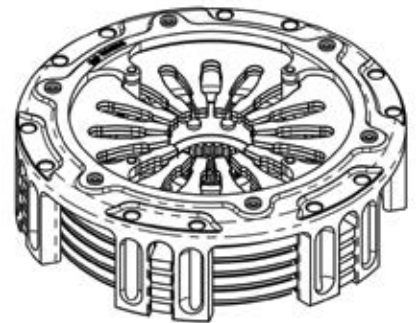
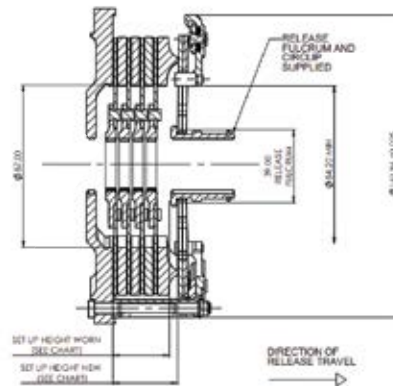

CP8884 - Quadridisque circulaire Ø 140 mm.

Réf. CP8884OH90FR

3466€

Mécanisme réf. ORECA		CP8884OH90FR
Code AP RACING		CP8884OH90FR
Couple maxi (Nm)		1 392
Pression nécessaire au débrayage (daN)		570
Montage disque (cf. tableau p. 247)		CP368317FM31
Poids avec disque		4 kg
Applications		GT3
Épaisseur du disque		Neuf 2,63 mm / Usé 2,26 mm
Pièces détachées	Réf.	Tarif unitaire €
Plateau presseur (x1)	CP8884103	NC
Plateau intermédiaire (x3)	CP8773103	NC
Butée conseillée	CP8884106	NC

EMBRAYAGES CARBONE.

CARBON CLUTCHES



Les embrayages carbone permettent un gain de poids, d'encombrement et de longévité. Ils assurent des montées en régime et des passages de vitesses plus rapides.

Montage : Sur un volant moteur spécifique usiné, il nécessite une butée hydraulique appropriée.

Réglage d'usure : Il faut modifier l'empilage des cales et des disques en changeant l'épaisseur du plateau presseur suivant le diagramme d'usure approprié à votre embrayage. Nous assurons la révision lorsque l'embrayage a atteint son réglage maximum, sous réserve d'expertise.

ENG High-tech materials such as carbon provide exceptional durability and load capacity. Allow faster engine acceleration and gear changes.



CP8452

CP8453

CP8452 / CP8453.

Gamme « Pro Torque » qui offre tous les avantages d'un montage carbone.

Bidisque ou tridisque Ø 184 mm poussé.

Application universelle.

ENG "Pro Torque" range offering all the usual carbon benefits. Available in Ø 184 mm twin or triple plate assemblies. Use: Most motorsport applications.

Mécanisme réf. ORECA	CP8452	CP8453
Couple maxi (Nm)	742	1 113
Pression nécessaire au débrayage (daN)	445	445
Nombre de vis de fixation	12	12
Poids	2,34 kg	2,69 kg
Pièces détachées		Réf.
Moyeu acier (ex : 1,16" x 26 cannelures)	CP3652103S	CP3653162S
Kit cales de réglage 0,5 mm à 4,5 mm (step de 0,5 mm)		CP80336
Kit cales de réglage 0,25 mm à 4,75 mm (step de 0,5 mm)		CP8033-7

MOUNTING HOLES
8 HOLES Ø8.15/8.05
[EQUI-SPACED] ON A
[Ø154.45 P.C.]
MIN C'BORE Ø17,22
♦ [Ø0.05]

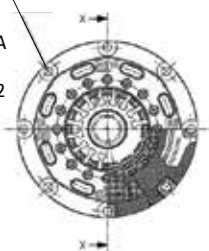

CP5643.

Tridisque Ø 140 mm poussé.

Exemple d'application : PEUGEOT 306 Maxi.

Embrayage livré sans moyeu.

ENG Ø 140 mm triple plate (pushed). Use: PEUGEOT 306 Maxi. Clutch delivered without hub.

Mécanisme réf. ORECA	CP5643SACRV	
Couple maxi (Nm)	632	
Pression nécessaire au débrayage (daN)	450	
Type de mécanisme	Poussé	
Nombre de vis de fixation	8	
Poids avec moyeu acier	1,86 kg	
Applications	Rallye (PEUGEOT 306 Maxi)	
Pièces détachées		Réf.
Moyeu acier (ex : 0,875" x 20 cannelures)	CP5643106S	
Kit cales de réglage standard 0,5 mm à 3 mm (step de 0,5 mm)	CP56434S	
Cale de réglage à l'unité	CP4973103 à CP4973120	



CP6913 / CP6914.

Tridisque ou quadradisque Ø 140 mm poussé.

Applications : Endurance / GT.

Embrayage livré sans moyeu.

ENG Ø 140 mm triple or four plates (pushed). Uses: GT / Endurance racing. Clutch delivered without hub.

Mécanisme réf. ORECA	CP6913	CP6914
Couple maxi (Nm)	1 142	1 523
Pression nécessaire au débrayage (daN)	780	850
Nombre de vis de fixation	10	10
Poids	2,25 kg	2,4 kg
Pièces détachées		Réf.
Moyeu acier (1,16" x 26 cannelures)	CP5143104S	CP6904112S
Kit cales de réglage 0,5 mm à 4,5 mm (step de 0,5 mm)		CP65144SS
Kit cales de réglage 0,25 mm à 4,25 mm (step de 0,5 mm)		CP65145SS



CP7223.

Tridisque Ø 140 mm tiré.

Applications : GT / Endurance racing / Proto Le Mans.

Embrayage livré sans moyeu.

ENG Ø 140 mm triple plate (pulled). Uses: GT / Endurance racing / Proto Le Mans. Clutch delivered without hub.

Mécanisme réf. ORECA	CP7223	
Couple selon version (Nm)	952 à 1 333	
Pression nécessaire au débrayage (daN)	540	
Type de mécanisme	Tiré	
Nombre de vis de fixation	10	
Versión de volant moteur	Plat	
Poids	1,89 kg	
Applications	Circuit GT / Endurance	
Butées conseillées	CP62457 / CP62458	
Pièces détachées		Réf.
Moyeu acier (ex : 1" x 23 cannelures)	CP5143102S	
Kit cales de réglage standard 0,5 mm à 4,5 mm (step de 0,5 mm)		CP65047SS
Kit cales de réglage intermédiaire 0,25 mm à 4,25 mm (step de 0,5 mm)		CP65048SS

RÉCEPTEURS D'EMBRAYAGE HYDRAULIQUE.

HYDRAULIC RELEASE BEARINGS



CP6859

CP3959

CP6859 / CP3959.



Caractéristiques :

- Corps en aluminium forgé.
- Piston en aluminium.
- Superficie effective : 920 mm².
- Pression max. : 1 250 PSI.
- Liquides recommandés : Réf. CP4660 / réf. CP3600 ou autres liquides de frein de qualité similaire.

Configurations possibles (pour butée CP6859) :

- **Configuration 1** : Roulement fixé par l'extérieur, montage idéal pour les applications haute vitesse.
- **Configuration 2** : Roulement fixé par l'intérieur, course courte permettant la réduction de la longueur totale.
- **Configuration 3** : Configuration 1 avec course réduite.

ENG Forged aluminium body and piston. Real surface: 920 mm². Max pressure: 1,250 PSI (82.8 bar). Suggested liquids: Ref. CP4660 or ref. CP3600. Configuration 1: Bearing fixed from outside for high speed applications. Configuration 2: Bearing fixed internally, short travel. Configuration 3: Configuration 1 with 12 mm stroke.

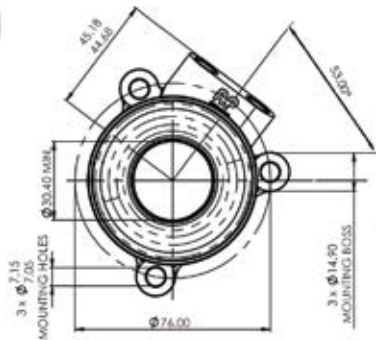

CONFIGURATION 1

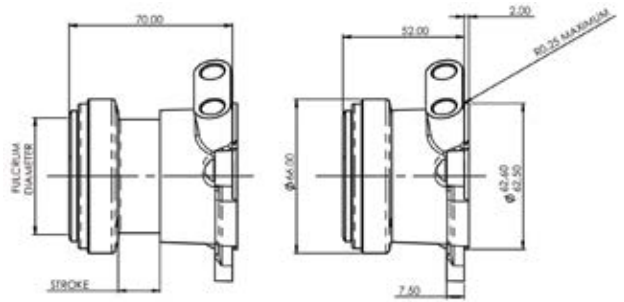

CONFIGURATION 2

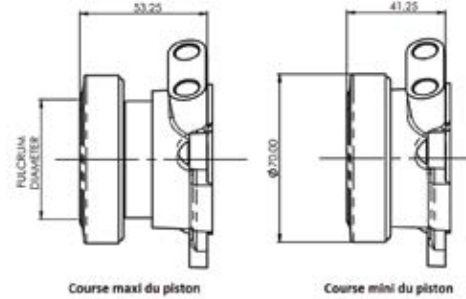

CONFIGURATION 3

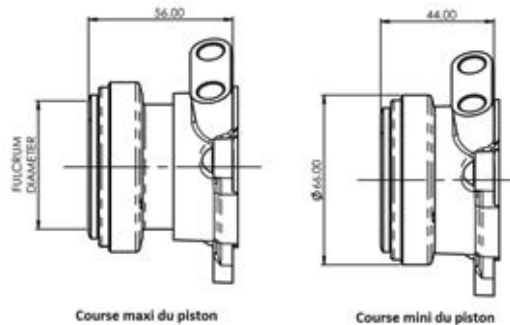

Réf. butée	Ø portée	Tarif € butée	Course max.	Réf. roulement de butée	Configuration	Tarif € roulement
CP6859						
CP685938	38 mm	495	18 mm	CP345716	1	122
CP685945	45 mm	546	18 mm	CP345719	1	220
CP685950	50 mm	525	18 mm	CP345711	1	158
CP685954	54 mm	488	18 mm	CP34576	1	132
CP68591245	45 mm	547	12 mm	CP345719	2	220
CP68591250	50 mm	547	12 mm	CP34579	2	135
CP68591254	54 mm	492	12 mm	CP345710	2	127
CP68591238IN	38 mm	788	12 mm	CP345716	3	122
CP68591250IN	50 mm	682	12 mm	CP345711	3	158
CP68591254IN	54 mm	788	12 mm	CP34576	3	132
Kit joints de rechange	CP37593	23				
Taraudage	M10x100					
Poids	CP6859... : 381 g CP685912... : 257 g CP685912...IN : 346 g					

CP3959						
CP395938	38 mm	510	18 mm	CP345716		122
CP395950	50 mm	552	18 mm	CP345711	Plan sur demande, consulter nos techniciens	158
CP395954	54 mm	552	18 mm	CP34576		132
CP39591250	50 mm	510	12 mm	CP34579		135
CP39591254	54 mm	537	12 mm	CP345710		127
Kit joints de rechange	CP37593	23				
Taraudage	M12x100					
Poids	430 g					

Type CP3959.



Récepteur d'embrayage livré sans roulement

Réf. HPL1001

161€

Roulement

Réf. HPL100250

69€

Kit joints de réparation pour récepteur

Réf. HPL1003

25€₉₀

Aluminium, guide central acier inoxydable.

Encombrement et fixation strictement identique à la butée CP3959.

Matière du corps et du piston : Aluminium. Surface : 920 mm².

Course maxi : 18 mm. Raccords : M12x100.

ENG Aluminium body and stainless steel central guide. Fixation and size same as CP3959. Aluminium body and piston. Surface: 920 mm². Max. travel: 18 mm. Fittings: M12x100.



N'oubliez pas



p.284

Graisse cuivrée



p.308

Graisse

ACCESSOIRES D'EMBRAYAGE.

CLUTCH ACCESSORIES



Kit visserie spécial embrayage.

Clutch Mounting Stud



à partir de / from **343€**

Kit indispensable pour la fixation de l'embrayage sur le volant moteur. Ce kit est composé de goujons et d'écrous keeps (K-Lock).

ENG Mounting stud to fix the clutch on the flywheel. Mounting studs and K-Lock nuts.

Longueur (mm)	M6x100	1/4UNF	M8x100	5/16UNF
Ø B	6,016 / 6,008	6,365 / 6,357		8,024 / 8,015
Ø C	5,98 / 5,95	6,33 / 6,3		8,01 / 8
40	CP4703400MK	CP4703400UK	CP4702400MK	CP4702400UK
42,5	CP4703425MK	CP4703425UK	CP4702425MK	CP4702425UK
45	CP4703450MK	CP4703450UK	CP4702450MK	CP4702450UK
47,5	CP4703475MK	CP4703475UK	CP4702475MK	CP4702475UK
50	CP4703500MK	CP4703500UK	CP4702500MK	CP4702500UK
52,5	CP4703525MK	CP4703525UK	CP4702525MK	CP4702525UK
55	CP4703550MK	CP4703550UK	CP4702550MK	CP4702550UK
57,5	CP4703575MK	CP4703575UK	CP4702575MK	CP4702575UK
60	CP4703600MK	CP4703600UK	CP4702600MK	CP4702600UK
62,5	CP4703625MK	CP4703625UK	CP4702625MK	CP4702625UK
65	CP4703650MK	CP4703650UK	CP4702650MK	CP4702650UK
67,5	CP4703675MK	CP4703675UK	CP4702675MK	CP4702675UK
70	CP4703700MK	CP4703700UK	CP4702700MK	CP4702700UK
72,5	CP4703725MK	CP4703725UK	CP4702725MK	CP4702725UK
75	CP4703750MK	CP4703750UK	CP4702750MK	CP4702750UK

ROULEMENTS DE BUTÉES

Release Bearings



Roulements de haute qualité résistants à des pressions et températures importantes. Certains roulements sont prévus pour de hautes vitesses de rotation.

Diamètres de contact disponibles en fonction de votre mécanisme :

- 38 mm pour embrayages 115 mm.
- 50 mm pour embrayages 115, 127 et 140 mm.
- 54 mm pour embrayages 184, 200 et 215 mm.

ENG High quality bearings designed for high pressures and high temperatures. Some bearings are designed for high rotation speeds. Diameters available according to your clutch: 38 mm for 115 mm clutches / 50 mm for 115, 127 and 140 mm clutches / 54 mm for 184, 200 and 215 mm clutches.

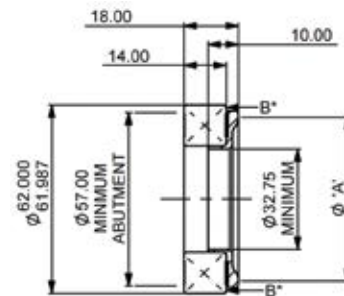
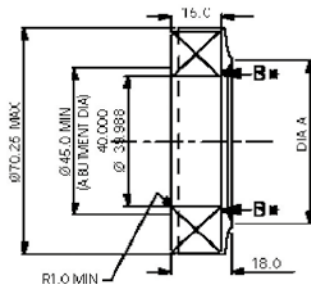
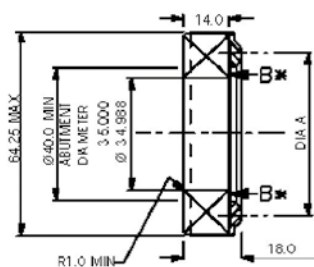

A. CP3457-1/2.

- Ø A = 50 mm
Réf. CP34571
- Ø A = 54 mm
Réf. CP34572

122€

128€

Diamètre intérieur : 35 mm.

B. CP3457-9/10.

- Ø A = 50 mm
Réf. CP34579
- Ø A = 54 mm
Réf. CP345710

135€

132€

Diamètre intérieur : 40 mm.

C. CP3457-16/11/6.

- Ø A = 38 mm
Réf. CP345716
- Ø A = 50 mm
Réf. CP345711
- Ø A = 54 mm
Réf. CP34576

122€

158€

132€

Diamètre intérieur : 50 mm.

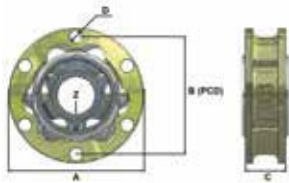

Version allégée

Lobros standard & allégés.

Standard & Lightweight CV Joints

Articulations lobros destinées à la compétition. Constituées de 6 billes pour une meilleure évacuation de la chaleur, réduction de la perte de motricité et de puissance. 6 trous de fixation.

Version allégée : Gain de poids de 20% comparé à la version standard.

ENG High quality CV joint composed of 6 balls with better heat removal, motricity and power. 6 fixation holes. Lightweight version: 20% lighter than standard models.

Réf.	Taille	Ø ext. A (mm)	Entraxe de fixation B (mm)	Epaisseur C (mm)	Ø trous de fixation D (mm)	Prise d'angle	Nbre de cannelures Z	Commentaires	Tarif €
MS3J001	10	94	78	32	8	+/- 6 mm	33	Standard, montage formule FORD	129
MS3J003	10	94	78	32	8	+/- 6 mm	33	Allégé, montage formule FORD	203
MS3K023	12	100	86	32	8	+/- 8 mm	25	Standard, fortes sollicitations	118
MS3K020	12	100	86	32	8	+/- 8 mm	25	Allégé, fortes sollicitations	237
MS3K031	12	100	86	32	8	+/- 8 mm	33	Allégé, fortes sollicitations	283
MS3N014	15	108	94	40	10	+/- 14 mm	28	Allégé, grand angle	238
MS3N015	15	108	94	32	10	+/- 8 mm	28	Allégé, fortes sollicitations	210
K3018	15	108	94	40	10	+/- 14 mm	28	Standard, grand angle	172
MS3N020	15	108	94	40	10	+/- 8 mm	28	Joint endurance	643
MS3S001	15	115	100	32	12	+/- 8 mm	30	Standard	518
MS3S002	15	115	100	40	12	+/- 8 mm	30	Montage PORSCHE GT2/3	586



1. Fast boot



2. Slow boot

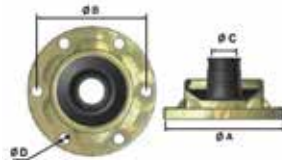

Couppes soufflets.

CV Joint Boots

Indispensables pour garantir la performance et la longévité du montage de lobros et tripodes.

ENG Improve performance and durability of CV joint and tripod mounting.

Réf.	Taille	Dim. A (mm)	Dim. B (mm)	Dim. C (mm)	Dim. D (mm)	Informations	Visuel	Type	Tarif €
MS6J002	10	93	80	22	8,2	Tripode / lobro Ø 94 mm	1	Fast boot	54
MS6N001	15	107	94	22	10,2	Tripode / lobro Ø 108 mm	1	Fast boot	37,90
MS6N003	15	107	94	22	10,2	Tripode / lobro Ø 108 mm	2	Slow boot	32,90

Toujours plus de choix, d'informations et les disponibilités en direct

Tripode



Cage

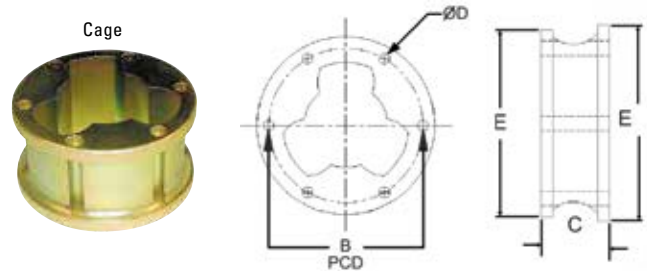

Tripodes & cages.

Tripods & Cages

Encore plus efficaces que les joints lobros à billes. Ils réduisent la perte de motricité et de puissance. Plus léger, ils augmentent l'angle de la transmission. Possibilité de changer le tripode en gardant la même cage.

ENG Even more efficient than CV joints: Low plunging forces, greater efficiency while operating at higher angles. Possibility to change the tripod keeping the same housing.

Tripode					
Réf.	Dim. A (mm)	Dim. L (mm)	Cannelures (Z)	Informations	Tarif €
MS3H001	29,95	23,5	22	GI69	101
MS3H002	29,95	23,5	30	GI69	85
MS3H004	29,95	24,5	22	GI69 blanc	73
MS3H005	29,95	27	24	GI2600i	101
MS3M001	29,95	30	27	GI82	215
MS3M002	29,95	30	27	GI82 renforcé	449

Cage allégée pour Tripode						
Réf.	Dim. B (mm)	Dim. C (mm)	Dim. D (mm)	Dim. E (mm)	Informations	Tarif €
MS9H007	78	40	8	90 / 94	GI69 - 6 trous alignés	602
MS9H010	78	32	8	90 / 94	GI69	518

Graisse.

Grease

XP595 - Pour tripode

Réf. MS9U025

72€

HTE - Pour lobro

Réf. 04862473AD

76€



Graisse pour lubrifier toutes les articulations mécaniques. Tube de 350 g.

ENG Grease to lubricate all mechanical hinges. Tube of 350 grs.

ACCESSOIRES DE BOÎTES DE VITESSES.

GEARBOX ACCESSORIES

+ Des rapports plus courts pour une nette amélioration des accélérations & des reprises !

à partir de / from
853€

N'oubliez pas

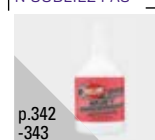

p.342
-343
Huiles de boîtes



COUPLES COURTS

Short Final Drives



Made in France

Ratio de couple à déterminer en fonction de l'application souhaitée : Course de côte, rallye, circuit, drift, etc. Garantit une nette amélioration des performances. Le rapport du nombre de dents de la couronne sur le nombre de dents du pignon d'attaque détermine le ratio de réduction du pont. Plus ce chiffre est élevé, plus le pont est court, ce qui a pour effet de raccourcir la boîte de vitesses.

Autobloquants à disques compatibles disponibles sur demande.

ENG Better acceleration. Maximum speed increase. Engine speed optimized. The ratio depends on applications. All the range is intended for racing applications, rallying, drifting, trackdays.

Modèle	Type BV	Montage	Rapport	Réf.
CITROEN				
AX Sport / GTi	MA	Emmanché	13 x 64	MA13X64EM
			13 x 59	MA13X59EM
			14 x 60	MA14X60EM
		Boulonné	16 x 63	MA16X63EM
			13 x 64	MA13X64BOUL
			13 x 59	MA13X59BOUL
Saxo VTS 1.6 16S (autobloquant PEUGEOT Sport)	MA	Boulonné 12 trous (spec)	14 x 60	MA14X60BOUL
			16 x 63	MA16X63BOUL
			16 x 63	MA16X63BOULSPE
			13 x 64	MA13X64BOULSPE
LANCIA	-	Boulonné	11 x 58	BET11X58BOUL
			8 x 41	FUL8X41BOUL
OPEL				
Ascona / Kadett GTE / Manta (BV origine)	ZF	Boulonné	7 x 37	ZF7X37
Ascona / Kadett GTE / Manta (couple dans le pont arrière)	ZF	Boulonné	8 x 38	ZF8X38

Modèle	Type BV	Montage	Rapport	Réf.
PEUGEOT				
106 1300 Rallye / 1360 XSI / S16	MA	Emmanché	13 x 64	MA13X64EM
			13 x 59	MA13X59EM
			14 x 60	MA14X60EM
		Boulonné	16 x 63	MA16X63EM
			13 x 64	MA13X64BOUL
			13 x 59	MA13X59BOUL
106 S16 (autobloquant PEUGEOT Sport)	MA	Boulonné 12 trous (spec)	14 x 60	MA14X60BOUL
			16 x 63	MA16X63BOUL
			16 x 63	MA16X63BOULSPE
			13 x 64	MA13X64BOULSPE
205 GTi / 206 S16 / 309 GTi	BE1 / BE3	Boulonné	13 x 58	BE312X58BOUL
			12 x 68	BE412X68BOUL
206 RC (BV synchro)	BE4	Boulonné	12 x 68	BE412X68BOUL
			13 x 68	BE413X68BOUL
306 S16 BV6	BE3-6	Boulonné	12 x 68	BE3612X68BOUL
			13 x 68	BE3613X68BOUL
RENAULT				
5 Alpine (Type BV à préciser)	364 / 367 / 369	Boulonné	8 x 33	R5A8X33EM
5 GT Turbo	JB3	Emmanché	12 x 58	JB312X58EM
5 Turbo / Alpine A310 V6	UN	Boulonné	8 x 35	R5T8X35EM
11 Turbo	JB3	Emmanché	12 x 58	JB312X58EM
			13 x 57	JB313X57EM
Clio 1.8 16S	JB3	Emmanché	11 x 56	JB311X56EM
			12 x 59	JB312X59EM
Clio Williams	JC5	Emmanché	12 x 63	JB312X63EM
			12 x 58	JB312X58EM
		Boulonné	13 x 57	JB313X57EM
			12 x 63	JC512X63BOUL
Clio II RS / Ragnotti	JC5	Emmanché	11 x 56	JC511X56EM
			11 x 52	JC511X52EM
Clio II V6	PK6	Boulonné	13 x 69	PK613X69BOUL
Clio III RS (Gr. N) - modification du carter nécessaire	TL4	Boulonné	12 x 69	TL412X69BOUL
Clio III RS (origine)	TL4	Boulonné	12 x 61	TL412X61BOUL
Megane III RS (BV origine)	PK4	Boulonné	13 x 69	PK413X69BOUL
Twingo II RS	JR	Boulonné	12 x 58	JH12X58
			13 x 57	JH13X57
Porsche	915	Boulonné	7 x 31	9157X31BOUL
			8 x 35	9158X35BOUL
VOLKSWAGEN				
Golf MKI GTi	20	Boulonné	13 x 66	2013X66BOUL
			14 x 65	2014X65BOUL
Autres affectations, nous consulter.				

POMPES À HUILE ÉLECTRIQUES

Electric Oil Pumps



N'oubliez pas

36€90



Sonde thermocontact
14x150 105°C
Réf. 232011017037

Pompe 12V boîte / pont.

Pump 12V Gearbox



Réf. 4P646

338€

Engrenage en nylon, ventilateur intégré. Fonctionne avec huile, liquide de refroidissement ou essence. Il n'est pas recommandé de faire tourner la pompe en continu. Servez-vous d'une sonde thermocontact pour déclencher la pompe à la bonne température.

Raccords : Taraudage 3/8NPTF. Utilisez de préférence la durite série 200 (réf. 4006 ou 4008). Température max. : 150°C. Pression max. : 3,5 bar. Débit : 10L/min - Huile à 130°C. Alimentation : 12V / 17A. Temps de fonctionnement : 1 à 2 h puis 15 min de refroidissement. Poids : 1,6 kg.

ENG Nylon gear, integrated ventilator. Suitable for intermittent purpose using a thermal sensor. Fittings: 3/8NPTF tapping. Suitable for oil hose 200 series (ref. 4006 or 4008). Max temperature: 150°C. Max pressure: 3.5 bar. Flow: 10L/min - Oil at 130°C. Power: 12V / 17A.



Pompe à fluide de refroidissement pour BV.

Coolant Fluid Pump For Gearbox



Réf. CP4096163

599€

Convient pour le circuit de refroidissement de l'huile de boîte de vitesses. 12V, 5A, 70°C max. À installer derrière le radiateur. Montage conseillé avec filtre 150 microns.

ENG 12V, 5A, 70°C max. Adviced mounting with filter 150 microns.

+ Permettent des accélérations & des passages en courbes plus rapides !



Made in England

AUTOBLOQUANTS

ATB Differentials

Les autobloquants QUAIFE sont conçus pour une utilisation sur route et en compétition. Ils s'adaptent aux huiles de transmission standard. Ils procurent un gain d'adhérence et de motricité permettant des accélérations et des passages en courbes plus rapides sans compromis de fiabilité
Conçus et fabriqués en Angleterre.

Caractéristiques :

- Sans entretien, utilisés dans toutes les disciplines du sport auto et sur certaines voitures de série.
- Améliorent les performances de freinage en réduisant le blocage des roues.
- Réduisent l'usure des pneus, surtout sur les véhicules à traction avant.
- Se montent en lieu et place du différentiel d'origine.

ENG Unique design prevents complete loss of drive that occurs when one wheel slips with some conventional diffs, enabling quicker acceleration and faster cornering. Fit and forget maintenance, used in all forms of motorsport and fast road cars.



Modèle	Type	Années	Réf.
ALFA ROMEO			
147	3.2 GTA V6 24V (250CV)	2002 -	3QDH6E
Mito	QV (170CV)	2014 -	3QDH7E
Alpine			
A110	-	-	3QDF7M
A310	4 cylindres / 5 vitesses	-	3QDF3X
AUDI			
A3	1.8T Sport 20V (150CV)	10/1996 - 2000	3QDF10R
S3	1.8T Quattro (210 / 225CV)	01/1999 -	3QDF14R
S3	Quattro	2013 -	3QDF25R
TT	1.8T 20V (180CV)	04/1999 -	3QDF13R
BMW			
2002	-	-	3QDF4N
Série 3 E30	325i	09/1983 -	3QDF2N
Série 3 E36	325i	08/90 - 03/95	3QDF2N
Série 3 E92	335i	-	3QDF13N
M3 E30	-	1986 - 1993	3QDF2N
M3 E36	3.0	09/90 - 03/95	3QDF2N
M3 E36	3.2	04/95 - 04/99	3QDF5N
M3 E46	-	2000 - 2006	3QDF5N
Mimi R53 / R56	Cooper S	06/2001 -	3QDF38Z
CITROEN			
AX	1.3 Sport (93CV)	1988 - 1991	3QDF9H
AX	1.4 GT (100CV)	04/91 - 04/97	3QDF9H
C2	1.6 16S VTR (109CV)	2003 -	3QDF9H
C2	1.6 16S VTS (125CV)	2004 - 10/2005	3QDF9H
Saxo	1.6 16S (118CV)	02/96 - 04/02	3QDF9H
ZX	2.0 Volcane 16S	07/92 - 10/97	3QDF3H
FIAT			
500 Abarth	1.4 Turbo (135CV)	03/2008 -	3QDH2K
Uno	1.4 Turbo (111CV)	1990 - 12/1994	3QDH2K
FORD			
Escort IV	2.0 RS Cosworth 16S (220CV) avant	09/91 - 08/97	3QDF16Z
Escort IV	2.0 RS Cosworth 16S (220CV) arrière	09/91 - 08/97	3QDF15ZFL
Fiesta ST	1.6 Turbo (boîte B6)	2014 -	3QDF57Z
Focus II	2.5 ST	10/2005 -	3QDF13J
Focus III	ST 250	2013 -	3QDF41Z
Sierra	2.0 RS Cosworth 4X4 (220CV) avant	02/88 - 02/93	3QDF14ZF
Sierra	2.0 RS Cosworth 4X4 (220CV) arrière	02/88 - 02/93	3QDF14ZC_S
HONDA			
Civic	1.6 EG9/6 VTEC VTI 16S	11/1991 - 1995	3QDF1U
Civic	Type R EP3	-	3QDF9U
Integra	1.8 Type R 16S DC2 (190CV)	11/1997 - 2001	3QDF6U
S2000	2.0 16S (242CV)	06/1999 - 2009	3QDF14U
LANCIA			
Delta	2.0 Turbo HF (140CV)	06/86 - 05/93	3QDH2K
LOTUS			
Elise II	S2 111R 1.8 16S VVTi (192CV)	2004 -	3QDF21E
MAZDA			
3 MPS	2.3 (260CV)	2010 -	3QDF7F
MX-5 (NB)	1.6 (110CV)	1998 - 2005	3QDF9F
MITSUBISHI			
Lancer VI / VII	2.0 centre	1999 -	3QDH11B
Lancer VI / VII	2.0 avant	1999 -	3QDH12B
Lancer VIII	2.0 centre	03/2004 -	3QDH13B
Lancer VIII	2.0 avant	03/2004 -	3QDH12B

Modèle	Type	Années	Réf.
Lancer IX	2.0 centre	2005 - 11/2007	3QDH13B
Lancer IX	2.0 avant	2005 - 11/2007	3QDH12B
NISSAN			
200SX	2.0 16S S14	10/94 - 05/01	3QDF7L
350Z	3.5 V6 24V (313CV)	04/2002 -	3QDF11L
OPEL			
Ascona / GT / Manta	-	1968 -	3QDF4B
Speedster	2.0 Turbo	2001 - 2005	3QDF17B
PEUGEOT			
106	1.3 Rallye (98CV)	1993 - 1996	3QDF9H
106	1.4 XSi (92CV)	1996 -	3QDF9H
106	1.6 Rallye (103CV)	1996 -	3QDF9H
106	1.6 S16 (118CV)	1996 -	3QDF9H
205	1.3 Rallye (103CV)	1987 - 1993	3QDF9H
205	1.6 GTi (115CV)	03/84 - 08/92	3QDF3H
205	1.9 GTi (130CV)	1987 - 1993	3QDF3H
306	2.0 16S (163CV)	03/97 - 08/00	3QDF3H
309	1.9 GTi (130CV)	1984 -	3QDF3H
309	1.9 GTi 16S (160CV)	02/87 - 02/93	3QDF3H
405	Mi 16	-	3QDF3H
504 / 505	-	-	3QDF8H
PORSCHE			
901 / 911 / 914	-	1969 - 1974	3QDF5Q
911 (Type 930)	-	1975 - 1989	3QDF1Q
911 (Type 993)	G50	1994 - 1998	3QDF2Q
911 (Type 997)	-	2004 -	3QDF13Q
Boxster	S (310CV)	2009 -	3QDF12Q
Cayman	S (320CV)	2008 -	3QDF12Q
RENAULT			
5 Turbo	1 / 2 (160CV)	1972 - 1985	3QDF6M
Clio II	2.0 16S RS (172 / 182CV)	02/2000 -	3QDF6M
Clio III	2.0 16S RS (197 / 200CV)	2004 -	3QDF9M
Clio V6	3.0 24V (255CV)	2000 - 2005	3QDF10M
Megane II	RS (225CV)	03/04 - 12/05	3QDF8M
Super 5	1.4 GT Turbo (120CV)	02/86 - 10/91	3QDF6M
SEAT			
Leon FR / Cupra	2.0 (197 / 237CV)	2006 -	3QDF16R
SUBARU			
Impreza I	GT 2.0 16S Turbo 4WD (214CV) avant	1997 - 1999	3QDH1Y
Impreza I	GT 2.0 16S Turbo 4WD (214CV) arrière	1997 - 1999	3QDH2Y
Impreza I	GT 2.0 16S Turbo 4WD (217CV) avant	1999 - 2000	3QDH1Y
Impreza I	GT 2.0 16S Turbo 4WD (217CV) arrière	1999 - 2000	3QDH2Y
Impreza II	WRX STi 2.0 16S Turbo 4WD (264CV) avant	2001 - 2005	3QDH3Y
TALBOT			
Sunbeam	-	-	3QDF1H
VOLKSWAGEN			
Golf I / II	-	-	3QDF1R_111
Golf I / II	Boîte petite couronne	-	3QDF1R109
Golf II	1.8 GTi 16S (139CV)	10/85 - 07/86	3QDF1R
Golf II	1.8 GTi G60 (160CV)	09/88 - 08/91	3QDF1R
Golf III	2.8 VR6 (174CV)	08/91 - 09/97	3QDF8R
Golf IV	1.8 Turbo 20V 2WD (150CV)	04/1998 - 2000	3QDF13R
Golf V	2.0 GTi (200CV)	10/2004 -	3QDF16R
Golf VI	R DSG 4Motion	2013 -	3QDF25R
Polo	R WRC (boîte 02M)	2013 -	3QDF13R

Autres affectations, nous consulter.

P.278

Jantes SPEEDLINE.

à partir de / from

171€



LIAISON AU SOL.

SUSPENSION & WHEELS

264 **ROTULES & ACCESSOIRES.**
SPHERICAL BEARINGS & ACCESSORIES

268 **SILENT BLOCS.**
BUSHES

271 **AMORTISSEURS.**
SHOCK ABSORBERS

276 **BARRES ANTI-RAPPROCHEMENT.**
STRUT BRACES

273 **RESSORTS.**
SPRINGS

278 **ROUES.**
WHEELS

274 **KITS DE SUSPENSION.**
SUSPENSION KITS

282 **ÉLARGISSEURS DE VOIES.**
WHEEL SPACERS

284 **BOULONNERIE & ACCESSOIRES.**
BOLTS & ACCESSORIES

ROTULES & ACCESSOIRES.

SPHERICAL BEARINGS & ACCESSORIES



Rotules UNIBAL également disponibles en version auto-lubrifiée (sur demande)

N'oubliez pas

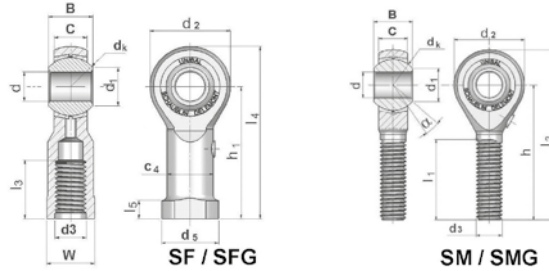

ROTULES FEMELLES

Female Rod-End Bearings

SF / SFG Standard.



Contact de glissement :

- Entretoises en laiton ou bronze.
- Bague en acier à roulement.

Entretien :

- Nécessitent un graissage régulier.
- Graisseur intégré sur les embouts à partir de la taille 8.

Caractéristiques dimensionnelles :

- Existent de la taille 2 à 30.
- Pas à droite (pour les pas à gauche, nous consulter).

Matériaux :

Support :

- Taille 2 à 12 : Acier C35Pb (1.0502), zingué chromaté bleu.
- Taille 14 à 30 : Acier C35 (1.0501), zingué chromaté bleu.

Bague :

- Acier à roulement 100Cr6 (1.3505) trempé, chromé de la taille 4 à 20.

Réf.	d	I3	d2	h1	I4	C	C4	d5	I5	d3	d1	B	W	dk	Ch. statiques (daN)	Poids (g)	Tarif €
SF2	2	7	9	16	20,5	3,6	3,8	4,5	2,5	M2x0,4	3,6	4,8	4,5	6	220	3	61
SF3	3	10	12	21	27	4,5	5	6,5	3	M3x0,5	5,18	6	5,5	7,93	420	7	29
SFG4	4	12	14	24	31	5,25	6,5	8,5	3,5	M4x0,7	6,46	7	7	9,52	530	11	42
SF5	5	14	16	27	35	6	7,5	9,5	4	M5x0,8	7,71	8	8	11,11	650	14	21
SFG6	6	14	18	30	39	6,75	9,5	12	5	M6x1	8,96	9	10	12,7	800	22	21
SFG8	8	17	22	36	47	9	12,5	16	5	M8x1,25	10,4	12	13	15,88	1'180	38	25
SFG10	10	20	26	43	56	10,5	15	19	6,5	M10x1,5	12,92	14	16	19,05	1'550	70	29
SFG12	12	22	30	50	65	12	17,5	22	6,5	M12x1,75	15,43	16	18	22,23	1'970	105	35
SFG14	14	27	34	57	74	13,5	20	25	8	M14x2	16,86	19	21	25,4	2'660	150	51
SFG16	16	33	38	64	83	15	22	27	8	M16x2	19,39	21	24	28,58	3'210	200	53
SFG18	18	36	42	71	92	16,5	25	31	10	M18x1,5	21,89	23	27	31,75	3'830	280	81
SFG20	20	40	46	77	100	17,5	34	40	10	M20x1,5	24,38	25	30	34,92	4'500	370	96
SFG22	22	43	50	84	109	20	37	42	12	M22x1,5	25,84	28	34	38,1	5'300	480	134
SFG25	25	48	56	94	122	22	42	48	12	M24x2	29,6	31	36	42,85	6'450	670	152
SFG30	30	56	66	110	143	25	40	50	15	M30x2	34,8	37	46	50,8	8'530	880	203

Dimensions en mm. Pour les tarifs des rotules filetage à gauche, nous consulter.

SFG 20 Filetage spécial.

Nécessitent un pas spécial MF (métrique fin) ou M (métrique). Pas à droite (pour les pas à gauche, nous consulter).



Contact de glissement :

- Entretoises en laiton ou bronze.
- Bague en acier à roulement.

Entretien :

- Nécessitent un graissage régulier.

Caractéristiques dimensionnelles :

- Existent de la taille 8 à 30.

Matériaux :

Support :

- Taille 8 à 12 : Acier C35Pb (1.0502), zingué chromaté bleu.
- Taille 14 à 30 : Acier C35 (1.0501), zingué chromaté bleu.

Bague :

- Acier à roulement 100Cr6 (1.3505) trempé chromé.

Réf.	d	I3	d2	h1	I4	C	C4	d5	I5	d3	d1	B	W	dk	Ch. statiques (daN)	Poids (g)	Tarif €
SFG8X20	8	16	22	36	47	9	12,5	16	5	M8x1	10,4	12	13	15,88	1'180	38	104
SFG10X20	10	19	26	43	56	10,5	15	19	6,5	M10x1	12,92	14	16	19,05	1'550	70	44
SFG12X20	12	20	30	50	65	12	17,5	22	6,5	M12x1,5	15,43	16	18	22,23	1'970	110	62
SFG14X20	14	25	34	57	74	13,5	20	25	8	M14x1,5	16,86	19	21	25,4	2'660	150	64
SFG16X20	16	30	38	64	83	15	22	27	8	M16x1,5	19,39	21	24	28,58	3'210	200	57
SFG18X20	18	33	42	71	92	16,5	25	31	10	M18x1,5	21,89	23	27	31,75	3'830	280	93
SFG20X20	20	36	46	77	100	18	27,5	34	10	M20x1,5	24,38	25	30	34,92	4'500	370	105
SFG30X20	30	50	66	110	143	25	40	50	15	M30x3,5	34,8	37	46	50,8	8'530	1080	223

Dimensions en mm. Pour les tarifs des rotules filetage à gauche, nous consulter.

SFG 40 Haute résistance.

Utilisation :

- Application dans tous les domaines où les charges statiques sont importantes.

Contact de glissement :

- Entretoises en bronze.
- Bague en acier à roulement.

Entretien :

- Nécessitent un graissage régulier.
- Graisseur intégré sur les embouts à partir de la taille 8.

Caractéristiques dimensionnelles :

- Existent de la taille 5 à 30.
- Pas à droite (pour les pas à gauche, nous consulter).

Matériaux :

Support :

- Acier C45 (1.0503) traité, zingué chromaté jaune.

Bague :

- Acier à roulement 100Cr6 (1.3505) trempé, chromé de la taille 5 à 20.



Réf.	d	I3	d2	h1	I4	C	C4	d5	I5	d3	d1	B	W	dk	h	Ch. statiques (daN)	Poids (g)	Tarif €
SFG5X40	5	12,5	16	27	35	6	7,5	9,5	4	M5x0,8	7,71	8	8	11,11	33	990	14	38
SFG6X40	6	13	18	30	39	6,75	9,5	12	5	M6x1	8,96	9	10	12,7	36	1'190	22	32
SFG8X40	8	16	22	36	47	9	12,5	16	5	M8x1,25	10,4	12	13	15,88	42	1'760	38	34
SFG10X40	10	19	26	43	56	10,5	15	19	6,5	M10x1,5	12,92	14	16	19,05	48	2'300	70	41
SFG12X40	12	20	30	50	65	12	17,5	22	6,5	M12x1,75	15,43	16	18	22,23	54	2'920	110	53
SFG14X40	14	25	34	57	74	13,5	20	25	8	M14x2	16,86	19	21	25,4	60	3'610	150	78
SFG16X40	16	30	38	64	83	15	22	27	8	M16x2	19,39	21	24	28,58	66	4'370	200	67
SFG20X40	20	36	46	77	100	18	27,5	34	10	M20x1,5	24,38	25	30	34,92	78	6'120	370	107
SFG25X40	25	42	56	94	122	22	33,5	42	12	M24x2	29,6	31	36	42,85	94	8'780	670	186
SFG30X40	30	50	66	110	143	25	40	50	15	M30x2	34,8	37	46	50,8	110	11'610	1080	340

Dimensions en mm. Pour les tarifs des rotules filetage à gauche, nous consulter.



Également disponibles en version auto-lubrifiée

SM / SMG Standard.

Contact de glissement :

- Entretoises en laiton ou bronze / Bague en acier à roulement.

Entretien :

- Nécessitent un graissage régulier.
- Graisseur intégré sur les embouts à partir de la taille 8.

Caractéristiques dimensionnelles :

- Existent de la taille 2 à 30.
- Pas à droite (pour les pas à gauche, nous consulter).

Matériaux :

Support :

- Taille 2 à 12 : Acier C35Pb (1.0502), zingué chromaté bleu.
- Taille 14 à 30 : Acier C35 (1.0501), zingué chromaté bleu.

Bague :

- Acier à roulement 100Cr6 (1.3505) trempé, chromé de la taille 4 à 20.

Réf.	d	l1	d2	h	l2	C	d3	d1	B	dk	Ch. statiques (daN)	Poids (g)	Tarif €
SM2	2	9	9	18	22,5	3,6	M2x0,4	3,6	4,8	6	220	2	52
SM3	3	15	12	27	33	4,5	M3x0,5	5,18	6	7,93	420	5	29
SMG4	4	18	14	30	37	5,25	M4x0,7	6,46	7	9,52	530	9	42
SMG5	5	20	16	33	41	6	M5x0,8	7,71	8	11,11	650	12	21
SM6	6	22	18	36	45	6,75	M6x1	8,96	9	12,7	800	18	21
SMG8	8	25	22	42	53	9	M8x1,25	10,4	12	15,88	1'180	35	25
SMG10	10	29	26	48	61	10,5	M10x1,5	12,92	14	19,05	1'550	57	29
SMG12	12	33	30	54	69	12	M12x1,75	15,43	16	22,23	1'970	87	35
SMG14	14	36	34	60	77	13,5	M14x2	18,86	19	25,4	2'660	120	51
SMG16	16	40	38	66	85	15	M16x2	19,39	21	28,58	3'210	170	53
SMG18	18	44	42	72	93	16,5	M18x1,5	21,89	23	31,75	3'830	240	78
SMG20	20	47	46	78	101	18	M20x1,5	24,38	25	34,92	4'500	320	92
SMG22	22	51	50	84	109	20	M22x1,5	25,84	28	38,1	5'300	420	114
SMG25	25	57	56	94	122	22	M24x2	29,6	31	42,85	6'450	580	129
SMG30	30	66	66	110	143	25	M30x2	34,8	37	50,8	8'530	980	184

Dimensions en mm. Pour les tarifs des rotules filetage à gauche, nous consulter.

SMG 20 Filetage spécial.



Utilisation :

- Mécanique générale nécessitant un pas spécial MF (métrique fin) ou un pas M (métrique).

Contact de glissement :

- Entretoises en laiton ou bronze / Bague en acier à roulement.

Entretien :

- Nécessitent un graissage régulier.

Caractéristiques dimensionnelles :

- Existent de la taille 8 à 30.
- Pas à droite (pour les pas à gauche, nous consulter).

Matériaux :

Support :

- Taille 8 à 12 : Acier C35Pb (1.0502), zingué chromaté bleu.
- Taille 14 à 30 : Acier C35 (1.0501), zingué chromaté bleu.

Bague :

- Acier à roulement 100Cr6 (1.3505) trempé, chromé de la taille 10 à 20.

Réf.	d	l1	d2	h	l2	C	d3	d1	B	dk	Ch. statiques (daN)	Poids (g)	Tarif €
SMG8X20	8	25	22	42	53	9	M8x1	10,4	12	15,88	1'180	35	41
SMG10X20	10	29	26	48	61	10,5	M10x1	12,92	14	19,05	1'550	57	39
SMG12X20	12	33	30	54	69	12	M12x1,5	15,43	16	22,23	1'970	87	78
SMG14X20	14	36	34	60	77	13,5	M14x1,5	16,86	19	25,4	2'660	120	55
SMG16X20	16	40	38	66	85	15	M16x1,5	19,39	21	28,58	3'210	170	57
SMG18X20	18	44	42	72	93	16,5	M18x2,5	21,89	23	31,75	3'830	240	97
SMG20X20	20	47	46	78	101	18	M20x2,5	24,38	25	34,92	4'500	320	104
SMG22X20	22	51	50	84	109	20	M22x2,5	25,84	28	38,1	5'300	420	263
SMG25X20	25	57	56	94	122	22	M24x3	29,6	31	42,85	6'450	580	168

Dimensions en mm. Pour les tarifs des rotules filetage à gauche, nous consulter.

SM / SMG 40 Haute résistance.



Utilisation :

- Application dans tous les domaines où les charges statiques sont importantes.

Contact de glissement :

- Entretoises en bronze / Bague en acier à roulement.

Entretien :

- Nécessitent un graissage régulier.
- Graisseur intégré sur les embouts à partir de la taille 8.
- Pas à droite (pour les pas à gauche, nous consulter).

Matériaux :

Support :

- Acier C45 (1.0503) traité, zingué chromaté jaune.

Bague :

- Acier à roulement 100Cr6 (1.3505) trempé, chromé de la taille 5 à 20.

Réf.	d	l1	d2	h	l2	C	d3	d1	B	dk	Ch. statiques (daN)	Poids (g)	Tarif €
SM5X40	5	20	16	33	41	6	M5x0,8	7,71	8	11,11	990	12	35
SMG6X40	6	22	18	36	45	6,75	M6x1	8,96	9	12,7	1'190	18	28
SMG8X40	8	25	22	42	53	9	M8x1,25	10,4	12	15,88	1'760	35	34
SMG10X40	10	29	26	48	61	10,5	M10x1,5	12,92	14	19,05	2'300	57	43
SMG12X40	12	33	30	54	69	12	M12x1,75	15,43	16	22,23	2'920	87	48
SMG14X40	14	36	34	60	77	13,5	M14x2	16,86	19	25,4	3'610	120	64
SMG16X40	16	40	38	66	85	15	M16x2	19,39	21	28,58	4'370	170	66
SMG18X40	18	44	42	72	93	16,5	M18x1,5	21,89	23	31,75	5'210	240	87
SMG20X40	20	47	46	78	101	18	M20x1,5	24,38	25	34,92	6'120	320	107
SMG22X40	22	51	50	84	109	20	M22x1,5	25,84	28	38,1	7'210	420	148
SMG25X40	25	57	56	94	122	22	M24x2	29,6	31	42,85	8'780	580	165
SMG30X40	30	66	66	110	143	25	M30x2	34,8	37	50,8	11'610	980	253

Dimensions en mm. Pour les tarifs des rotules filetage à gauche, nous consulter.

SMG 50 / 51 / 52 Compétition.



Utilisation :

- Application dans tous les domaines où les charges statiques sont importantes.

Contact de glissement :

- Entretoises en acier inox / Bague en acier chromé.

Entretien :

- Nécessitent un graissage régulier.
- Graisseur intégré sur les embouts à partir de la taille 8.

Particularités :

- Contrôle magnétoscopique de série.
- Sans jeu.
- Couple élevé.
- Pas à droite (pour les pas à gauche, nous consulter).

Matériaux :

Support :

- Acier à haute résistance 34CrNiMo6 (1.6582), noirci, huilé.

Bague :

- Acier à roulement 100Cr6 (1.3505), trempé, chromé.

Série .51 : Filetage MF.

Série .52 : Filetage MF, et alésage de la bague 2 mm plus petit que le filetage.

Réf.	d	l1	d2	h	l2	C	d3	d1	B	dk	Ch. statiques (daN)	Poids (g)	Tarif €
SMG8X50	8	25	22	42	53	9	M8x1,25	10,4	12	15,88	2'060	35	51
SMG10X50	10	29	26	48	61	10,5	M10x1,5	12,92	14	19,05	3'140	57	64
SMG12X50	12	33	30	54	69	12	M12x1,75	15,43	16	22,23	3'920	87	78
SMG14X50	14	36	34	60	77	13,5	M14x2	16,86	19	25,40	4'810	120	95
SMG16X50	16	40	38	66	85	15	M16x2	19,39	21	28,58	5'890	170	103
SMG18X50	18	44	42	72	93	16,5	M18x1,5	21,89	23	31,75	7'060	240	129

Réf.	d	l1	d2	h	l2	C	d3	d1	B	dk	Ch. statiques (daN)	Poids (g)	Tarif €
SMG8X51	8	25	22	42	53	9	M8x1	10,4	12	15,88	2'060	35	69
SMG10X51	10	29	26	48	61	10,5	M10x1	12,92	14	19,05	3'140	57	69
SMG12X51	12	33	30	54	69	12	M12x1,5	15,43	16	22,23	3'920	87	78
SMG14X51	14	36	34	60	77	13,5	M14x1,5	16,86	19	25,40	4'810	120	95
SMG16X51	16	40	38	66	85	15	M16x1,5	19,39	21	28,58	5'890	170	103

Réf.	d	l1	d2	h	l2	C	d3	d1	B	dk	Ch. statiques (daN)	Poids (g)	Tarif €
SMG10X52	8	29	26	48	61	10,5	M10x1	12,92	14	19,05	3'140	62	76
SMG12X52	10	33	30	54	69	12	M12x1,5	15,43	16	22,23	3'920	90	95
SMG14X52	12	36	34	60	77	13,5	M14x1,5	16,86	19	25,40	4'810	130	95
SMG16X52	14	40	38	66	85	15	M16x1,5	19,39	21	28,58	5'890	185	108
SMG18X52	16	44	42	72	93	16,5	M18x1,5	21,89	23	31,75	7'060	250	125

Dimensions en mm. Pour les tarifs des rotules filetage à gauche, nous consulter.

ROTULES & ACCESSOIRES.

SPHERICAL BEARINGS & ACCESSORIES

ROTULES IMPÉRIALES SÉRIE ARHTE & ARHT

ARHTE & ARHT Imperial Rod-End Bearings

Embouts à rotules auto-lubrifiées de très grande qualité.
Idéals pour les contraintes extrêmes.

Matériaux :

- Bille : Acier inoxydable CRES 440C.
- Cage extérieure : Acier inoxydable CRES 410 avec traitement thermique.
- Revêtement : Téflon.
- Corps de la rotule : Acier CM avec traitement thermique et revêtement de surface.

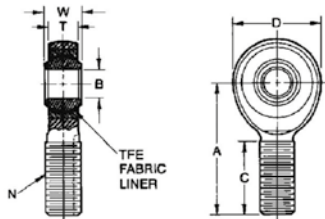

Rotules mâles.

Male Rod-End Bearings



Réf.	Sens du filetage	Filetage (pouce) UNF	Ø œil		Tarif €
			Pouce	mm	
ARHT4ECR	Droite	5/16x24	1/4	6,35	82
ARHT4ECL	Gauche	5/16x24	1/4	6,35	92
ARHT5ECR	Droite	3/8x24	5/16	7,938	80
ARHT5ECL	Gauche	3/8x24	5/16	7,938	80
ARHT6ECR	Droite	7/16x20	3/8	9,525	85
ARHT6ECL	Gauche	7/16x20	3/8	9,525	89
ARHT6E2001	Droite	1/2x20	3/8	9,525	107
ARHT6E2001	Gauche	1/2x20	3/8	9,525	107
ARHT7ECR	Droite	1/2x20	7/16	11,113	100
ARHT7ECL	Gauche	1/2x20	7/16	11,113	100
ARHT8ECR	Droite	5/8x18	1/2	12,7	97
ARHT8ECL	Gauche	5/8x18	1/2	12,7	132
ARHT10ECR	Droite	3/4x16	5/8	15,875	144
ARHT10ECL	Gauche	3/4x16	5/8	15,875	173
ARHT12ECR	Droite	7/8x14	3/4	19,05	317
ARHT12ECL	Gauche	7/8x14	3/4	19,05	518

Pour les séries ART / ART-E / ARYT / ARYT-E, nous consulter.

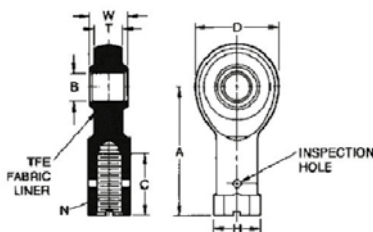

Rotules femelles.

Female Rod-End Bearings



Réf.	Sens du filetage	Filetage (pouce) UNF	Ø œil		Tarif €
			Pouce	mm	
ARHT6E2001	Droite	1/2x20	3/8	9,525	107
ARHT7CR	Droite	1/2x20	7/16	11,113	100

Pour les séries ART / ART-E / ARYT / ARYT-E, nous consulter.

COUSSINETS

Rod-End Bearings



Coussinets impériaux ART.

ART Imperial Rod-End Bearings



Coussinets sphériques auto-lubrifiés.

Disponibles avec ou sans gorge supplémentaire.

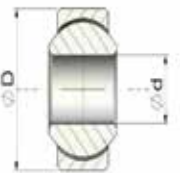

Matériaux :

- Bille : Acier inoxydable CRES 440C.
- Cage extérieure : Acier inoxydable CRES 410.
- Revêtement : TEFLON™.

Réf.	Sans gorge	Avec gorge	Ø intérieur		Ø extérieur		Tarif €	
			Pouce	mm	Pouce	mm	Sans gorge	Avec gorge
WE3	WEG3	1/5	4,826	5/8	15,875	27	27	
WE4	WEG4	1/4	6,35	5/8	15,875	27	27	
WE5	WEG5	5/16	7,938	11/16	17,463	29	29	
WE6	WEG6	3/8	9,525	13/16	20,638	30	30	
WE7	WEG7	7/16	11,113	15/16	23,813	34	34	
WE8	WEG8	1/2	12,7	1"	25,4	38	38	
WE9	WEG9	9/16	14,288	1 1/8	28,575	74	74	
WE10	WEG10	5/8	15,875	1 3/16	30,163	52	52	
WE12	WEG12	3/4	19,05	1 3/8	34,925	54	54	
WE14	WEG14	7/8	22,225	1 5/8	41,275	84	84	

Pour les séries ABY / ABY-V / ABYT / ABYT-V, nous consulter.

Coussinets type compétition.

Performance Rod-End Bearings

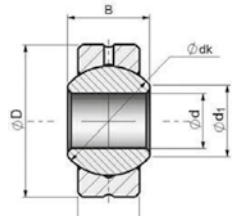

Type SSA

Caractéristiques : Une couche d'UNIFLON® E est insérée entre la bague et la cage. La bague chromée dure confère à ce type de coussinets une résistance exceptionnelle aux charges statiques et dynamiques.

Matériaux :

- Support : Acier à haute résistance, zingué chromé jaune.
- Bague : Acier de roulement à billes, trempé, rectifié, poli, chromé dur.

Type SSA : Coussinets sphériques haute résistance, acier sur acier.

Type SSE : Coussinets sphériques UNIFLON® haute résistance.

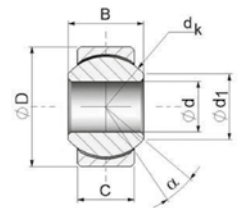

Type SSE

Réf. type SSA	d	d2	C	d1	B	dk	Ch. statiques admissibles (N)	Poids (g)	Tarif €
SSA5X50	5	16	6	7,71	8	11,11	39'200	9	58
SSA6X50	6	18	6,75	8,96	9	12,7	50'400	12	61
SSA8X50	8	22	9	10,4	12	15,88	84'100	24	42
SSA10X50	10	26	10,5	12,92	14	19,05	117'700	38	48
SSA12X50	12	30	12	15,43	16	22,23	156'900	57	48
SSA14X50	14	34	13,5	16,86	19	25,4	201'700	83	58
SSA16X50	16	38	15	19,39	21	28,58	252'200	110	66
SSA18X50	18	42	16,5	21,89	23	31,75	308'100	150	89
SSA20X50	20	46	18	24,38	25	34,92	369'700	200	93
SSA22X50	22	50	20	25,84	28	38,1	448'200	250	153

Dimensions en mm.

Réf. type SSE	d	d2	C	d1	B	dk	Ch. statiques admissibles (N)	Poids (g)	Tarif €
SSE5X50	5	16	6	7,71	8	11,11	24'000	9	47
SSE6X50	6	18	6,75	8,96	9	12,7	31'000	12	61
SSE8X50	8	22	9	10,4	12	15,88	52'000	24	45
SSE10X50	10	26	10,5	12,92	14	19,05	73'000	38	49
SSE12X50	12	30	12	15,43	16	22,23	98'000	57	52
SSE14X50	14	34	13,5	16,86	19	25,4	126'000	83	69
SSE16X50	16	38	15	19,39	21	28,58	158'000	110	69
SSE18X50	18	42	16,5	21,89	23	31,75	193'000	150	103
SSE20X50	20	46	18	24,38	25	34,92	231'000	200	128
SSE22X50	22	50	20	25,84	28	38,1	281'000	250	128

Dimensions en mm.

CARDANS

Universal Joints



Cardans acier non percés.

Ø extérieur 23 mm - longueur 5 cm

Réf. 53001

37€

Ø extérieur 32 mm - longueur 7 cm

Réf. 53002

71€

Soufflet pour cardan réf. 53001

Réf. PR20

9€



RACETECH

Cardans hélico.

Caractéristiques : Taux de déviation faible. Rapport résistance-poids élevé. Longue durée de vie. Angle de fonctionnement maximum : 30°. Matière : Acier.

Ø intérieur	Ø extérieur	Longueur	Angle maxi	Réf.	Tarif unitaire €
12,7 mm (1/2")	15,88 mm (0,625")	69,85 mm (2,750")	30°	RTUJB10	237
15,8 mm (5/8")	19,05 mm (0,750")	80,95 mm (3,187")	30°	RTUJB12	241
19,05 mm (3/4")	22,2 mm (0,875")	92,1 mm (3,625")	30°	RTUJB14	252
22,2 mm (7/8")	25,4 mm (1,000")	103,17 mm (4,062")	30°	RTUJB16	365



ACCESSOIRES

Accessories



Contre-écrous.

Jam Nuts

Filetage	Réf. à droite	Tarif unitaire €	Réf. à gauche	Tarif unitaire €
M5x80	11360-050-001	0,10	11382-050-001	0,90
M6x100	11360-060-001	0,20	11382-060-001	1,30
M8x125	11360-080-001	0,20	11382-080-001	0,50
M10x100	11380-100-100	0,30		
M10x150	11360-100-001	0,20	11382-100-001	0,50
M12x150	11380-120-150	0,40	11075-120-150	3,70
M12x175	11360-120-001	0,30	11382-120-001	2,10
M14x150	11380-140-150	0,50	11075-140-150	5,30
M14x200	11360-140-001	0,50		
M16x150	11380-160-150	0,80	11075-160-150	9,30
M16x200	11360-160-001	0,30	11382-160-001	1,60
M18x150	11380-180-150	0,60	11075-180-150	13,90

Graisses.

Greases



Tech Grease 300

Irix CSM-292

URS

MOTUL Tech Grease 300 - 400 g

Réf. 108665

9€

MOTUL Irix CXSM-292 - 400 g

Réf. 107191

12€

MECATECH URS - 400 g

Réf. 414345400

15€

Évitent la corrosion, la rouille ou l'oxydation.

ENG Help to prevent rust, corrosion and oxidation.

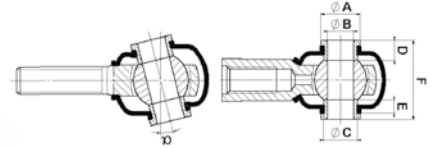

Joint cache poussière.

Spherical Bearing Protections



Cette protection préserve complètement l'embout à rotule de toute agression extérieure.

Réf.	Type	Tarif €
PR1	Rotules mâles 6 à 8	39
PR2	Rotules mâles 10 à 12	29
PR3	Rotules mâles 14 à 16	30
PR4	Rotules mâles 18 à 22	37



Pompe à graisse.

Grease Gun

Réf. 64784

25€

Pompe à graisse pour rotules.

ENG Grease gun for spherical bearings.

BUSHES

Silent blocs polyuréthane.

Polyurethane Bushes



Durée de vie exceptionnelle, amélioration de la tenue de route du véhicule & du travail du pneumatique grâce à un meilleur guidage des trains roulants !

à partir de / from **10€50**

Plus fermes que la monte de série, les silent blocs POWERFLEX sont indispensables aussi bien en compétition que pour une utilisation circuit club, lorsque le règlement le permet.

En réduisant les jeux de fonctionnement des suspensions, ils contribuent au maintien d'une bonne géométrie du véhicule, à un meilleur travail des suspensions et des pneumatiques pour améliorer le comportement du véhicule.

Silent blocs en polyuréthane, matière résistante à l'essence, huile, acide et eau.



Gamme Black Series



Gamme Road Series

GAMMES :

- **Road Series** : 25 à 30% plus fermes que la monte de série avec la même absorption du bruit et une durée de vie allongée des silent blocs et des pneumatiques pour de meilleures performances et plus de sécurité sur route ou en Trackdays.

- **Black Series** : Le meilleur pour la compétition et les conditions extrêmes. Fermeté maximisée pour un contrôle parfait de la géométrie du châssis. 80% plus résistants à la charge que l'origine et 25% plus fermes que la gamme Road Series.

- **Heritage Collection** : Conserve l'apparence des silent blocs d'origine en caoutchouc mais avec les propriétés uniques et la durée de vie allongée du polyuréthane. Étudiée pour améliorer le travail des suspensions tout en conservant le confort et l'absorption des vibrations qu'offre le caoutchouc.

Pour toute commande de silent blocs de la gamme Black Series, ajoutez « BLK » à la fin des références indiquées dans les tableaux d'affectations.

Pour toute commande de silent blocs de la gamme Heritage Collection, ajoutez « H » à la fin des références indiquées dans les tableaux d'affectations.

Tous nos tarifs sont unitaires. Packs de silent blocs disponibles (les produits composant les packs sont signalés par une astérisque).

MATERIAUX :

- **Rouge 65A** : Pour les supports d'échappement universels et les supports moteurs diesel.

- **Jaune 70A** : Pour les pièces nécessitant une meilleure absorption des vibrations et un jeu de fonctionnement plus important... (supports moteurs, différentiels...)

- **Violet 80A** : Utilisé comme mix parfait entre performance et confort, idéal pour une utilisation routière ou Trackdays.

- **Noir 95A** : Principalement pour la gamme Black Series ou pour la gamme route lorsque situé sur un élément supportant de lourdes charges.

- **Gris classique** : Dureté variable des matériaux ci-dessus en fonction des contraintes identifiées sur les silent blocs d'origine.

ENG Bushes for motorsport competition and trackdays whenever regulations allow. In polyurethane that is fuel, oil, acid and water resistant. Road Series range: 25 to 30% harder than original bushes, with the same noise absorption. Black Series range: For racing and extreme conditions. 25% more resistant to load than the POWERFLEX Standard range. Unit price. Silent blocs packs available (products with *). Please call if your application is not listed, many more are available online.



Désignation	N°	Ref. 545PF...	Qté/ auto
ALFA ROMEO 147 / 156 / GT			
Triangle AV inférieur - devant	1	F1811	2
Triangle AV inférieur - derrière	2	F1812	2
Barre anti-roulis AV - 22 mm	4	F181022	2
Barre anti-roulis AV - 23 mm	4	F181023	2
Barre anti-roulis AV - 26 mm	4	F181026	2
Triangle AV supérieur	5	F1815	4
Suspension AR - devant	6	R1816	4
Amortisseur AV inférieur	7	F1807	2
Barre de torsion	8	R1818	2
Barre anti-roulis AR - 14 mm	9	R181914	2
Barre anti-roulis AR - 16 mm	9	R181916	2
Suspension AR - derrière	17	R1817	4
Bras de suspension AR	25	R1825	2
AUDI A3 MKII			
Triangle AV devant*	1	F85501	2
Triangle AV devant (carrossage réglable)	1	F85501G	2
Triangle AV derrière	2	F85502	2
Triangle AV derrière (chasse réglable)	2	F85502G	2
Barre anti-roulis AV - 19,6 mm	3	F85503196	2
Barre anti-roulis AV - 20 mm	3	F8550320	2
Barre anti-roulis AV - 20,7 mm	3	F85503207	2
Barre anti-roulis AV - 21,7 mm	3	F85503217	2
Barre anti-roulis AV - 22 mm	3	F8550322	2
Barre anti-roulis AV - 22,5 mm	3	F85503225	2
Barre anti-roulis AV - 24 mm	3	F8550324	2
Support moteur inférieur*	4	F85504	1
Support moteur inférieur (utilisation circuit)	4	F85504P	1
Support moteur inférieur (pour moteurs diesel)	4	F85504R	1
Support moteur inférieur (petit)	5	F85505	1
Barre de liaison au châssis*	8	R85508	2
Bras AR extérieur	9	R85509	2
Bras AR intérieur	10	R85510	2
*Pack AUDI A3 MKII (- 2009)	-	85K1005	-
*Pack AUDI A3 MKII (2008 -)	-	85K1006	-
*Pack BMW Série 3 E30	-	5K1001	-
BMW Série 3 E36			
Triangle AV concentrique	1	F5301	2
Triangle AV excentrique (spécifique M3)*	1	F5303	2
Barre anti-roulis AV - 23 mm	2	F531023	2
Barre anti-roulis AV - 24 mm	2	F531024	2

Désignation	N°	Ref. 545PF...	Qté/ auto
Barre anti-roulis AV - 25 mm	2	F531025	2
Barre anti-roulis AV - 26 mm	2	F531026	2
Barre anti-roulis AV - 27 mm	2	F531027	2
Barre anti-roulis AV - 28 mm	2	F531028	2
Biellette de barre anti-roulis	3	F5304	2
Barre anti-roulis AR - 15 mm	5	R550415	2
Barre anti-roulis AR - 18 mm	5	R550418	2
Barre anti-roulis AR - 19 mm	5	R550419	2
Barre anti-roulis AR - 20 mm	5	R550420	2
Train AR - devant*	6	R53607	2
Train AR - derrière*	7	R53606	2
Bras AR - devant*	8	R53608	2
Bras AR - devant intérieur	17	R54617	2
Bras AR - devant extérieur	18	R54618	2
Bras AR contrôle ajustable	19	R54615G	1
Bras AR contrôle intérieur	19	R54616	2
*Pack BMW Série 3 E36	-	5K1002	-
BMW Série 3 E46			
Triangle AV (extérieur aluminium) 60 mm	1	F5560160	2
Triangle AV (extérieur aluminium) 66 mm	1	F55601	2
Triangle AV 60 mm	1	F5460160	2
Triangle AV 66 mm*	1	F54601	2
Barre anti-roulis AV - 21,5 mm	2	F5460221	2
Barre anti-roulis AV - 23 mm	2	F5460223	2
Barre anti-roulis AV - 23,5 mm	2	F54602235	2
Barre anti-roulis AV - 24 mm	2	F5460224	2
Barre anti-roulis AV - 26 mm	2	F5460226	2
Barre anti-roulis AV - 27 mm	2	F5460227	2
Barre anti-roulis AV - 30,8 mm	2	F54602308	2
Triangle AR*	3	R53608	2
Barre anti-roulis AR - 15 mm	4	R550415	2
Barre anti-roulis AR - 18 mm	4	R550418	2
Barre anti-roulis AR - 19 mm	4	R550419	2
Barre anti-roulis AR - 20 mm	4	R550420	2
Barre anti-roulis AR - 21,5 mm	4	R5504215	2
Barre anti-roulis AR - 22,5 mm	4	R5504225	2
Berceau AR - devant*	10	R54610	2
Berceau AR - derrière*	11	R54611	2
Bras AR - derrière intérieur	17	R54617	2
Bras AR - derrière extérieur	18	R54618	2
Différentiel AR - devant	25	R54625	2
Différentiel AR - derrière	26	R54626	2
*Pack BMW Série 3 E46 (sauf M3)	-	5K1003	-

Désignation	N°	Ref. 545PF...	Qté/ auto
BMW Mini R50 Coupé / R52 Convertible / R53 Coupé			
Triangle AV - derrière*	1	F5101	2
Triangle AV - derrière (carrossage réglable)	1	F5101G	2
Support de triangle AV	1	F5101MS	2
Barre anti-roulis - 16 mm	2	F510216	2
Barre anti-roulis - 22,5 mm	2	F510225	2
Barre anti-roulis - 24 mm	2	F510224	2
Support moteur supérieur (petit)	4	F5104	1
Support moteur supérieur (grand / insert) (1)	5	F5105	1
Support moteur inférieur (petit)	6	F5104	1
Support moteur inférieur (grand)*	7	F5120	1
Support de boîte de vitesses	8	F5108	1
Bras de suspension AR	9	R5109	8
Bras de suspension AR devant (inserts) (2003 -)	10	R51102	2
Bras de suspension AR devant (inserts) (- 2003)	10	R5110	2
Bras de suspension AR devant (2003 -)*	10	R51104	2
Bras de suspension AR devant (- 2003)*	10	R51105	2
Barre anti-roulis - 16 mm	11	R51116	2
Barre anti-roulis - 17 mm	11	R51117	2
Barre anti-roulis - 18 mm	11	R51118	2
Tête d'amortisseur AR*	15	R5115	2
Crémaillère de direction	30	F5103	1
*Pack BMW Mini R50 / R52 / R53	-	5K1004	-
CITROEN C2			
Bras AV - devant*	1	F12201	2
Bras AV - derrière*	2	F12201	2
Barre anti-roulis AV - 18 mm	3	F1220318	2
Barre anti-roulis AV - 19 mm	3	F1220319	2
Barre anti-roulis AV - 20 mm	3	F1220320	2
Barre anti-roulis AV - 21 mm	3	F1220321	2
Support moteur inférieur*	4	F12204	1
Support moteur inférieur	4	F12205	1
Train AR*	10	R12210	2
*Pack CITROEN C2	-	12K1001	-
CITROEN Saxo VTS / VTR			
Triangle AV - devant*	1	F12101	2
Triangle AV - derrière*	2	F12106	2
Barre anti-roulis AV - 22 mm	3	F12105	2
Train AR*	10	R12109	4
Support moteur inférieur*	20	F50106	1
*Pack CITROEN Saxo VTS / VTR	-	12K1002	-

Désignation	N°	Réf. 545PF...	Qté/ auto
FORD Focus II / III ST / RS			
Triangle AV - devant - 14 mm*	1	F198011	2
Triangle AV - derrière*	2	F191202	2
Support moteur inférieur*	20	F191220	1
Support moteur inférieur (petit)*	21	F191221	1
*Pack FORD Focus II / III ST / RS	-	19K1002	-
LOTUS Elise			
Triangle AV et AR	1	34201	14
Triangle AR intérieur	2	34202	2
Barre anti-roulis AR - 19 mm	3	F3420319	2
Barre anti-roulis AR - 22,2 mm	3	F3420322	2
Barre anti-roulis AR - 25,4 mm	3	F34203254	2
PEUGEOT 106			
Triangle AV - devant	1	F12101	2
Triangle AV - derrière	2	F12106	2
Barre anti-roulis AV interne - 19 mm (sauf Rallye / GT)	3	F5010319	2
Barre anti-roulis AV interne - 20 mm (sauf Rallye / GT)	3	F12103	2
Barre anti-roulis AV interne - 21 mm (sauf Rallye / GT)	3	F5010321	2
Barre anti-roulis AV interne - 22 mm (Rallye / GT)	3	F12105	2
Barre anti-roulis AV externe - 19 mm	4	F5010419	2
Barre anti-roulis AV externe - 20 mm (sauf Rallye / GT)	4	F12104	2
Barre anti-roulis AV externe - 21 mm (sauf Rallye / GT)	4	F5010419	2
Train AR (Phase 1 - écrou M10)	10	R12108	4
Train AR (Phase 2 - écrou M12)	10	R12109	4
Support moteur inférieur	20	F50106	1
PEUGEOT 206			
Triangle AV - devant	1	F50401	2
Triangle AV - derrière	2	F50402	2
Barre anti-roulis au châssis - 20 mm	3	F5040320	2
Barre anti-roulis au châssis - 22 mm	3	F5040322	2
Essieu AR - devant	10	R50410	2
Essieu AR - devant (insert)	10	R50412	2
Essieu AR - derrière	11	R50411	2
Essieu AR - derrière (insert)	11	R50413	2
Barre anti-roulis extérieur	14	R50414	2
Support moteur inférieur (moteurs essence 1.1 / 1.4 / 1.6)	20	F50420	1
Support moteur inférieur (moteurs essence 2.0)	20	F50306	1
PEUGEOT 306			
Triangle AV - devant	1	F50301	2
Triangle AV - derrière (chasse réglable)	2	F50302	2
Barre anti-roulis AV - 17 mm	3	F5030317	2
Barre anti-roulis AV - 18 mm	3	F5030318	2
Barre anti-roulis AV - 19 mm	3	F5030319	2
Barre anti-roulis AV - 21 mm	3	F5030321	2
Support moteur inférieur	3	F50306	1
Train AR (kit de tension en complément des pièces d'origine)	4	R50300	1 kit
Butée train AR	5	545BS007	2

Désignation	N°	Réf. 545PF...	Qté/ auto
RENAULT Clio II RS (172 / 182CV)			
Triangle AV*	1	F60301	4
Triangle AV (carrossage réglable)	1	F60301G	4
Barre anti-roulis AV interne - 23 mm	2	F6020223	2
Barre anti-roulis AV interne - 25 mm	2	F6020225	2
Barre anti-roulis AV externe - 22 mm (172CV)	3	F6020722	2
Barre anti-roulis AV externe - 23 mm (182CV)	3	F6020723	2
Support moteur « Dogbone » (Phase 1)	5	F60206K	1
Support moteur « Dogbone » (Phases 2 et 3)	5	F60211K	1
Crémaillère de direction SMI	6	F60331	1
Train AR*	10	R60310	2
Tête d'amortisseur AR*	11	R60311	2
Support moteur supérieur droit (insert)	21	F60221	1
Kit vis de carrossage (14 mm)	-	A10014	1
*Pack RENAULT Clio II RS	-	60K1001	-
RENAULT Clio III RS (197 / 200CV)			
Triangle AV - devant*	1	F60801	2
Triangle AV - devant (carrossage réglable)	1	F60801G	2
Triangle AV - derrière	2	F60802	2
Triangle AV - derrière (chasse réglable)	2	F60802G	2
Barre anti-roulis AV - 20 mm	3	F6050320	2
Barre anti-roulis AV - 20,5 mm	3	F60803205	2
Barre anti-roulis AV - 21 mm	3	F6080321	2
Train AR*	10	R60810	2
Support moteur inférieur AR	20	F60526	1
Support moteur inférieur (insert)*	20	F60820	1
Support moteur supérieur (insert)*	21	F60821	1
Support de boîte (insert)	22	F60525	1
Support moteur supérieur (anticouple)*	23	F60822	1
*Pack RENAULT Clio III RS	-	60K1002	-
RENAULT Megane II RS (225CV) / R26 / CUP			
Triangle AV - devant*	1	F60501	2
Triangle AV - devant (carrossage réglable)	1	F60501G	2
Triangle AV - derrière*	2	F60502	2
Triangle AV - derrière (chasse réglable)	2	F60502G	2
Barre anti-roulis AV - 20 mm	3	F6050320	2
Barre anti-roulis AV - 21 mm	3	F6080321	2
Train AR*	10	R60510	2
Support moteur inférieur (insert)*	20	F60820	1
Support moteur supérieur (insert)	21	F60821	1
Support BV (insert)	22	F60525	1
*Pack RENAULT Megane II RS / R26 / CUP	-	60K1003	-
RENAULT Megane III RS			
Triangle AV - devant*	1	F60701	2
Triangle AV - devant (carrossage réglable)	1	F60701G	2
Triangle AV - derrière*	2	F60702	2
Triangle AV - derrière (chasse réglable)	2	F60702G	2
Barre anti-roulis AV - 20 mm	3	F6070320	2
Barre anti-roulis AV - 22 mm	3	F6070322	2
Support moteur inférieur droit (insert)	4	F60720	1
Train AR*	10	R60510	2
*Pack RENAULT Megane III RS	-	60K1004	-

Désignation	N°	Réf. 545PF...	Qté/ auto
RENAULT Twingo II			
Triangle AV	1	F60301	4
Triangle AV (carrossage réglable)	1	F60301G	4
Barre anti-roulis AV interne - 20 mm	2	F6020220	2
Barre anti-roulis AV interne - 23 mm	2	F6020223	2
Barre anti-roulis AV interne - 24 mm	2	F6020224	2
Barre anti-roulis AV externe	3	F60205	2
Train AR	10	R60310	2
Kit vis de carrossage (12 mm)	-	A10014	1
Kit vis de carrossage (14 mm)	-	A10014	1
SUBARU Impreza WRX / STi (2000 - 2007)			
Triangle AV - devant	1	F69201	2
Triangle AR - derrière	2	F69102	2
Triangle AR - devant (chasse réglable)	2	F69102G	2
Barre anti-roulis AV - 18 mm	3	F6920518	2
Barre anti-roulis AV - 19 mm	3	F6920519	2
Barre anti-roulis AV - 20 mm	3	F6920520	2
Barre anti-roulis AV - 22 mm	3	F6920522	2
Biellette de barre anti-roulis AV	4	F69107	2
Tirant AR	5	R69111	2
Tirant AR sur arrière moyen	6	R69115	2
Tirant AR sur avant moyen	7	R69117	2
Berceau gauche	8	R69118	1
Berceau droit	8	R69124	1
Barre anti-roulis AR - 15 mm (- / 10/2002)	9	R6930315	2
Barre anti-roulis AR - 17 mm (- / 10/2002)	9	R6930317	2
Barre anti-roulis AR - 18 mm (- / 10/2002)	9	R6930318	2
Barre anti-roulis AR - 19 mm (11/2002 -)	9	R6930519	2
Barre anti-roulis AR - 20 mm (11/2002 -)	9	R6930520	2
Biellette de barre anti-roulis AR	10	R69119	4
Différentiel AR	11	R69122	2
Tirant AR	12	R69110	6
Crémaillère de direction	13	F69109K	1
Kit vis de carrossage (14 mm)	-	A10014	1
VOLKSWAGEN Golf IV (2 roues motrices)			
Triangle AV - devant*	1	F85201	2
Triangle AV - derrière*	2	F85410	2
Triangle AV - insert alu compétition	2	F85414	2
Barre anti-roulis AV - 19 mm	3	F8541119	2
Barre anti-roulis AV - 21 mm	3	F8541121	2
Barre anti-roulis AV - 23 mm	3	F8541123	2
Barre anti-roulis AV liaison	4	F85412	2
Train AR (69 mm)*	5	R85610	2
Crémaillère de direction	7	F85416	1
Support moteur AV	8	F85420	1
Support moteur AV (petite taille)*	9	F85505	1
Tête d'amortisseur AV	11	F85430	2
Berceau AV - derrière	24	F85424	2
*Pack VW Golf IV	-	85K1004	-
(1) Pour modèles jusqu'à 1992. Autres affectations, nous consulter.			

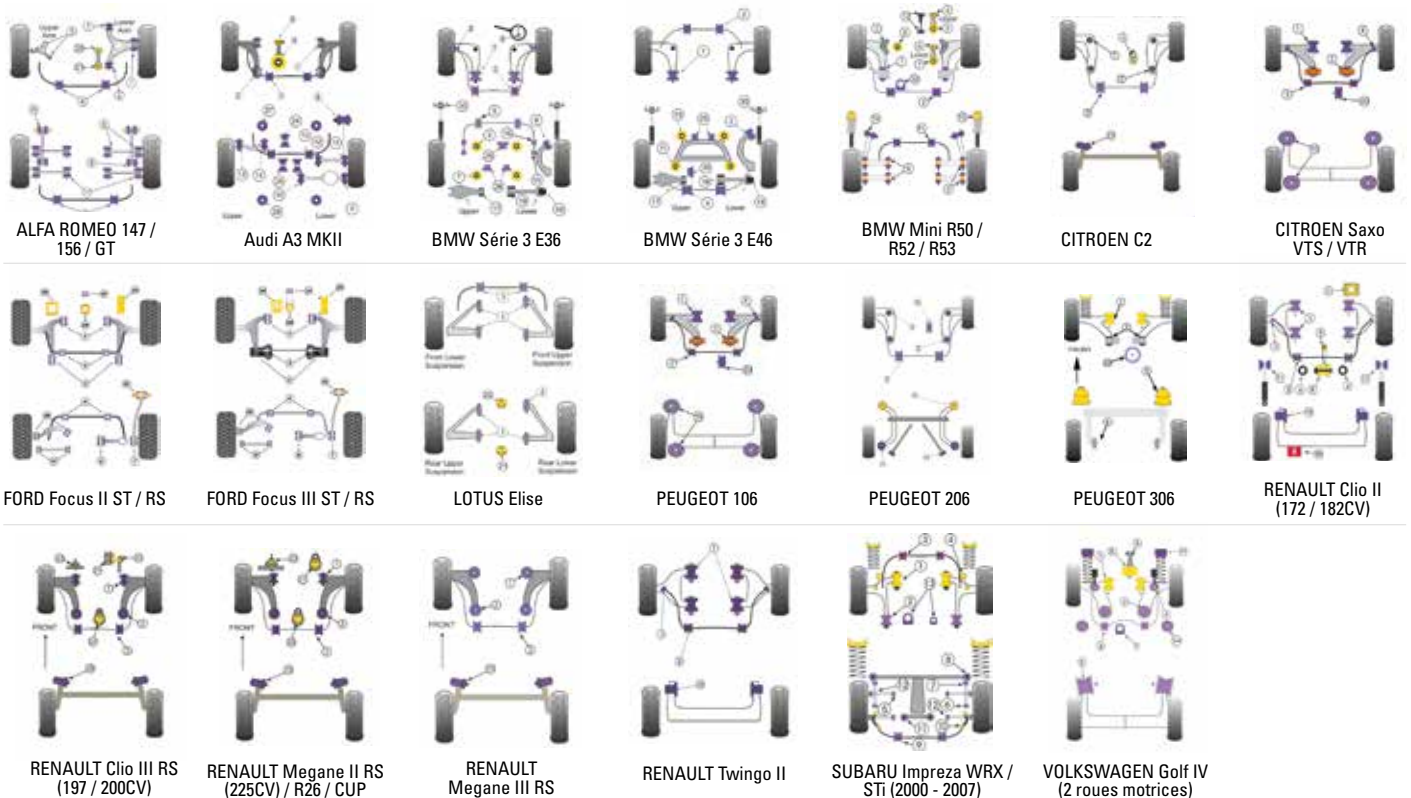

Désignation	N°	Ref. 545PF...	Qté/auto
ALFA Alfetta / Giulietta / GTV 6 / 75			
Supérieur de ressort AV interne	1	F1201	2
Tirant de chasse	2	F1202	2
Parallélogramme de Watt AR externe	3	R1210	4
Parallélogramme de Watt AR central	4	R1211	1
CITROEN AX			
Triangle AV - devant	1	F12101	2
Triangle AR - derrière (Phase 1 uniquement)	2	F12102	2
Triangle AV - derrière	2	F12106	2
Barre anti-roulis interne - 19 mm	3	F5010319	2
Barre anti-roulis interne - 20 mm	3	F12103	2
Barre anti-roulis interne - 21 mm	3	F5010321	2
Barre anti-roulis externe - 19 mm	4	F5010419	2
Barre anti-roulis externe - 20 mm	4	F12104	2
Barre anti-roulis externe - 21 mm	4	F5010421	2
Train AR (Phase 1 - écrou M10)	5	R12108	4
Train AR (Phase 2 - écrou M12)	5	R12109	4
FORD Capri / Escort MKI / Escort MKII			
Bras AV externe	1	F19401	2
Bras AV interne	2	F19402	2
Barre anti-roulis AV - 20 mm	3	F19140320	2
Barre anti-roulis AV - 22 mm	3	F19140322	2
Ressorts à lames AR - devant	4	R19408	2
Ressorts à lames AR - derrière	5	R19409	2
Ressorts à lames AR - manille	-	R191414	4
PEUGEOT 205 / 309 GTI			
Triangle AV - devant	1	F50211	2
Triangle AV - derrière	2	F50212	2
Barre anti-roulis AV - 17 mm	3	F5021517	2
Barre anti-roulis AV - 20 mm	3	F5021520	2
Barre anti-roulis AV - 21 mm	3	F5021521	2
Barre anti-roulis AV - 22 mm	3	F5021522	2
Barre anti-roulis AV - 23 mm	3	F5021523	2
Butée train AR	5	545B5007	2
PORSCHE 911 (1977 - 1989)			
Triangle AV - interne	1	F57401	4
Barre anti-roulis AV - 16 mm	3	F5740316	4
Barre anti-roulis AV - 20 mm	3	F5740320	4
Barre anti-roulis AV - 22 mm	3	F5740322	4
Support de colonne de direction	5	F57405	1
Bras AR - interne	10	R57410	2
Plaque de support de bras AR	11	R57409	2
Barre anti-roulis AR - 18 mm	12	F5720918	2
Barre anti-roulis AR - 20 mm	12	F5720920	2
Barre anti-roulis AR - 21 mm	12	F5720921	2
Support moteur / Support de boîte	15	R57415	2

Désignation	N°	Ref. 545PF...	Qté/auto
PORSCHE 924 tous modèles / 944 (1982 - 1985)			
Triangle AV - devant	1	F85211	2
Triangle AV - derrière	2	F85213	2
Barre anti-roulis AV interne - 20 mm	3	F5720920	2
Barre anti-roulis AV interne - 21 mm	3	F5720921	2
Barre anti-roulis AV interne - 22 mm	3	F5720922	2
Barre anti-roulis AV externe - 20 mm	4	F5720520	2
Barre anti-roulis AV externe - 21 mm	4	F5720521	2
Barre anti-roulis AV externe - 22 mm	4	F5720522	2
Barre anti-roulis AV externe - 23 mm	4	F5720523	2
Barre anti-roulis AV externe (924S / 944)	4	F57307	2
Fixation de barre anti-roulis AV externe	5	F57308	2
Barre anti-roulis AR - 14 mm	6	F5720914	2
Barre anti-roulis AR - 16 mm	6	F5720916	2
Barre anti-roulis AR - 20 mm	6	F5720920	2
Support essieu AR	7	R57220	2
Bras AR	8	R57222	2
Kit vis de carrossage (12 mm)	-	A10012	1
RENAULT 5 GT Turbo			
Triangle AV	1	F60101	4
Barre anti-roulis AV interne - 19 mm - hauteur 45 mm	2	F60103	2
Barre anti-roulis AV interne - 21 mm - hauteur 45 mm	2	F6010321	2
Barre anti-roulis AV interne - 21 mm - hauteur 33 mm	2	F6010421	2
Barre anti-roulis AV interne - 23 mm - hauteur 33 mm	2	F60104	2
Barre anti-roulis AV interne - 23 mm - hauteur 45 mm	2	F6010323	2
Barre anti-roulis AV externe	3	F60105	2
VOLKSWAGEN Golf II (2 roues motrices)			
Triangle AV - devant	1	F85201	2
Triangle AV - derrière	2	F85203	2
Barre anti-roulis AV interne - 18 mm	3	F85205	2
Barre anti-roulis AV interne - 20 mm	3	F8520520	2
Fixation de barre anti-roulis AV externe - écrou 19 mm	4	F85208	2
Fixation de barre anti-roulis AV externe - écrou 13 mm	4	F8520810	2
Barre anti-roulis AV externe - 18 mm	5	F85209	2
Barre anti-roulis AV externe - 20 mm	5	F8520920	2
Butée AV	6	F85250	4
Train AR	7	R85207	2
Tête d'amortisseur AR*	8	R85240	2
Crémaillère de direction non assistée	9	F85231	2
Crémaillère de direction assistée - 15 mm	9	F85233	2
Crémaillère de direction assistée - 18,5 mm	9	F85232	2
Support moteur inférieur*	20	F85244	1
Kit vis de carrossage (12 mm)	-	A10012	1
*Pack VW Golf II	-	85K1002	-

Autres affectations, nous consulter.

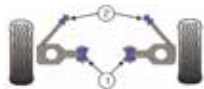

ALFA Alfetta / Giulietta / GTV 6 / 75

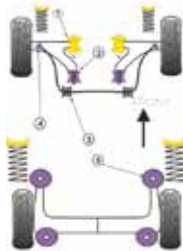

CITROEN AX

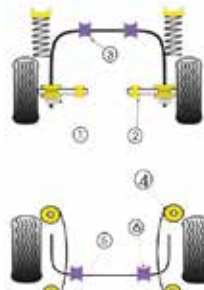

FORD Capri / Escort MKI / Escort MKII

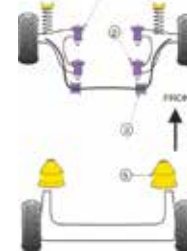

PEUGEOT 205 / 309 GTI

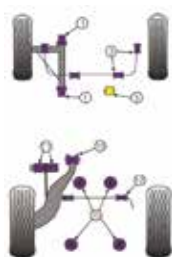

PORSCHE 911 (1977 - 1989)

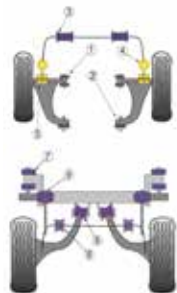

PORSCHE 924 tous modèles / 944 (1982 - 1985)

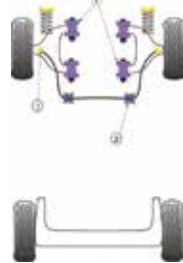

RENAULT 5 GT Turbo



VOLKSWAGEN Golf II (2 roues motrices)



AMORTISSEURS.

SHOCK ABSORBERS

N'oubliez pas

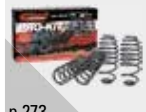

p.273
Ressorts EIBACH



Made in Germany

Les amortisseurs BILSTEIN donnent un maximum de flexibilité pour le pilote.

Adhérence au sol optimale et stabilité directionnelle élevée. Fabriqués en Allemagne, ces amortisseurs sont testés et approuvés sur route et circuit.

ENG Offer maximum flexibility for the driver with one adjustment knob easily reachable which allows to configure the suspension for precise handling. Made in Germany. Road and track tested.

à partir de / from
112€



B6 Sport.

- Excellent guidage des trains et efficacité constante.
 - Réduction des masses non suspendues.
 - Montage avec ressorts d'origine ou ressorts courts.
- Vendus à l'unité.

ENG Dampens wide-ranging vibrations precisely. Offer optimum adhesion and stability. Can be used with standard or short springs. Sold by unit.

à partir de / from
119€



B8 Sport Court.

- Tiges raccourcies pour accepter la quasi-totalité des kits de ressorts courts.
 - Maniabilité et contrôle du véhicule optimisés.
 - Réglage sport tout en conservant un niveau de confort élevé.
- Vendus à l'unité.

ENG Shortened, high performance shock absorbers. Optimised vehicle control. Sold by unit.

Modèle	Type	Années	B6 AV		B6 AR		B8 AV		B8 AR	
			Montage	Réf.	Montage	Réf.	Montage	Réf.	Montage	Réf.
ALFA ROMEO										
Giulia	GT / GTA	06/64 - 12/78	-	53060463	-	53060473	-	-	-	-
AUDI										
A1 / A1 Sportback (8XA)	1.2 TFSI / 1.4 TFSI / 1.6 TDi / 2.0 TDi	05/2010 -	-	53035168560	-	53036789	-	53035168577	-	53036790
A3 (8L1)	1.6 / 1.8 / 1.8T / Quattro (châssis sport)	09/96 - 04/03	-	53035046370	-	53056034	-	53035046387	-	53056035
A3 (8L1)	1.6 / 1.8 / 1.8T (châssis standard)	09/96 - 04/03	-	53034407	-	53032543	-	53034408	-	-
A3 (8P1)	S3 Quattro	11/2006 -	-	530VE3A817	-	5305A818	-	53035108191	-	53024108201
TT Quattro Coupé / Roadster	1.8T	10/98 - 09/06	-	53035046370	-	53056034	-	53035046387	-	53056035
BMW										
E10	1502 / 1600 / 1600 Ti / 1602 / 1802 / 2002 / 2002 Ti / 2002 Tii	01/66 - 07/77	-	53000025	-	53060118	-	-	-	-
Série 1 E82	135i Coupé	10/2007 -	Gauche	5303B590G	-	53024115926	Gauche	53035115939	-	53024115957
			Droit	5303B591D	-	-	Droit	53035115946	-	-
Série 3 E21	323i M (suspension Sport)	01/78 - 08/82	-	53060223	-	53060612	-	-	-	-
Série 3 E30	325i	11/82 - 10/88	-	53060136	-	53060208	-	53060335	-	53062027
Série 3 E36	320i / 323i / 325i / 328i / 325 TDS / 318is (Coupé inclus)	06/1992 -	-	-	-	-	Gauche	530VE34402	-	53024027250
			-	-	-	-	Droit	530VE34403	-	-
Série 3 E36	M3 3.0 / 3.2 (Cabriolet inclus)	03/1993 -	-	-	-	-	Gauche	53034237	-	53052453
			-	-	-	-	Droit	53034238	-	-
Série 3 E46	M3 3.2 (Coupé / Cabriolet)	06/2000 -	Gauche	5303E210	-	5303E399	-	-	-	-
			Droit	5303E211	-	-	-	-	-	-
Série 3 E92	M3	08/2007 -	Gauche	53035143321	-	53024143349	Gauche	53035143291	-	53024143318
			Droit	53035143339	-	-	Droit	53035143307	-	-
Mini R50	One / One D / Cooper / Cooper S	03/02 - 11/06	Gauche	5303A323G	-	5303A325	-	-	-	-
			Droit	5303A324D	-	-	-	-	-	-
Mini R56	One / Cooper / Cooper S / JCW	12/2006 -	Gauche	5303D936G	Gauche	5303D938G	Gauche	53035142287	Gauche	53024142304
			Droit	5303D937D	Droit	5303D939D	Droit	53035142294	Droit	53024142311
CITROEN										
AX	GT / GTi / Sport	1987 - 1994	-	530303060	-	-	-	530303059	-	53062075
AX	GT / GTi / Sport (tarage plus ferme)	1987 - 1994	-	53000351	-	-	-	530303059	-	53061276
C2	1.4 / 1.6 16V / 1.4 HDi / 1.6 HDi	09/2003 -	Gauche	53035140795	-	53024140812	-	-	-	-
			Droit	53035140801	-	-	-	-	-	-
C3 II	1.1 / 1.4 16V / 1.6 16V / 1.6 HDi (Ø ext. jambe avant 47 mm / 51 mm)	11/2009 -	-	-	-	-	-	53035176893	-	530176002
DS3 / DS3 Cabriolet	1.2 VTi / 1.4 VTi / 1.6 VTi / 1.6 THP / 1.4 HDi / 1.6 HDi (Ø ext. jambe avant 51 mm)	04/2010 -	-	-	-	-	-	Gauche	530223290	530176002
			-	-	-	-	-	Droit	530223306	-
DS3	R	02/2011 -	-	-	-	-	-	Gauche	530223290	530176002
			-	-	-	-	-	Droit	530223306	-
Saxo	1.4 / 1.5D / 1.6 / 1.6 16S	04/1996 -	-	530303060	-	-	-	530303059	-	53062075
Saxo	1.4 / 1.5D / 1.6 / 1.6 16S (tarage plus ferme)	04/1996 -	-	53000351	-	-	-	530303059	-	53061276
Xsara	Coupé (N0) / (N1)	08/1997 - 2000	Gauche	53035046479	-	53024060608	-	-	-	-
			Droit	53035046462	-	-	-	-	-	-
FIAT										
500 / 500C	1.4 Abarth	08/2008 -	-	-	-	-	-	Gauche	530217684	530217675
			-	-	-	-	-	Droit	530217691	-
FORD										
Fiesta V	ST 150	04/02 - 08/08	Gauche	5303A354G	-	5303A356	Gauche	53035103578	-	53024103596
			Droit	5303A355D	-	-	Droit	53035103585	-	-
Focus II	2.5 ST	01/06 - 03/11	Gauche	5303B073G	-	530196529	Gauche	53035110767	-	530196550
			Droit	5303B074D	-	-	Droit	53035110774	-	-
Focus III	1.6 TDCi / 2.0 TDCi / 2.0 ST	03/2011 -	Gauche	530196500	-	530196529	Gauche	530196531	-	530196550
			Droit	530196517	-	-	Droit	530196548	-	-



Modèle	Type	Années	B6 AV		B6 AR		B8 AV		B8 AR	
			Montage	Réf.	Montage	Réf.	Montage	Réf.	Montage	Réf.
HONDA										
Civic VI (EJ9/EK1/3/4)	1.6 VTi	11/95 - 02/01	-	53052336	-	53052337	-	-	-	-
Civic VII (EP/ES/EU)	2.0 Type R	2001 - 2005	Gauche	5303B422	-	5305B424	Gauche	5303B425	-	-
			Droit	5303B423	-	-	Droit	5303B426	-	-
OPEL										
VZ Ascona B	Tous modèles	10/75 - 08/81	-	53206100	-	53060893	-	-	-	-
Astra F	1.8i 16V / 2.0i 16V / 2.0 GSi / 2.0 GSi 16V / 1.7D / 1.7 TD / 1.7 TDS / Version Cabrio	10/91 - 09/98	-	53063003	-	53061552	-	53060365	-	-
Corsa D	1.6T / 1.3 CDTi / 1.7 CDTi	07/2006 -	Gauche	530140207	-	530140225	Gauche	53035140238	-	53035140256
			Droit	530140214	-	-	Droit	53035140245	-	-
Corsa E	1.4 Turbo GSi	09/2014 -	-	-	-	-	Gauche	53035140238	-	53024140256
VZ Kadett C Coupé	1.0 / 1.2 / 1.2S / 1.6S	10/75 - 09/79	-	53060908	-	53060918	-	-	-	-
			-	53060908	-	53060918	-	-	-	-
VZ Kadett D	1.6S / 1.8 GTE	08/79 - 08/84	-	53060146	-	5302400925	-	-	-	-
VZ Manta B / C	Tous modèles (GTE / Coupé 2.0E inclus)	09/75 - 08/88	-	53206100	-	53060893	-	-	-	-
PEUGEOT										
106 Phase 1	1.4 / 1.6 XSi / Rallye	09/91 - 03/96	-	53000351	-	53061276	-	530303059	-	-
106 Phase 2	1.4i / 1.6i / Rallye / 1.6 S16 (avec ABS)	04/1996 -	-	530303060	-	-	-	530303059	-	53062075
106 Phase 2	1.4i / 1.6i / Rallye / 1.6 S16 (avec ABS / tarage ferme)	04/1996 -	-	53000351	-	53061276	-	53061276	-	-
VZ 205	1.3 Rallye / 1.6 CTi / 1.6 GTi / 1.9 CTi / 1.9 GTi	02/84 - 09/98	Gauche	53060546	-	-	-	-	-	-
			Droit	53060545	-	53061038	-	-	-	-
206	2.0 S16 (GT inclus)	1999 - 2000	Gauche	53035046462	-	53032892	-	-	-	-
			Droit	53035046479	-	-	-	-	-	-
206	2.0 S16 (GT inclus) - tarage spécifique	2000 -	Gauche	53035050162	-	53024065191	-	-	-	-
			Droit	53035050179	-	-	-	-	-	-
206	CC	2000 -	Gauche	53035046462	-	-	-	-	-	-
			Droit	53035046479	-	-	-	-	-	-
206	RC	07/2003 -	Gauche	53035046462	-	53032892	-	-	-	-
			Droit	53035046479	-	-	-	-	-	-
208	1.2 / 1.4 / 1.6 / 1.4 HDi / 1.6 HDi / 1.6 GTi (Ø ext. jambe avant 51 mm)	03/2012 -	Gauche	530225089	-	530225076	Gauche	530225133	-	-
			Droit	530225096	-	-	Droit	530225140	-	-
306 (inclus Break / Cabrio)	D / TD / S16	05/1993 - 2001	-	-	-	53062074	Gauche	53064133	-	-
VZ 309	1.1 / 1.3 / 1.4 / 1.5 / 1.6 / 1.8D/TD / 1.9 / 1.9D / GTi / GTi 16S	02/86 - 02/92	Gauche	53060545	-	53061038	-	-	-	-
			Droit	53060546	-	-	-	Droit	53064134	-
PORSCHE										
VZ 911 / 912	E / S / T / B / C 2.2 (cartouche avant pour jambe d'origine)	10/1968 - 1972	-	53060112	-	53060167	-	-	-	-
VZ 911	E / S / T série G/H 2.4 / 2.7 / 3.0 / 911 SC / Carrera (cartouche avant pour jambe d'origine)	1972 - 03/1985	-	53060113	-	53060169	-	-	-	-
VZ 911	Carrera / tarage circuit	1972 - 03/1985	-	53060116	-	53060967	-	-	-	-
VZ 911	E / S / T série G/H 2.4 / 2.7 / 3.0 / 911 SC / Carrera (cartouche avant pour jambe d'origine) / tarage rallye/club	1972 - 03/1985	-	53060115	-	53060975	-	-	-	-
911 (964) Carrera 2/4 Targa / Coupé / Cabrio	3.3 Turbo / Turbo S / 3.6 / 3.6 Turbo (à partir du châssis L)	02/90 - 09/93	Gauche	53035277	-	53061547	-	-	-	-
911 (993) Carrera 2/2S Coupé / Cabrio	3.6 / 3.8 / 3.8 S / Targa 3.6 / Targa 3.7	10/93 - 09/97	-	-	-	-	Gauche	53035195276	-	53024195294
			-	-	-	-	Droit	53035195283	-	-
911 (996)	3.4 / 3.6 (châssis standard)	06/97 - 06/04	-	53035256	-	53056811	-	-	-	-
911 (997) Carrera 2/2S Coupé / Cabrio	3.6 / 3.8 (châssis standard)*	07/2004 -	-	5303B821	-	5305B822	-	53035118237	-	53024118248
VZ 914	2.0	1972 - 1976	-	53060112	-	53060179	-	-	-	-
VZ 924	2.0 / 2.0 Carrera GT / 2.0 Turbo	1978 - 08/1984	-	530300040	-	53060161	-	-	-	-
RENAULT										
VZ 5	R5 GT Turbo Phase 1	05/84 - 06/87	-	53064135	-	"53060994 (voir Gr.N)"	-	-	-	-
	Alpine / Alpine Turbo	- 1984	-	53060980	-	53060991	-	-	-	-
Clio I	Turbo I / II	10/1972 -	-	53060980	-	-	-	-	-	-
	1.8 16S	01/91 - 07/97	-	530VE34325	-	530462185	-	-	-	-
Clio I	2.0 16S Williams	01/91 - 07/97	-	53056997	-	530462185	-	-	-	-
Clio III	1.2 16V / 1.4 16V / 1.6 16V / 1.6 16V GT / 2.0 16V / 1.5 DCi	06/2005 -	-	-	-	-	-	53035128649	-	53024128650
Clio IV	1.6 RS	01/2013 -	-	-	-	-	-	53035238560	-	53024238588
Megane III	2.0 RS	02/2010 -	-	53035236818	-	-	-	53035237327	-	53024237338
SEAT										
Ibiza V (6J1/5/8)	1.2 / 1.2 TDi / 1.2 TSi / 1.4 / 1.4 TSi / 1.6	03/2008 -	-	53035168560	-	53036789	-	53035168577	-	53036790
Leon II (1P)	1.8T 20V / 2.0 TFSi Cupra (Ø ext. jambe avant 55 mm)	09/2005 -	-	53035108177	-	5305A818	-	53035108191	-	53024108201
Leon III (5F5 / 5F8)	2.0 Cupra (265 / 280 / 290 / 300CV)	2013 -	-	-	-	-	-	530229919	-	-
VOLKSWAGEN										
VZ Golf I / Jetta I (17)	Tous modèles (GTi inclus)	08/74 - 07/83	-	53001370	-	53024008372	-	-	-	-
Golf III	GTi 16V / 2.8 VR6	01/92 - 10/97	-	53034391	-	53061524	-	53035043928	-	53061529
Golf V	2.0 GTi (Ø ext. jambe avant 55 mm)	10/03 - 09/08	-	53035108177	-	5305A818	-	53035108191	-	53024108201
Golf VI	2.0 TSi GTi (Ø ext. jambe avant 55 mm)	05/2009 -	-	53035158714	-	53033158723	-	53035158745	-	53024158756
Golf VII	2.0 GTD / 2.0 GTi (Ø ext. jambe avant 55 mm)	08/2012 -	-	530229872	-	530229890	-	530229919	-	530229937

Autres affectations, nous consulter.
*Sauf Magnetic Ride / Suspension électronique réglable / PASM.

Ressorts H&R & ressorts compétition disponibles sur demande

Ressorts courts Pro-Kit.

Pro-Kit Lowering Springs

à partir de / from
125€

N'OUBLIEZ PAS

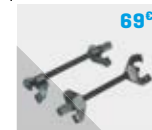

Compresseur de ressort
Réf. 2779

Améliorer la performance et l'apparence du véhicule avec une bonne tenue de route. Le Pro-Kit abaisse le centre de gravité de votre voiture pour réduire le cabrage pendant l'accélération, le roulis dans les virages et la plongée de l'avant excessive au freinage. Kit complet pour une voiture. Course de ressorts mieux adaptée aux contraintes. Qualité ISO 9001/TS 16949 et QS 9000. Testés et approuvés par le TÜV.

ENG Improve performance. The Pro-Kit lowers the gravity center, reduces squat during acceleration, body roll in corners and excessive nose-dive under braking. Kit for one car.

Modèle	Type	Années	Réf.	Rabaissement (mm)	
				AV	AR
ALFA ROMEO					
147 (937)	3.2 GTA (châssis standard)	02/2003 -	54010100010222	30	30
GTV / Spider (916C/S)	2.0 16V Turbo	05/1995 -	54010241	20	20
AUDI					
A1 (8X) / A1 Sportback (8XA)	1.4 TFSi / 1.6 TDi	05/2010 -	540E10150140222	20	15
A1 (8X) / A1 Sportback (8XA)	S1 Quattro	03/2014 -	540E10150140422	20	15/20
A3 (8L1)	S3	03/99 - 04/03	54010150040322	25	20
A3 (8V)	S3 Quattro	02/2013 -	540E10150211222	10	10
A4	1.8 / 2.4 / 2.6 / 2.8 / 1.9 TDi	02/96 - 09/01	54015371	30	30
TT Quattro Coupé / Roadster	1.8T	10/98 - 09/06	54015701	25	25
BMW					
Série 1 E87	118D / 120D / 123D / 130i (châssis standard)	09/2004 -	540E10200130222	30	25
Série 3 E30	325i	11/82 - 10/88	54020031	30	40
Série 3 E36	320i / 323i / 325i / 328i / 318 TDS / 324 TD / 325D / 325 TD / 325 TDS / 318is (Coupé inclus)	06/92 - 04/99	54020331	35	30
Série 3 E36	M3 3.0 (286CV / Cabriolet inclus)	03/93 - 03/96	54020411	25	15
Série 3 E36	M3 3.2 (321CV / Cabriolet inclus)	03/1996 -	54020591	25	15
Série 3 E46	M3 3.2 (Coupé / Cabriolet)	06/2000 -	54010200010222	20	10
Série 3 E90	325i / 330i / 318D / 320D (châssis standard)	01/05 - 09/11	540102001401222	30	25
Mini R50	One / Cooper / Cooper S / JCW	03/02 - 11/06	540E10570010322	30	30
Mini R56	One / One D / Cooper / Cooper D / Cooper S / JCW	12/2006 -	54010570020122	25/30	25/30
Mini F55 / F56	Cooper D / Cooper S / Cooper SD	12/2013 -	540E10570040222	30	30
CITROEN					
AX	GT / GTi / Sport	1987 - 1994	54022011	25/30	25/30
C2	1.1 / 1.4 / 1.6 16V / 1.4 HDi	09/2003 -	54010220030122	30	30
DS3	1.2 VTI / 1.4 VTI / 1.6 VTI / 1.6 THP / 1.4 HDi / 1.6 HDi	04/2010 -	54010700090122	20/25	10
Saxo	1.0 / 1.1 / 1.4 / 1.5D / 1.6 / 1.6 16S	04/1996 -	54070161	30	25/30
Xsara	1.4 / 1.6 / 1.8 / 1.8 16S / 1.9D / 1.9 TD / 2.0 HDi / 2.0 16S (Coupé / Break inclus)	08/1997 -	54070101	30	30
FIAT					
500	Abarth	08/2008 -	54010300130122	30	30
FORD					
Fiesta V (JH)	ST 150	04/02 - 08/08	54010350100222	35	30
Fiesta VI (JA 8)	ST 182	03/2013 -	540E10350200222	20	20
Focus II	2.5 ST	01/2006 -	54010350160522	20	25
HONDA					
Civic IV (EG3/4/5/6)	1.3 16V / 1.5i 16V / 1.6 16V VTEC / 1.6 VTI 16V	10/91 - 11/95	54040151	30	30
Civic V (EU9/EK1/S/4)	1.8 VTI	11/95 - 02/01	54040151	-	-
Civic VIII (FN2)	Type R	02/2007 -	540E10400110122	25	25
CRX II (ED9/EE8)	1.6i 16V / 1.6i 16V VTEC	01/89 - 02/92	54040101	30	30
CRX III (EG2/EH6)	1.6 ESi / 1.6i VTI	03/92 - 12/98	54040101	30	30
Integra	Type R	03/98 - 10/01	54040231	25	25
MAZDA					
MX-5 (NA)	1.6 / 1.8	09/89 - 04/98	540E5517140	40	40
RX-8	1.3 Rotatif	10/2003 -	540E10550070122	25/30	25
MIITSUBISHI					
Lancer Evo VII / VIII / IX	-	01/1999 -	54010600050122	25	25
OPEL					
Astra H GTC	1.7 CDTi / 1.9 CDTi / 2.0 Turbo	03/2005 -	54010650130222	30	30
Corsa B	1.6 GSi	04/93 - 09/00	54065281	30	30
Corsa D / Corsa E	1.6 Turbo (192CV) / 1.6 Turbo OPC (207CV)	02/2007 -	540E10650150222	30	30



Modèle	Type	Années	Réf.	Rabaissement (mm)	
				AV	AR
PEUGEOT					
106 Phase 1	Rallye / XSi 1.4 / 1.6	09/91 - 03/96	54070011	25/35	30
106 Phase 2	1.0 / 1.1 / 1.4i / 1.6i / 1.5D / Rallye / 1.6 S16 (avec ABS)	04/1996 -	54070161	30	30
107	1.7 TD / 1.6 CTi / 1.9 CTi / 1.6 GTi / 1.9 GTi / 1.3 Rallye	02/84 - 09/98	54070011	30	30
206	2.0 S16 (GT inclus)	09/1998 -	54070251	25	25
206	2.0 RC	07/2003 -	54010700020720	20/25	10
207	1.4 / 1.6 / 1.6 16V THP	04/2006 -	54010700100122	30	30
208	1.0 / 1.2 / 1.4 / 1.6 / 1.4 HDi / 1.6 HDi / 1.6 GTi	03/2012 -	54010700100122	25	25
306 (inclus Break / Cabriolet)	D / TD / S16	08/1993 -	54070111	30	30
308 II	1.6 GT (205CV) / 1.6 GTi (250 / 272CV) / 2.0 GT HDi (180CV) / 2.0 HDi	09/2013 -	540E10700180222	25/35	25
309	GTi / GTi 16S	01/87 - 02/93	54070051	30	30
406 Coupé	2.2 HDi / 3.0 V6 / 3.0 V6 24S	03/1997 -	54070201	25	25
RENAULT					
5	GT Turbo Phase 2	07/1987 - 1990	54075121	25	25
Clio I	1.8 16S / 2.0 16S Williams	01/91 - 07/97	54075141	15	15
Clio II	RS 2.0i 16S Phase 1	2000 - 2001	54075242	20	20
Clio II	RS 2.0i 16S Phase 2	2002 - 2003	54075242	20	20
Clio II	RS 2.0i 16S Phase 3	2004 - 2005	54075242	20	20
Clio III	RS 2.0i 16S	07/2006 -	54010750080722	30	30
Megane II	RS 2.0T	04/2004 -	54010750031522	25	25
Megane II CC	1.6 16V / 2.0 16V / 2.0T	09/2003 -	540E10750030922	30	30
Megane III Coupé	RS 2.0T	02/2010 -	540E10750120522	25	15
Twingo II	1.2 / 1.2 16V / 1.2 Turbo	09/07 - 08/14	54010750090122	25	25
SEAT					
Ibiza V (6J1)	1.4 TSi / Cupra	03/2008 -	5401085010052	25	25
Leon I (1M1)	1.9 TDi (150CV) Top Sport / Cupra R 1.8T / Cupra R 2.8 V6 (2 roues motrices)	02/01 - 08/05	54010850010222	30	20
Leon II (1P)	1.8T 20V (225CV) / 2.0 TFSi Cupra (240CV)	09/2005 -	54020850140222	30	20
Leon III (6F)	2.0 Cupra (Ø ext. jambe avant 55 mm / essieu multi-link)	09/2012 -	540E10150210122	30	30
SUBARU					
BRZ (TOYOTA GT 86)	2.0	06/2012 -	540E10820430122	25	20
Impreza WRX (GD/ GG) Phase 1 (inclus Break)	2.0 / 2.0 Turbo (2 roues) / 4X4 (entraxe jambe avant 65 mm)	12/00 - 12/02	540770020422	30	30
Impreza WRX (GD/ GG) Phase 2 (inclus Break)	2.0 / 2.0 Turbo (2 roues) / 4X4 (entraxe jambe avant 65 mm)	01/03 - 09/05	54077002	30	30
Impreza WRX STi (G3)	2.5 Turbo	04/2010 -	54010770090122	20	5
VOLKSWAGEN					
Golf I / Jetta I (1T)	Tous modèles (GTi inclus)	08/74 - 07/83	54085011	30/40	30/35
Golf II / Jetta II (1B)	1.8 GTi 16V	02/86 - 10/91	54085091	20	20
Golf III (1HX) Phase 1	GTi 16V / 2.8 VR6	01/92 - 08/94	54085301A	30	30
Golf III (1HX) Phase 2	GTi 16V / 2.8 VR6	09/94 - 10/97	54085471	30	30
Golf IV (1J1)	1.8T GTi / 2.3 V5 (boîte manuelle)	09/97 - 10/03	5408564	30	30
Golf V / Jetta III (1K1) inclus 4Motion	2.0 GTi (Ø ext. jambe avant 55 mm)	03/2004 -	54010850140622	25	25
Golf VI (1K)	2.0 TSi GTi (Ø ext. jambe avant 55 mm)	05/2009 -	54020850140222	20/25	15/20
Golf VII (5G1)	2.0 GTD / 2.0 GTi (Ø ext. jambe avant 55 mm / essieu multi-link)	08/2012 -	540E10150210222	30	30

Autres affectations, nous consulter.



à partir de / from
702€

Combinés filetés B14 - PSS / B16 - PSS9/10.

B14 - PSS / B16 - PSS9/10 Coilover Suspension Kits

B14 - PSS :

Réglage de la hauteur de caisse au millimètre (rabaissement jusqu'à 50 mm selon les modèles). Jambes de force largement dimensionnées pour une absorption optimale des forces latérales. Parfait guidage des trains même dans les pires conditions. Coupelle de ressort et contre-écrou réalisés en alliage d'aluminium haute qualité. Traitement de surface pour une résistance à long terme à la corrosion. Vendu en kit complet.

B16 - PSS9/10 :

Système de réglage de la compression/détente à 9 ou 10 positions pour un ajustement parfait à votre conduite sans outillage et sans rien démonter grâce à une molette de réglage. Hauteur de caisse et précontrainte du ressort réglables. Coupelle de ressort et contre-écrou réalisés en alliage d'aluminium haute qualité. Traitement de surface pour une résistance à long terme à la corrosion. Vendu en kit complet.

Nombreuses autres affectations disponibles, n'hésitez pas à nous contacter.

ENG B14 - PSS: Threaded ride height adjustable kit. Delivered with quality sport springs made of highly durable material. Spring plates and lock nuts made of a special aluminium alloy. Shocks treated with surface coating for long-lasting corrosion resistance. Sold by kit. B16 - PSS9/10: Offers 9/10 characteristic curve pairs that can be selected by adjustment wheel while installed. No tools needed to adjust chassis setup. Spring plates and lock nuts made of a special aluminium alloy. Shocks treated with surface coating for long-lasting corrosion resistance. Sold by kit. Below is only part of the application range, please call if your application is not listed.



B14 - PSS

B16 - PSS9/10

Modèle	Type	Années	Réf.	Kit B14 - PSS		Kit B16 - PSS9/10*		
				Rabaissement (mm)		Rabaissement (mm)		
				AV	AR	AV	AR	
AUDI								
A1	1.2 TFSi / 1.4 TFSi / 1.6 TDi / 2.0 TDi	05/2010 -	53047168091	30/45	30/45	53048168229	30/45	30/45
A3 (8P1)	S3 Quattro	11/2006 -	53047127708	20/30	10/30	53048135245	30/50	30/50
TT (8J3 / 8J9) Coupé / Roadster	2.0 TFSi Quattro / 2.0 TDi Quattro / 3.2 V6 Quattro	08/2006 -	53047138896	20/40	20/40	53048138864	20/40	20/40
BMW								
Série 1 E82	120i / 125i / 135i / 118D / 120D / 123D (châssis standard)	10/2007 -	53047115835	30/50	30/50	53048131636	30/50	30/50
Série 3 E36	3.0 M3 (286CV / Cabriolet inclus)	12/92 - 09/95	-	-	-	530GM5B576	40	40
Série 3 E36	3.2 M3 (321CV / Cabriolet inclus)	09/95 - 02/98	-	-	-	530GM5B567	40	40
Série 3 E46	3.2 M3 (Coupé / Cabriolet inclus) / M3 CSL	06/2000 -	530HE58035	35/50	25/40	53048126687	15/35	20/35
Série 3 E92	M3	08/2007 -	-	-	-	530GM5E570	10/30	10/30
Mini R50	One / Cooper / Cooper S / John Cooper Works	03/02 - 11/06	53047126916	30/50	30/50	-	-	-
Mini R56	One / Cooper / Cooper S / John Cooper Works	12/06 - 06/11	53047139060	30/50	30/50	-	-	-
CITROEN								
C2	1.6 VTS / 1.6 HDi	09/2003 -	53047168299	20/40	20/40	-	-	-
DS3	1.4 16V / 1.6 16V / 1.6 HDi / 1.6 THP (150CV)	01/2010 -	53047175976	30/50	5/15	-	-	-
DS3	1.6 Racing	02/2011 -	53047242142	30/50	5/15	-	-	-
FORD								
Fiesta VI	1.6 ST	03/2013 -	53047167490	20/40	20/40	-	-	-
Focus II	2.5 ST	01/06 - 03/11	53047121225	30/50	30/50	53048121262	30/50	30/50
Focus III	2.0 ST	03/2011 -	53047196568	30/50	30/50	-	-	-
HONDA								
Civic VII (EP/ES/EU)	2.0 Type R	09/01 - 09/05	53047118768	20/35	15/35	53048118804	20/35	15/35
PEUGEOT								
206	2.0 S16 (GT inclus) / 2.0 RC	08/1998 -	530EUPE02	35/45	0/25	-	-	-
206	2.0 RC	07/2003 -	530EUPE02	10/35	5/25	-	-	-
208	1.0 / 1.2 / 1.4 / 1.6 / 1.4 HDi / 1.6 HDi / 1.6 GTi	08/2012 -	53047242142	25/45	25/45	-	-	-
306	1.4 / 1.6 / 1.8 / 2.0 / HDi / D / TD / S16	03/1993 -	530EUPE03	10/45	5/40	-	-	-
308	1.4 16V / 1.6 16V (boîte manuelle) / 1.6 HDi	08/2007 -	530HE5A081	45/55	30/50	-	-	-
309	GTi / GTi 16S	1987 - 1993	530EUPE01	20/40	30	-	-	-
RCZ	1.6 16V / 2.0 HDi	06/2010 -	53047235106	20/40	20/40	-	-	-
RENAULT								
Clio I	1.8 16V	01/91 - 07/97	530EURE02	20/40	30	-	-	-
Clio I	2.0 16V Williams	01/91 - 07/97	530EURE03	20/40	30	-	-	-
Clio II	2.0i 16V RS Phase 1	03/98 - 02/00	530HE58775	25/30	25/30	-	-	-
Clio II	2.0i 16V RS Phase 2	02/00 - 12/03	530HE58775**	25/30	25/30	-	-	-
Clio II	2.0i 16V RS Phase 3	12/2004 -	53047217706	25/30	25/30	-	-	-
Clio III	2.0i 16V RS Phase 1	07/06 - 06/10	53047239180	30/50	20/40	-	-	-
Clio III	2.0i 16V RS Phase 2	07/2010 -	53047239197	30/50	20/40	-	-	-
Clio IV	1.6 RS	01/2013 -	53047238602	20/40	20/40	-	-	-
Megane III	2.0T RS	02/2010 -	53047237308	10/30	10/30	-	-	-
SEAT								
Ibiza IV (6L1)	1.8T Cupra R / 1.8T FR / 1.9 TDi Cupra	04/02 - 11/09	53047146914	30/50	30/45	53048146852	30/50	30/45
Ibiza V (6J1)	Cupra SC	10/2008 -	53047168091	30/45	30/45	53048168229	30/45	30/45
Leon I (1M1)	1.9 TDi (150CV) Top Sport / Cupra R 1.8T (2 roues motrices)	02/01 - 08/05	530HE58047	30/50	30/50	530GM58048	30/50	30/50
Leon II (1P)	1.8 TSi / 2.0 FSi / 2.0 TDi 16V / 2.0 TFSi (Ø ext. jambe avant 55 mm)	09/2009 -	53047127708	20/30	10/30	53048135245	30/50	30/50
SUBARU								
Impreza (GC/GF/GFC)	2.0 GT Turbo 4X4	10/93 - 12/00	-	-	-	530GM58603	50	35
Impreza WRX STi (GD/GG)	2.0 Turbo 4WD (entraxe jambe avant 65 mm)	01/01 - 09/05	530HE5A179	25/45	20/40	530GM5A339	25/45	20/40
VOLKSWAGEN								
Golf II / Jetta II (19)	1.8 GTi 16V	02/86 - 10/91	530S008055	35/50	10/35	530S038056	30/40	10/25
Golf III / Vento (1HX)	GTi 16V / 2.8 VR6	01/92 - 10/97	530S008055	35/50	10/35	530S038056	30/50	10/30
Golf V / Jetta III (1K1) (inclus 4Motion)	2.0 GTi / R32 (Ø ext. jambe avant 55 mm)	10/03 - 09/08	53047127708	20/30	10/30	53048135245	30/50	30/50
Golf VI (1K)	2.0 TDi (170CV) / 2.0 TSi DSG / Ø ext. jambe avant 55 mm)	05/2009 -	53047158283	10/30	10/30	53048158176	10/30	10/30

Autres affectations, nous consulter. *En fonction des véhicules. **Vis de carrossage réf. 530TC212 obligatoire pour le montage.

Kits de suspension Gr. A / Gr. N.

Gr. A / Gr. N Suspension Kits

à partir de / from
171€



Amortisseur arrière sur silent bloc



INDISPENSABLE



Clé à combiné.

Coilover Adjusting Key

Réf. XS1Z001A00.....

30€⁹⁰

Combiné ressort amortisseur corps fileté avant

Nécessaire pour le réglage des combinés filetés et le serrage des coupelles.

ENG To adjust threaded damper kits.

Modèle	Type	Groupe	Tarage	Désignation	AV / AR	Réf.	
CITROËN							
AX Sport / GTi / Saxo	-	N	Asphalte	Combiné ressort amortisseur corps fileté - Modification de la jambe de force d'origine (merci de nous la fournir)	AV	53200500	
		A - F2000	Asphalte	Combiné ressort amortisseur fileté (corps en 40 mm), tige longue prévue pour une crapodine supérieure centrée ou excentrée (crapodine en supplément) - Modification de la jambe de force d'origine (merci de nous la fournir)	AV	53200530	
		Maxi Gr. A	Asphalte	Combiné ressort amortisseur fileté (corps en 40 mm), tige longue prévue pour une crapodine supérieure centrée ou excentrée (crapodine en supplément) - Réglage du carrossage intégré sur mesure - Modification de la jambe de force d'origine (merci de nous la fournir)	AV	53200520	
		N - A - F2000	Asphalte	Amortisseur type œil-œil sur rotule avec entretoise	AR	53200510	
C2 VTS / C3	-	N	Asphalte	Kit complet - AV combinés ressort amortisseur corps fileté - AR amortisseurs montés silent bloc	AV / AR	53261661GRN	
Xsara 2.0 16V / ZX 2.0 16V	-	N	Asphalte	Kit de 2 combinés ressort amortisseur	AV	532EUPE02BIS	
		N - A - F2000	Asphalte	Amortisseur type œil-œil sur rotule	AR	532BE5H613	
PEUGEOT							
106 Rallye / XSi / S16	-	N	Asphalte	Combiné ressort amortisseur corps fileté - Modification de la jambe de force d'origine (merci de nous la fournir)	AV	53200500	
		A - F2000	Asphalte	Combiné ressort amortisseur fileté (corps en 40 mm), tige longue prévue pour une crapodine supérieure centrée ou excentrée (crapodine en supplément) - Modification de la jambe de force d'origine (merci de nous la fournir)	AV	53200530	
		Maxi Gr. A	Asphalte	Combiné ressort amortisseur fileté (corps en 40 mm), tige longue prévue pour une crapodine supérieure centrée ou excentrée (crapodine en supplément) - Réglage du carrossage intégré sur mesure - Modification de la jambe de force d'origine (merci de nous la fournir)	AV	53200520	
		N - A - F2000	Asphalte	Amortisseur type œil-œil sur rotule avec entretoise	AR	53200510	
127 205 GTi 1.6 / 1.9 309 GTi / GTi 16V	-	N	Asphalte	Kit de 2 combinés ressort amortisseur	AV	53202004	
		N	Terre	Kit de 2 combinés ressort amortisseur	AV	53202005	
		A - F2000	Asphalte	Combiné ressort amortisseur corps fileté Ø 51 mm, tige longue prévue pour une crapodine supérieure centrée ou excentrée (crapodine en supplément), sans support de barre stabilisatrice	AV	53202500	
		A - F2000	Asphalte	Combiné ressort amortisseur corps fileté Ø 54 mm, tige longue prévue pour une crapodine supérieure centrée ou excentrée (crapodine en supplément)	AVD	53202502	
		N - A - F2000	Asphalte	Amortisseur type œil-œil sur rotule	AVG	53202503	
		N - A - F2000	Asphalte	Amortisseur type œil-œil sur rotule	AR	532BE5H613	
206 S16 / RC	-	N	Asphalte	Amortisseur type œil-œil sur rotule	AR	53061038	
		N - A - F2000	Asphalte	Amortisseur type œil-œil sur silent bloc	AR	53061038	
207 / 208 / RCZ	-	N	Asphalte	Kit de 2 combinés ressort amortisseur corps fileté	AV	532EUPE02BIS	
		N - A - F2000	Asphalte	Amortisseur type œil-œil sur rotule	AR	53203002	
306 S16	-	N	Asphalte	Kit complet - AV combinés ressort amortisseur corps fileté Ø 51 mm - AR amortisseurs montés silent bloc	AV / AR	532290472GRN	
		N - A - F2000	Asphalte	Kit de 2 combinés ressort amortisseur corps fileté	AV	532EUPE02BIS	
RENAULT	Clio I	16V	N	Asphalte	Kit de 2 combinés ressort amortisseur corps fileté	AV	532EURE02BIS
		Williams	N	Asphalte	Kit de 2 combinés ressort amortisseur corps fileté	AV	532EURE03BIS
	Clio II RS	16V / Williams	N - A - F2000	Asphalte	Amortisseur type œil-œil sur rotule (livré sans entretoise)	AR	532A62268T0
		Phase 1 / 2	N	Asphalte	Kit de 2 combinés ressort amortisseur corps fileté	AV	532HE58775GRN
	Clio III RS	-	N	Asphalte	Kit complet - AV combinés ressort amortisseur corps fileté - AR amortisseurs montés silent bloc	AV / AR	532EURE06
	Megane II RS	-	N	Asphalte	Kit de 2 combinés ressort amortisseur corps fileté	AV	532EURE07
		-	N	Asphalte	Kit complet - AV combinés ressort amortisseur corps fileté - AR amortisseurs montés silent bloc	AV / AR	532EURE07
	Megane III RS	-	N	Asphalte	Kit de 2 combinés ressort amortisseur corps fileté	AV	532EURE08
		-	N	Asphalte	Kit complet - AV combinés ressort amortisseur corps fileté - AR amortisseurs montés silent bloc	AV / AR	532EURE08
	127 R5 GT Turbo	Phase 1	N	Asphalte	Kit de 2 combinés ressort amortisseur corps fileté	AV	532EURE04BIS
		Phase 2	N	Asphalte	Kit de 2 combinés ressort amortisseur corps fileté	AV	532EURE01BIS
		Phases 1 / 2	N	Asphalte	Amortisseur type œil-œil sur silent bloc	AR	53060994
Phases 1 / 2		N - A - F2000	Asphalte	Amortisseur type œil-œil sur rotule (livré sans entretoise)	AR	532E5C252BIS	

Autres affectations, nous consulter.

BARRES ANTI-RAPPROCHEMENT.



à partir de / from
63€

STRUT BRACES

Faciles à monter, les barres anti-rapprochement améliorent la rigidité du châssis, la tenue de route, la direction, et peuvent limiter l'usure des pneus.

Elles renforcent les points de montage cruciaux du châssis et absorbent les chocs les plus importants. Elles sont la solution pour maintenir la géométrie et éviter la torsion de la carrosserie. OMP est le plus grand fabricant européen de barres anti-rapprochement. La marque propose des modèles spécifiques pour plus de 1 000 véhicules.

ENG Easy to install, strut braces improve stiffness of the frame, handling and can reduce tyres consumption. They maintain geometry and prevent from twisting. OMP is the leading European manufacturer of strut braces, with vehicle specific applications covering over 1,000 models. Available in steel powder coated or aluminium adjustable by ball joint.



























Modèles réglables en alu et montés sur rotule



Modèles réglables en acier



Barres anti-rapprochement universelles			Type barre	Matériau	Position	Réf.
Réglable de 82 à 96 cm			-	Alu	Arrière	80MPMA1747B
Modèle	Type	Années	Type barre	Matériau	Position	Réf.
ALFA ROMEO						
145 / 146	2.0 16V TS	-	Réglable	Acier	Avant	80MPMA1752
147	2.0 16V TS	10/2000 -	Réglable	Acier	Avant	80MPMA1858
GT	1.9 JTD 16V	2003 -	Réglable	Acier	Avant	80MPMA1896
GTV	3.0 V6 24V	-	Réglable	Acier	Avant	80MPMA1812
Mito	1.6 16V JTDm (120CV)	2008 -	Réglable	Alu	Avant	80MPMA1926
AUDI						
A3	1.8 20V	2003 -	Non réglable	Acier	Avant	80MPMA1766
A3 (8P)	Tous modèles (dont S3)	2003 -	Non réglable	Acier	Avant	80MPMA1930
A4	1.8 20V	-	Non réglable	Acier	Avant	80MPMA1754
A4	2.0	2001 -	Non réglable	Acier	Avant	80MPMA1930
A5	3.0 VS TDi Quattro	-	Réglable	Alu	Avant	80MPMA1910
AUTOBIANCHI						
V8 A112	-	-	Réglable	Acier	Avant	80MPMA1529
BMW						
Série 1 E80	120D	2005 -	Réglable	Alu	Avant	80MPMA1931
V8 Série 3 E30	316 / 318 / 323	1987 -	Non réglable	Alu	Avant	80MPMA1557
Série 3 E36	316 / 318	1990 - 1998	Non réglable	Acier	Avant	80MPMA1750
Série 3 E36	316 / 318 6V	1990 - 1998	Réglable	Alu	Avant	80MPMA1748
Série 3 E36	Tous modèles 6 cylindres (M inclus)	1991 - 1998	Réglable	Alu	Avant	80MPMA1742
Série 3 E36	318is 16V	1993 - 1997	Réglable	Alu	Avant	80MPMA1745
Série 3 E46	320	1998 -	Réglable	Alu	Avant	80MPMA1825
Série 3 E46	M3	2002 -	Non réglable	Alu	Avant	80MPMA1866
Série 5 E39	M5	-	Non réglable	Acier	Avant	80MPMA1884
Z3	1.8 8V	-	Réglable	Alu	Avant	80MPMA1822
Mini	Cooper / Cooper S	09/2001 -	Réglable	Acier	Avant	80MPMA1869
Mini	Cooper	09/2001 -	Non réglable	Acier	Arrière	80MPMA1870
Mini	Cooper / D	2007 -	Réglable	Acier	Avant	80MPMA1913
Mini	Cooper / D	2007 -	Réglable	Alu	Avant	80MPMA1914
CITROEN						
V8 AX	1.3 Sport	1986 - 1998	Réglable	Acier	Avant	80MPMA1633
V8 AX	1.4 GT / GTI	-	Réglable	Acier	Avant	80MPMA1685
V8 AX	Tous modèles	-	Non réglable	Acier	Inférieure	80MPMA1635
C2 / C3	1.6 16S	-	Non réglable	Acier	Avant	80MPMA1880
Saxo	1.4 / 1.6	-	Non réglable	Acier	Inférieure	80MPMA1724
Saxo	1.6 8V VTS	-	Réglable	Acier	Avant	80MPMA1771
Saxo	1.6 16V VTS	-	Réglable	Acier	Avant	80MPMA1781
FIAT						
V8 127	900	-	Réglable	Acier	Avant	80MPMA1533
500	Multijet	2007 -	Réglable	Acier	Avant	80MPMA1912
500	Abarth	2008 -	Réglable	Acier	Avant	80MPMA1912
500	Abarth	2008 -	Réglable	Acier	Inférieure	80MPMA1915
Cinquecento	Sporting	-	Réglable	Acier	Avant	80MPMA1740
Coupé	2.0 16V / 2.0 16V Turbo	-	Réglable	Acier	Avant	80MPMA1732
Punto	1.4 GT Turbo	1997 - 1999	Réglable	Acier	Avant	80MPMA1721
Punto	1.4 GT Turbo	1997 - 1999	Réglable	Alu	Avant	80MPMA1749
Punto	1.2 16V Sporting / 1.8 HGT (sans ABS)	1999 - 2003	Réglable	Acier	Avant	80MPMA1823
FORD						
V8 Escort	RS Turbo / XR3i	- 1990	Non réglable	Acier	Avant	80MPMA1608
V8 Escort / Sierra	Cosworth	-	Non réglable	Acier	Avant	80MPMA1660
V8 Escort / Sierra	Cosworth	-	Non réglable	Acier	Arrière	80MPMA1751
V8 Fiesta I	XR2	- 1989	Non réglable	Acier	Avant	80MPMA1629
V8 Fiesta II	XR2	1989 -	Non réglable	Acier	Arrière	80MPMA1659
V8 Fiesta II	RS Turbo / XR2i	1989 - 1992	Réglable	Acier	Avant	80MPMA1658
Fiesta III	1.2 16V	- 1995	Non réglable	Acier	Avant	80MPMA1762
Fiesta III	1.2 16V	- 1995	Non réglable	Acier	Arrière	80MPMA1763
Fiesta VI	1.2 16V	2008 -	Réglable	Acier	Avant	80MPMA1924
Focus	1.6 16V	-	Réglable	Acier	Avant	80MPMA1821

Modèle	Type	Années	Type barre	Matériau	Position	Réf.
HONDA						
 Civic	1.6 16V	- 1991	Réglable	Acier	Avant	80MPMA1647
 Civic	1.6 16V	- 1991	Non réglable	Acier	Arrière	80MPMA1648
Civic	Type R	09/2001 -	Réglable	Acier	Avant	80MPMA1872
Civic	Type R / Type S	01/2006 -	Réglable	Acier	Avant	80MPMA1908
Civic	Type R / Type S	01/2006 -	Non réglable	Acier	Arrière	80MPMA1909
Integra	1.8 16V	1998 -	Réglable	Alu	Avant	80MPMA1834
Integra	1.8 16V	1998 -	Non réglable	Acier	Arrière	80MPMA1797
Integra	Type R / Type S	-	Réglable	Acier	Avant	80MPMA1908
Integra	Type R / Type S	-	Non réglable	Acier	Arrière	80MPMA1909
S2000	-	1999 -	Réglable	Alu	Avant	80MPMA1851
S2000	-	1999 -	Réglable	Acier	Avant	80MPMA1841
LANCIA						
 Delta	Intégrale 16V	-	Réglable	Acier	Avant	80MPMA1661
 Delta	Intégrale 16V / Evoluzione (sans réservoir)	-	Non réglable	Acier	Arrière	80MPMA1664
 Delta	Intégrale 8V / 16V / Evoluzione	-	Non réglable	Acier	Arrière	80MPMA1680
 Delta	Intégrale 8V / 16V / Evoluzione	-	Non réglable	Alu	Arrière	80MPMA1622
MAZDA						
MX-5	-	1998 -	Réglable	Acier	Avant	80MPMA1845
OPEL						
 Ascona B	2.0 GSi 16S	-	Non réglable	Acier	Avant	80MPMA1534
Astra F	1.8 16S / 2.0 GSi 16S	-	Non réglable	Acier	Avant	80MPMA1681
Astra G	1.8 16S	-	Non réglable	Acier	Avant	80MPMA1819
Astra G	1.8 16S	-	Non réglable	Acier	Inférieure	80MPMA1817
 Calibra A	2.0 16V	1988 - 1995	Réglable	Acier	Avant	80MPMA1698
 Corsa A	1.6 GSi 8V	- 1993	Réglable	Acier	Avant	80MPMA1666
Corsa B	1.6 GSi 16V	1993 -	Réglable	Acier	Avant	80MPMA1699
 Kadett E	2.0 GSi 16S	-	Non réglable	Acier	Avant	80MPMA1644
 Kadett E	Tous modèles	-	Non réglable	Acier	Arrière	80MPMA1626
PEUGEOT						
106	1.3 / 1.4 XSi / 1.6 Rallye	-	Non réglable	Acier	Inférieure	80MPMA1724
106	1.3 / 1.4 XSi (4 trous de fixation) / 1.6 Rallye	-	Réglable	Acier	Avant	80MPMA1722
106	1.6 Rallye 8V	-	Réglable	Acier	Avant	80MPMA1771
106	1.4 XSi (2 trous de fixation)	-	Réglable	Acier	Avant	80MPMA1685
106	1.6 S16	-	Réglable	Acier	Avant	80MPMA1781
 205	1.3 Rallye	-	Réglable	Acier	Avant	80MPMA1642
 205	1.6 GTi / 1.9 GTi	-	Réglable	Acier	Avant	80MPMA1554
 205	1.6 GTi / 1.9 GTi	-	Non réglable	Acier	Inférieure	80MPMA1625
206	1.6 HDi	2004 -	Réglable	Acier	Avant	80MPMA1900
206	1.6 XS / 2.0 S16 / RC	-	Réglable	Acier	Avant	80MPMA1811
207	1600 Turbo	2007 -	Réglable	Acier	Inférieure	80MPMA1919
207	1.6 Turbo	2007 -	Non réglable	Acier	Avant	80MPMA1917
306	1.4 / 1.6 / 2.0 S16	-	Réglable	Acier	Avant	80MPMA1756
307	2.0 HDi	-	Réglable	Acier	Avant	80MPMA1911
 309	1.9 GTi	-	Réglable	Acier	Avant	80MPMA1623
PORSCHE						
911	933 Carrera 4	1993 - 1997	Réglable	Alu	Avant	80MPMA1757
RENAULT						
Clio I	1.8 16V / 2.0 16V / Williams	-	Non réglable	Acier	Avant	80MPMA1672
Clio II	1.2 / 1.4 / 1.6 16V	1998 - 2005	Non réglable	Acier	Avant	80MPMA1816
Clio II	2.0 RS	1998 - 2005	Réglable	Acier	Avant	80MPMA1836
Clio II	2.0 RS	1998 - 2005	Non réglable	Acier	Arrière	80MPMA1838
Clio III	1.5 DCi	10/2005 -	Réglable	Acier	Avant	80MPMA1901
Megane I	Classic 1.6 - 2.0 / Coach 1.6 - 2.0 16V	1996 - 2002	Non réglable	Acier	Avant	80MPMA1935
Megane IV	Berline 4 portes	2016 -	Non réglable	Acier	Avant	80MPMA1937
 Super 5	1.4 GT Turbo	-	Réglable	Acier	Avant	80MPMA1604
 Super 5	1.4 GT Turbo	-	Non réglable	Alu	Avant	80MPMA1605
 R5	Alpine	-	Non réglable	Acier	Avant	80MPMA1532
 R11	Turbo	-	Non réglable	Acier	Avant	80MPMA1553
SEAT						
Ibiza	1.9 TDi	2002 -	Réglable	Acier	Avant	80MPMA1857
Leon	-	-	Non réglable	Acier	Inférieure	80MPMA1788
SUBARU						
Impreza	2.0 16V Turbo	- 1999	Réglable	Acier	Avant	80MPMA1743
Impreza	-	2000 -	Réglable	Alu	Avant	80MPMA1862
Impreza	WRX	12/2000 -	Réglable	Acier	Avant	80MPMA1861
TOYOTA						
Yaris	1.5 TS	1999 - 2005	Réglable	Acier	Avant	80MPMA1826
Yaris	1.0 16V	1999 - 2005	Non réglable	Acier	Arrière	80MPMA1828
Yaris II	1.0 / 1.4 D-4D	2005 -	Réglable	Acier	Avant	80MPMA1923
VOLKSWAGEN						
 Golf I	Tous modèles	-	Non réglable	Acier	Inférieure	80MPMA1535
 Golf I	Tous modèles	-	Non réglable	Acier	Avant	80MPMA1538
 Golf I	Tous modèles	-	Non réglable	Acier	Arrière	80MPMA1542
 Golf II	1.8 GTi 16V	-	Non réglable	Alu	Avant	80MPMA1618
 Golf II	Tous modèles	-	Non réglable	Acier	Inférieure	80MPMA1558
 Golf II	Tous modèles	-	Non réglable	Acier	Arrière	80MPMA1612
Golf III	2.0 GTi 16V / VR6	-	Non réglable	Acier	Avant	80MPMA1678
Golf IV	1.8 20S (sauf 4Motion)	-	Non réglable	Acier	Inférieure	80MPMA1788
Golf V	2.0 GTi 16V	2003 -	Réglable	Acier	Avant	80MPMA1906
 Polo I	1.0 / 1.3 / Coupé	- 1981	Non réglable	Acier	Avant	80MPMA1656
 Polo II	1.0 / 1.4	1981 - 1994	Non réglable	Acier	Avant	80MPMA1758
Polo III	1.6 16V GTi	1995 - 2000	Réglable	Acier	Avant	80MPMA1839
Polo IV	1.2 16V / 1.4 16V	2001 -	Réglable	Acier	Avant	80MPMA1892

Autres affectations, nous consulter.

ROUES.

WHEELS



+ Jantes certifiées ISO 9001, QS 9000 & EAQF94

+ Jantes spéciales neige disponibles

à partir de / from

171€

Intégralité de la gamme sur
www.Oreca-Store.com

JANTES

Wheel Rims

N'oubliez pas



p.285
Écrous



p.285
Goujons



Nettoyant jantes
Réf. 414MT205

Gamme de jantes SPEEDLINE en aluminium qui ont reçu un traitement thermique garantissant fiabilité et longévité.

Le Flowforming est une technique d'usinage de pointe qui repose sur un processus d'étalement du matériel, permettant d'atteindre une résistance et des épaisseurs exceptionnelles.

ENG SPEEDLINE range of aluminium wheel rim which got a heat treatment allowing reliability and durability. Flowforming : High-tech processing technology that reduces weight significantly while increasing strength and durability.



1



2



3



4



5



6



7



8



9

Visuel	Type	Tailles disponibles	Flowforming	Couleurs disponibles				Usage			Exemples d'applications	
				Blanc	Argent	Or	Anthracite	Asphalte	Terre	Neige		
1	2108	6.0x14		X	X						PEUGEOT 106	
		6.5x15		X	X			X	X		MITSUBISHI Lancer Evo IV / V / VI Gr.N	
		7.0x16		X	X	X					SUBARU Impreza GT Turbo	
2	2111	6.0x14		X	X			X			CITROEN Saxo	
		6.0x15		X			X				CITROEN Saxo Kit Car	
		6.0x15		X	X	X	X				RENAULT Clio S1600	
3	2118	7.0x15		X	X	X	X			X	X	SKODA Fabia R5
		5.5x16		X	X	X	X					BMW M3 E30
		6.5x15		X			X	X		X		SUBARU Impreza N12
4	2128	7.5x17		X	X	X	X					RENAULT Clio IV RS
		8.0x17		X				X				FORD Escort Gr.A
		8.0x18		X					X			PEUGEOT 207 S2000
5	2113	6.5x15		X	X	X	X					RENAULT Twingo R1
		6.5x16		X	X	X	X					FORD Fiesta R2
		7.0x16		X	X	X	X					RENAULT Clio II RS Ragnotti
		7.0x17		X	X	X	X					RENAULT Clio III R3
		7.0x17	X	X	X	X	X					CITROEN DS3 RX
		8.0x17	X	X	X	X	X					PEUGEOT 208 RX
		9.0x17	X	X	X	X	X					LANCIA Delta 16V Gr.A
		7.5x18	X	X	X	X	X			X		PEUGEOT 208 GTi BPS
		8.0x18	X	X	X	X	X					RENAULT Megane Maxi
		8.5x18	X	X	X	X	X					SUBARU Impreza N11
		9.0x18	X	X	X	X	X					BMW M3 E36
		10.0x18	X	X	X	X	X					PORSCHE 987 Cayman
6	2120 "Turini"	11.0x18	X	X	X	X					PORSCHE 911 GT3	
		12.0x18	X	X	X	X					BMW M4 GT Avant	
		13.0x18	X	X	X	X					BMW M4 GT Arrière	
7	434	6.75x15		X	X	X	X				PEUGEOT 205 GTi	
		6.50x16		X	X	X	X					RENAULT Clio Gr.A
8	676	7.25x16		X	X	X	X					
		8.0x18		X			X	X				

Autres affectations, nous consulter.

CACHES MOYEUX

Center Caps



- 56 mm - Acier poli
Réf. 69018008119 **10€⁹⁰**
- 56 mm - Argent pailleté
Réf. 69018008102 **10€⁹⁰**
- 56 mm - Blanc
Réf. 69018008105 **10€⁹⁰**
- 56 mm - Doré
Réf. 69018008104 **10€⁹⁰**
- 62 mm - Acier / Orange
Réf. 69018007201 **10€⁹⁰**

Caches moyeux SPEEDLINE parfaits pour remplacer ceux d'origine en cas de perte ou de casse. Plusieurs couleurs disponibles.

Versions 56 ou 62 mm.

Attention : Ne s'adapte pas sur les jantes SPEEDLINE racing.

ENG Several colors available. 56 or 62 mm version. Warning: Does not fit on SPEEDLINE racing rims.



PNEUS

Tyres

Pneus karting location SLK DF2.

Rental SLK FD2 Tyres

SLK DF2 avant (10 x 450-5)

Réf. 6SLKDF210X450

35€₉₀

SLK DF2 arrière (11 x 710-5)

Réf. 6SLKDF211X710

43€₉₀

Pneus conçus pour une utilisation karting en loisir.

Utilisation : Location.

Type de pneu : Slick.

ENG Slick tyres for a rent use.



Pneus karting SL3.

SL3 Karting Tyres

SL3 avant (10 x 450-5)

Réf. 6KSL3AVNF

45€₉₀

SL3 arrière (11 x 710-5)

Réf. 6KSL3ARNF

57€

La référence des pneus DUNLOP pour le championnat français !

Pneus SL3 utilisés en compétition par la catégorie nationale.

Gomme dure et endurente.

Utilisation : France Catégorie Nationale + endurance.

Type de pneu : Slick.

ENG Slick tyres for competition use in the national category (France). Hard, enduring rubber.





N'OUBLIEZ PAS



p.389
Manonfleurs



p.390
Retailleuse



Sport R (Asphalte)

Sport R GT (Asphalte)

Latitude Cross (Terre)

Pilot Alpin Monte-Carlo (Neige)

TB15 (VH)

TB5 (VH)

PB20 (VH)

PB20 (VH)

Gamme MICHELIN. Une gamme complète pour tous les usages

La compétition fait partie de l'ADN et de la philosophie de MICHELIN depuis le premier jour. MICHELIN est la seule marque qui depuis plus de 100 ans a développé autant de technologies victorieuses en compétition. C'est donc tout à fait naturellement qu'ORECA Store vous propose la gamme de pneus MICHELIN afin de vous procurer une qualité de service inégalée.

ENG MICHELIN is the only brand that has developed so many winning technologies in competition for more than 100 years. It is therefore only natural that ORECA Store offers you the MICHELIN range of tyres to provide you with an unparalleled quality of service.

Dimensions	Pneus Rallye moderne								
	Asphalte				Terre			Neige	
	Soft (11)	Medium (21)	Hard (31)	Pluie (P01)	Soft (70)	Medium (80)	Hard (90)	Clouté	Non Clouté
14/60 - 14						X	X		
14/62 - 15					X	X			
15/65 - 15								X	
16/57 - 14	X	X		X					
16/61 - 15									X
16/61 - 16									X
16/61 - 17									X
16/64 - 15					X	X	X		
17/65 - 15					X	X	X		
18/65 - 18									X
18/66 - 15					X				
19/58 - 15	X	X	X	X					
19/60 - 16	X	X	X	X					
19/63 - 17	X	X	X	X					
20/63 - 17	X	X							
20/65 - 18	X	X	X	X					
24/65 - 18	X	X		X					
29/65 - 18		X	X	X					

Autres affectations, nous consulter.

Dimensions	Pneus Rallye Historique			
	TB15	TB5F	TB5R	PB20
16/53 - 13	X	X		
17/58 - 14		X		
18/60 - 15	X	X	X	X
20/53 - 13	X	X		
23/59 - 15			X	
23/62 - 15	X	X	X	X
26/61 - 15	X	X	X	
29/61 - 15	X	X	X	

Autres affectations, nous consulter.

ÉLARGISSEURS DE VOIES.

WHEEL SPACERS

Élargisseurs spécifiques avec boulonnerie.

Vehicle Specific Wheel Spacers With Bolts

à partir de / from
69€

 **Améliorent la stabilité & la tenue de route, notamment dans les virages**

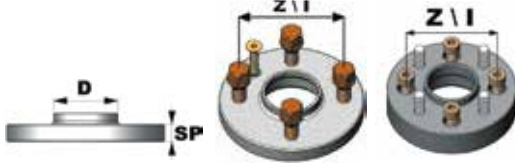

Modèle	ZxI	D	Réf. boulonnerie simple	SP	Réf. boulonnerie double	SP
ALFA ROMEO						
145 / 146 / 155 / 164 (sauf 6 cyl.) / Mito						
4x98	58	8301210C	12	8302510CD	25	
4x98	58	8301010C	16	8303010CD	30	
4x98	58	8302010C	20	8303510CD	35	
5x98	58	8301204C	12	8302504CD	25	
147 / 156 / 164 (6 cyl.) / GT / GTV / Spider (02/99 - 05/06)						
5x98	58	8301004C	16	8303004CD	30	
5x98	58	8302004C	20	-	-	
AUDI						
A1/S1 (8X) / A2 (8Z) / A3/S3 (8L) / TT (8N)						
5x100	57	8301227C	12	8302527CD	25	
5x100	57	8301027C	16	8303027CD	30	
5x100	57	8302027C	20	8303527CD	35	
5x112	57	8301206CS	12	8302506CD	25	
A3 (8P/8V) / A4/S4 (B5/8E) / RS4 (B5/B6) / A6/S6/RS6 (4B/4F) / TT (8J) / R8						
5x112	57	8301006C	16	8303006CD	30	
5x112	57	8302006C	20	8303506CD	35	
BMW						
VZi Série 3 E21/E30 (sauf M3) / 2002 / Z1						
4x100	57	8301226C	12	8302526CD	25	
4x100	57	8301026C	16	8303026CD	30	
4x100	57	8302026C	20	8303526CD	35	
Série 1 E81/E87/E88 / Série 3 E36/E46/E90/E91/E92/E93 / M3 E30/E36/E46/E90 / Série 5 E34/E60/E61 / M5 E34/E60 / Série 6 E63/E64 / M6 E63/E64 / Z3 / Z4						
5x120	72,5	8301207C	12	8302507CD	25	
5x120	72,5	8301007C	16	8303007CD	30	
5x120	72,5	8302007C	20	-	-	
Série 1 F20/F21 / Série 2 F22 / Série 3 F30/F31/F34 / Série 4 F32/F33/F36 / Série 5 F10/F11/F07 / Série 6 F12/F13						
5x120	72,5	83012128C	12	83025128CD	25	
5x120	72,5	83016128C	16	83030128CD	30	
5x120	72,5	83020128C	20	-	-	
Mini Cooper / Cooper S / One / Works (R50/R53)						
4x100	56	8301239C	12	-	-	
4x100	56	8301039C	16	-	-	
4x100	56	8302039C	20	-	-	
4x100	56	8301264C	12	-	-	
Mini Cooper / Cooper S / One / Clubman (R55/R56/R57/R58/R59)						
4x100	56	8301064C	16	-	-	
4x100	56	8302064C	20	-	-	
5x112	66,45	8301243C	12	-	-	
5x112	66,45	8301643C	16	-	-	
5x112	66,45	83020433C	20	-	-	
CITROEN						
AX GTi / C2 / C3 / C4 / DS3 / DS4 / Saxo / Visa GTi / Xsara / ZX						
4x108	65	8301218C	12	8302518CD	25	
4x108	65	8301018C	16	8303018CD	30	
4x108	65	8302018C	20	8303518CD	35	
4x108	65	-	-	8304018CD	40	
4x108	65	-	-	8305018CD	50	
FIAT						
500 / Barchetta / Cinquecento / Coupé / Punto						
4x98	58	8301210C	12	8302510CD	25	
4x98	58	8301010C	16	8303010CD	30	
4x98	58	8302010C	20	8303510CD	35	
Grande Punto						
4x100	56,5	8301017C	17	8303017CD	30	
4x100	56,5	8302017C	20	8303517CD	35	
FORD						
Escort (10/90 - 02/99) / Fiesta (1995 -) / Focus I (10/98 - 10/04) / Sierra (08/82 - 02/93)						
4x108	63,3	8301012C	16	8302512CD	25	
4x108	63,3	8302012C	20	8303012CD	30	
Focus II (2003 - 2011) / Focus III (2011 -) / Focus RS (2016 -)						
5x108	63,3	8301061C	16	8302061CD	20	
5x108	63,3	8302061C	20	8302561CD	25	
HONDA						
Civic (EC/EE/EG/EH/EJ/EK) / Prelude (AB/BA2/BA4/SN)						
4x100	56	8301213C	12	8302013CD	20	
4x100	56	8301613C	16	-	-	
4x100	56	8302013C	20	-	-	
Civic (EP/EU/EV/FB/FK/FN/FN2) / CR-Z / Prelude (BB8/B8) / Integra Type R						
5x114,3	64	8301008C	16	8302008CD	20	
5x114,3	64	8302008C	20	8303008CD	20	
LOTUS						
Elise II (2000 - 2010) / Elise III (2010 -)						
4x100	56,5	8301017C	17	8302517CD	25	
4x100	56,5	8302017C	20	8303017CD	30	
MAZDA						
MX-5 (Type NA / NB / ND)						
4x100	54	8301014C	16	-	-	
4x100	54	8302014C	20	8302014CD	20	
MINISUBISHI						
Lancer Evo V / VI / VII / VIII / IX / X						
5x114,3	67	8301056C	16	8302056CD	20	
5x114,3	67	8302056C	20	8303056CD	30	

Modèle	ZxI	D	Réf. boulonnerie simple	SP	Réf. boulonnerie double	SP
OPEL						
Adam / Astra H (4 trous) / Calibra (4 trous) / Corsa A/B/C/D (4 trous) / Kadett E / Tigra						
4x100	56,5	8301017C	17	8302517CD	25	
4x100	56,5	8302017C	20	8303017CD	30	
Astra H (5 trous) / Calibra (5 trous) / Corsa C/D (5 trous) / Speedster						
5x110	65	8301040C	17	-	-	
5x110	65	8302040C	20	-	-	
PEUGEOT						
106 / 205 / 206 / 207 / 208 / 306 / 307 / 308 (11/07 - 08/13) / 309 / 405 / 406						
4x108	65	8301218C	12	8302518CD	25	
4x108	65	8301018C	16	8303018CD	30	
4x108	65	8302018C	20	8303518CD	35	
4x108	65	-	-	8304018CD	40	
4x108	65	-	-	8305018CD	50	
308 (2013 -) / 407 / 508 / RCZ						
5x108	65	8301258C7	12	-	-	
5x108	65	8301658C7	16	-	-	
5x108	65	8302058C7	20	-	-	
PORSCHE						
911 (991/996/997) / Boxster / Cayman / Cayenne / Panamera						
5x130	71,5	83005125C	5	8302592CD	25	
5x130	71,5	83012125C	12	8303092CD	30	
5x130	71,5	83016125C	16	-	-	
5x130	71,5	83020125C	20	-	-	
5x130	71,5	83012126C	12	8302037CD	20	
5x130	71,5	83016126C	16	8302537CD	25	
5x130	71,5	83020126C	20	8303037CD	30	
RENAULT						
Alpine (D501/D502/D503) / Clío I/II/III/IV / Megane I/II / R5 / R11 / R19 / Twingo V/II						
4x100	60	8301019C	17	8302519CD	25	
4x100	60	8302019C	20	8303019CD	30	
4x100	60	-	-	8304019CD	40	
4x100	60	-	-	8305019CD	50	
Clío III RS / Clío V6 (I/II) / Megane II RS						
5x108	60	8301028C	17	-	-	
5x108	60	8302028C	20	-	-	
Clío IV RS / Megane III / Megane IV						
5x114,3	66	8301076CV2	17	-	-	
5x114,3	66	8302076C	20	-	-	
SEAT						
Ibiza II/III (6K)						
4x100	57	8301226C	12	8302526CD	25	
4x100	57	8301026C	16	8303026CD	30	
4x100	57	8302026C	20	8303526CD	35	
Ibiza IV/V (6L/6J) / Leon (1M)						
5x100	57	8301227C	12	8302527CD	25	
5x100	57	8301027C	16	8303027CD	30	
5x100	57	8302027C	20	8303527CD	35	
5x112	57	8301206CS	12	8302506CD	25	
Leon (1P/5F)						
5x112	57	8301006C	16	8303006CD	30	
5x112	57	8302006C	20	8303506CD	35	
SUBARU						
BRZ / Forester / Impreza (08/92 - 12/04) / Legacy						
5x100	56	8301033C	16	8302033CD	20	
5x100	56	8302033C	20	-	-	
Impreza STI WRX (01/2005 -) / STI (03/2008 -)						
5x114,3	56	8301033C	16	8302073CD	20	
5x114,3	56	8302033C	20	-	-	
SUZUKI						
Swift Sport 1.6 16V						
5x114,3	60	8301068C	16	8303068CD	30	
5x114,3	60	8302068C	20	-	-	
TOYOTA						
Celica (09/85 - 01/94) / Yaris						
4x100	54	8301014C	16	8302014CD	20	
4x100	54	8302014C	20	-	-	
GT 86						
5x100	56	8301033C	16	8302033CD	20	
5x100	56	8302033C	20	-	-	
VOLKSWAGEN						
Corrado (sauf 2.9i VR6) / Golf I/II / Golf III (sauf 2.0i GTi/2.8i VR6) / Lupo / Polo I/II/III/IV/V / Scirocco (08/80 - 07/92)						
4x100	57	8301226C	12	8302526CD	25	
4x100	57	8301026C	16	8303026CD	30	
4x100	57	8302026C	20	8303526CD	35	
5x100	57	8301227C	12	8302527CD	25	
Corrado 2.9i VR6 / Golf III 2.0i GTi/2.9i VR6 / Golf IV / Polo IV/V						
5x100	57	8301027C	16	8303027CD	30	
5x100	57	8302027C	20	8303527CD	35	
5x112	57	8301206CS	12	8302506CD	25	
Golf V/VI/VII / Scirocco (09/2008 -)						
5x112	57	8301606CS	16	8303066CD	30	
5x112	57	8302066CS	20	8303566CD	35	

Autres affectations, nous consulter.

Élargisseurs spécifiques sans boulonnerie.

Vehicle Specific Wheel Spacers Without Bolt

Modèle	Zxl	D	SP	Réf.
ALFA ROMEO				
145 / 146 / 155 / 164 (sauf 6 cyl.) / Mito	4x98	58	12	8301210S
	4x98	58	16	8301010S
	4x98	58	20	8302010S
	5x98	58	12	8301204S
147 / 156 / 164 (6 cyl.) / GT / GTV / Spider (02/99 - 05/06)	5x98	58	16	8301004S
	5x98	58	20	8302004S
AUDI				
A1/S1 (8X) / A2 (8Z) / A3/S3 (8L) / TT (8N)	5x100	57	12	8301227S
	5x100	57	16	8301027S
	5x100	57	20	8302027S
	5x112	57	12	8301206S
A3 (8P/8V) / A4/S4 (B5/8E) / RS4 (B5/B6) / A6/S6/RS6 (4B/4F) / TT (8J) / R8	5x112	57	16	8301006S
	5x112	57	20	8302006S
BMW				
Série 3 E21/E30 (sauf M3) / 2002 / Z1	4x100	57	12	8301226S
	4x100	57	17	8301026S
	4x100	57	20	8302026S
Série 1 E81/E87/E88/F20/F21 / Série 2 F22 / Série 3 E36/E46/E90/E91/E92/E93/F30/F31/F34 / M3 E30/E36/E46/E90 / Série 4 F32/F33/F36 / Série 5 E34/E60/E61/F10/F11/F07 / M5 E34/E60 / Série 6 E63/E64/F12/F13 / M6 E63/E64 / Z3 / Z4	5x120	72,5	12	8301207S
	5x120	72,5	16	8301007S
Mini Cooper / Cooper S / One / Works (R50/R53/R55/R56/R57/R58/R59)	4x100	56	12	8301239S
	4x100	56	16	8301013S
	4x100	56	20	8302039S
Mini Cooper (F56)	5x112	66,5	12	8301216S
	5x112	66,5	16	8301616S
	5x112	66,5	20	8302016S
CITROEN				
AX / Saxo / Visa	3x98	55	20	8302003S
	4x108	65	12	8301218S
AX GTi / C2 / C3 / C4 / DS3 / DS4 / Saxo / Visa GTi / Xsara / ZX	4x108	65	16	8301018S
	4x108	65	20	8302018S
FIAT				
500 / Barchetta / Cinquecento / Coupé / Punto	4x98	58	12	8301210S
	4x98	58	16	8301010S
	4x98	58	20	8302010S
Grande Punto	4x100	56,5	17	8301017S
	4x100	56,5	20	8302017S
FORD				
Escort (10/90 - 02/99) / Fiesta (1995 -) / Focus I (10/98 - 10/04) / Sierra (08/82 - 02/93)	4x108	63,3	16	8301012S
	4x108	63,3	20	8302012S
Focus II (2003 - 2011) / Focus III (2011 -) / Focus RS (2016 -)	5x108	63,3	16	8301061S
	5x108	63,3	20	8302061S
HONDA				
Civic (EC/EE/EG/EH/EJ/EK) / Prelude (AB/BA2/BA4/SN)	4x100	56	12	8301239S
	4x100	56	16	8301013S
	4x100	56	20	8302039S
Civic (EP/EU/EV/FB/FK/FN/FN2) / CR-Z / Prelude (BB6/BB8) / Integra Type R	5x114,3	64	16	8301008S
	5x114,3	64	20	8302008S
LOTUS				
Elise II (2000 - 2010) / Elise III (2010 -)	4x100	56,5	17	8301017S
	4x100	56,5	20	8302017S
MAZDA				
MX-5 (Type NA / NB / ND)	4x100	54	16	8301614S
	4x100	54	20	8302014S
MITSUBISHI				
Lancer Evo V / VI / VII / VIII / IX / X	5x114,3	67	16	8301056S
	5x114,3	67	20	8302056S
NISSAN				
200SX (S13)	4x114,3	66	16	8301023S
	4x114,3	66	20	8302023S



Toujours plus de choix, d'informations et les disponibilités en direct

à partir de / from
52€



Modèle	Zxl	D	SP	Réf.
200SX (S14) / 300ZX (Z31/Z32) / 350Z (Z33) / 370Z (Z34) / GT-R (R35)				
	5x114,3	66	16	8301053S
	5x114,3	66	20	8302053S
OPEL				
Adam / Astra H (4 trous) / Calibra (4 trous) / Corsa A/B/C/D (4 trous) / Kadett E / Tigra	4x100	56,5	17	8301017S
	4x100	56,5	20	8302017S
	5x110	65	17	8301040S
Astra H (5 trous) / Calibra (5 trous) / Corsa C/D (5 trous) / Speedster	5x110	65	20	8302040S
PEUGEOT				
104 / 106	3x98	55	20	8302003S
	4x108	65	12	8301218S
106 / 205 / 206 / 207 / 208 / 306 / 307 / 308 (11/07 - 08/13) / 309 / 405 / 406	4x108	65	16	8301018S
	4x108	65	20	8302018S
308 (2013 -) / 407 / 508 / RCZ	5x108	65	12	8301231S
	5x108	65	16	8301631S
5x108	65	20	8302031S	
RENAULT				
Alpine (D501/D502/D503) / Clío I/II/III/IV / Megane I/II / R5 / R11 / R19 / Twingo I/II	4x100	60	17	8301019S
	4x100	60	20	8302019S
Clío III RS / Clío V6 (I/II) / Megane II RS	5x108	60	17	8301028S
	5x108	60	20	8302028S
Clío IV RS / Megane III / Megane IV	5x114,3	66	17	8301076S
	5x114,3	66	20	8302076S
SEAT				
Ibiza II/III (6K)	4x100	57	12	8301226S
	4x100	57	17	8301026S
	4x100	57	20	8302026S
Ibiza IV/V (6L/6J) / Leon (1M)	5x100	57	12	8301227S
	5x100	57	16	8301027S
	5x100	57	20	8302027S
Leon (1P/5F)	5x112	57	12	8301206S
	5x112	57	16	8301006S
5x112	57	20	8302006S	
SUBARU				
BRZ / Forester / Impreza (08/92 - 12/04) / Legacy	5x100	56	16	8301033S
	5x100	56	20	8302033S
Impreza STi WRX (01/2005 -) / STi (03/2008 -)	5x114,3	56	16	8301033S
	5x114,3	56	20	8302033S
SUZUKI				
Swift Sport 1.6 16V	5x114,3	60	16	8301068S
	5x114,3	60	20	8302068S
TOYOTA				
Celica (09/85 - 01/94) / Yaris	4x100	54	16	8301014S
	4x100	54	20	8302014S
	5x100	56	16	8301033S
GT 86	5x100	56	20	8302033S
VOLKSWAGEN				
Corrado (sauf 2.9i VR6) / Golf I/II / Golf III (sauf 2.0i GTI/2.8i VR6) / Lupo / Polo I/II/III/IV/V / Scirocco (08/80 - 07/92)	4x100	57	12	8301226S
	4x100	57	17	8301026S
	4x100	57	20	8302026S
5x100	57	12	8301227S	
Corrado 2.9i VR6 / Golf III 2.0i GTI/2.9i VR6 / Golf IV / Polo IV/V	5x100	57	16	8301027S
	5x100	57	20	8302027S
	5x112	57	12	8301206S
5x112	57	16	8301006S	
Golf V/VI/VII / Scirocco (09/2008 -)	5x112	57	16	8301006S
	5x112	57	20	8302006S

Autres affectations, nous consulter.

SUSPENSION & WHEELS / LIAISON AU SOL

Élargisseurs universels sans boulonnerie.

Universal Wheel Spacers Without Bolt

Dimensions (mm)	Nbre de trous	Matériau	Réf.	Tarif € la paire
2 x 5	4	Alu	830SR4	20,90
2 x 6	4	Alu	830SR5T	20,90
2 x 6	5	Alu	830SR5	23,90
2 x 9,5	4	Alu	830SR6	21,90
2 x 10	5	Alu	830SR9	25,90
2 x 19	4	Alu	830SR7	25,90
2 x 20	5	Alu	830SR10	48,90
2 x 25	4	Alu	830SR11	31,90



BOULONNERIE & ACCESSOIRES.

BOLTS & ACCESSORIES

BOULONNERIE

Bolts



Conique.

Conical



En acier haute résistance (classe 10.9). Estampage à froid. Excellente résistance à la corrosion. Autres filetages et longueurs disponibles sur demande. Vendue à l'unité.

ENG High end 10.9 class bolts. Steel made. Other threads and lengths are available on request. Sold by unit.

Filetage	Longueur sous tête (mm)	Clé	Ref.	Tarif €
12x125	40	19	OBC02	2,40
12x125	44	17	OBC09	2,70
12x125	44	19	OBC03	2,30
12x125	50	17	OBC10	2,40
12x125	50	19	OBC04	2,40
12x125	60	17	OBC37	3,80
12x150	40	17	OBC13	2,20
12x150	40	19	OBC38	2,30
12x150	45	17	OBC14	2,40
12x150	45	19	OBC17	2,20
12x150	50	17	OBC15	2,40
12x150	50	19	OBC18	2,50
14x150	50	17	830LBC45747	2,50
14x150	50	19	OBC29	4,20

N'oubliez pas



p.388

Clés dynamométriques



Sphérique.

Spherical



En acier haute résistance (classe 10.9). Estampage à froid. Excellente résistance à la corrosion. Autres filetages et longueurs disponibles sur demande. Vendue à l'unité.

ENG High end 10.9 class bolts. Steel made. Other threads and lengths are available on request. Sold by unit.

Filetage	Longueur sous tête (mm)	Clé	Ref.	Tarif €
12x150	40	17	OBS03	2,20
12x150	45	17	OBS02	2,30
12x150	50	17	OBS04	2,40
12x150	60	17	830BS05	2,80
14x150	40	17	830BS08	2,20
14x150	65	17	OBS12	4,30
14x150	37	19	830BS13	8,10
14x150	58	19	OBS18	9,90

ACCESSOIRES

Accessories



Super Grip.

Ref. 492012..... **53€₈₀**

Améliore l'adhérence des pneumatiques sur toutes les surfaces !

Favorise la montée en température sans détériorer la gomme. Facile à utiliser grâce à la valve orientable à 360°. Contenance : 400 ml.

ENG Improve tyre performance and grip on all surfaces! Faster temperature rise. Easy to use with the 360° valve. Capacity: 400 ml.



Graisse cuivrée.

Copper Grease

Ref. 8BA1533..... **11€₈₀**

Graisse de montage haute température à base de poudre cuivrée. Évite le grippage des pièces mécaniques de -20 à +1 100°C (goujons, bougies, injecteurs, flasques de frein, échappement, embrayage etc...). Insoluble à l'eau, la graisse cuivrée assure les contacts et évite l'apparition des oxydes de rouille. Contenance : 150 g.

ENG Superior anti-seize, anti-squeal, anti-corrosion and anti-wear copper-based compound. Temperature resistant up to 1,100°C. 150 grs.



Ajusteur de pression.

Pressure Adjuster

Percuteur
Réf. JS_00008..... **8€₉₀**
Cartouche 16 g
Réf. PRO_2BOMB..... **1€₉₀**

Système très simple qui permet l'ajustement de la pression de vos pneumatiques en course.

ENG Quick, easy-to-use system to adjust tyre pressure during races.



Crayon marqueur.

Marker Pen

Ref. 8EQ00108..... **4€₂₀**

Marqueur blanc pour le repérage des pièces et le marquage des dimensions des pneumatiques.

ENG White marker for identifying parts and marking tyre sizes.

ÉCROUS & GOUJONS

Nuts & Studs

Coniques aluminium 60°.

Conical Aluminium Nuts



Écrous super légers, très résistants. Vendus à l'unité.

Filetage	Couleur	Réf.	Tarif €
12x125	Noir	8RSECAL125	7,40
12x150	Noir	8RSECAL150	7,40
14x150	Alu	6140AAL5	11,90

Coniques acier 60°.

Conical Steel Nuts



Écrous en acier très résistants. Vendus à l'unité.

Filetage	Réf.	Tarif €
12x125	8SP0SN43	1,90
12x150	8SP0SN41	1,90
14x150	8300A45249	1,90

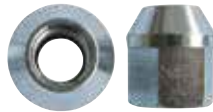

Écrous en acier très résistants. Vendus par 4.

Filetage	Réf.	Tarif €
12x125	8SP02499	36
14x125	8SP24914M15	29,90
14x150	8SP24914M14	29,90

Sphériques acier - Clio Gr. A.

Clio Gr. A - Steel Spherical Nuts

Réf. 8SP02499R **28€⁹⁰**



Écrous en acier, très résistants.

Filetage : 12x125. Vendus par 4.

Plats acier - PEUGEOT.

Flat Nuts - PEUGEOT

Réf. 8SP02499P **13€⁹⁰**



Écrous spécifiques pour sièges plats PEUGEOT.

Filetage : 12x125. Vendus par 4.

GOUJONS À TÊTE SPÉCIFIQUES

Goujons spécifiques en acier haute qualité. Vendus à l'unité.

ENG High-quality steel studs, vehicle specific. Sold by unit.



Marque	Filetage	Diamètre des cannelures (mm)	Longueur (mm)		Réf.	Tarif unitaire €
			Sous tête	Totale		
CHRYSLER	12x150	14,8	-	67	8SPCR67	4
	7/16UNF	13,1	43	-	8SPSS34	2,80
FORD	7/16UNF	13,1	55	-	8SPSS35	2,80
	12x150	13,1	63	-	8SPSS37	2,20
HONDA	12x150	12,2	-	67	8SPSBH067	4,90
MINI	3/8UNF	10,3	60	-	8SPSS33	2,40
MITSUBISHI	12x150	14,2	-	67	8SPSBHY67	5
	12x125	13	-	67	8SPSBNi67	5
NISSAN	12x125	14,3	-	67	8SPBSU67	5
	14x150	15	-	70	8SP0SS13	5,70
PORSCHE	14x150	15	-	60	8SPSB060	5,40
	12x125	14,3	-	63	8SPSS41	3,20
SUBARU	12x150	14,3	-	51	8SPSS38	2,20
TOYOTA / MITSUBISHI	12x150	14,3	-	63	8SPSS39	2,90
	14x150	15	-	61	8SPSS43	4

Toujours plus de choix, d'informations et les disponibilités en direct

04 94 88 57 94

Pro.Oreca.com

Oreca-Store.com

+ Fabrication par roulage à froid pour une résistance mécanique inégalée

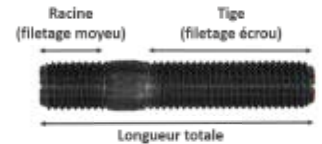

Made in France

Compétition acier haute qualité.



High Quality Steel Studs

Résistance mécanique exceptionnelle de 110 kg/mm². Traitement : Phosphate manganèse pour une protection anticorrosion renforcée et un meilleur coefficient de glissement de l'écrou sur le goujon. Classe de qualité : 10.9. Dureté : 34HRC. Marquage du fabricant et de la classe de qualité sur le goujon. Matière : 42CrMo4 acier haute qualité. Vendus par 4.

Filetage moyeu (racine)	Filetage écrou (tige)	Longueur totale	Conditionnement	Réf.	Tarif €
12x125 - Longueur 15 mm	12x125 - Longueur 37 mm	62 mm	4	8RS62125	13,90
12x150 - Longueur 15 mm	12x125 - Longueur 37 mm	62 mm	4	8RS621502	13,90
12x150 - Longueur 15 mm	12x150 - Longueur 37 mm	62 mm	4	8RS62150	17,90
12x150 - Longueur 15 mm	12x150 - Longueur 47 mm	72 mm	4	8RS72150	18,90
12x125 - Longueur 15 mm	12x125 - Longueur 57 mm	82 mm	4	8RS82125	17,90
12x150 - Longueur 15 mm	12x125 - Longueur 57 mm	82 mm	4	8RS821502	17,90
12x150 - Longueur 15 mm	12x150 - Longueur 57 mm	82 mm	4	8RS82150	17,90
14x125 - Longueur 15 mm	14x125 - Longueur 57 mm	82 mm	4	8RS14125	20,90
14x150 - Longueur 15 mm	14x125 - Longueur 57 mm	82 mm	4	8RS141502	20,90
14x150 - Longueur 15 mm	14x150 - Longueur 57 mm	82 mm	4	8RS14150	20,90
12x125 - Longueur 15 mm	12x125 - Longueur 75 mm	100 mm	4	8RS100125	21,90
12x150 - Longueur 15 mm	12x125 - Longueur 75 mm	100 mm	4	8RS100150	21,90



Compétition acier.

Steel Studs



Goujons en acier noir haute qualité. Vendus par 4.

Filetage moyeu	Filetage écrou	Longueur (mm)	Conditionnement	Réf.	Tarif €
12x125	12x125	52	4	8SP12552	17,90
12x150	12x125	52	4	8SP15052	17,90
12x125	12x125	62	4	8SP12562	17,90
12x150	12x125	62	4	8SP15062	17,90
12x125	12x125	82	4	8SP12582	17,90
12x150	12x125	82	4	8SP15082	17,90
12x125	12x125	100	4	8SP125100	15,90
12x150	12x125	100	4	8SP150100	17,90

P.305

Etriers AP RACING.

à partir de / from

370[€]



FREINAGE.

BRAKES

288 **PLAQUETTES.**
BRAKE PADS

299 **DISQUES.**
BRAKE DISCS

310 **CIRCUIT DE FREINAGE.**
BRAKE SYSTEM

305 **ÉTRIERS.**
CALIPERS

316 **COMMANDES DE FREIN.**
BRAKE CONTROLS

309 **KITS GROS FREINS.**
BIG BRAKE KITS

319 **ACCESSOIRES.**
ACCESSORIES



N'oubliez pas



p.344

Liquides de frein

Modèle	Type	Années	AVANT				ARRIÈRE			
			Rallye / Circuit / Performance		Voiture de compétition / Rallye / Circuit		Rallye / Circuit / Performance		Voiture de compétition / Rallye / Circuit	
			RC5+	RC6	RC8	RC8R	RC5+	RC6	RC8	RC8R
			Ref. 1PFCL...R5	Ref. 1PFCL...	Ref. 1PFCL...RC8	Ref. 1PFCL...RC8R	Ref. 1PFCL...R5	Ref. 1PFCL...	Ref. 1PFCL...RC8	Ref. 1PFCL...RC8R
ALFA ROMEO										
4C	1.8 Tbi	2013 -	4098	4098	4098	4098	-	-	-	-
75	1.8 Turbo / 2.0 / 2.5 / 3.0	1986 - 1993	4060	4060	-	-	-	-	-	-
Coupé Bertone	1750 / 2000	-	4003	4003	-	-	4056	4056	-	-
Giulia / Giulietta	1.3 / 1.6 / 1.8 / 2.0	-	4004	4004	-	-	4056	4056	-	-
GTV	2.0	1976 - 1986	4004	4004	-	-	-	-	-	-
ALPINE										
A110	1.8 Tce	2018 -	4098	4098	4098	4098	-	-	-	-
A110	Petits freins	1962 - 1975	4043	4043	-	-	4043	4043	-	-
A110	Gros freins	1969 - 1978	4062T15	4062T15	-	-	4062T15	4062T15	-	-
A310	1600 / V6	1971 - 1980	4062T15	4062T15	-	-	4062T15	4062T15	-	-
A310	V6	1980 - 1985	4142	4142	-	-	4142	4142	-	-
AUDI										
80 / 90	2.0 / 2.2 / 2.3 / 2.6	1991 - 1996	4011	4011	4011	4011	4010	4010	4010	-
A3	1.8 T Sport 20V / Sport Quattro 20V (150CV) / S3 (210 / 225CV)	10/1996 - 2003	4031	4031	4031	4031	4038	4038	4038	-
Quattro	2.1 Sport / 2.2 Sport	-	4011	4011	4011	4011	4010	4010	4010	-
RS3	Quattro	2011 -	-	4066T16	4066T16	4066T16	-	-	-	-
RS4 / RS5 / RS6	Étriers Brembo	11/2005 -	5024W56T17	5024W56T17	-	-	-	-	-	-
S5	-	2009 -	5009W54T18	5009W54T18	5009W54T18	5009W54T18	-	-	-	-
R8	4.2 / 4.2 V8 / V10	2006 -	5024W56T17	5024W56T17	-	-	5008W52T18	5008W52T18	5008W52T18	5008W52T18
TT	1.8 Turbo 20V (180CV) / Quattro (225CV)	10/1998 -	4031	4031	4031	4031	4038	4038	4038	-
TT	2.5 TFSi Quattro / RS	2009 -	4066	4066	4066	4066	-	-	-	-
BMW										
E10	2002 Ti / Ti / Turbo	1968 - 1974	4014	4014	-	-	-	-	-	-
E21	315 / 320-6 / 320i / 323i	1975 - 1984	4060	4060	-	-	-	-	-	-
E30	316 / 316i / 318i / 318is / 320i / 323i / 325i	1982 - 1991	4084	4084	-	-	-	-	-	-
Série 1	135i Cup	-	-	4156	-	-	4157	4157	4157	-
Série 3 E36	318 Ti Compact / 323 Ti Compact / 325i (190CV) / 328i 2.8	-	4104	4104	4104	-	4032	4032	4032	-
Série 3 E36	Étriers AP Racing 4 pistons	-	3215	3215	5004W50T17	3215	-	-	-	-
Série 3 E46	318 Ti Compact / 328i	- 02/2005	4104	4104	4104	-	4032	4032	4032	-
Série 3 E46	330i	06/2000 -	4033	4033	4033	4033	4120	4120	4120	-
Série 3 E90	335i (306CV)	10/2007 -	4160	4160	-	-	4161	4161	4161	-
Série 3 E90 / E92	325i / 330i	01/2005 -	4033	4033	4033	4033	4120	4120	4120	-
Série 5 E39	528i / 535i	11/1995 -	4033	4033	4033	4033	-	-	-	-
M3 E30	2.3 / 2.5 16V	1986 - 1993	4025	4025	4025	4025	4032	4032	4032	-
M3 E36	3.0 / 3.2	09/90 - 04/99	4033	4033	4033	4033	-	-	-	-
M3 E36	Étriers AP Racing 4 pistons	-	3215	3215	5004W50T17	3215	-	-	-	-
M3 E36	Étriers Wilwood W6A 6 pistons	-	5015W58T17	5015W58T17	5015W58T17	5015W58T17	-	-	-	-
M3 E46	3.2 (343CV)	2000 - 2006	4033	4033	4033	4033	4120	4120	4120	-
M3 E90	4.0	2005 -	4160	4160	-	-	4161	4161	-	-
M3 E92	Étriers Wilwood Superlite 6 pistons	-	5051W39T20	5051W39T20	5051W39T20	5051W39T20	-	-	-	-
M3 E92	Étriers Wilwood W6A 6 pistons	-	5015W58T17	5015W58T17	5015W58T17	5015W58T17	-	-	-	-
M5 E34	M5 3.5 (315CV) / M5 3.6 / M5 3.8 24V	06/1988 -	4033	4033	4033	4033	-	-	-	-
Z3	1.8 / 1.9 / 2.8 / 3.0	1995 - 2003	4104	4104	4104	4104	4032	4032	4032	-
Z3	M / M3.2 / M Coupé / M Roadster	1997 - 2003	4033	4033	4033	4033	4032	4032	4032	-
Z4	Roadster 3.0i	2006 - 2008	4104	4104	4104	4104	4032	4032	4032	-
Z4 M	Coupé	2006 - 2008	4033	4033	4033	4033	4120	4120	4120	-
CITROEN										
AX	1.3 Sport (93CV) / 1.4 GT	1986 - 1991	-	4013	-	-	-	-	-	-
AX	1.4 GTi (100CV / étriers Bendix)	1991 - 1997	4007	4007	4007	-	-	-	-	-
AX	1.4 GTi (100CV / étriers Lucas)	1991 - 1997	4024	4024	-	4024	-	-	-	-
AX / C2 / DS3 / Saxo	Étriers Wilwood Powerlite 4 pistons	-	-	5054W44T125	-	-	-	-	-	-
AX / C2 / DS3 / Saxo	Étriers Wilwood Midilite 4 pistons	-	5025W46T12	5025W46T12	5025W46T12	-	-	-	-	-
C2	1.6 16S VTS (125CV) / 1.6 16V VTS (110CV)	09/2003 -	4099	4099	-	-	4038	4038	4038	-
C2	1.6 S1600	2003 -	4066T15	4066T15	4066T15	-	4038	4038	4038	-
C2	Challenge / 1.6 16V Challenge Asphalte	-	4066	4066	4066	4066	4038	4038	4038	-
C2	Challenge Terre	-	4026	4026	4026	4026	4038	4038	4038	-
C2	R2 / R2 Max Asphalte	2003 -	4066	4066	4066	4066	5002W48T14	5002W48T14	5002W48T14	5002W48T14
C2	R2 / R2 Max Terre	-	4022	4022	4022	4022	4038	4038	4038	-
DS3	Étriers Wilwood Superlite 4 pistons	-	5051W39T20	5051W39T20	5051W39T20	5051W39T20	-	-	-	-
DS3	Étriers Wilwood Supersix 6 pistons	-	5051W39T16	5051W39T16	5051W39T16	-	-	-	-	-
DS3	1.6 Racing (203CV) / 1.6 Vti (120CV) / R1	2009 -	4162	4162	4162	-	-	-	-	-
DS3	R3 Rallye (étriers Brembo)	2009 -	5005W50T16	5005W50T16	5005W50T16	5005W50T16	5002W48T14	5002W48T14	5002W48T14	5002W48T14
DS3	R3T / R5	-	5005W50T16	5005W50T16	5005W50T16	5005W50T16	5005W50T16	5005W50T16	5005W50T16	5005W50T16
Saxo	1.6 VTR 8V / 1.6 VTS 16V (118CV)	1996 - 2004	4017	4017	4017	4017	4034	4034	4034	-
Saxo	1.6 Challenge Gr. A Rallye	1996 - 2005	2340	5003W48T16	5003W48T16	5003W48T16	4034	4034	4034	-
Saxo	1.6 Cup Circuit / 1.6 VTS Cup	1996 -	4020	4020	4020	4020	4034	4034	4034	-



		AVANT				ARRIÈRE				
		Rallye / Circuit / Performance		Voiture de compétition / Rallye / Circuit		Rallye / Circuit / Performance		Voiture de compétition / Rallye / Circuit		
		RC5+	RC6	RC8	RC8R	RC5+	RC6	RC8	RC8R	
Modèle	Type	Années	Ref. 1PFCL...R5	Ref. 1PFCL...	Ref. 1PFCL...RC8	Ref. 1PFCL...RC8R	Ref. 1PFCL...R5	Ref. 1PFCL...	Ref. 1PFCL...RC8	Ref. 1PFCL...RC8R
Saxo	T4 Terre	2002 -	3345	5007W43T16	5007W43T16	5007W43T16	-	-	-	-
Saxo	1.6 VTS Gr. A / 1.6 Kit Car (étriers Brembo)	-	5005W50T16	5005W50T16	5005W50T16	5005W50T16	5002W48T14	5002W48T14	5002W48T14	5002W48T14
Saxo	1600 Kit Car / Super 1600	-	5005W50T20	5005W50T20	5005W50T20	5005W50T20	5002W48T14	5002W48T14	5002W48T14	5002W48T14
Visa	1000 pistes	1984 - 1985	4132	4132	-	-	-	-	-	-
Xsara / ZX	Étriers Wilwood Midilite 4 pistons	-	5025W46T12	5025W46T12	5025W46T12	-	-	-	-	-
CATERHAM										
Seven	-	1987 -	5002W43T14	5002W43T14	5002W43T14	-	-	-	-	-
DACIA										
Logan	-	2003 -	4000	4000	4000	4000	-	-	-	-
FIAT										
500 / Grande Punto	Abarth 1.4 / 1.4 Turbo (étriers Bosch)	2007 -	4073	4073	4073	4073	-	-	-	-
500 / Grande Punto	Abarth 1.4 / 1.4 Turbo (étriers Brembo)	2007 -	4098	4098	4098	4098	-	-	-	-
Cinquecento	1.1 Sport	1992 - 1998	4015	4015	-	-	-	-	-	-
Punto	S1600 (montage Brembo)	-	5005W50T16	5005W50T16	5005W50T16	5005W50T16	5005W50T16	5005W50T16	5005W50T16	5005W50T16
Punto	Super 2000 (montage Brembo)	2006 - 2011	5011W61T17	5011W61T17	5011W61T17	5011W61T17	5011W61T17	5011W61T17	5011W61T17	5011W61T17
FORD										
Capri / Cortina	Montage Lucas / TRW	1970 - 1988	4085	4085	-	-	-	-	-	-
Escort MK1	1.6 Mexico / 2.0 RS	01/72 - 12/74	4085	4085	-	-	-	-	-	-
Escort MK2	1.3 / 1.6 / 1.8 / 2.0	1975 - 1980	4085	4085	-	-	-	-	-	-
Escort MK5	Cosworth (étriers AP Racing 4 pistons)	1991 - 1996	3215	3215	5004W50T17	3215	-	-	-	-
Fiesta MK5	ST	2002 - 2004	3215	3215	5004W50T17	3215	-	-	-	-
Fiesta MK5	R2 Terre (montage AP Racing disques Ø 285 mm)	2009 -	-	5051W43T20	5051W43T20	-	-	-	-	-
Fiesta MK5	R2 (étriers AP Racing)	2009 -	-	-	4179	-	-	-	-	-
Fiesta MK6	R5 1.6 (système Brembo S2000)	2013 -	5036W50T16	5036W50T16	5036W50T16	5036W50T16	5036W50T16	5036W50T16	5036W50T16	5036W50T16
Fiesta MK6	R5 Rallye	2013 -	-	4200	4200	4200	-	-	-	-
Fiesta MK6	RS S1600 (étriers Alcon)	-	-	-	5035W46T16	-	-	-	-	-
Focus MK1	ST	2002 -	4121	4121	4121	4121	-	-	-	-
Focus MK1	RS	2002 - 2004	4022	4022	4022	4022	-	-	-	-
Focus MK1	WRC	2005	5013W52T18	5013W52T18	5013W52T18	5013W52T18	5013W52T18	5013W52T18	5013W52T18	5013W52T18
Focus MK1	WRC	2006	5013W45T18	5013W45T18	5013W45T18	5013W45T18	5013W45T18	5013W45T18	5013W45T18	5013W45T18
Sierra MK2	2.0 RS 16V Cosworth	1985 - 1990	4014	4014	4014	-	4035	4035	4035	-
HOMMEL										
Berlinette RS	GT Rallye Asphalte	1998 - 2013	4027	4027	-	-	4007	4007	4007	-
Berlinette RS2	GT Rallye Asphalte	2001 - 2015	4066	4066	4066	4066	4015	4015	-	-
HONDA										
Civic	EG6 / EK4 (étriers AP Racing)	1991 - 2002	3215	3215	5004W50T17	3215	-	-	-	-
Civic	1.6 16V VTEC / VTi	1992 -	4077	4077	4077	4077	4076	4076	-	-
Civic	Type R	2001 - 2006	4070	4070	4070	4070	4045	4045	4045	-
Civic	2.0 Type R FN2 (201CV)	2007 - 2010	4070	4070	4070	4070	-	-	-	-
Civic	TCR	2015 -	-	-	-	-	5001W43T14	5001W43T14	5001W43T14	5001W43T14
Integra	1.8 Type R 16V DC2 / 2.0 Type R 16V	1996 -	4044	4044	4044	-	4045	4045	4045	-
Integra	Type R (étriers AP Racing)	1998 - 2001	3215	3215	5004W50T17	3215	-	-	-	-
S2000	2.0 16V (242CV) / CR	1999 - 2010	4070	4070	4070	4070	4045	4045	4045	-
KTM										
X-BOW	-	2008 -	4022T15	4022T15	4022T15	4022T15	4060	4060	4060	4060
LANCIA										
Delta	1.8 GT 16V / 1.8 LE / 1.8 LX	1996 - 1998	4041	4041	4041	-	4030	4030	-	-
Delta	2.0 Integrale 4X4 Turbo 16V (200CV)	1987 - 1996	4027	4027	-	-	-	-	-	-
Delta	2.0 Integrale 4X4 Turbo 16V (210CV)	03/91 - 04/96	4027	4027	-	-	4030	4030	-	-
Delta	2.0 Integrale Evoluzione HF (215CV)	1992 - 1995	4022	4022	4022	4022	4038	4038	4038	-
Stratos	-	1973 - 1976	4003	4003	-	-	4004	4004	-	-
LOTUS										
Elise	1.8 16V / 1.8 / 111 / S / S1	1995 -	4060T14	4060T14	4060T14	-	4115	4115	4115	-
Esprit	S1 / S2 / S3 (montage Mintex)	1975 - 1987	5002W48T14	5002W48T14	-	-	-	-	-	-
Evora	GX4.0 / GT4 Enduro / GTE	2009 -	5031W50T16	5031W50T16	5031W50T16	5031W50T16	-	-	-	-
Exige	1.8 16V / 1.8 / S / S1 / S2	1998 -	4060T14	4060T14	4060T14	-	4115	4115	4115	-
Exige	Cup 260 / Sport Cup	2006 -	5038W45T16	5038W45T16	5038W45T16	-	-	-	-	-
Seven	1.6	-	5002W43T14	5002W43T14	-	-	-	-	-	-
MINI										
-	1275 GT / Cooper S 1275 (montage 2 pistons)	1963 - 1974	5001W43T14	5001W43T14	-	-	-	-	-	-
MITSUBISHI										
Lancer Evo III à VI	Étriers AP Racing 4 pistons	1995 - 2001	3215	3215	5004W50T17	3215	-	-	-	-
Lancer Evo IV à VIII	2.0 Turbo - Terre (étriers Brembo)	1996 - 2005	4072	4072	4072	4072	-	-	-	-
Lancer Evo V à VII	2.0i Turbo (280CV / étriers Brembo)	1998 - 2003	4066T15	4066T15	4066T15	-	4060T14	4060T14	4060T14	-
Lancer Evo VII à IX	Montage AP Racing 6 pistons	2001 - 2005	5009W51T18	5009W51T18	5009W51T18	5009W51T18	-	-	-	-
Lancer Evo IX à X	Gr. N / 2.0 Turbo (montage FIA Asphalte)	-	5011W61T17	5011W61T17	5011W61T17	5011W61T17	5006W43T20	5006W43T20	5006W43T20	5006W43T20
Lancer Evo IX à X	Gr. N / 2.0 Turbo (montage FIA Terre)	-	5036W50T17	5036W50T17	5036W50T17	5036W50T17	5006W43T20	5006W43T20	5006W43T20	5006W43T20
Lancer Evo X	2.0 Turbo (étriers Brembo)	2007 - 2014	4066	4066	4066	4066	4060	4060	4060	4060
Lancer Evo X	FQ-400	2008 -	-	5055W51T16	5055W51T16	-	4060	4060	4060	4060
NISSAN										
200SX	S14 2.0 Turbo 16V	1994 - 1999	-	-	-	-	4191	4191	-	-
350Z	Z33 3.5i V6 (étriers Brembo)	2004 - 2009	4061	4061	-	4061	4060T14	4060T14	4060T14	-
350Z	Z33 (étriers AP Racing)	2004 - 2009	5043W57T17	5043W57T17	5043W57T17	5043W57T17	-	-	-	-
Skyline	GTS / GTS-T	1989 - 1998	4047	4047	4047	4047	-	-	-	-
Skyline GT-R	R32 / R33 / R34 (montage Brembo)	1992 - 2003	4061	4061	-	4061	-	-	-	-
OPEL										
Adam	Cup Rallye	2012 -	4098	4098	4098	4098	-	-	-	-
Adam	R2	2013 -	5022W39T20	5022W39T20	5022W39T20	5022W39T20	-	-	-	-
Ascona	B 2.0 / C 2.0 GT Sport	-	4012	4012	-	-	-	-	-	-
Astra F	Étriers ATE ou Brembo	1988 - 1998	4036	4036	4036	4036	4037	4037	4037	-



			AVANT				ARRIÈRE			
			Rallye / Circuit / Performance		Voiture de compétition / Rallye / Circuit		Rallye / Circuit / Performance		Voiture de compétition / Rallye / Circuit	
			RC5+	RC6	RC8	RC8R	RC5+	RC6	RC8	RC8R
Modèle	Type	Années	Ref. 1PFCL...R5	Ref. 1PFCL...	Ref. 1PFCL...RC8	Ref. 1PFCL...RC8R	Ref. 1PFCL...R5	Ref. 1PFCL...	Ref. 1PFCL...RC8	Ref. 1PFCL...RC8R
Kadett C	1.9 / 2.0	1973 - 1979	4060	4060	-	-	-	-	-	-
Manta	B 1.9 / 2.0	1975 - 1981	4060	4060	-	-	-	-	-	-
Speedster	2.0 Turbo / 2.2	09/2000 -	4060T14	4060T14	4060T14	-	4115	4115	4115	-
ORECA			-	-	-	-	-	-	-	-
FIA Rally-2 Kit	AP Racing CP6840 (4 pistons)	2018 -	-	4200	4200	4200	-	4200	4200	4200
PEUGEOT			-	-	-	-	-	-	-	-
104	1.2 / 1.4	1972 - 1988	4062T15	4062T15	-	-	-	-	-	-
106	1.3 Rallye (98CV) / 1.4i (75CV) / 1.4 XSi (92CV)	1991 - 2005	4007	4007	4007	-	-	-	-	-
106	1.6i GTi 16V / 1.6 Rallye (103CV) / 1.6 S16 (118CV) / 1.6 XSi (103CV)	1994 - 2005	4017	4017	4017	4017	4034	4034	4034	-
106	Kit Car / Maxi / S16 Gr. A	1994 - 2003	3345	3345	3345	3345	4034	4034	4034	-
106	Étriers AP Racing 4 pistons	1991 - 2004	5003W40T16	5003W40T16	5003W40T16	5003W40T16	-	-	-	-
205	1.3 Rallye (103CV) / 1.6 GTi (115CV)	1984 - 1994	4007	4007	4007	-	-	-	-	-
205	1.9 GTi (130CV)	1987 - 1993	4000	4000	4000	4000	4034	4034	4034	-
205	1.6 / 1.9 / Rallye / F2000 / Gr. A / GTI - montage à contrôler	1988 - 1993	3215	3215	5004W50T17	3215	4034	4034	4034	-
205	1.6 / 1.9 / Rallye / F2000 / Gr. A / GTI - montage à contrôler	1988 - 1993	2340	2340	2340	2340	4034	4034	4034	-
206	1.6 XS 16S Volant Rallye	1998 - 2010	3345	3345	3345	3345	4034	4034	4034	-
206	1.6 Super 1600 Rallye	2002 -	3345	3345	3345	3345	5002W43T14	5002W43T14	5002W43T14	-
206	RC Gr. N / 2.0 16V RC (étriers Bosch)	-	4073	4073	4073	4073	4034	4034	4034	-
206	2.0 RCC Coupé Circuit / RC Gr. A	-	5031W50T16	5031W50T16	5031W50T16	5031W50T16	4034	4034	4034	-
206	WRC Asphalte (étriers Brembo 8 pistons)	1999 - 2003	5013W52T18	5013W52T18	5013W52T18	5013W52T18	5013W52T18	5013W52T18	5013W52T18	5013W52T18
206	WRC Terre	1999 - 2003	5005W43T16	5005W43T16	5005W43T16	5005W43T16	5005W43T16	5005W43T16	5005W43T16	5005W43T16
207	1.6 RC Turbo (étriers arrière Lucas)	2006 -	4122	4122	4122	4122	4038	4038	4038	-
207	RC (175CV / étriers Bosch) - montage à contrôler	2006 -	4073	4073	4073	4073	4123	4123	4123	-
207	R3T / RC Rallye Asphalte / Volant	-	5031W50T16	5031W50T16	5031W50T16	5031W50T16	-	-	-	-
207	RC Rallye Terre	-	3345	5007W43T16	5007W43T16	5007W43T16	4123	4123	4123	-
207	S2000 Asphalte (étriers Brembo)	-	5036W50T17	5036W50T17	5036W50T17	5036W50T17	5039W43T17	5039W43T17	5039W43T17	5039W43T17
207	S2000 Terre	-	5039W43T17	5039W43T17	5039W43T17	5039W43T17	5039W43T17	5039W43T17	5039W43T17	5039W43T17
208	GTi / R2 / R5 (T16)	2012 -	5005W50T16	5005W50T16	5005W50T16	5005W50T16	5002W43T14	5002W43T14	5002W43T14	-
208	GTi 1.6 (200CV / étriers Bosch)	2012 -	4162	4162	4162	4162	-	-	-	-
208	GTi 1.6 (200CV / étriers ATE)	2012 -	4122	4122	4122	4122	-	-	-	-
306	2.0 XSi (121CV) / 16S	1993 - 2001	4020	4020	4020	4020	4034	4034	4034	-
306	2.0 8V / 2.0 GTi 16V BV6	-	4027	4027	-	-	4034	4034	4034	-
306	2.0 GTi 16V	-	4026	4026	4026	4026	4034	4034	4034	-
306	Kit Car Gr. A (étriers Brembo)	- 1995	5005W50T16	5005W50T16	5005W50T16	5005W50T16	5002W43T14	5002W43T14	5002W43T14	-
306	Maxi	-	-	-	-	-	5002W48T14	5002W48T14	5002W48T14	5002W48T14
307	WRC (étriers Brembo)	2004 - 2007	5013W52T18	5013W52T18	5013W52T18	5013W52T18	5013W52T18	5013W52T18	5013W52T18	5013W52T18
308	GTi 1.6 THP (270CV)	2015 -	4122	4122	4122	4122	-	-	-	-
309	1.9 GTi (130CV) / 1.9 GTi 16V (160CV)	1984 - 1994	4000	4000	4000	4000	4034	4034	4034	-
406	3.0 V6 / Coupé 3.0 (étriers Brembo 4 pistons)	1997 - 2004	4022	4022	4022	4022	-	-	-	-
406	Étriers AP Racing 4 pistons	1995 - 2004	3215D46	-	5004W46T17	-	-	-	-	-
504	-	-	4040T18	4040T18	-	-	-	-	-	-
505	Turbo / GTI	1980 - 1989	4040T18	4040T18	-	-	-	-	-	-
RCZ	R	2013 -	4122	4122	4122	4122	5061W44T16	5061W44T16	-	-
RCZ	Cup	2010 -	5009W51T18	5009W51T18	5009W51T18	5009W51T18	5061W44T16	5061W44T16	-	-
PORSCHE			-	-	-	-	-	-	-	-
356	1.6 / 1.6C / SC	1963 - 1966	4004	4004	-	-	4056	4056	-	-
911 Type 911	2.0 / 2.2 / 2.3 / 2.4 S / 2.7 S / Carrera 2.7 / 3.2 SC	09/69 - 08/81	4003	4003	-	-	4004	4004	-	-
911 Type 911	3.3 SC Coupé / 3.3 Cabriolet	09/81 - 12/88	4002	4002	-	-	4002	4002	-	-
914	1.7	1969 - 1976	4004T15	4004	-	-	-	-	-	-
914	2.0 / 2.0/6	1969 - 1975	4056	4056	-	-	-	-	-	-
924	S / Turbo	1976 - 1988	4040T18	4040T18	-	-	-	-	-	-
928	4.95 / 5.0 S / 5.0 S4 / 5.0 GT	1985 - 1995	4001	4001	4001	4001	4002	4002	4002	4002
944	2.5 Turbo (220CV) / 2.7 / 3.0 (211CV)	1985 - 1991	4002	4002	4002	4002	4002	4002	4002	4002
911 Type 964	3.6 Carrera 2 / 3.6 Carrera 4	1988 - 1994	4002	4002	4002	4002	-	-	-	-
911 Type 964	3.3 / 3.3 Turbo S / 3.6 Turbo	1991 - 1993	4005	4005	4005	4005	4002	4002	4002	4002
911 Type 964	3.3 Turbo / 3.6 Carrera RS	1988 - 1993	4001	4001	4001	4001	4002	4002	4002	4002
968	3.0 / 3.0 Coupé / 3.0 16V	1991 - 1995	4002	4002	4002	4002	4002	4002	4002	4002
968	3.0 Coupé Sport / 3.0 16V Club Sport	1991 - 1995	4001	4001	4001	4001	4002	4002	4002	4002
968	3.0 Turbo / 3.0 Turbo S	03/93 - 11/95	4005	4005	4005	4005	4002	4002	4002	4002
911 Type 993	Carrera 3.6 / 3.8	09/93 - 04/98	4001	4001	4001	4001	4002	4002	4002	4002
911 Type 993	3.6 4S / Carrera 4S / GT2 / Turbo 4	1994 - 1996	4005	4005	4005	4005	4001	4001	4001	4001
911 Type 993	3.8 Carrera RS / Carrera 4 RS	1994 - 1997	4005	4005	4005	4005	4001	4001	4001	4001
911 Type 996	3.4 / Carrera 3.4 / 3.6 / 3.6 GT2	09/1997 - 2005	4050	4050	4050	4050	4049	4049	-	4049
911 Type 996	Montage disques Ø 299 mm / 330 mm	2005 - 2007	4082	4082	-	-	-	-	-	-
911 Type 996	3.6 GT3 Cup / 3.6 Turbo GT2 / Carrera GT2 / Carrera GT3 Cup / GT3 Super Cup	2002 - 2005	4075	4075	4075	4075	4050	4050	4050	4050
911 Type 996	GT3 R / GT3 RS	2000 - 2005	4005T24	4005T24	4005T24	-	-	4195	4195	-
911 Type 997	3.6 Carrera / Carrera 4	07/04 - 12/09	4050	4050	4050	4050	4049	4049	4049	4049
911 Type 997	3.8 Turbo / 3.8 GT3 / 3.8 GT3 RS / 4.0 GT3 RS / GT2 / GT3 / GT3 Cup	-	4075	4075	4075	4075	4127	4127	4127	4127
911 Type 997	3.6 GT3 MKI / 3.6 GT3 MKI RS / 3.8 GT3 Cup / 3.8 GT3 MKII	-	4126	4126	4126	4126	4127	4127	4127	4127
911 Type 997	GT3 RSR (étriers AP Racing)	2007 -	-	-	5019W54T29	-	-	-	-	-
911 Type 997	GT3 RSR (étriers Brembo)	2007 -	5018W51T29	5018W51T29	5018W51T29	5018W51T29	-	-	-	-
Boxster 986 / 987	2.5 / 2.7 / 2.9 (étriers Brembo)	1996 - 2009	-	4189	-	-	4049	4049	4049	4049
Boxster 986 / 987	S 3.2 / 3.4	09/96 - 10/04	4050	4050	4050	4050	4049	4049	4049	4049
Cayenne (955)	4.5 Turbo S	2002 - 2009	4152	-	-	-	4049	4049	4049	4049
Cayman (987c)	2.5 / 2.7	1996 - 2009	-	4189	-	-	4049	4049	4049	4049
Panamera (970)	3.6 / 4.8 / 4.8 Turbo	2009 -	4152	-	-	-	-	-	-	-
RENAULT			-	-	-	-	-	-	-	-
Clio I	1.8 16V (136 / 140CV) / 2.0 16V Williams (147CV)	1991 - 04/1996	4000	4000	4000	4000	4034	4034	4034	-

			AVANT				ARRIÈRE			
			Rallye / Circuit / Performance		Voiture de compétition / Rallye / Circuit		Rallye / Circuit / Performance		Voiture de compétition / Rallye / Circuit	
			RC5+	RC6	RC8	RC8R	RC5+	RC6	RC8	RC8R
Modèle	Type	Années	Ref. 1PFCL...R5	Ref. 1PFCL...	Ref. 1PFCL...RC8	Ref. 1PFCL...RC8R	Ref. 1PFCL...R5	Ref. 1PFCL...	Ref. 1PFCL...RC8	Ref. 1PFCL...RC8R
Clio I	Gr. A (étriers Brembo)	1993 - 1998	5005W50T16	5005W50T16	5005W50T16	5005W50T16	5002W43T14	5002W43T14	5002W43T14	-
Clio II	1.6 16V (107CV)	1998 - 2006	4000	4000	4000	4000	4034	4034	4034	-
Clio II	2.0 16V Sport (163 / 172 / 182CV) / Cup Circuit / Montagne	1998 -	4026	4026	4026	4026	4034	4034	4034	-
Clio II	S1600 (étriers avant AP Racing CP6720)	1998 -	3215	3215	5004W50T17	3215	5000W38T10	5000W38T10	5000W38T10	-
Clio II	V6 3.0 Sport (étriers Brembo 4 pistons)	2000 - 2002	4022	4022	4022	4022	4022	4022	4022	4022
Clio III	1.6 16V (111 / 128CV) / 1.6 16V GT	2005 -	4097	4097	4097	4097	4038	4038	4038	-
Clio III	2.0 16V RS / R3 Rallye Asphalte Access	2009 -	4098	4098	4098	4098	4038	4038	4038	-
Clio III	R3 Max Asphalte (étriers arrière AP Racing)	2009 -	4098	4098	4098	4098	4060	4060	4060	4060
Clio IV	Cup (modèle course)	2013 -	4098	4098	4098	4098	-	-	-	-
Clio IV	R3T	2014 -	4196	4196	4196	-	-	-	-	-
Megane I	Maxi Rallye	-	-	5013W45T20	-	5013W45T20	5002W43T14	5002W43T14	5002W43T14	-
Megane I	Kit Car Rallye	1996 - 1999	5005W50T20	5005W50T20	5005W50T20	5005W50T20	5002W43T14	5002W43T14	5002W43T14	-
Megane I	2.0 16V (147CV)	10/95 - 08/02	4026	4026	4026	4026	4034	4034	4034	-
Megane II	2.0 16V Sport Turbo / 2.0 RS Turbo	2002 - 2008	4098	4098	4098	4098	-	-	-	-
Megane III	N4	-	5036W50T17	5036W50T17	5036W50T17	-	-	-	-	-
Megane III	RS (250CV) - montage à contrôler	2009 - 2012	4066	4066	4066	4066	4038	4038	4038	-
Megane R5	Alpine / Alpine Turbo (Bendix/Bosch)	1972 - 1985	4062T15	4062T15	-	-	4062T15	4062T15	-	-
Megane R5	Turbo 1/2	1980 - 1986	4142	4142	-	-	4142	4142	-	-
Megane R5 Super	1.4 GT Turbo (120CV)	02/96 - 10/91	4000	4000	4000	4000	4034	4034	4034	-
Megane R8	Gordini	1962 - 1972	4043	4043	-	-	4043	4043	-	-
Megane R11	1.4 Turbo	1984 - 1987	4000	4000	-	-	4034	4034	-	-
Megane R12	Gordini	1970 - 1974	4062T15	4062T15	-	-	4062T15	4062T15	-	-
Twingo II	R1 (RS 1.6 16V)	2011 -	40422	40422	-	-	-	-	-	-
Twingo II	R2 Evo	2012 -	-	-	-	-	5000W38T10	5000W38T10	5000W38T10	-
SEAT										
Ibiza II	1.8 16V / 2.0 16V Cupra / 2.0 GTi	1993 - 1999	4011	4011	4011	4011	4038	4038	4038	-
Ibiza III / IV	1.8 T Cupra R (180CV)	2004 - 2008	4199	4199	-	-	-	-	-	-
Leon I	1.8 20V Turbo (180CV) / 2.8 Cupra 4	1999 - 2005	4031	4031	4031	4031	4038	4038	4038	-
Leon II	1.4 TFSi / 1.8 T 20V / 2.0 FSi (étriers ATE)	2006 - 2012	4122	4122	4122	4122	4038	4038	4038	-
Leon II	Cupra Cup / Supercopa	2006 - 2013	5043W57T17	5043W57T17	5043W57T17	5043W57T17	-	-	-	-
Leon II	Cupra R	2006 - 2012	5009W51	5009W51T18	5009W51T18	-	-	-	-	-
Leon	Cupra Racer MKIII	2014 -	-	-	-	-	5001W43T14	5001W43T14	5001W43T14	5001W43T14
SKODA										
Fabia	S2000 (étriers Brembo)	-	5036W50T17	5036W50T17	5036W50T17	5036W50T175	5036W50T17	5036W50T17	5036W50T17	5036W50T175
Fabia	R5 / R5 Evo	-	5036W50T16	5036W50T16	5036W50T16	5036W50T16	5036W50T16	5036W50T16	5036W50T16	5036W50T16
SIMCA										
1000	Rallye I	01/69 - 12/81	4056	4056	-	-	-	-	-	-
1000	Rallye II / III	09/72 - 12/81	4004	4004	-	-	-	-	-	-
SUBARU										
Impreza I	Étriers AP Racing 4 pistons	1994 - 2001	3215D46	5004W46T17	5004W46T17	-	-	-	-	-
Impreza I	2.0 Turbo GT / 2.0i Turbo GT 4WD	1996 - 1999	4029	4029	-	-	4019	4019	-	-
Impreza II	WRC Asphalte	2003	-	5020W46T17	-	-	-	-	-	-
Impreza II	WRC Terre	2003	-	-	-	5020W51T16	-	-	-	-
Impreza II	WRX 2.0 16V Turbo 4WD (218 / 225CV)	2001 - 2005	4047	4047	4047	4047	4069	4069	4069	4069
Impreza II	WRX STi 2.0 16V Turbo 4WD	2001 - 2005	4066T15	4066T15	4066T15	-	4060	4060	4060	4060
Impreza II	WRX 2.5 Turbo (280 / 320CV)	2005 - 2007	4066T15	4066T15	4066T15	-	4060T14	4060T14	4060T14	-
Impreza III	WRX STi S (300CV)	2008 -	4066	4066	4066	4066	4060	4060	4060	4060
Impreza III	WRX STi 2.5 AWD (300CV)	2011 - 2015	4166	4166	-	-	4183	4183	-	-
Impreza III	WRX STi Gr. N Rallye Asphalte	2006 -	4066	4066	4066	4066	4060	4060	4060	4060
WRX	STi 2.5 / STi Limited 2.5	2015	4066T15	4066T15	4066T15	-	4060T14	4060T14	4060T14	-
SUZUKI										
Swift II	1.6 Sport 125 / Cup Rallye Asphalte	2005 - 2011	4097	4097	4097	4097	4045	4045	4045	-
Swift III / IV	1.6 Sport 136 / 1.4 Sport 140	2011 -	4187	4187	-	-	-	-	-	-
TALBOT										
Samba	-	1982 - 1987	4062T15	4062T15	-	-	-	-	-	-
Sunbeam Lotus	Montage à contrôler	1976 - 1983	5002W48T14	5002W48T14	-	-	-	-	-	-
TOYOTA										
GT86	2.0 GT Coupé (étriers Tokico)	2013 -	4166	4166	-	-	4183	4183	-	-
Supra IV	Turbo (étriers AP Racing 6 pistons)	1993 - 2002	5009W54T18	5009W54T18	5009W54T18	5009W54T18	-	-	-	-
Yaris	1.5 Cup	2001 -	4146	4146	-	-	-	-	-	-
Yaris	1.5 VVTi Sport (106CV)	2001 - 2006	4146	4146	-	-	4131	-	-	-
VOLKSWAGEN										
Golf I	1.6 GTi / 1.8 GTi	1975 - 1983	4021	4021	-	-	-	-	-	-
Golf II	1.8 GT / 1.8 GTi / 1.8 GTi 16V	1985 - 1991	4021	4021	4021	4021	4010	4010	4010	-
Golf II à VI	Étriers AP Racing 4 pistons (sauf CP5100)	1995 - 2001	3215	3215	5004W50T17	3215	-	-	-	-
Golf III	1.8 GT / 2.0i GTi 16V	1991 - 1997	4011	4011	4011	4011	4038	4038	4038	-
Golf IV	1.8 Turbo 20V / 2.3i VR6 / 2.8i V6	1997 -	4031	4031	4031	4031	4038	4038	4038	-
Golf V	1.8 Turbo GTi / 2.0 GTi TFSi / 2.0 GTi	2003 - 2011	4122	4122	4122	4122	-	-	-	-
Golf V	Plus 1.4i 16V / Plus 1.6 FSi 16V	2005 -	4088	4088	-	-	-	-	-	-
Golf VI	GTi (disques Ø 312 mm)	2009 - 2012	4122	4122	4122	4122	-	-	-	-
Golf VII	TCR	-	-	-	-	-	5001W43T14	5001W43T14	-	-
Polo III	1.6 GTi	1998 -	4011	4011	4011	4011	4038	4038	4038	-
Polo VI	2.0 WRC - montage à contrôler	2013 -	4122	4122	4122	4122	4038	4038	4038	-
Polo VI	GTi R5	2018 -	5005W50T16	5005W50T16	5005W50T16	5005W50T16	5005W50T16	5005W50T16	5005W50T16	5005W50T16
Scirocco III	2.0 R	2009 -	4122	4122	4122	4122	4038	4038	4038	-
VOLVO										
850	T5R	1992 - 2002	5004W50T17	5004W50T17	5004W50T17	5004W50T17	-	-	-	-
S70 / V70	2.5 Turbo R	2003 - 2007	4066T15	4066T15	4066T15	-	-	-	-	-

Autres affectations, nous consulter.





N'oubliez pas



p.344
Liquides de frein

Modèle	Type	Années	AVANT					ARRIÈRE				
			Performance	Rallye / Circuit	Circuit / GT	Rallye / Voiture de compétition / Circuit	Circuit / Voiture de compétition	Performance	Rallye / Circuit	Circuit / GT	Rallye / Voiture de compétition / Circuit	Circuit / Voiture de compétition
			DS2500	DS3000	DS1.11	DSUno	DS3.12	DS2500	DS3000	DS1.11	DSUno	DS3.12
Ref. 1PFEH...	Ref. 1PFET...	Ref. 1PFEW...	Ref. 1PFEZ...	Ref. 1PFEG...	Ref. 1PFEH...	Ref. 1PFET...	Ref. 1PFEW...	Ref. 1PFEZ...	Ref. 1PFEG...			
ALFA ROMEO												
4C (960)	1.8 Tbi	-	1667	1667	1667	1667*	1667	1795	-	1795	-	-
V75	1.8 Turbo / 2.0 Twin Spark / 2.4 TD / 2.5 / 3.0	09/90 - 12/92	448	448	-	-	-	093	093	-	-	-
156	3.2 GTA (250CV / étriers petits Brembo)	03/02 - 08/03	721	721	721	-	1334	-	-	-	-	-
159	3.2 V6 GTS	2005 -	3067	3067	3067	3067	3067	-	-	-	-	-
V7 GTV	2.5	1979 - 1987	116	116	-	116	-	093	093	-	-	-
V7 GTV 6	2.5	11/80 - 02/87	448	448	-	-	-	093	093	-	-	-
ALPINE												
A110	1.8 Tce	2018 -	1667	1667	1667	1667*	1667	-	-	-	-	-
V7 A610	3.0 Turbo	1991 -	406	406	-	-	-	-	-	-	-	-
			565	565	565	-	-	-	-	-	-	-
AUDI												
A1 / Sportback	1.2 TFSi / 1.4 TFSi / 1.6 TDi / 2.0 TDi	2010 -	1641	1641	1641	1641	-	1491	-	1491	-	-
			1094	1094	-	-	-	-	-	-	-	-
A3	1.8 T Sport 20V (150CV) / Quattro 20V	10/1996 - 2003	590	590	590	-	-	541	541	541	541	-
A3	8V1 / 8V7 / 8VS / 8VA (tous modèles)	04/2012 -	4433	-	-	4433	4433	4697	-	-	-	-
A3	RS3 Quattro (montage Brembo)	2015 -	1664	1664	1664	-	1334	4697	-	-	-	-
A4	RS4 Quattro / RS5 Quattro - montage à contrôler	2005 -	1664	1664	1664	-	-	1636	1636	-	-	-
S3	8L1 Quattro	01/1999 -	590	590	590	-	-	1491	-	1491	-	-
S4	Quattro (8D2 / 8D5)	1997 - 2001	1629	-	-	-	-	1491	-	1491	-	-
Q5	-	11/2008 -	4044	4044	-	-	-	4050	-	-	-	-
V7 Quattro	2.1	1980 - 1986	775	775	-	-	-	596	596	-	-	-
R8 / R8 Spyder	Jusqu'à 525CV	04/07 - 07/15	1664	1664	1664	-	1281	1281	1281	1281	-	1281
RS3	8PA Sportback	2011 - 2012	1334	1334	1334	1334	1334	1636	1636	-	-	-
TT	1.8 20V / Quattro	04/1999 -	590	590	590	-	-	541	541	541	-	-
TT (FV3)	-	07/2014 -	4433	-	-	-	4433	-	-	-	-	-
TT Quattro	3.2 24V	2003 - 2006	1001	-	-	1001	-	1491	-	1491	-	-
TT	2.5 TFSi Quattro (340CV)	05/2009 -	1334	1334	1334	1334	1334	1636	-	-	-	-
BMW												
V7 2002 E10	Ti / Tii / Turbo	1968 - 1975	399	399	-	-	-	-	-	-	-	-
Série 1 E82	120D / 123D / 125i	2007 -	1773	-	-	-	-	1807	-	-	-	-
Série 1 E82	135i	10/2007 -	4218	-	-	-	-	4217	-	-	-	-
Série 1 E87	123D / 130i	2005 -	1773	-	-	-	-	1807	-	-	-	-
Série 1 F20 / F21	Étriers Brembo	2010 -	4611	-	4611	4611	4611	4663	-	4663	4663	4663
Série 1 F20 / F21	Étriers ATE	2010 -	4489	-	-	-	-	4663	-	4663	4663	4663
Série 2 F22	M 235i (montage Brembo)	2013 -	4611	-	4611	4611	4611	4663	-	4663	4663	4663
V7 Série 3 E21	320i / 323i	1975 - 1982	116	116	-	116	-	-	-	-	-	-
V7 Série 3 E30	316 / 316i / 318i / 320i / 323i / 324i / 325i	1982 - 1991	660	660	-	-	-	296	296	296	-	-
Série 3 E36	316i / 318i / 325i / 328i	1990 - 1998	725	725	725	-	-	850	850	850	850	-
Série 3 E46	318D / 318i / 320D / 320i / 323i / 328i	1998 -	1300	-	-	-	-	1301	1301	-	-	-
Série 3 E46	330D / 330i / 330 XD	1999 -	1073	-	-	-	-	1483	-	-	-	-
Série 3 E90	335i	09/06 - 12/11	1628	1628	1628	1628	-	1808	-	-	-	-
Série 3 E90 / E91 / E92	325D / 325 Xi / 330D / 330i	01/2005 -	1773	-	-	-	-	-	-	-	-	-
Série 3 E90	335i	09/06 - 12/11	1628	1628	1628	1628	-	1808	-	-	-	-
Série 3 E92 / E93	325D 3.0 - Pack sport (montage Brembo)	2007 -	4218	-	-	-	-	1808	-	-	-	-
Série 3 F30 / F35 / F80	Étriers Brembo	10/2011 -	4611	-	4611	4611	4611	4663	-	4663	4663	4663
Série 3 F30 / F35 / F80	Étriers avant Bosch	10/2011 -	4394	-	4611	4611	-	4663	-	4663	4663	-
Série 3 F34	Étriers Brembo	2013 -	4611	-	4611	4611	4611	4663	-	4663	4663	4663
Série 4	Étriers Brembo	2013 -	4611	-	4611	4611	4611	4663	-	4663	4663	4663
Série 4	Étriers avant Bosch	2013 -	4394	-	-	-	-	4663	-	4663	4663	-
Série 5 E39	520i / 523i / 525D / 525i / 528i	1995 -	1073	-	-	-	-	850	850	850	850	-
Série 5 E60	530D / 530i / 530 XD / 540i / 545i	2003 -	1628	1628	1628	1628	-	-	-	-	-	-
Série 6 E63 / E64	630i / 645 Ci	2004 -	1628	1628	1628	1628	-	1672	-	-	1672	-
M3 E36	3.0 / 3.2 / 3.2i	09/90 - 04/99	779	779	-	-	-	578	578	-	-	-
M3 E40	3.2i	1995 - 1999	779	779	-	-	-	857	857	857	-	-
M3 E46	3.2 Coupé / CSL Coupé	2000 -	1073	-	-	-	-	1483	-	-	-	-
M3 E92	Coupé	2007 -	1628	1628	1628	1628	-	1672	-	-	1672	-
M5 E34	3.5 24V / 3.8i 24V	06/1988 -	779	779	-	-	-	578	578	-	-	-
M5 E39	4.9 32V	1998 - 2003	997	-	-	-	-	1483	-	-	-	-
Z3	2.0 / 2.2 / 2.8 / 3.0	04/1997 -	1300	-	-	-	-	850	850	850	850	-
Z3 M	3.2	07/1997 -	779	779	-	-	-	578	578	578	578	-
Z4	2.0i / 2.2i / 2.5i / 3.0i	01/2006 -	1300	-	-	-	-	1301	1301	-	-	-
Mini R52 / R53	Cooper (115CV) / Cooper S	06/2001 -	1499	1499	-	-	-	1676	-	-	-	-
Mini R56 / R57 / R58	Cooper / Cooper S (étriers Brembo)	10/2006 -	1561	-	-	1561	-	1975	-	1975	-	-

Modèle	Type	Années	AVANT					ARRIÈRE				
			Performance	Rallye / Circuit	Circuit / GT	Rallye / Voiture de compétition / Circuit	Circuit / Voiture de compétition	Performance	Rallye / Circuit	Circuit / GT	Rallye / Voiture de compétition / Circuit	Circuit / Voiture de compétition
			DS2500	DS3000	DS1.11	DSUno	DS3.12	DS2500	DS3000	DS1.11	DSUno	DS3.12
			Réf. 1PFEH...	Réf. 1PFET...	Réf. 1PFEW...	Réf. 1PFEZ...	Réf. 1PFEG...	Réf. 1PFEH...	Réf. 1PFET...	Réf. 1PFEW...	Réf. 1PFEZ...	Réf. 1PFEG...
CATERHAM												
Super Seven	1.4 / 1.6 / 1.6 Turbo / 1.7 / 1.8 / 1.8 16V / 2.0	01/98 - 12/01	167	167	167	167	-	408	408	-	408	-
Super Seven	1.4 / 1.6 / 1.6 Turbo / 1.7 / 2.0	01/1997 -	809	809	809	809	-	408	408	-	408	-
CITROËN												
AX	1.1 Sport / 1.3 Sport	1988 - 1991	535	535	-	-	-	-	-	-	-	-
AX	1.4 GTi (100CV)	04/91 - 04/97	434	434	-	-	-	-	-	-	-	-
C2	1.6 16V VTS (étriers Lucas / TRW)	09/2003 -	1543	1543	-	-	-	541	541	541	-	-
C2	1.6 16S VTS (étriers Bosch)	01/2004 -	1399	1399	-	-	-	541	541	541	-	-
C2	Challenge	-	1334	1334	1334	1334	1334	541	541	541	-	-
C2	R2 Terre	-	1348	1348	1348	1348	1348	809	809	809	809	-
C2	R2 Asphalte	-	1334	1334	1334	1334	1334	809	809	809	809	-
DS3	1.6 THP / 1.6 Racing (étriers Bosch)	04/2010 -	1399	1399	-	-	-	1491	-	1491	-	-
DS3	R1 Rallye	2012 -	1399	1399	-	-	-	1491	-	1491	-	-
DS3	R1 Rallye	2015 -	-	3146	-	-	-	1491	-	1491	-	-
DS3	R3 Rallye	2013 -	1077	1077	1077	1077	-	809	809	809	809	-
DS3	R5 Rallye (étriers Alcon)	2014 -	1077	1077	1077	1077	-	1077	1077	1077	1077	-
DS3	1.6 THP / 1.6 Racing (étriers Bosch)	04/2010 -	1399	1399	-	-	-	1491	-	1491	-	-
DS3	Racing (étriers Brembo)	2011 -	1348	1348	1348	1348	1348	1491	-	1491	-	-
Saxo	1.6 16V	02/96 - 04/02	876	876	-	-	-	558	558	-	-	-
Saxo	1.6 Challenge	1996 -	218	218	218	-	-	558	558	-	-	-
Saxo	Cup	1996 - 2000	1133	1133	-	-	-	558	558	-	-	-
Saxo	Kit Car / Super 1600	1997 -	302	302	-	-	-	810	810	810	-	-
Saxo	T4 Terre - montage à contrôler	-	1378	1378	-	-	-	1378	1378	-	-	-
Saxo	Kit Car / Super 1600	1997 -	219	219	219	219	-	1378	1378	-	-	-
ZX	2.0 16V	07/92 - 10/97	1133	1133	-	-	-	810	810	810	-	-
ZX	2.0 16V	07/92 - 10/97	1133	1133	-	-	-	558	558	-	-	-
FERRARI												
355	3.5 Berlinetta / GTS / Spider 40V	06/1994 -	451	451	451	451	-	451	451	451	451	-
355	3.5 Challenge	01/1996 -	-	1078	-	-	-	-	1078	-	-	-
360	3.6 Challenge / 3.6 Modena	01/1999 -	1348	1348	1348	1348	1348	1348	1348	1348	1348	1348
360	3.6 Challenge Race	01/1999 -	-	3024	3024	3024	1077	1077	1077	1077	1077	-
456	GT / GTA 5.5	1993 - 2004	451	451	451	451	-	451	451	451	451	-
F430	4.3	2005 - 2009	1348	1348	1348	1348	1348	1348	1348	1348	1348	1348
FIAT												
500	Abarth 1.4 (134CV / étriers Bosch)	03/2008 -	1467	1467	-	-	-	1324	-	-	-	-
500 / Grande Punto	Abarth 1.4 Turbo (étriers Brembo)	-	1667	1667	1667	1667	1667	-	-	-	-	-
Cinquecento	0.7 / 0.9 / 1.1	1992 -	925	925	-	-	-	-	-	-	-	-
Uno	1.3 Turbo (105CV) / 1.4 Turbo (111CV)	04/1985 -	370	370	-	370	-	409	409	-	-	-
FORD												
Escort I	1.6 RS / Mexico / 2.0 RS	1972 - 1974	167	167	167	167	-	-	-	-	-	-
Escort II	2.0 RS	1975 - 1990	276	276	-	-	-	-	-	-	-	-
Escort III / IV	1.6 / 1.6 RS1600	1982 - 1990	206	206	-	206	-	-	-	-	-	-
Escort III / IV	1.6 RS Turbo	1985 - 1990	276	276	-	-	-	-	-	-	-	-
Escort V	2.0 RS Cosworth 16V (220CV)	09/91 - 08/97	685	685	-	-	-	408	408	-	408	-
Fiesta IV / V	1.2 / 1.3 / 1.4 16V / 1.6 16V	02/2000 -	1394	1394	-	-	-	-	-	-	-	-
Fiesta V	2.0 ST150	01/2005 -	1568	1568	-	-	-	1319	-	-	-	-
Fiesta V	R2 Asphalte (étriers avant AP Racing)	10/2009 -	3116	3116	3116	3116Z	-	1540	-	-	-	-
Fiesta V	R2 Terre (étriers AP Racing disques Ø 285 mm)	10/2009 -	3097	3097	3097	3097	3097	1540	-	-	-	-
Fiesta VI	1.0 / 1.0 Ecoboost / 1.5 TDCi / 1.6 ST	2014 -	4612	-	-	-	-	-	-	-	-	-
Fiesta	R5 (étriers Brembo)	2013 -	-	3087	3087	3087Z	3087	-	3087	3087	3087Z	3087
Fiesta	R5 (étriers AP Racing)	2013 -	-	3140	-	3140	3140	-	3140	-	3140	3140
Focus I	2.0 RS / 2.0 ST (étriers ATE)	2002 - 2004	1568	1568	-	-	-	1319	-	-	-	-
Focus I	2.0 RS (étriers Brembo)	2002 - 2004	1348	1348	1348	1348	1348	1319	-	-	-	-
Focus II	2.5 ST (225CV)	10/2005 -	1706	-	-	-	-	-	-	-	-	-
Focus II	2.5 RS	2009 -	4044	-	-	-	-	1917	-	-	-	-
Focus II	2.5 ST	2005 -	1706	-	-	-	-	1931	-	-	-	-
Focus III	2.0 ST	07/2012 -	4416	-	-	-	-	1931	-	-	-	-
Sierra	2.0 RS Cosworth 16V (202CV)	1986 - 1993	399	399	-	-	-	408	408	-	408	-
Sierra	2.0 RS Cosworth 4WD (220CV)	1989 - 1993	685	685	-	-	-	408	408	-	408	-
HONDA												
Civic	1.4 EJ9 / 1.6 EK1 / 1.6 EK4 / 1.6 EG9 VTEC	1991 - 2001	776	776	-	-	-	472	-	-	-	-
Civic VII	2.0 Type R EP3 (201CV)	09/2001 -	1444	1444	1444	-	-	956	956	-	-	-
Civic VIII	2.0 Type R FN2 (201CV)	2007 - 2010	1444	1444	1444	-	-	1862	-	-	-	-
Civic IX / X	2.0 Type R (FK2 / FK8)	2015 -	3067	3067	3067	-	3067	-	-	-	-	-
Integra	1.8 / 2.0 Type R 16V (étriers Akebono)	11/1997 - 2001	905	905	-	-	-	956	956	-	-	-
Integra	2.0 Type R 16V (étriers Brembo)	11/1997 - 2001	1561	1561	1561	1561	-	956	956	-	-	-
S2000	2.0 16V (242CV)	06/1999 - 2009	1444	1444	1444	-	-	956	956	-	-	-
HYUNDAI												
i30	N	2018 -	5099	-	-	-	5099	-	-	-	-	-
JAGUAR												
Type E	5.3 24V	1968 - 1974	009	009	-	-	-	815	815	-	-	-
LANCIA												
Delta	1.6 Turbo HF / 2.0 Turbo HF	06/86 - 05/93	370	370	-	370	-	360	-	-	-	-
Delta	2.0 Integrale 4X4 Turbo 16V (200CV)	03/1989 - 1993	565	565	565	-	-	360	-	-	-	-
Delta	2.0 Integrale 4X4 Turbo 16V (210CV)	03/91 - 04/96	565	565	565	-	-	409	409	-	-	-
LOTUS												
Elise	1.8 / 1.8 VVC	01/1996 -	1562	1562	1562	1562	1562	1560	1560	1560	-	-
Evora	3.5 / 3.5 S	05/2009 -	3083	3083	3083	3083	3083	3115	-	3115	-	-
Exige	1.8 Cup 240 (étriers avant AP Racing)	2009 -	CP7600D46	CP7600D46	CP7600D46	3085	-	1560	1560	1560	-	-
MAZDA												
MX-5 (NA)	1.6 16V	1990 - 1998	1011	1011	-	-	-	-	-	-	-	-
MX-5 (NB)	1.6 16V / 1.8 16V	1998 - 2000	1011	1011	-	-	-	1012	-	-	-	-



			AVANT					ARRIÈRE				
Modèle	Type	Années	Performance	Rallye / Circuit	Circuit / GT	Rallye / Voiture de compétition / Circuit	Circuit / Voiture de compétition	Performance	Rallye / Circuit	Circuit / GT	Rallye / Voiture de compétition / Circuit	Circuit / Voiture de compétition
			DS2500	DS3000	DS1.11	DSUno	DS3.12	DS2500	DS3000	DS1.11	DSUno	DS3.12
			Ref. 1PFEH...	Ref. 1PFET...	Ref. 1PFEW...	Ref. 1PFEZ...	Ref. 1PFEG...	Ref. 1PFEH...	Ref. 1PFET...	Ref. 1PFEW...	Ref. 1PFEZ...	Ref. 1PFEG...
MITSUBISHI												
Lancer Evo V à X	2.0 Turbo (étriers Brembo origine)	01/1997 -	1334	1334	1334	1334	1334	1562	1562	1562	1562	-
Lancer Evo V à X	2.0 Turbo (étriers Akebono Terre)	-	765	765	765	765	-	1280	1280	-	-	-
Lancer Evo IX / X	Gr. N (étriers Asphalte FIA)	-	-	3088	-	3088Z	-	308	308	308	308	-
Lancer Evo IX / X	Gr. N (étriers Terre FIA)	-	-	3087	-	3087Z	-	308	308	308	308	-
NISSAN												
350Z	3.5 V6 24V (313CV)	04/2002 -	1561	1561	1561	1561	1562	1562	1562	1562	1562	-
370Z	3.7	2009 -	4172	-	-	-	-	4173	-	-	-	-
GTR	R32 / R33 GTS	1989 - 1998	986	986	-	986	-	-	-	-	-	-
GTR	R35 (485 / 530CV)	2008 -	3106	-	-	3106	3106	1281	1281	1281	-	1281
OPEL												
Adam	Rallye Cup	-	1667	1667	1667	1667	1667	1858	-	-	-	-
Ascona A	1.6 / 1.9	1970 - 1975	002	002	-	-	-	-	-	-	-	-
Astra F	1.8 GSi 16V (150CV)	09/91 - 02/98	584	584	-	-	-	586	586	-	-	-
Astra	GTC OPC (240CV)	2006 -	1295	-	-	-	-	1294	-	-	-	-
Corsa B	1.4 / 1.5D / 1.6 / 1.6 GSi 16V	03/93 - 08/00	732	732	-	-	-	-	-	-	-	-
Corsa D	1.6 Turbo OPC (étriers Brembo)	03/2007 -	1667	1667	1667	1667	1667	-	-	-	-	-
Corsa D	1.6 Turbo OPC (étriers ATE)	03/2007 -	1640	-	-	-	-	1858	-	-	-	-
Kadett B	1.5 / 1.9	1967 - 1972	002	002	-	-	-	-	-	-	-	-
Kadett C	1.9i / 2.0i Rallye / GTE	1975 - 1979	448	448	-	-	-	-	-	-	-	-
Speedster	2.2	09/2000 -	1562	1562	1562	1562	1562	1560	1560	1560	-	-
PEUGEOT												
104	Étriers Bendix	1972 - 1988	072	072	-	-	-	-	-	-	-	-
106	1.0 / 1.1 / 1.3 / 1.4 / 1.4D / 1.4 XSi / 1.6 (montage Bendix)	-	393	393	-	-	-	-	-	-	-	-
106	1.3 Rallye	1993 - 1996	876	876	-	-	-	558	558	-	-	-
106	1.6 XSi / 1.6 Rallye / 1.6 S16	06/1994 -	876	876	-	-	-	558	558	-	-	-
106	S16 Mini Gr. A	-	219	219	219	219	-	558	558	-	-	-
205	1.3 Rallye / 1.4 / 1.6 GTi (étriers Bendix)	1983 - 1994	393	393	-	-	-	-	-	-	-	-
205	1.9 GTi (130CV)	1987 - 1993	845	845	845	-	-	558	558	-	-	-
205	Rallye / 1.6 / 1.9 GTi Gr. A - montage à contrôler	-	216	216	216	216	-	825	825	825	825	-
206	1.6 Kit car Super 1600	2002 -	1077	1077	1077	1077	1077	809	809	-	-	-
206	1.6 XS 16S (étriers à contrôler)	12/2000 -	1399	1399	-	-	-	558	558	-	-	-
206	1.6 XS Coupé	2002 -	219	219	219	219	219	558	558	-	-	-
206	2.0 S16 16V (136CV / étriers à contrôler)	04/1999 -	1399	1399	-	-	-	558	558	-	-	-
206	RC (177CV)	1998 -	1467	1467	-	1467	-	-	-	-	-	-
206	RC Gr. A / 2.0 RCC Coupé Circuit	-	3083	3083	3083	3083	3083	558	558	-	-	-
206	1.6 Kit car Super 1600	2002 -	1077	1077	1077	1077	-	809	809	-	-	-
206	WRC étriers Brembo 4 pistons Terre	-	-	3032	-	-	-	-	-	-	-	-
206	WRC étriers Brembo 8 pistons Asphalte (4 plaquettes par étrier)	-	-	3023	-	-	-	-	-	-	-	-
207	RC (175CV / étriers ATE) - montage à contrôler	2007 -	1641	1641	1641	1641	-	1469	1469	-	-	-
207	RC (175CV / étriers Bosch) - montage à contrôler	2006 -	1467	1467	-	1467	-	-	-	-	-	-
207	S2000 Asphalte (étriers Brembo)	01/2007 -	-	3088	-	3088Z	-	-	-	-	-	3101
207	S2000 Terre (étriers Brembo)	01/2007 -	-	-	-	3101	-	-	-	-	-	3101
207	R3	01/2009 -	3107	3107	-	-	-	1469	1469	-	-	-
208	1.6 GTi (étriers ATE)	2012 -	1641	1641	1641	1641	-	1491	-	1491	-	-
208	1.6 GTi (étriers Bosch)	2012 -	1399	1399	-	-	-	1491	-	1491	-	-
208	1.6 GTi (étriers Brembo)	2014 -	1348	1348	1348	1348	1348	1491	-	1491	-	-
208	R2	2013 -	1077	1077	1077	1077	1077	809	809	809	809	-
306	2.0 16V (167CV) BV6	-	565	565	565	-	-	558	558	-	-	-
306	2.0 S16	1993 - 1997	1133	1133	-	-	-	558	558	-	-	-
306	2.0 S16	1997 - 2001	1112	-	-	-	-	558	558	-	-	-
306	Maxi	-	-	-	-	-	-	810	810	-	-	-
308	1.6 GTi (270CV)	06/2015 -	3135	3135	-	3135	-	-	-	-	-	-
309	1.9 GTi (130CV) / 1.9 GTi 16V (160CV)	1994 -	845	845	845	-	-	558	558	-	-	-
PORSCHE												
911 Type 911	2.7 / 3.0 / 3.2	1974 - 1989	011	011	011	-	-	002	002	-	-	-
911 Type 930	3.3 Turbo	1977 - 1989	451	451	451	451	-	451	451	451	451	-
911 Type 964	Carrera 2 3.6 (jusqu'au châssis L)	09/1989 -	451	451	451	451	-	-	-	-	-	-
911 Type 964	Carrera 2 3.6 (jusqu'au châssis M) / Carrera 4	07/1991 -	451	451	451	451	-	451	451	451	451	-
911 Type 964	Carrera RS	07/1991 -	560	560	560	-	-	451	451	451	451	-
914	1.7	1969 - 1975	002	002	-	-	-	093	093	-	-	-
914	2.0/6	1969 - 1973	003	003	-	-	-	-	-	-	-	-
928	4.5 / 4.7S	1979 - 1983	256	256	-	-	-	-	-	-	-	-
928	4.7 S2 / 5.0 S4	1983 - 1992	560	560	-	-	-	541	541	-	-	-
928	5.4 GTS	1992 - 1995	891	891	-	-	-	541	541	-	-	-
944	2.5 Turbo / 2.7 / 3.0 S2	1985 - 1992	560	560	560	-	-	451	451	451	451	-
968	3.0 (sauf Club Sport)	1993 - 1995	451	451	451	451	-	451	451	451	451	-
968	3.0 Turbo	03/93 - 11/95	891	891	891	-	-	451	451	451	451	-
991	3.8 GT3 / 3.8 Turbo / 3.8 Turbo S	08/2013 -	4664	4664	-	-	4664	4665	-	-	-	4665
991	3.0 Carrera S / 3.4 Carrera / 3.4 Carrera 4	2011 -	4955	-	4955	-	-	4713	-	4713	-	-
991	3.8 Carrera 4S / 3.8 Carrera S	2011 -	4955	-	4955	-	-	-	-	-	-	-
991	3.8 Turbo / 3.8 Turbo S	2013 -	4664	-	-	-	-	4665	-	-	-	4665
993	Carrera 3.6 / 3.8	09/93 - 04/98	560	560	560	-	-	451	451	451	451	-
996	Carrera 3.4	09/1997 - 2001	3051	3051	3051	-	-	1308	1308	1308	-	-
996	3.6 Carrera / 3.6 Carrera 4 / 3.6 Carrera S	06/2000 - 2005	3050	3050	3050	-	-	-	-	-	-	-



		AVANT					ARRIÈRE				
		Performance	Rallye / Circuit	Circuit / GT	Rallye / Voiture de compétition / Circuit	Circuit / Voiture de compétition	Performance	Rallye / Circuit	Circuit / GT	Rallye / Voiture de compétition / Circuit	Circuit / Voiture de compétition
		DS2500	DS3000	DS1.11	DSUno	DS3.12	DS2500	DS3000	DS1.11	DSUno	DS3.12
Modèle	Type	Années	Réf. 1PFET...	Réf. 1PFET...	Réf. 1PFEW...	Réf. 1PFEZ...	Réf. 1PFEW...	Réf. 1PFET...	Réf. 1PFEW...	Réf. 1PFEZ...	Réf. 1PFEW...
996	GT2 (462CV)	2001 - 2005	3075	-	3075	-	-	3051	3051	3051	-
996	3.6 GT3 Cup / 3.6 Turbo 4S	2002	3075	-	3075	-	-	3051	3051	3051	-
997	3.6 Carrera / Carrera 4 (325CV)	07/04 - 12/09	3051	3051	3051	-	-	1308	1308	1308	-
997	3.8 Carrera S / Carrera 4 S	07/04 - 12/09	3050	3050	3050	-	-	3051	3051	3051	-
997	GT3 RSR	01/2007 -	3051	3051	3051	-	3031	1308	1308	1308	-
Boxster 981	2.7 / GTS 3.4 / S 3.4	2012 -	4805	-	-	-	-	1308	1308	1308	-
Boxster 986	2.5	1996 - 1999	1307	1307	1307	-	-	1308	1308	1308	-
Boxster 986	S 3.2	1999 - 2004	3051	3051	3051	-	-	1308	1308	1308	-
Boxster 987	2.7	2006 -	1307	1307	1307	-	-	1308	1308	1308	-
Boxster 987	S 3.2 / S 3.4	2004 -	3051	3051	3051	-	-	1308	1308	1308	-
Cayman	2.9	2009 -	3051	3051	3051	-	-	1308	1308	1308	-
Cayman 987	2.7	2006 - 2012	1307	1307	1307	-	-	1308	1308	1308	-
Cayman 987	2.9 / R 3.4 / S 3.4	2005 - 2013	3051	3051	3051	-	-	1308	1308	1308	-
RENAULT											
5	1.4 Alpine / Alpine Turbo	1978 - 1985	072	072	-	-	-	072	072	-	-
5 Super	1.4 GT Turbo	1986 - 1991	845	845	845	-	-	558	558	-	-
11	1.4 Turbo	1984 - 1989	393	393	-	-	-	558	558	-	-
11	1.4 Turbo	1984 - 1989	845	845	845	-	-	558	558	-	-
Clio I	1.7 / 1.8 / 1.8 16V / 2.0 Williams 16V	1990 - 1998	845	845	845	-	-	558	558	-	-
Clio II	2.0 RS	-	406	406	-	-	-	558	558	-	-
Clio II	Super 1600 (étriers avant AP Racing CP6720)	-	216	216	216	216	216	342	342	-	-
Clio II	3.0 V6 Sport (étriers avant AP Racing 4 pistons)	2000 - 2004	3083	3083	3083	3083	3083	1348	1348	1348	-
Clio III	2.0 16V RS / R3 Access Asphalte	2006 -	1667	1667	1667	1667*	1667	1491	-	1491	-
Clio III	R3 Max Asphalte (étriers arrière AP Racing)	-	1667	1667	1667	1667*	-	3056	3056	-	-
Clio IV	Cup (modèle compétition)	-	1667	1667	1667	1667*	-	-	-	-	-
Clio IV	1.6 RS (étriers ATE)	03/2013 -	4249	-	4249	-	-	1491	-	1491	-
Clio IV	1.6 RS (étriers TRW)	03/2013 -	-	1617	1617	1617	-	1491	-	1491	-
Clio V6	V6 3.0 (étriers avant AP Racing 4 pistons)	01/03 - 12/04	3083	3083	3083	3083	3083	1348	1348	1348	-
Megane	Maxi Rallye	-	-	1064	-	-	-	809	809	809	809
Megane I	2.0 Coupé / 2.0 Coupé 16V	1996 - 2002	406	406	-	-	-	1491	-	1491	-
Megane I	2.0 16V (147CV)	10/95 - 08/02	406	406	-	-	-	558	558	-	-
Megane II	RS - montage arrière à contrôler	2002 -	1667	1667	1667	1667*	1667	1491	-	1491	-
Megane III	2.0 RS	2008 -	1334	1334	1334	1334	1334	1491	-	1491	-
Spider	2.0 16V	01/1996 -	406	406	-	-	-	-	-	-	-
			565	565	565	-	-	-	-	-	-
Twingo II	1.6 16V RS	2008 - 2012	1441	-	-	-	-	1491	-	1491	-
Twingo R1	Asphalte	-	1160	-	-	-	-	1491	-	1491	-
Twingo R2	Asphalte	01/10 - 12/10	1441	-	-	-	-	1491	-	1491	-
Twingo R2 MAX	-	01/2011 -	1491	-	1491	-	-	1491	-	1491	-
SEAT											
Ibiza IV	TdI (150CV) / Cupra (61L / 160CV)	12/2003 -	590	590	-	-	-	541	541	541	-
Ibiza IV	1.8 T Cupra R / 1.9 TdI Cupra R (étriers AP Racing)	01/2004 -	3083	3083	3083	3083	3083	1491	-	1491	-
Ibiza V	1.4 TSi Cupra (6J1)	06/2009 -	1094	1094	-	-	-	1491	-	1491	-
Leon I (1M1)	1.8 T Cupra R / 2.8 Cupra 4 (étriers ATE)	10/1999 -	590	590	590	-	-	1491	-	1491	-
Leon I / II	2.0 SuperCopa	1999 - 2012	3084	3084	3084	3084	3084	541	541	541	-
Leon II (1P1)	1.8 T 20V / 1.8 TSi / 2.0 FSi / 2.0 FSi 16V (étriers ATE)	09/2005 -	1641	-	1641	1641	-	1491	-	1491	-
Leon II (1P1)	1.8 T 20V (170CV / étriers Brembo)	09/2005 -	1348	1348	1348	-	1348	1491	-	1491	-
Leon II (1P1)	2.0 TFSi (étriers ATE)	11/2006 -	1765	-	1765	1765	-	1491	-	1491	-
Leon III (5F1)	2.0 Cupra	2013 -	4425	-	-	-	4425	1636	-	-	-
SUBARU											
BRZ	2.0	2012 -	1639	-	1639	-	-	4187	-	4187	-
Impreza	Evo Gr. N (montage AP Racing)	2006 -	216	216	216	216	216	219	219	219	219
Impreza	WRX STi S (300CV)	2008 -	1334	1334	1334	1334	1334	1562	1562	1562	-
Impreza I	2.0 4x4 16V	1998 -	1327	1327	-	-	-	790	790	-	-
Impreza II	WRX 2.0 16V Turbo (étriers Sumitomo)	2000 - 2007	986	986	-	986	-	1372	1372	-	-
Impreza II	WRX 2.0 16V Turbo 4WD (225CV)	2003 - 2005	1334	1334	1334	1334	1334	1562	1562	1562	1562
Impreza II	WRX 2.5 ST	2005 - 2007	3067	3067	3067	-	3067	1562	1562	1562	1562
Impreza II	WRX 2.0 16V Turbo 4WD (225CV)	2003 - 2005	1334	1334	1334	1334	1334	1562	1562	1562	1562
Impreza III	WRX 2.5 / WRX 2.5 ST	2008 -	3067	3067	3067	-	3067	1562	1562	1562	1562
SUZUKI											
Swift II	1.6 Sport 125 / Cup Rallye Asphalte	2005 - 2011	-	1617	1617	1617	-	956	956	956	-
Swift III / IV	1.6 Sport 136 / 1.4 Sport 140	2011 -	4426	4426	-	4426	-	4430	-	-	-
TOYOTA											
GT86	2.0	2012 -	1639	-	1639	-	-	4187	-	4187	-
VOLKSWAGEN											
Golf I	1.6 GTI / 1.8 GTI (montage Kelgate)	1978 - 1983	392	392	392	-	-	-	-	-	-
Golf II	1.8 GTI / 1.8 GTI 16V	1983 - 1991	392	392	392	-	-	596	596	-	-
Golf II	1.8 GTI G60 (160CV)	09/88 - 08/91	774	774	-	-	-	541	541	541	-
Golf III	2.0 GTI 16V (150CV) / 2.8 VR6 (174CV)	08/91 - 09/97	775	775	-	-	-	541	541	541	-
Golf IV	1.8 Turbo	04/98 - 09/03	590	590	-	-	-	541	541	541	-
Golf IV	R32	01/99 - 11/03	1765	-	1765	1765	-	541	541	541	-
Golf V	2.0 GTI / 2.0 FSi / 2.0 TDi	2003 -	1641	1641	1641	1641	-	1636	-	-	-
Golf V	R32	11/2005 -	1765	-	1765	1765	-	1636	-	-	-
Golf VI	1.6 / 2.0 GTI	2009 -	1641	1641	1641	1641	-	1636	-	-	-
Golf VI	2.0 R 4motion	2009 -	4223	-	-	-	-	-	-	-	-
Golf VII	2.0 GTI	04/2013 -	4433	-	-	-	-	-	-	-	-
Polo 6R	2.0 R WRC (étriers ATE)	2013 -	1094	1094	-	-	-	1491	-	1491	-
Polo 6R	2.0 R WRC (étriers ATE)	2013 -	1641	1641	1641	1641	-	1491	-	1491	-

Autres affectations, nous consulter.

ALCON
Type R
2 pistons.

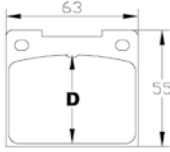

Marque	Epaisseur / D*	Composé	Réf.
CL BRAKES	EP14 / D48	RC5+	1PFCL5002W48T14R5
		RC6	1PFCL5002W48T14
		RC8	1PFCL5002W48T14RC8
		RC8R	1PFCL5002W48T14RC8R
FERODO	EP14,5 / D42	RC5+	1PFCL5002W43T14R5
		RC6	1PFCL5002W43T14
		RC8	1PFCL5002W43T14RC8
		DS2500	1PFCH809
FERODO	EP14,4 / D42	DS3000	1PFET809
		DSUno	1PFET809
		DS2500	1PFCH810
		DS3000	1PFET810
PAGID	EP14,4 / D48,5	DS1.11	1PFCH810
		RS14	1PFPA102
		RS42	1PFPA102
		RS44	1PFPA102
		RS14	1PFPA102
		RS42	1PFPA102
		RS44	1PFPA102
		RS14	1PFPA102
		RS42	1PFPA102
		RS44	1PFPA102
PAGID	EP14,4 / D42	RST4	1PFPA102
		RST5	1PFPA102
		RSH29E	1PFPA102
		RSH3	1PFPA102
PAGID	EP14,4 / D48	RSH29E	1PFPA102
		RSH3	1PFPA102
		RSH29E	1PFPA102
		RSH42	1PFPA102

*Dimensions en mm.

ALCON
type B
4 pistons.

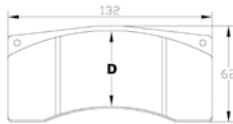

Marque	Epaisseur / D	Composé	Réf.
CL BRAKES	EP16 / D49	RC5+	1PFCL5005W50T16R5
		RC6	1PFCL5005W50T16
		RC8	1PFCL5005W50T16R8
		RC8R	1PFCL5005W50T16RC8R
	EP18 / D49	RC6	1PFCL5005W50T18
		RC5+	1PFCL5005W50T20R5
		RC6	1PFCL302
		RC8	1PFCL5005W50T20RC8
	EP20 / D49	RC8R	1PFCL5005W50T20R8R
		RC5+	1PFCL5005W50T25R5
		RC6	1PFCL5005W50T25
		RC8	1PFCL5005W50T25RC8
FERODO	EP25 / D49	RC8R	1PFCL5005W50T25R8R
		DS2500	1PFCH1077
		DS3000	1PFET1077
		DSUno	1PFCH1077
	EP16 / D49	DS1.11	1PFCH1077
		DSUno	1PFCH1077
		DS2500	1PFCH302
		DS3000	1PFCH302
	EP25 / D49	DS3000	1PFET1078
		DS3.12	1PFCH1078
		DSUno	1PFCH1078
		RS14	1PFPA595
EP16 / D49	RS42	1PFPA595	
	RSL29	1PFPAJ595	
	RST1	1PFPA607	
	RST2	1PFPA607	
EP20 / D49	RST3	1PFPA607	
	RSL1	1PFPA607	
	RSL29	1PFPAJ607	
	RST1	1PFPA607	
PAGID	EP22 / D49	RST2	1PFPA607
		RST3	1PFPA607
		RSL1	1PFPA607
		RSL29	1PFPAJ607
EP25 / D49	RST1	1PFPA607	
	RST2	1PFPA607	
	RST3	1PFPA607	
	RSL1	1PFPA607	

ALCON
12 pistons
Kit Car
(jeux de 12 plaquettes).



Marque	Epaisseur / D	Composé	Réf.
CL BRAKES	EP16 / D43	RC6	1PFCL5010W43T16
		RC8R	1PFCL5010W43T16RC8R

BREMBO
4 pistons
07.5146.

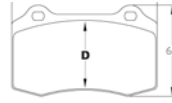

Marque	Epaisseur / D	Composé	Réf.
CL BRAKES	EP15 / D52	RC5+	1PFCL4022R5
		RC6	1PFCL4022
		RC8R	1PFCL4022RC8R
		RC8R	1PFCL4022RC8R
FERODO	EP15 / D51	DS2500	1PFCH1348
		DS3000	1PFET1348
		DS1.11	1PFCH1348
		DSUno	1PFCH1348
PAGID	EP15 / D52	RS14	1PFPA408
		RS42	1PFPA408
		RS44	1PFPA408
		RSL1	1PFPA408
PAGID	EP15 / D52	RSL29	1PFPAJ408
		RST1	1PFPA408
		RST3	1PFPA408
		RST3	1PFPA408

BREMBO
4 pistons F3
07.5064.

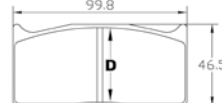

Marque	Epaisseur / D	Composé	Réf.
CL BRAKES	EP16 / D43	RC5+	1PFCL5006W43T16R5
		RC6	1PFCL5006W43T16
		RC8	1PFCL5006W43T16RC8
		RC8R	1PFCL5006W43T16RC8R
FERODO	EP16 / D44	DS2500	1PFCH1079
		DS3000	1PFET1079
		DS2500	1PFCH308
		DS3000	1PFET308
FERODO	EP20 / D44	DS1.11	1PFCH308
		RS14	1PFPA705
		RS42	1PFPA705
		RSL29	1PFPAJ705
PAGID	EP16 / D43	RST1	1PFPA705
		RST3	1PFPA705
		RST5	1PFPA705
		RS42	1PFPA705
PAGID	EP20 / D43	RST1	1PFPA705
		RST2	1PFPA705
		RST3	1PFPA705
		RST4	1PFPA705
ENDLESS	EP16 / D43	RST5	1PFPA705
		N35S	1PFNRC001N35S
		RST5	1PFPA705
		RST5	1PFPA705

WILWOOD
4 ou 6 pistons
Superlite.

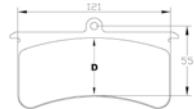

Marque	Epaisseur / D	Composé	Réf.
CL BRAKES	EP20 / D39	RC5+	1PFCL5022W39T20R5
		RC6	1PFCL5022W39T20
		RC8	1PFCL5022W39T20RC8
		RC8R	1PFCL5022W39T20RC8R
FERODO	EP20 / D43	DS2500	1PFCH501
		DS3000	1PFET501
		DS1.11	1PFCH501
		DSUno	1PFCH501
PAGID	EP20 / D45	RS14	1PFPA555
		RSL1	1PFPA555
		RSL29	1PFPAJ555
		RST1	1PFPA555
PAGID	EP20 / D45	RST3	1PFPA555
		RST4	1PFPA555
		RST5	1PFPA555
		RST5	1PFPA555

WILWOOD
Dynalite
4 pistons.



Marque	Epaisseur / D	Composé	Réf.
CL BRAKES	EP12 / D46	RC5+	1PFCL5025W46T12R5
		RC6	1PFCL5025W46T12
		RC8	1PFCL5025W46T12RC8
		RC8R	1PFCL5025W46T12RC8R
FERODO	EP12,5 / D46	DS2500	1PFCH502
		DS3000	1PFET502
		DS1.11	1PFCH502
		DSUno	1PFCH502
PAGID	EP13 / D46	RS42	1PFPA1796
		RSL29	1PFPAJ1796
		RST1	1PFPA1796
		RST2	1PFPA1796

BREMBO
4 pistons
07.5169.
S2000 / MITSUBISHI Terre.

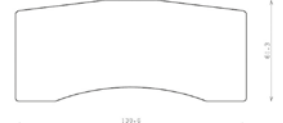

Marque	Epaisseur / D	Composé	Réf.
CL BRAKES	EP16 / D50	RC5+	1PFCL5036W50T16R5
		RC6	1PFCL5036W50T16
		RC8	1PFCL5036W50T16RC8
		RC8R	1PFCL5036W50T16RC8R
CL BRAKES	EP17,5 / D50	RC5+	1PFCL5036W50T17R5
		RC6	1PFCL5036W50T17
		RC8	1PFCL5036W50T17RC8
		RC8R	1PFCL5036W50T17RC8R
FERODO	EP20 / D50	RC8	1PFCL5036W50T20RC8
		DS3000	1PFET3140
		DSUno	1PFCH3140
		DS3000	1PFET3087
FERODO	EP17,5 / D48	DSUno	1PFCH3087
		DS3000	1PFET3087
		DSUno	1PFCH3087
		DS3000	1PFET3024
FERODO	EP26 / D48	DS1.11	1PFCH3024
		DSUno	1PFCH3024
		DS1.11	1PFCH3024
		DSUno	1PFCH3024
PAGID	EP16 / D50	RST1	1PFPA705
		RST3	1PFPA705
		RST5	1PFPA705
		RST5	1PFPA705
PAGID	EP17 / D50	RST1	1PFPA705
		RST3	1PFPA705
		RST5	1PFPA705
		RST5	1PFPA705
PAGID	EP20 / D50	RST1	1PFPA705
		RST3	1PFPA705
		RST5	1PFPA705
		RST5	1PFPA705
PAGID	EP26 / D50	RST1	1PFPA705
		RST3	1PFPA705
		RST5	1PFPA705
		RST5	1PFPA705

AP RACING
4 pistons
CP2340.

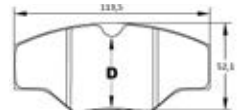

Marque	Epaisseur / D	Composé	Réf.
CL BRAKES	EP16 / D40	RC5+	1PFCL5003W40T16R5
		RC6	1PFCL5003W40T16
		RC8	1PFCL5003W40T16RC8
		RC8R	1PFCL5003W40T16RC8R
CL BRAKES	EP16 / D48	RC5+	1PFCL2340R5
		RC6	1PFCL2340
		RC8	1PFCL2340RC8
		RC8R	1PFCL2340RC8R
FERODO	EP15,7 / D48	DS2500	1PFCH201
		DS3000	1PFET201
		DS1.11	1PFCH201
		DSUno	1PFCH201
FERODO	EP16 / D41	DS2500	1PFCH218
		DS3000	1PFET218
		DS1.11	1PFCH218
		DSUno	1PFCH218
PAGID	EP16 / D40	RSL2	1PFPAJ218
		RSL29	1PFPAJ218
		RST1	1PFPA218
		RST2	1PFPA218
PAGID	EP16 / D40	RST4	1PFPA218
		RST5	1PFPA218
		RSH42	1PFPA218
		RSH42	1PFPA218
PAGID	EP16 / D48	RSL29	1PFPAJ265
		RST1	1PFPA265
		RST2	1PFPA265
		RST5	1PFPA265
PAGID	EP16 / D48	RSH3	1PFPA265
		RSH42	1PFPA265
		RSH42	1PFPA265
		RSH42	1PFPA265

AP RACING 2 pistons CP2372.

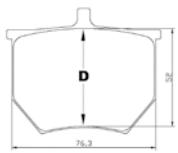

Marque	Epaisseur / D	Composé	Réf.
CL BRAKES	EP16 / D51	RC5+	1PFCL4112R5
		RC6	1PFCL4112
		4003	1PFEC202
FERODO	EP16 / D51	DS2500	1PFEH202
		DS3000	1PFET202
		RSH29E	1PPARSH29E8040
PAGID	EP16 / D52	RSH3	1PPARSH38040
		RSH4	1PPARSH428040

AP RACING 2 pistons CP2399.

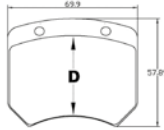

Marque	Epaisseur / D	Composé	Réf.
CL BRAKES	EP14,5 / D43	RC5+	1PFCL2399R5
		RC6	1PFCL2399
		RC8	1PFCL2399RC8
		RC8R	1PFCL2399RC8R
FERODO	EP15 / D43	DS2500	1PFEH825
		DS3000	1PFET825
		DS1.11	1PFEW825
		RS14	1PPAN363
PAGID	EP14,5 / D43	RS44	1PPAR363
		RSL2	1PPARSL21363
		RSL29	1PPAJJ363
		RST2	1PPARST21363
		RST4	1PPARST41363
		RSH42	1PPARSH421363

AP RACING 2 pistons CP2195.

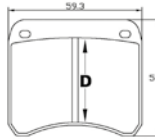

Marque	Epaisseur / D	Composé	Réf.
CL BRAKES	EP10 / D38	RC5+	1PFCL5000W38T10R5
		RC6	1PFCL5000W38T10RC6
		RC8	1PFCL5000W38T10RC8
		4003	1PFEC342
FERODO	EP10 / D39	DS2500	1PFEH342
		DS3000	1PFET342
		RSH42	1PPARSH421362

AP RACING 4 pistons CP7600.

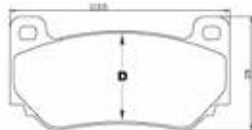

Marque	Epaisseur / D	Composé	Réf.
CL BRAKES	EP14,5 / D46	RC6	1PFCL5038W45T14
		RC5+	1PFCL5038W45T16R5
		RC6	1PFCL5038W45T16
		RC8	1PFCL5038W45T16RC8
FERODO	EP16 / D46	DS2500	1PFEH4972
		DS2500	CP7600D46D S2500
		DS3000	CP7600D46D S3000
		DS1.11	CP7600D46D S111
		DSUno	1PFEZ3085
		RS14	1PPAN076
PAGID	EP16 / D46	RSL29	1PPAJJ8076
		RST1	1PPARST18076
		RS14	CP7600D46RS14
		RS42	CP7600D46RS42
CL BRAKES	EP16 / D46	RSL1	CP7600D46RSL1
		RSL29	CP7600D46RSL29
		RST1	CP7600D46RST1
		RST2	CP7600D46RST2
		RST3	CP7600D46RST3

AP RACING 4 pistons CP3215.

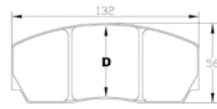

Marque	Epaisseur / D	Composé	Réf.
CL BRAKES	EP17 / D42	RC5+	1PFCL5004W42T17R5
		RC6	1PFCL5004W42T17
		RC8	1PFCL5004W42T17RC8
		RC8R	1PFCL5004W42T17R8R
		RC5+	1PFCL3215R5
		RC6	1PFCL3215
		RC8	1PFCL5004W50T17R
		RC8R	1PFCL3215RC8R
FERODO	EP17 / D50	DS2500	1PFEH3018
		DS3000	1PFET3018
		DS2500	1PFEH216
		DS3000	1PFET216
		DS1.11	1PFEW216
		DSUno	1PFEZ216
FERODO	EP20 / D50	DS2500	1PFEH212
		DS3000	1PFET212
		DS1.11	1PFEW212
		DSUno	1PFEZ212
		RS42	1PPFA126
		RSL1	1PPARSL12126
CL BRAKES	EP17 / D42	RSL29	1PPAJJ126
		RST1	1PPARST12126
		RST3	1PPARST32126
		RST5	1PPARST52126
		RS14	1PPAN361
		RSL1	1PPARSL11361
PAGID	EP17 / D50	RSL29	1PPAJJ361
		RST1	1PPARST11361
		RST2	1PPARST21361
		RST3	1PPARST31361
		RST4	1PPARST41361
		RST5	1PPARST51361
RSH42	1PPARSH421361		

AP RACING 4 pistons CP2279.

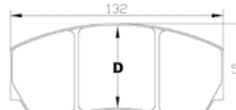

Marque	Epaisseur / D	Composé	Réf.
CL BRAKES	EP20 / D50	RC5+	1PFCL2279R5
		RC6	1PFCL2279
		RC8	1PFCL2279RC8
		RC8R	1PFCL5004W50T20RC8
FERODO	EP16,7 / D42	DS2500	1PFEH3018
		DS3000	1PFET3018
		DS3000	1PFET3073
		DS2500	1PFEH212
		DS3000	1PFET212
		DS1.11	1PFEW212
FERODO	EP20 / D50	DSUno	1PFEZ212
		RS14	1PPAN361
		RSL1	1PPARSL11361
		RSL29	1PPAJJ361
		RST1	1PPARST11361
		RST2	1PPARST21361
PAGID	EP17 / D50	RST3	1PPARST31361
		RST4	1PPARST41361
		RST5	1PPARST51361
		RSH42	1PPARSH421361
		RS42	1PPFA270
		RSL1	1PPARSL11270
PAGID	EP20 / D50	RSL29	1PPAJJ270
		RST1	1PPARST11270
		RST2	1PPARST21270
		RST3	1PPARST31270
		RST5	1PPARST51270

AP RACING 4 pistons CP3714.

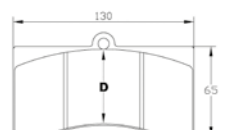

Marque	Epaisseur / D	Composé	Réf.
CL BRAKES	EP25 / D54	RC5+	1PFCL5014W54T25R5
		RC6	1PFCL5014W54T25
		RC8R	1PFCL5014W54T25R8R
FERODO	EP25 / D54	DS3000	1PFET217
PAGID	EP20 / D54	RSL19	1PPAJJ267

AP RACING 4 pistons CP3345.

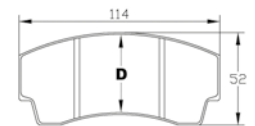

Marque	Epaisseur / D	Composé	Réf.
CL BRAKES	EP16 / D43	RC5+	1PFCL3345R5
		RC6	1PFCL3345
		RC8	1PFCL3345-RC8
		RC8R	1PFCL3345RC8R
FERODO	EP16 / D44	DS2500	1PFEH219
		DS3000	1PFET219
		DS1.11	1PFEW219
		DSUno	1PFEZ219
		RS14	1PPAN127
		RS42	1PPFA127
PAGID	EP16 / D44	RSL1	1PPARSL12127
		RSL29	1PPAJJ127
		RST3	1PPARST32127
		RST4	1PPARST42127
		RST5	1PPARST52127
		RST5	1PPARST52127

AP RACING 6 pistons CP3558 / CP3894.

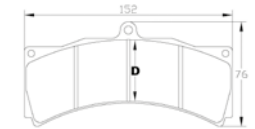

Marque	Epaisseur / D	Composé	Réf.
CL BRAKES	EP18 / D46	RC5+	1PFCL5009W46T18R5
		RC6	1PFCL5009W46T18
		RC8	1PFCL5009W46T18RC8
		RC8R	1PFCL5009W46T18R8R
CL BRAKES	EP18 / D51	RC5+	1PFCL5009W51T18R5
		RC6	1PFCL5009W51T18
		RC8	1PFCL5009W51T18RC
		RC8R	1PFCL5009W51T18RC8
CL BRAKES	EP18 / D54	RC5+	1PFCL5009W54T18R5
		RC6	1PFCL5009W54T18RC6
		RC8	1PFCL5009W54T18RC
		RC8R	1PFCL5009W54T18RC8
EP25 / D46	EP25 / D51	RC8	1PFCL5009W46T25RC8
		RC6	1PFCL5009W51T25
EP25 / D54	EP18 / D45	RC6	1PFCL5009W54T25RC6
		RC8R	1PFCL5009W54T25RC8R
FERODO	EP18 / D51	DS2500	1PFEH3000
		DS3000	1PFET3000
		DS2500	1PFEH3054
		DS3000	1PFET3054
		DS1.11	1PFEW3054
		DSUno	1PFEZ3054
FERODO	EP18 / D54	DS2500	1PFEH3003
		DS3000	1PFET3003
		DS1.11	1PFEW3003
		DSUno	1PFEZ3003
		DS3000	1PFET1060
		DS3000	1PFET3061
EP25 / D54	EP18 / D46	DS1.11	1PFEW3014
		RSL1	1PPARSL11852
		RSL29	1PPAJJ1852
		RST3	1PPARST31852
		RS14	1PPAN903
		RS42	1PPFA903
EP18 / D51	EP18 / D51	RSL1	1PPARSL11903
		RSL29	1PPAJJ903
		RST1	1PPARST11903
		RST3	1PPARST31903
		RSL1	1PPARSL11904
		RSL29	1PPAJJ1904
EP18 / D54	EP18 / D54	RST1	1PPARST11904
		RST3	1PPARST31904
		RSL1	1PPFA813
		RS14	1PPAN538
		RSL29	1PPAJJ538
		RST3	1PPARST31538
EP25 / D51	EP25 / D51	RS42	1PPFA1539
		RSL1	1PPARSL11539
		RSL2	1PPARSL21539
		RSL29	1PPAJJ1539
		RST1	1PPARST11539
		RST2	1PPARST21539
EP25 / D54	EP25 / D54	RST3	1PPARST31539
		RST4	1PPARST41539
		RST5	1PPARST51539



RST

+ Composé Rallye

Développé pour répondre aux dernières exigences pour les courses rallye, sprint ou stock-car. Pédale ferme et freinage direct même à haute température.

ENG High average friction, aggressive instop behaviour with instant pedal response and release, consistently firm pedal at all temperatures.

RST3.

Coefficient de friction élevé. En alliage métal-céramique. Le plus résistant au fading (jusqu'à 800°C) et le moins conducteur de chaleur de la gamme RST. Large champ d'application.

ENG High friction metal-ceramic type compound. Good initial bite. Medium torque, fade resistant up to 800°C. Lowest heat conductivity in the RST range.

RS

+ Composé polyvalent

RS14.

Coefficient de friction moyen à haut lors de fortes températures. Résiste au fading jusqu'à 700°C. Conseillé pour les voitures GT et Trackdays.

ENG Medium friction to high when there are high temperatures. Fade resistant up to 700°C. Use for GT cars and Trackdays.

RSL

+ Composé Endurance

Coefficient de friction stable sur une large plage de température. Freinage facile à doser, faible usure des plaquettes et des disques.

ENG Endurance racing compound with very good thermal stability in respect to friction, pad wear and disc wear. Low pedal effort, slightly progressive instop behaviour but still good modulation.

RSL19.

Coefficient de friction moyen. Assure la meilleure longévité des disques de la gamme RSL. Usage à l'avant pour des voitures GT. Usage à l'arrière pour des voitures lourdes (GT3 / GTE) avec des RSL1 ou RSL2 à l'avant.

ENG Medium friction. Assures the longest disc life of the range. Used in the rear axle for heavy cars, and on the front axle for GT cars.

RSH

VH VEHICULES HISTORIQUES

Pour les véhicules historiques des années 50 aux années 90.

ENG For historic cars from the late 50s to the 90s.

RSH29E.



Coefficient de friction moyen à haut pour une utilisation en endurance. Freinage facile à doser et constant sur une large plage de température. Excellente longévité des disques et des plaquettes en condition d'endurance.

ENG Medium to high friction long distance compound with very good thermal stability in respect to friction, pad wear and disc wear.

RST1.

Coefficient de friction très élevé pour un freinage agressif. Recommandé sur autos à forts appuis aérodynamiques et/ou possédant un très haut niveau de grip.

ENG High friction compound. Suitable for applications with high downforce or very high grip.

RST4.

Plaquettes semi-métalliques. Coefficient de friction moyen, efficace même à haute température. Utilisés sur les monoplaces ou à l'arrière des voitures à tractions.

ENG Medium friction, high heat tolerance with consistent repeatability. Also used for Formula and rear axle applications FWD cars.

RS42.



Coefficient de friction moyen. Approprié pour les petites voitures de formule.

ENG Medium friction. Very popular in small formula cars.

RSL1.



Coefficient de friction élevé et constant sur une large plage de température. Faible taux d'usure. Conseillé pour les courses de prototypes.

ENG High and constant friction. Low wear rate and disc friendliness. Used for endurance races.

RSL29.



Coefficient de friction moyen. Le niveau de frottement se maintient à un niveau bas-moyen. Utilisé pour les voitures GT, trackdays ou courses d'endurance.

ENG Medium friction remaining constant at a low-medium level. Used for GT cars, trackdays and endurance racing.

RSH3.

Coefficient de friction haut. Freinage agressif qui assure une pédale ferme, peu importe la température atteinte. Résiste jusqu'à 800°C. Idéal pour les courses sprint.

ENG High friction metal-ceramic type compound, high initial bite and still excellent modulation and release characteristics. Low thermal conductivity

RST2.

Coefficient de friction moyen à haut en fonction de la montée en température. Recommandé en GT et sur circuit lorsque des températures élevées sont un problème.

ENG Medium to high friction and fade resistant compound. Recommended for GT racing on tracks where high temperatures are an issue.

RST5.

Coefficient de friction très élevé. Efficace à des températures extrêmes grâce à son optimisation de gestion thermique. Idéal pour les WRC et Groupes R.

ENG Extremely high friction, optimized thermal management. Used for WRC and R5.

RS44.

Coefficient de friction moyen. Offre une progression constante du frottement du froid au chaud, ce qui le rend facile à utiliser.

ENG Medium friction. Smooth progression of friction from cold to hot which makes it easy to use.

RSL2.

Basé sur le RSL1 avec une amélioration de la durée de vie des disques et plaquettes. Coefficient de friction légèrement inférieur.

ENG Based on RSL1 with longer pads and discs life. Slightly less friction.

RSC

+ Pour les disques céramiques

Uniquement destiné aux disques carbone céramique qui équipent des autos de série (AUDI R8, RS6, 997 GT3) et en compétition. Faible conductivité de chaleur, fonctionnement sur une large plage de température. Existe en RSC1, RSC2 et RSC3.

ENG Specifically engineered for various ceramic disc applications. Low heat conductivity and wide operating temperature. RSC1, RSC2 and RSC3 compounds.

RSH42.

Coefficient de friction bas à moyen. Réponse franche du freinage même à basse température. Faciles à roder. Conseillé en rallye et sur petite monoplace.

ENG Low to medium friction compound with immediate low temperature response. Classic rally pad and also very popular in small formula cars.





à partir de / from
84€

DISQUES RAINURÉS PERCÉS

Drilled & Grooved Discs

Modèle	Type	Années	Disques AV		Disques AR	
			Dim. (mm)	Réf. 1DVHPD...	Dim. (mm)	Réf. 1DVHPD...
ALFA ROMEO						
147	3.2 GTA V6 24V (250CV)	01/02 - 02/03	305x28	016	276x10	190
147	3.2 GTA V6 24V (250CV)	02/2003 -	330x32	1086	276x10	190
ALPINE						
AV A310	4 cylindres / V6 2.7	1971 - 1980	228x20	560	-	-
AUDI						
A1 (1ZM / 1ZN / 1ZS)	1.4 TFSI (185CV / disques AV Ø 310 mm)	2014 -	310x25	722	232x9	756
A3	1.8 T Sport 20V (150CV)	10/1996 - 2000	288x25	748	230x9	749
A3	1.8 T Sport Quattro 20V (150CV)	2000 - 03/2003	288x25	748	239x9	290
A5	S5 Coupé (354CV)	2007 -	345x29,5	1308	330x22	1310
S3 Quattro	2.0 Turbo (265CV)	2006 -	345x30	1025	310x22	1026
S3 Quattro	2.0 Turbo (265CV)	2009 -	345x30	1025	310x22	1026
S4	4.2 V8 (344CV)	03/2004 -	345x30	1133	300x22	1135
TT	1.8 Turbo 20V (180CV)	04/1999 -	310x25	722	230x9	749
TT Quattro II	3.2 V6 (250CV)	02/2007 -	312x25	1023	-	-
TT Quattro II Evo	Disques AV Ø 340 mm / AR Ø 286 mm	10/2006 -	340x30	1433	286x12	1431
BMW						
Série 1	130i Sport (258CV) E87	09/2005 -	330x24	1165	300x20	1073
AV Série 3	325i (170CV) E30	1985 - 1991	260x22	127	258x10	111
Série 3	325i E36 (192CV)	1990 -	286x20,4	113	280x10	109
Série 3	325i / 330i E90 / E92 (disques AV Ø 300 mm)	04/2005 -	300x24	1163	300x20	1073
Série 3 E90 / E92	335i (disques AV Ø 348 mm / AR Ø 336 mm)	2006 -	348x30	1434	336x22	1164
Mini R50 / R53	Cooper S (163 / 170CV)	2002 -	276x22	084	259x10	085
Mini R56	Cooper S (174 / 184CV)	10/2006 -	294x22	1222	259x10	085
Mini R56	JCW (211CV) / JCW GP (218CV)	2008 -	-	-	280x10	1726
CITROEN						
AV AX	1.3 Sport (93CV)	- 12/1988	258x10	143	-	-
AV AX	1.4 Gti (100CV)	04/91 - 04/97	247,5x20,4	530	-	-
C2	1.6 16V VTS (125CV)	2004 - 10/2005	266x22	476	247x9	478
DS3	Racing (202CV)	2010 - 2015	302x26	1501	249x9	1316
Saxo	1.6 16V (118CV)	02/96 - 04/02	247,5x20,4	530	247x8	144
Xsara	2.0 16V (167CV)	09/1997 - 2000	266x20,5	531	247x8	144
Xsara	2.0 16V (167CV) - Bosch	08/2000 -	283x26	477	247x8	144
Xsara	2.0 16V (167CV) - Girling	08/2000 -	283x22	135	247x8	144
ZX	2.0 16V (167CV)	05/96 - 01/98	266x20,5	531	247x8	144
FIAT						
Punto	1.4 GT Turbo (136CV)	1993 - 1999	257,5x20	192	240,5x11	167
Punto	Abarth 1.4 16V Turbo	12/2007 -	305x28	1450	264x10	1182
FORD						
Escort IV	2.0 16V RS Cosworth 4WD (220CV)	09/91 - 10/96	278x24	232	273x20	233
Fiesta V	ST 150	03/2005 -	-	-	252x10	268
Focus I	2.0 RS (215CV)	2002 - 2004	324x28	1047	-	-
Focus II	2.5 ST (225CV)	10/2005 -	320x25	1259	280x11	1145
Focus III	2.0 ST (250CV)	2012 -	-	-	271x11	1708
Focus III	2.5 RS (305CV)	2009 -	-	-	302x11	1367
HONDA						
Civic	1.6 VTEC 16V EG6/9 (160CV)	11/1991 - 1995	262x21	917	239x9	853
Civic	1.6 VTEC 16V EK4 (160CV)	05/95 - 08/01	262x21	917	239x9	853
Civic	2.0 Type R EP3 (201CV)	09/2001 -	300x25	340	260x10	341
Civic	Type R (FN2)	2006 -	300x25	1421	260x9	1237
Integra	1.8 Type R 16V DC2 (190CV)	11/1997 - 2001	282x23	913	-	-
S2000	2.0 16V (242CV)	06/1999 - 2009	300x25	038	-	-
LANCIA						
AV Delta	2.0 Integrale 4X4 Turbo 16V (200 / 210CV)	03/1989 - 1996	281x26	404	251,4x10	188
LOTUS						
Elise	1.8 16V (145CV)	1999 - 2000	262x21	917	-	-
MAZDA						
MX-5 (NA)	1.8	1990 - 1998	255x20	851	-	-
MX-5 (NB)	1.6 / 1.8	1998 - 2000	255x20	851	-	-
MX-5 (NB)	1.6 / 1.6	2000 - 2005	270x20	1210	-	-
MITSUBISHI						
Lancer	2.0 Evo V / VI / VII / VIII	-	320x32	373	300x22	1010
OPEL						
Astra	2.0 GSi 16V (150CV)	09/91 - 02/98	256x24	508	260x10	512
Astra	GTC OPC (240CV)	2006 -	321x28	1249	-	-
Corsa B	1.6 GSi 16V (106CV)	03/93 - 08/00	256x20	499	-	-
Corsa D	1.6 Turbo	2006 -	308x25	030	264x10	1342
PEUGEOT						
106 Phase 1	1.3 Rallye (98CV)	1993 - 1996	247,5x20,4	530	-	-
106 Phase 1	1.4 XSi (92CV) avec ABS	1991 - 1996	247,5x20,4	530	-	-
106 Phase 2	1.6 Rallye (130CV)	1996 -	247,5x20,4	530	247x8	144

Modèle	Type	Années	Disques AV		Disques AR	
			Dim. (mm)	Réf. 1DVHPD...	Dim. (mm)	Réf. 1DVHPD...
106 Phase 2						
AV 205	1.6 S16 (118CV)	1996 -	247,5x20,4	530	247x8	144
AV 205	1.3 Rallye (103CV)	1987 - 1993	247,5x20,5	529	-	-
AV 205	1.6 GTi (115CV)	03/84 - 08/92	247,5x20,5	529	-	-
AV 205	1.9 GTi (130CV)	1987 - 1993	247,5x20,4	530	247,5x8	518
206	2.0 S16/CC 16V (136CV) - montage à contrôler	04/1999 -	266x20,5	531	247x8	144
206	RC (177CV)	1998 -	283x26	477	247x8	144
207	1.6 16V THP (150CV)	02/2006 -	302x26	1083	249x9	1349
208 GTi	1.6 THP (208CV)	2012 - 2018	302x26	1501	249x9	1316
208 GTi BPS	1.6 THP (208CV)	2015 - 2018	323x28	1909	249x9	1316
306	2.0 16V (163CV)	03/97 - 08/00	283x22	135	247x8	144
308	GTi	2010 -	340x30	1671	-	-
AV 309	1.9 GTi (130CV) / 1.9 GTi 16V (160CV)	1984 -	247,5x20,4	530	247,5x8	518
AV 505	Turbo / V6	1983 - 1992	273x20	526	273x12	520
RCZ	1.6 THP 16V (156 / 200CV) / R (270CV)	05/2010 -	-	-	290x12	1082
RENAULT						
AV 5 Alpine / Alpine Turbo	1.4 (93CV) / 1.4 Turbo (110CV)	1976 - 1984	228x10	550	228x10	550
AV 5 Super	1.4 GTi Turbo (120CV)	01/85 - 12/91	236x20,1	573	238x8	595
Clio I	1.8 16V (136CV)	1991 - 04/1996	259x20,7	552	238x8	541
Clio I	2.0 16V Williams (147CV)	11/93 - 04/96	259x20,7	552	238x8	541
Clio II	2.0 16V RS (172 / 182CV)	1998 - 2005	280x24	547	238x8	599
Clio II	Cup Circuit / Montagne	-	280x24	547	238x8	599
Clio III	2.0 16V RS (200CV) - Brembo	2006 - 2012	312x28	1385	300x11	2127
Clio IV	1.6 RS (200CV)	03/2013 - 2018	320x28	1494	260x8	1602
Megane I	2.0 16V (147CV)	10/1995 - 2002	259x20,7	552	238x8	599
Megane II	2.0 16V RS - Brembo	2004 - 2008	312x28	1385	300x11	2127
Megane III	2.0 16V RS - Brembo	2009 - 2016	340x28	1806	290x11	1660
Twingo II	1.6 16V RS (133CV)	2008 - 2013	280x24	547	240x8	1219
SEAT						
Ibiza IV	1.8 20V Turbo	02/2002 -	256x22	746	232x9	756
Ibiza IV	1.8 Turbo Cupra R (180CV)	01/2004 -	310x25	722	230x9	749
Ibiza V (6J1)	1.4 TSi Cupra	2009 -	310x25	722	230x9	749
Leon I	1.8 20V Turbo	11/1999 -	288x25	748	230x9	749
Leon I	1.8 Turbo Cupra R (225CV)	07/2003 -	323x28	1235	230x9	749
Leon II	2.0 TSi Cupra R (265CV)	09/2005 -	312x25	1023	255x10	1022
Leon SC	2.0 Cupra	2013 -	340x30	1612	312x25	1023
SUBARU						
Impreza I	GT 2.0 16V Turbo 4WD (214CV)	1993 - 1999	276,5x24	783	-	-
Impreza I	GT 2.0 16V Turbo 4WD (217CV)	1999 - 2000	295x24	999	-	-
Impreza II	WRX 2.0 16V Turbo 4WD (218CV)	2001 - 2003	295x24	999	266x18	780
Impreza II	WRX STi 2.0 16V Turbo 4WD (265CV)	2001 - 2005	326x30	045	316x20	046
Impreza II	WRX 2.0 16V Turbo 4WD (225CV)	2003 - 2005	295x24	999	266x18	780
Impreza II	WRX STi (S20) 2.0 16V Turbo 4WD (320CV)	2002 - 2005	326x30	1038	316x20	1268
Impreza III	WRX STi 2.5 (300CV)	2011 -	326x30	1038	-	-
SUZUKI						
Swift I	1.6 Sport 125	2004 - 2011	276x20	1415	278x9	1754
Swift II	1.6 Sport 136	2011 - 2017	272x22	1883	259x9	1884
VOLKSWAGEN						
AV Golf II	1.8 GTi (112CV)	01/84 - 07/92	239x20	715	226x10	724
AV Golf II	1.8 GTi 16V (139CV)	02/1986 -	239x20	715	226x10	724
AV Golf II	1.8 GTi 16V (139CV)	- 07/1992	256x20	703	226x10	724
AV Golf II	1.8 GTi G60 (160CV)	09/88 - 08/91	280x22	741	226x10	724
Golf III	2.0 GTi 16V (150CV) / 2.8 VR6 (174CV)	08/92 - 10/97	280x22	711	226x10	716
Golf III	2.0 GTi 16V (150CV) / 2.8 VR6 (174CV)	08/92 - 10/97	288x25	759	226x10	716
Golf IV	1.8 Turbo 20V (150CV)	04/1998 - 2000	288x25	748	230x9	749
Golf V	2.0 GTi (200CV)	10/2004 -	312x25	1023	286x12	1024
Golf V	R32	11/2005 -	345x30	1025	310x22	1026
Golf VI	2.0 GTi TSi (210CV)	2009 -	312x25	1023	286x12	1024
Golf VII	2.0 GTi TSi (230CV)	04/2013 -	312x25	1023	310x22	1026
Golf VII	2.0 R 4Motion (300CV)	11/2013 -	340x30	1612	310x22	1026
Polo V	1.4 TSi (160CV)	2009 -	288x25	748	230x9	749
Polo VI	2.0 R WRC (220CV)	2013 -	310x25	722	230x9	749
Scirocco	2.0 TSi (200CV)	2008 -	312x25	1023	286x12	1024
Autres affectations, nous consulter.						

BRAKES / FREINAGE



DISQUES GR. N

Gr. N Discs



à partir de / from

25€

Modèle	Type	Années	Disques AV		Disques AR	
			Dim. (mm)	Réf. 1DV00...	Dim. (mm)	Réf. 1DV00...
ALFA ROMEO						
147	2.0 / Turbo	1985 - 1991	-	-	250x10	015
147	V6 3.0	1987 - 1991	269x22	183	250x10	184
147	3.2i GTA V6 24V (250CV)	01/02 - 01/03	305x28	016	276x10	190
147	3.2i GTA V6 24V (250CV)	02/2003 -	330x32	1086	276x10	190
147 Coupé Bertone	1750 / 2000	01/71 - 05/83	272x12,7	040	267x9,4	050
147 Giulia	1.3 / 1.6	01/66 - 12/78	267x11	1DV142019	267x9,4	050
147 Giulietta	2.0 JTDM	04/2010 -	305x28	1225	264x10	1729
147 GTV	2.5 V6	11/80 - 02/87	269x22	183	250x10	184
147 Mito	1.4 TJet (155CV)	2008 -	305x28	1441	251x10	1232
ALPINE						
A310	4 cylindres / V6 2.7	1971 - 1980	228x20	560	-	-
AUDI						
A1 (12M / 12N / 12S)	1.4 TFSI (montage disque AV Ø 310 mm)	05/2010 -	310x25	722	232x9	756
A3	1.8 T Sport 20V (150CV)	10/1996 - 2000	288x25	748	232x9	749
A3	1.8 T Sport Quattro 20V (150CV)	2000 - 03/2003	288x25	748	239x9	290
A5	S5 4.2 V8 (354CV)	2007 -	345x29,5	1308	330x22	1310
A5 Coupé	Quattro 2.2 (220CV)	- 07/1991	276x25	733	-	-
S3 Quattro	2.0 Turbo (265CV)	2006 -	345x30	1025	310x22	1026
S3 Quattro	2.0 Turbo (265CV)	2009 -	345x30	1025	310x22	1026
S4	4.2 V8 (344CV)	03/2004 -	345x30	1133	300x22	1135
TT	1.8 Turbo 20V (180CV)	04/1999 -	310x25	722	232x9	749
TT Quattro II	3.2 V6 (250CV)	02/2007 -	312x25	1023	-	-
TT Quattro II Evo	Disques AV Ø 340 mm / AR Ø 286 mm	10/2006 -	340x30	1433	286 x 12	1431
AUTOBIANCHI						
A112	Abarth	09/71 - 12/84	227x10,8	161	-	-
BMW						
Série 1 E87	130i Sport (258CV)	09/2005 -	330x24	1165	300x20	1073
Série 1 E87	Coupé 135i (306CV)	11/2007 -	338x26	1444	324x22	1445
Série 3 E21	323i	01/78 - 10/82	-	-	258x10	111
Série 3 E30	325i (170CV)	03/85 - 12/91	260x22	52Y	258x10	111
Série 3 E36	320i 2.0 (150CV)	09/90 - 01/98	286x22	113	280x10	109
Série 3 E36	325i 2.5 24V (190CV)	08/90 - 03/95	286x22	113	276x19	096
Série 3 E46	330i	2000 - 2005	325x25	077	320x22	076
Série 3 E90 / E92	335i - montage AR à contrôler	2006 -	348x30	1434	336x22	1164
Série 5	550i	10/2009 -	300x24	1595	300x24	1595
Z3	3.0	06/1997 -	300x22	094	272x10	066
Z4	3.0	02/2003 -	300x22	094	294x19	1194
Z4 E86	3.0 Coupé	03/2006 -	325x25	077	294x19	1194
Z4	2.0i / 2.3i / 3.0i (AR uniquement)	05/2009 -	300x24	1163	300x20	1616
Mini R50 / R53	Cooper S (163 / 170CV)	2002 -	276x22	084	259x10	085
Mini R56	Cooper S (174 / 184CV)	10/2006 -	294x22	1222	259x10	085
Mini R56	JCW (211CV) / JCW GP (218CV)	2008 -	-	-	280x10	1726
CITROEN						
AX	1.3 Sport (93CV)	- 12/1988	258x10	143	-	-
AX	1.4 GT (85CV)	- 12/1989	258x10	143	-	-
AX	1.4 GTi (100CV)	06/91 - 09/94	247,5x20,4	1DV4246A7	-	-
C2	1.4 16V VTR / 1.6 16V VTR/VTS	2003 -	266x22	476	247x9	478
DS3	1.6 THP 150	04/2010 -	283x26	477	249x9	1084
DS3	Racing (202CV)	2010 - 2015	302x26	1501	249x9	1316
Mehari	Tous modèles	01/1977 - 1987	244x7	129	178x7	131
Saxo	1.6 16V VTS (118CV)	02/96 - 04/02	247,5x20,4	1DV4246A7	247x8	144
Saxo	1.6 Challenge Gr. A Rallye	02/1996 -	283x26	151	-	-
Xsara	2.0 16V (167CV)	07/97 - 08/00	266x20,5	531	247x8	144
Xsara	2.0 16V (167CV) - Bosch	08/2000 -	283x26	477	247x8	144
Xsara	2.0 16V (167CV) - Girling	08/2000 -	283x22	1DV186296	247x8	144

Modèle	Type	Années	Disques AV		Disques AR	
			Dim. (mm)	Réf. 1DV00...	Dim. (mm)	Réf. 1DV00...
ZX	2.0 16V (167CV)	05/96 - 01/98	283x22	1DV186296	247x8	144
FIAT						
124	Tous modèles	01/66 - 08/74	227x10,8	161	227x10,8	161
131	Tous modèles	06/74 - 12/85	227x10,8	161	-	-
500	1.4 16S Abarth	09/2009 -	284x22	1470	240,5x11	1471
Cinquecento	Sporting	1994 - 1998	240,5x11	167	-	-
Coupé	2.0 20V Turbo	01/97 - 01/00	305x28	159	240,5x11	167
Coupé	2.0 20V Turbo	01/2000 -	305x28	017	240,5x11	167
Punto	1.4 GT Turbo	1993 - 1999	257,5x20	192	240,5x11	167
Punto	1.8 16V HGT (136CV)	09/1999 -	257x22	191	240,5x11	167
Uno	1.3 / 1.4 ie Turbo	1989 - 1995	240x20	195	227x10,8	161
X1/9	1.3 / 1.5	10/72 - 12/89	227x10,8	161	227x10,8	161
FORD						
Capri MKII	1.6 / 2.0 / 2.3	02/74 - 12/86	244,6x12,7	256	-	-
Escort MKI	1.6 Mexico / 2.0 RS	1975 - 1980	244,6x12,7	256	-	-
Escort IV	2.0 RS Cosworth 16V (220CV)	09/91 - 10/96	-	-	273x20	233
Fiesta V	ST 150	03/2005 -	-	-	252,7x10,2	268
Focus I	2.0 RS (215CV)	2002 - 2004	324x28	1047	-	-
Focus II	2.5 ST (225CV)	10/2005 -	320x25	1259	280x11	1145
Focus III	2.5 ST (250CV)	2012 -	-	-	271x11	1708
Sierra	2.0 RS Cosworth 2WD (202CV)	02/88 - 02/93	283x24	234	-	-
Sierra	2.0 RS Cosworth 4X4 (220CV)	02/90 - 09/93	-	-	273x20	233
HONDA						
Civic	1.6 VTEC 16V EG6/9 (180CV)	09/1991 - 1995	262x21	917	239x9	853
Civic	1.6 VTEC 16V EK4 (160CV)	05/95 - 08/01	262x21	917	239x9	853
Civic	2.0 Type R EP3 (201CV)	09/2001 -	300x25	340	260x10	341
Civic	Type R (FN2)	2006 -	300x25	1421	260x9	1237
Integra	1.8 16V Type R DC2 (190CV)	11/1997 - 2001	282x23	913	-	-
S2000	2.0 16V (242CV)	06/1999 -	300x25	038	-	-
LANCIA						
Beta	Montecarlo	01/75 - 12/84	251x12,5	400	-	-
Delta	2.0 Turbo HF	06/86 - 05/93	257,4x20	414	227x10,8	161
Delta	2.0 Integrale 4X4 Turbo 16V (200CV)	03/1989 - 1993	281x26	404	251,4x10	1DV142188
Delta	2.0 Integrale 4X4 Turbo 16V (210CV)	03/91 - 04/96	281x26	404	251,4x10	1DV142188
Delta	2.0 Integrale Evoluzione HF (215CV)	1992 - 1995	281x26	404	251,4x10	1DV142188
Fulvia	1.3 S	09/69 - 07/75	260x12,8	1176	276x9,2	1348
LOTUS						
Elise	1.8 16V (145CV)	1998 - 2000	262x21	917	-	-
MAZDA						
MX-5 I	1.6i 16V	08/89 - 07/98	235x18	868	-	-
MX-5 I	1.8i 16V	02/93 - 07/98	255x20	851	250x9	861
MX-5 II	1.6i 16V / 1.8i 16V	08/1998 -	255x20	851	276x10	1269
RX7 (FC)	Turbo	1986 - 1991	276x22	825	274x20	829
RX8	-	2002 - 2012	322x24	1326	-	-
MITSUBISHI						
Lancer	2.0 Evo V / VI / VII / VIII	-	320x32	373	300x22	1010
NISSAN						
200SX	1.8 Turbo S13	04/1989 -	257x22	895	-	-
200SX	1.8 Turbo S13	09/1991 -	280x22	374	-	-
OPEL						
Ascona A	Tous modèles	1970 - 1974	238x11	500	-	-
Ascona A / B	Tous modèles	- 1974	246x12,7	501	-	-
Astra	2.0 GSi 16V (150CV)	09/91 - 02/98	256x24	508	260x10	512
Astra	GTC OPC (240CV)	2006 -	321x28	1249	-	-
Calibra	2.0 16V (150CV)	1990 - 1994	256x24	508	270x9,9	509
Calibra	2.0 16V Turbo (204CV)	1992 - 1995	284x24	513	270x10	486
Calibra	2.0 16V Turbo (204CV)	1995 - 1996	288x25	492	270x10	486
Corsa B	1.6 GSi 16V (106CV)	03/93 - 08/00	256x20	499	-	-



Modèle	Type	Années	Disques AV		Disques AR	
			Dim. (mm)	Réf. 1DV00...	Dim. (mm)	Réf. 1DV00...
Corsa D	1.6 16V Turbo OPC (192CV)	2007 -	308x25	030	264x10	1342
Kadett B	Tous modèles	01/87 - 12/73	238x11	500	-	-
Manta A	Tous modèles	-	238x11	500	-	-
Manta A / B	Tous modèles	-	246x12,7	501	-	-
Speedster	2.2 Atmo / 2.0 Turbo	09/2000 -	288x25	492	288x25	492
PEUGEOT						
106 Phase 1	1.3 Rallye (98CV)	1993 - 1996	247,5x20,4	1DV4246A7	-	-
106 Phase 1	1.4 XSi (92CV) avec ABS	1991 - 1996	247,5x20,4	1DV4246A7	-	-
106 Phase 2	1.6 Rallye (103CV)	1996	247,5x20,4	1DV4246A7	247x8	144
106 Phase 2	1.6 S16 (118CV)	1996	247,5x20,4	1DV4246A7	247x8	144
205	1.3 Rallye (103CV)	1987 - 1993	247,5x20,5	148	-	-
205	1.6 GTi (115CV)	03/84 - 08/92	247,5x20,5	148	-	-
205	1.9 GTi (130CV)	1987 - 1993	247,5x20,4	1DV4246A7	247,5x8	518
206	2.0 S16 / 1.6 16V - montage à contrôler	04/1999 -	266x20,5	531	247x8	144
206	RC (177CV)	07/2003 -	283x26	477	247x8	144
207	1.6 16V THP (150CV)	02/2006 -	302x26	1083	249x9	1316
208 GTI	1.6 THP (208CV)	2012 - 2018	302x26	1501	249x9	1316
208 GTI BPS	1.6 THP (208CV)	2015 - 2018	323x28	1909	249x9	1316
306	2.0 16V (163CV)	03/1994 -	283x22	1DV186296	247x8	144
309	1.9 GTi (130CV) / 1.9 GTi 16V (160CV)	1984 -	247,5x20,4	1DV4246A7	247,5x8	518
405	2.0 Mi 16	09/92 - 10/95	266x20,5	531	247x10	519
RCZ	1.6 THP 16V (200CV)	05/2010 -	-	-	290x12	1082
PORSCHE						
911	-	06/69 - 08/81	290x20	221	-	-
911 Type 996	3.4 / 3.6 Carrera	05/2001 -	318x28	1052/3	299x24	1054
911 Type 996	3.4 / 3.6 Carrera 4/4S	05/2001 -	318x28	1052/3	-	-
911 Type 997	3.6 Carrera / 3.6 Carrera 4	2004 -	318x28	1052/3	299x24	1054
Boxster 986	2.5 / 2.7	02/1996 -	298x24	1050	292x20	1051
Boxster 986	S 3.2	02/99 - 06/02	318x28	1052/3	299x24	1054
Boxster 986	S 3.2	07/2002 -	318x28	1052/3	299x24	1054
Boxster 987	2.9	2009 -	318x28	1052/3	-	-
Boxster 987	3.2 Carrera S / 3.4 Carrera S / 3.4 Spyder	2004 -	318x28	1052/3	299x24	1054
Cayman	S 3.4	11/2005 -	318x28	1052/3	299x24	1054
RENAULT						
4 Trophy	950 / 1.1	02/82 - 06/93	228x10	550	-	-
5	Alpine Turbo	01/81 - 12/85	228x10	550	228x10	550
5 Super	1.4 GT Turbo (120CV)	01/85 - 12/91	238x20,1	1DV0152Y	238x8	1DV0152ZY
12	Gordini	1970 - 1974	228x20	560	-	-
Clio I	1.8 16V (136CV)	1991 - 04/1996	259x20,7	1DV05349Y	238x8	541
Clio I	2.0 16V Williams (147CV)	11/93 - 04/96	259x20,7	1DV05349Y	238x8	541
Clio II	2.0 16V RS (172 / 182CV)	1998 - 2005	280x24	547	238x8	599
Clio II	Cup Circuit / Montagne	-	280x24	547	238x8	599
Clio III	2.0 16V RS (200CV) - Brembo	2006 - 2012	312x28	1385	300x11	2127
Clio IV	1.6 RS / RS Trophy (200 / 220CV)	03/2013 - 2018	320x28	1494	260x8	1602
Megane I	2.0 16V (147CV)	10/1995 - 2002	259x20,7	1DV05349Y	238x8	599
Megane II	2.0 16V RS - Brembo	2004 - 2008	312x28	1385	300x11	2127
Megane III	2.0 16V RS - Brembo	2009 - 2016	340x28	1713	290x11	1660
Twingo II	1.6 16V RS (133CV)	2008 - 2013	290x24	547	240x8	1219
ROVER						
Mini	1000 / 1300	-	213,5x9,5	315	-	-
SEAT						
Ibiza III	1.8 20V Turbo Cupra	1999 - 2002	280x22	741	232x9	756
Ibiza IV	1.8 20V Turbo	02/2002 -	256x22	746	232x9	756
Ibiza IV	1.8 Turbo Cupra R (180CV)	01/2004 -	312x25	722	232x9	749
Ibiza V (6J1)	1.4 TSi Cupra	2009 -	310x25	722	232x9	749

Modèle	Type	Années	Disques AV		Disques AR	
			Dim. (mm)	Réf. 1DV00...	Dim. (mm)	Réf. 1DV00...
Leon I	1.8 20V Turbo	11/1999 -	288x25	748	232x9	749
Leon I	1.8 Turbo Cupra R (225CV)	07/2003 -	323x28	1235	232x9	749
Leon II	2.0 TSi Cupra R (265CV)	09/2005 -	312x28	1023	255x10	1022
Leon III	2.0 Cupra	2013 -	340x30	1612	310x22	1023
SUBARU						
Impreza I	GT 2.0 16V Turbo 4WD (214CV)	1993 - 1999	276,5x24	783	-	-
Impreza I	GT 2.0 16V Turbo 4WD (217CV)	1999 - 2000	294x24	999	-	-
Impreza II	WRX 2.0 16V Turbo 4WD (218CV)	2001 - 2003	294x24	999	266x18	780
Impreza II	WRX STi 2.0 16V Turbo 4WD (265CV)	2001 - 2005	326x30	045	316x20	046
Impreza II	WRX 2.0 16V Turbo 4WD (225CV)	2003 - 2005	294x24	999	266x18	780
Impreza II	WRX STi S202 2.0 16V Turbo 4WD (320CV)	2002 - 2005	326x30	1038	316x20	1268
Impreza (GR)	WRX STi 2.5 (300CV)	2011 -	326x30	1038	-	-
SUZUKI						
Swift I	1.6 Sport 125	2004 - 2011	276x20	1415	278x9	1754
Swift II	1.6 Sport 136	2011 - 2017	272x22	1883	259x9	1884
VOLKSWAGEN						
Golf MKI / MKII	1.6 GTi / 1.8 GTi	-	239x20	20Y	-	-
Golf II	1.8 GTi (112CV)	01/84 - 07/92	239x20	20Y	226x10	724
Golf II	1.8 GTi 16V (139CV)	02/1986 -	239x20	20Y	226x10	724
Golf II	1.8 GTi 16V (139CV)	- 07/1992	256x20	703	226x10	724
Golf II	1.8 GTi G60 (160CV)	09/88 - 08/91	280x22	741	226x10	724
Golf III	2.0 GTi 16V (150CV)	08/92 - 04/96	288x25	759	226x10	716
Golf III	2.0 GTi 16V (150CV)	05/96 - 10/97	288x25	759	226x10	716
Golf III	2.8 VR6 (174CV)	01/92 - 10/97	288x25	759	226x10	716
Golf III	2.8 VR6 (174CV)	02/94 - 05/97	288x25	759	226x10	716
Golf IV	1.8 Turbo 20V (150CV)	04/1998 - 2000	288x25	748	232x9	749
Golf V	2.0 GTi (200CV)	10/2004 -	312x25	1023	282x12	1024
Golf V	R32	11/2005 -	345x30	1025	310x22	1025
Golf VI	2.0 GTi TSi (210CV)	2009 -	312x25	1023	282x12	1024
Golf VII	2.0 GTi TSi (230CV)	04/2013 -	312x25	1023	310x22	1026
Golf VII	2.0 R 4Motion (300CV)	11/2013 -	340x30	1612	310x22	1026
Polo IV	1.8 GTi (150CV)	2006 - 2009	288x25	748	230x9	749
Polo V	1.4 TSi (160CV)	2009 -	288x25	748	230x9	749
Polo VI	2.0 R WRC (220CV)	2013 -	310x25	722	230x9	749
Scirocco	2.0 TSi (200CV)	2008 -	312x25	1023	286x12	1024

Autres affectations, nous consulter.

NOUBLIEZ PAS



p.310

Kits flexibles de freins



p.319

Nettoyant dégraissant



p.344

Liquides de frein



DISQUES COMPÉTITION

Racing Discs

AP RACING est le leader dans la technologie et la fabrication d'étriers et de disques de compétition. De nombreux champions font confiance à AP RACING pour leur système de freinage. Le choix du disque se fait en fonction de plusieurs critères comme l'homologation ou l'encombrement dans la jante.

ENG AP RACING is a global leader in manufacturing brake discs and calipers. The disc selection is made according to some features such as the approval or the obstruction of the rim.



SURFACE DE FRICTION

RD : Percé croisé vers l'extérieur du disque pour réduire le bruit et améliorer la durée de vie par rapport à un disque percé standard. Pour usage routier.



ENG RD: Cross drilled disc with radiused run out to reduce noise and improve life compared to standard cross drilling. For road applications.

D : Perçage linéaire. Meilleur rendement avec certaines plaquettes, mais usure du disque plus rapide. N'hésitez pas à nous consulter.



ENG D: Cross drilled. The preferred style for certain brake pad materials, but can compromise disc life. Contact our advisors for more information.

CR4/8/12/24 : Rainures courbées se prolongeant à la surface du disque pour évacuer les impuretés. Le chiffre indique le nombre de rainures par surface.



ENG CR4/8/12/24: Backward facing, curved grooves. Grooves run out on O/D to clear debris. The number specifies the number of grooves per face.

GA : Rainures en crochet identiques aux surfaces RC/RA ; les crochets se limitent à la surface du disque.



ENG GA: 'J' hook design. Improved bite and debris clearance; grooves do not run out to O/D.

GD : Rainuré percé. Pour usage routier.



ENG GD: Grooved and drilled, for road applications.

P : Lisse. Utilisé sur les véhicules routiers où l'absence de bruit est primordiale.



ENG P: Plain, no groove or hole. For road cars where low noise is vital.

RC/RA : Rainures en crochet. Améliore le mordant et l'évacuation des débris tout en réduisant les distorsions et vibrations. Les crochets se prolongent à la surface du disque pour une meilleure efficacité.



ENG RC/RA: 'J' hook design with 3 hooks across face. Gives improved bite and debris clearance and reduces distortion/vibration. Outer grooves run out to O/D. Thick wall discs only.

G4/8/12/24 : Rainures droites. Le chiffre indique le nombre de rainures par face. Disques rainurés traditionnels.



ENG G4/8/12/24: Straight forward facing grooves, traditional style. The number specifies number of grooves per face.

CG4/8/12/24 : Rainures courbées inversées. Le chiffre indique le nombre de rainures par face. Dessin standard.



ENG CG4/8/12/24: Backward facing, curved grooves. Standard pattern. Number specifies number of grooves per face.



Disques pleins pour bols aluminium.

Solid Brake Discs

A' Ø ext.*	B' ép.*	M' Ø M.P.C.D.*	Nbre fix.	Type fix.	Ø fixation*	C' Ø*	D' Ø*	H' ép.*	Poids (kg)	Types de surface disponibles	Réf. disque	Tarif € à partir de / from
254	9,7	151	8	Vissé	6,4	166	134	4,8	-	G4	CP2866204	NC
260	9,5	139,7	6	Vissé	7,95	172,7	123,2	5,1	-	G4	CP2866229	294
265	7,1	158,8	8	Vissé	6,4	177	141	4,8	-	D/G4	CP2866195	294
265	8	158,8	8	Vissé	6,4	189	141	4,8	-	G8	CP2866214	309
265	9,6	158,8	8	Vissé	6,4	177	141	4,8	2	D/P/G4/G8	CP2866179	294
277	9,6	176,8	8	Vissé	6,4	192	159	4,8	2,4	G4/G8	CP2866178	294
280	9,6	176,8	8	Vissé	6,4	192	159	4,8	2,5	G4/G8	CP2866177	294
280	9,6	176,8	8	Vissé	6,4	192	159	4,8	2,5	CG4	CP5000177	294
290	10	180	8	Flottant	-	201,7	155	5,8	2,6	G8	CP2866237	NC
295	10	176,8	8	Vissé	6,4	192	159	4,8	-	D/P	CP2866200	294

*Dimensions en mm.

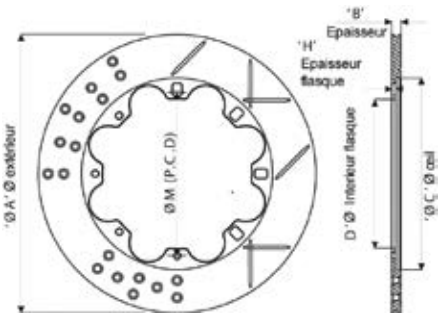

Disques ventilés pour bols aluminium.

Ventilated Brake Discs

A' Ø ext.*	B' ép.*	M' Ø M.P.C.D.*	Nbre fix.	Type fix.	Ø fixation*	C' Ø*	D' Ø*	H' ép.*	Poids (kg)	Types de surface disponibles	Réf. disque	Tarif € à partir de / from
254	21	139,7	6	Vissé	6,4	154,9	125,8	5,6	3,2	G4	CP4136568	368
257	21	139,7	6	Vissé	6,4	154,9	125,8	5,6	3,6	G4	CP413686	368
260	25,4	139,7	6	Vissé	6,4	154,9	125,8	4,8	-	G4	CP4448226/7	351
264	21	139,7	6	Vissé	6,4	154,9	125,8	5,6	3,7	G4	CP4136208	280
267	16	162	8	Vissé	6,4	180,7	145	4,35	-	CG4	CP37701016/7	359
267	21	139,7	6	Vissé	6,4	155	125,8	5,6	4,4	G4	CP413648	280
267	28	139,7	6	Vissé	6,4	156,4	123	5,58	5,1	G4	CP444881/2	441
277	25,4	158,8	8	Vissé	6,4	174,1	141	4,82	4,2	G4	CP4448410/1	441
278	16	176,1	8	Vissé	8,45	187,4	156	4,5	2,5	G4/P	CP37701002/3	451
278	16	181,5	8	Flottant	-	194	158	4,42	2,4	CG4	CP37701014/5	401
280	18	175	8	Flottant	-	193,44	151	4,32	2,8	CG4	CP3947138/9	NC
280	21	175	8	Flottant	-	193,44	151	5,62	3,5	CG4	CP3947140/1	NC
280	21	176,8	8	Vissé	6,4	192	159,3	4,8	3,3	G4	CP4530746/7	441
280	22	175	8	Flottant	-	193,44	191,64	5,25	3,3	CG4	CP4448208/9	NC
280	23	176,8	8	Vissé	6,4	192	159,3	4,8	3,3	G4	CP4530744/5	441
280	25,4	158,8	8	Vissé	6,4	174	141	4,8	-	G4	CP4448160/1	384
280	25,4	175	8	Flottant	-	193,44	151	6,32	4,1	CG4	CP4448210/1	NC
280	25,4	176,8	8	Vissé	6,4	192	159,3	4,9	4	CG8	CP5000312/3	454
280	25,4	176,8	8	Flottant	-	192	154	5	3,5	G4/G8	CP3580814/5	600
280	25,4	177,8	12	Vissé	6,4	197	164	4,9	2,7	G8	CP3047288/9	633
295	25,4	177,8	12	Vissé	6,4	204	164	5,6	5,4	CG8	CP5000510/11	351
295	28	177,8	12	Vissé	6,4	193	164	5,6	4,1	G8	CP3047256/7	633
295	28	177,8	12	Vissé	6,4	193	164	6,6	5	G8/RD	CP3580102/3	383
295	28	177,8	12	Vissé	6,4	192,4	154	5,6	5	CG8	CP35801134/5	NC
300	28	177,8	12	Vissé	6,4	203,2	164	5,6	4,65	G8	CP38371004/5	569
304	25,4	177,8	12	Vissé	6,4	203,2	164	4,9	-	G8	CP3047230/1	633
304	25,4	177,8	12	Vissé	6,4	203,2	164,3	6,6	4,9	G4	CP4348528/9	401
304	28	177,8	12	Vissé	6,4	203,2	164	5,6	5,2	G4	CP35802572/3	366
304	28	177,8	12	Vissé	6,4	203,2	164	5,6	4,9	G8	CP358066/7	547
304	32	177,8	12	Vissé	6,4	191	164,3	6,6	-	G4	CP35802604/5	570
310	28	203,2	12	Vissé	6,4	220	190	5,6	4,9	G8	CP3580318/9	547
315	25,4	203,2	12	Vissé	6,4	220	190	5,8	3,8	G8	CP3047328/9	633
315	28	177,8	12	Vissé	6,4	195,1	164,3	5,8	5,9	D/G4	CP35802416/7	533
315	28	177,8	12	Vissé	6,4	195	164,5	6,6	6,2	G8	CP358064/5	547
315	28	177,8	12	Vissé	6,4	210,3	164,3	6,1/5,9	5,6	CG8	CP5000212/3	512
315	28	203,2	12	Vissé	6,4	220	190	5,6	4,4	G8	CP3047178/9	594
325	28	203,2	12	Vissé	6,4	222	187	6,6	5,8	G4/G8/RD	CP3580294/5	512
330	28	203,2	12	Vissé	6,4	220	190	5,6	5,1	G8	CP3047252/3	633
330	28	203,2	12	Vissé	6,4	227,4	185	5,1	4,9	CG8	CP5000210/11	453
330	28	203,2	12	Vissé	6,4	230	190	5,6	5,2	G8	CP37812002/3	686
330	28	203,2	12	Vissé	6,4	230	190	5,6	5,94	G8/CG8/RD	CP35802898/9	435
330	32	203,2	12	Vissé	6,4	220	190	6,6	5,8	G8	CP3581222/3	631
330	32	203,2	12	Vissé	6,4	227,4	190	6,6	6,7	CG8	CP5000206/7	502
330	32	203,2	12	Flottant	-	227	178	5,6	5,8	CG8/GA	CP35811130/1	NC
330	36	203,2	12	Vissé	6,4	219,4	190	6,6	7,2	CG8	CP5000112/3	631
332	32	203,2	12	Vissé	6,4	216,8	190	5,6	6,2	G8	CP3581766/7	631
343	28	228,6	12	Vissé	6,4	240	212	5,3	5	G8	CP37812122/3	686
343	32	215,9	12	Vissé	6,4	230	201,3	5,6	6,1	CG8/G8/CG24/P/RD	CP3581542/3	568
355	28	247,6	12	Vissé	6,4	261,6	233	5,3	5,1	G8	CP37812006/7	686
355	28	222,5	12	Vissé	6,43	241	239,2	7,01	6,7	CG8	CP6565190/1	550
355	32	215,9	12	Vissé	6,4	244	195	6,4	7,3	CG12	CP4542106/7	370
356	28	228,6	12	Flottant	-	251,6	202,6	5	5,4	CG8	CP37812024/5	741
356	32	228,6	12	Vissé	6,4	251	214	5,3	6,5	CG8	CP5000218/9	503
356	32	228,6	12	Flottant	-	251,6	202,6	5,6	6,6	CG8/G8	CP35811080/1	686
356	32	240	12	Vissé	6,4	261,6	225,5	5,6	5,7	P/G8	CP35811038/9	631
356	32	240	12	Flottant	-	261,6	215	5,6	5,8	G8	CP35811042/3	686
356	36	228,6	12	Vissé	6,4	244,6	214	6,6	7,7	CG8	CP5000110/1	631
362	32	215,9	12	Vissé	6,4	238	195	6,4	8,4	G8/CG12	CP4542142/3	370
366	32	240	12	Vissé	6,4	268	224	6,4	6,5	G8/GA	CP37001036/7	709
376	28	260	12	Flottant	-	277,6	235,4	5,6	5,1	G8	CP37181000/1	765
378	32	240	12	Flottant	-	268	215	5,6	7,16	GA/P/CG8	CP57721030/1	638
378	32	240	12	Flottant	-	268	215	5,6	7,2	CG8/G8	CP37181030/1	765
378	36	240	12	Flottant	-	266	215	5,6	-	G8	CP57721032/3	NC
390	36	260	12	Vissé	6,4	268,8	243	6,3	9,3	CG24	CP4095100/1	972

*Dimensions en mm.

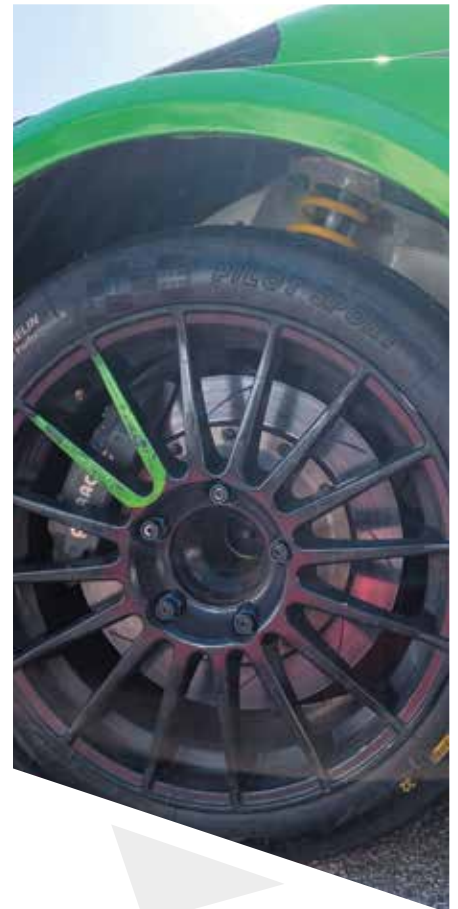
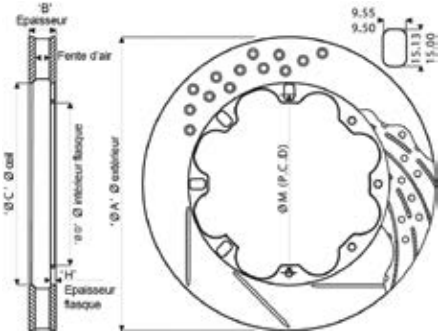

BRAKES / FREINAGE

DISQUES COMPÉTITION

Racing Discs

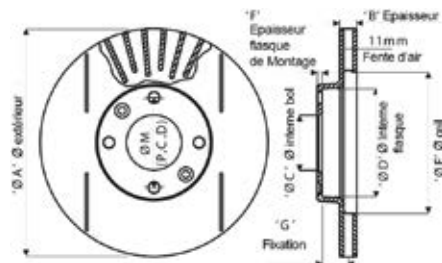
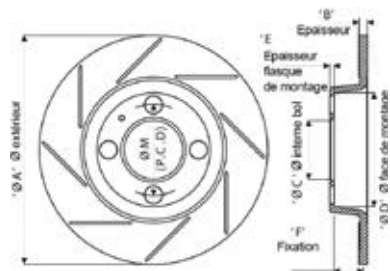

Disques pleins bol intégré.

Solid Brake Discs With Integral Mounting Bell

A' Ø ext.*	B' ép.*	M' Ø M.P.C.D.*	Nbre fix.	Ø fixation*	C' Ø*	D' Ø*	E' Ø*	F' ép.*	Poids (kg)	Types de surface disponibles	Réf. disque	Tarif €
248	7,1	95,25	4	9,5	76,2	128	5,1	32,5	2,4	P	CP22229P	326
254	9,7	95,25	4	9,5	76,2	128	5,1	31,5	3,3	P	CP222210P	NC
254	9,7	95,25	4	9,7	76,2	129,5	5,1	31,5	3,3	G4	CP2222262G4	NC
254	9,7	100	4	12,5	72,6	127,7	5,1	31,5	3,3	P	CP2222273P	NC
264	11,1	107,95	4	11,6	86,36	133,35	7,87	16,8	3,8	P	CP2407129P	299

*Dimensions en mm.

Disques ventilés bol intégré.

Ventilated Brake Discs With Integral Mounting Bell

A' Ø ext.*	B' ép.*	M' Ø M.P.C.D.*	Nbre fix.	Ø fixation*	C' Ø*	D' Ø*	E' Ø*	F' ép.*	G' départ*	Poids (kg)	Types de surface disponibles	Réf. disque	Tarif € à partir de / from
254	20,7	100	4	14,7	62	121,3	170	8,2	38,2	4,3	G4	CP2589120	NC
262	20,1	108	4	12,9	66,1	131	156	6	31	4,2	G4	CP2589115	400
270 (106 Cup)	22	108	4	12,4	65,26	129,1	165	6	30,7	4,8	G4/G8	CP2589138	335
273 (205 Rallye Gr. A)	20,5	108	4	12,9	66,1	129	169	6	30,2	4,5	G4	CP2589135	400
304	24	100	4	12,2	64,2	180	200	7,5	26	-	SD/P/G8	CP7080104	392
328	20	120	5	14,6	75	185,08	234	7,17	44,05	-	G8	CP4475122/3	430

*Dimensions en mm.

Montage disque & bol.

Disc & Mounting Bell Assembly

Désignation	Diamètre	Longueur	Réf.	Tarif €
Vis à tête creuse	1/4UNF	22,2 mm (0,875")	CP2494116	2,20
Vis à tête creuse	1/4UNF	25,4 mm (1")	CP2494718	2,40
Vis à tête creuse	1/4UNF	27 mm (1,062")	CP2494331	2,50
Écrou	1/4UNF	-	CP2494117	1,20
Rondelle (boîte de 100)	-	-	CP24941305K100	9,90

Montage disque flottant

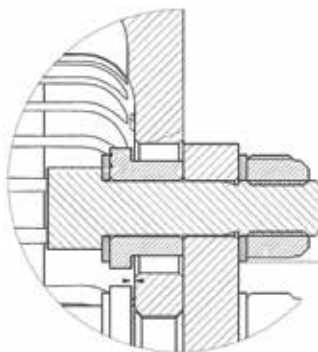

Montage bol flottant

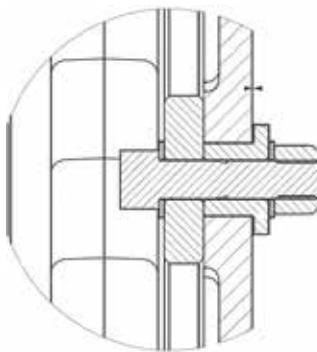

Montage boulonné

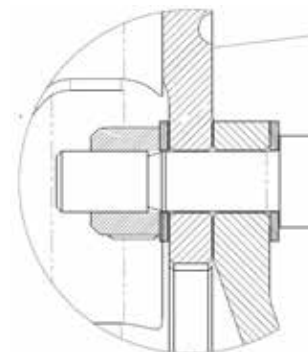

Kits disques de remplacement.

Replacement Disc Kits

Kits conçus pour remplacer les disques d'origine tout en conservant les étriers standards. Permettent d'améliorer considérablement les performances. Kits composés de disques « strap » (montage semi-flottant) ou rigides, ainsi que des bols si nécessaire.

ENG Designed to replace the standard single piece disc and retaining the vehicles production brake caliper. Include discs and/or bell assemblies.

Modèle	Type	Dimensions (mm)	Réf.	Commentaires	Tarif €
AUDI RS4	B7	365 x 34	CP8080Z14/15SD	Bol à changer - réf. CP8080Z140	504
AUDI RS6	C5	365 x 34	CP8080Z14/15SD	Bol à changer - réf. CP8080Z141	504
AUDI RS6 AV	C6	390 x 36	CP8080Z24/25CG12	Etriers Brembo 8 pistons / bol à changer - réf. CP8080Z240	NC
AUDI RS6 AR	C6	356 x 26	CP8080Z26/27CG12	Bol à changer - réf. CP8080Z260	NC
FORD Focus RS II	2009 -	336 x 28	CP8080Y18/19CG8	Bol à changer - réf. CP8080Y180	NC
MITSUBISHI Evo X	-	350 x 32	CP4590032YNPP	Montage étriers Brembo 4 pistons	1089
NISSAN GT-R R35 AV	2008 - 2011	378 x 34	CP4590033YNPCG12	-	1344
NISSAN GT-R R35 AR	2008 -	378 x 30	CP4590034YNPCG12	-	1332
NISSAN GT-R R35 AV	2011 -	390 x 34	CP8080Y10/11CG12	Bol à changer - réf. CP8080Y100	NC
NISSAN GT-R R35 AR	2008 -	378 x 30	CP4590034YNPCG12	-	1332
RENAULT Megane II	RS	310 x 28	CP4590011BNPCG8	-	1276

Autres affectations, nous consulter.

ÉTRIERS 2 PISTONS

Fixation axiale.



à partir de / from **370€**

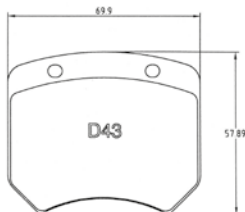

Plaquettes CP2399D43
Épaisseur 14,4 mm

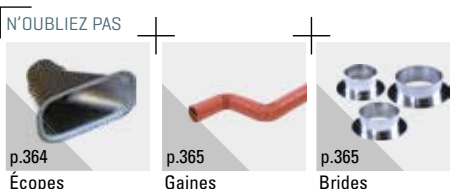

Écopes

Gaines

Brides

ÉTRIERS.
CALIPERS

Réf.	CP25763E0	CP25773E0	CP31762E0	CP31772E0	CP31782E0
Montage	Axial - droit ou gauche				
Applications	Circuit Formule Ford AV et AR / Rallye AR				
Ø pistons	41,3 mm	44,5 mm	38,1 mm	36 mm	31,8 mm
Épaisseur disques	9,7 mm				
Ø disques	267 mm				
Piste plaquettes	27,4 cm ²				
Épaisseur plaquettes	14,4 mm				
Poids	1,1 kg				
Filetage raccord	3/8x24UNF				
Dimensions « PL »	46,9 mm				
Déport fixation	24,6 mm				
Entraxe fixation	89 mm				
Kit joints	CP4518K	CP4518L	CP4518J	CP4518H	CP4518E
Pistons	CP2576105	CP2577102	CP3176102	CP3177102	CP3178102

Fixation radiale.



à partir de / from **410€**

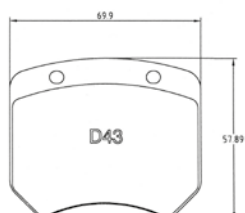

Plaquettes CP2399D43
Épaisseur 14,4 mm

Réf.	CP36764E0	CP36774E0	CP45864E0	CP45964E0
Montage	Radial - droit ou gauche			
Applications	Monoplace AV Circuit / Rallye AR			
Ø pistons	41,3 mm	44,5 mm	36 mm	31,8 mm
Épaisseur disques	9,7 mm			
Ø disques	267 mm			
Piste plaquettes	27,4 cm ²			
Épaisseur plaquettes	14,4 mm			
Poids	1,1 kg			
Filetage raccord	3/8x24UNF			
Dimensions « PL »	47,33 mm			
Déport fixation	30,5 mm			
Entraxe fixation	95 mm			
Kit joints	CP4518K	CP4518L	CP4518H	CP4518E
Pistons	CP2576105	CP2577102	CP3177102	CP3178102

ÉTRIERS 4 PISTONS

CP5040-10 à 13.

644€

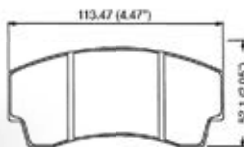

Plaquettes CP3345D44
Épaisseur 16 mm

Réf.	CP504010S4/11S4	CP504012S4/13S4
Montage	Trailing	Radial
Type	Trailing	Leading
Ø pistons	38,1 mm x 4	
Épaisseur disques	28 mm	
Ø disques : 2 montages possibles	Ø 280 mm (réf. CP5000312/13G8) Ø 295 mm (réf. CP5000510/11CG8)	
Piste plaquettes	43,4 cm ²	
Épaisseur plaquettes	16 mm	
Poids	1,9 kg	
Filetage raccord	M10x100	
Dimensions « PL »	53 mm	
Déport fixation	43,2 mm	
Entraxe fixation	130 mm	
Kit joints	CP4518JJ	
Pistons	CP3215113 (aluminium) / CP5560110 (inox)	

CP4567.

653€

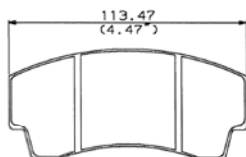

Plaquettes CP3345D44
Épaisseur 16 mm

Réf.	CP45672S4/3S4	CP45674S4/5S4	CP45678S4/9S4	CP456710S4/11S4
Montage	Radial			
Type	Trailing	Leading	Trailing	Leading
Applications	Monoplace AV et AR (jantes 13") / Rallye tout-terrain			
Ø pistons	34,9 mm x 2 / 41,3 mm x 2			
Épaisseur disques	25,4 mm			20 mm
Ø disques	280 mm			
Piste plaquettes	43,4 cm ²			
Épaisseur plaquettes	16 mm			
Poids	1,6 kg			
Filetage raccord	M10x100			
Dimensions « PL »	50,5 mm			
Déport fixation	30 mm			27,3 mm
Entraxe fixation	152 mm			
Kit joints	CP4518GK			
Pistons	CP3567114 (Ø 34,9 mm) / CP42703 (Ø 41,3 mm)			



ÉTRIERS 4 PISTONS CP8350.

551€

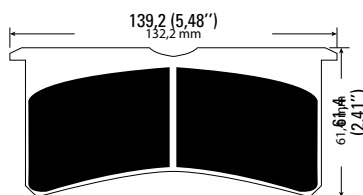

Plaquettes CP8250D41 ou D50
Épaisseur 20,2 mm

Réf.	CP635012/13S4
Montage	Radial
Applications	R2 ou similaire
Ø pistons	38,1 mm x 2 / 41,3 mm x 2
Épaisseur disques	26 mm
Ø disques	Mini 285 mm / maxi 310 mm
Piste plaquettes	50,67 cm ² (D41) ou 61 cm ² (D50)
Épaisseur plaquettes	20,2 mm
Poids	2,08 kg
Filetage raccord	M10x100
Dimensions « PL »	51 mm
Déport fixation	39,8 mm
Entraxe fixation	152 mm
Kit joints	CP4518JK
Pistons	CP3215113 (Ø 38,1 mm) / CP42703 (Ø 41,3 mm)

CP6720 / CP6730.

à partir de / from 786€

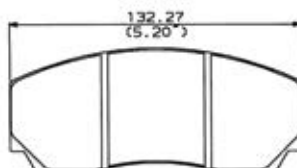

Plaquettes CP3215D46 ou D50
Épaisseur 16,8 mm

Réf.	CP67206/7S4	CP67208/9S4	CP67302/3S4
Montage	Radial		
Type	Trailing	Leading	
Applications	Super 1600 / S2000 / Rallye Raid		
Ø pistons	34,9 mm x 2 / 41,3 mm x 2	31,8 mm x 4	
Épaisseur disques	28 mm		
Ø disques	Mini 285 mm / maxi 355 mm		
Piste plaquettes	54,6 cm ² (D46) ou 57,4 cm ² (D50)		
Épaisseur plaquettes	16,8 mm		
Poids	2,5 kg	2,6 kg	
Filetage raccord	M10x100		
Dimensions « PL »	57,8 mm		
Déport fixation	35 mm		
Entraxe fixation	180 mm		
Kit joints	CP4518GK	CP4518EE	
Pistons	CP3567108 (Ø 34,9 mm) / CP3344109 (Ø 41,3 mm)	CP3349103	

ÉTRIERS 6 PISTONS CP6269.

2751€

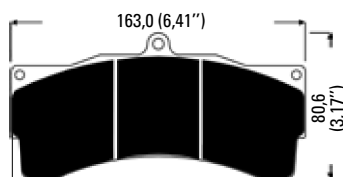

Plaquettes CP6210D54
Épaisseur 30 mm

Réf.	CP62692/3S7L	CP62694/5S7L
Montage	Radial	
Applications	Trailing	Leading
Ø pistons	31,75 mm x 2 / 34 mm x 2 / 41,3 mm x 2	
Épaisseur disques	35,6 mm	
Ø disques	390 mm	
Piste plaquettes	83 cm ²	
Épaisseur plaquettes	30 mm	
Poids	3,3 kg	
Filetage raccord	M10x100	
Dimensions « PL »	63,5 mm	
Déport fixation	42 mm	
Entraxe fixation	210 mm	
Kit joints	CP8518EFK	
Pistons	CP6268104 (Ø 31,75 mm) / CP6268105 (Ø 34 mm) / CP6268106 (Ø 41,3 mm)	

GAMME PRO 5000 R

Pro 5000 R Range

Étriers forgés innovants, utilisant la technologie dernier cri AP RACING.
Design asymétrique pour une meilleure rigidité et évacuation de la chaleur, ainsi qu'un poids mini.
Meilleur mordant permettant de réduire les distances de freinage tout en restant endurant. Ressenti à la pédale incomparable !

ENG Range bringing the very latest technology: Asymetric forged design, improved stiffness and cooling.

4 pistons - Entraxe 152 mm / disques jusqu'à 330 mm.

779€

+ Rigidité améliorée & design asymétrique pour un freinage ultra performant !



Plaquettes CP3215D50
Épaisseur 16,8 mm

4 pistons - Entraxe 152 mm / disques jusqu'à 380 mm.

à partir de / from 828€

+ Puissance de freinage supérieure & feeling incomparable

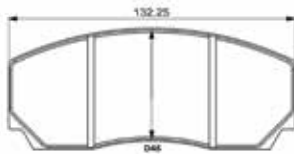

Plaquettes CP3215D46
Épaisseur 16,75 mm

6 pistons - Entraxe 180 mm.

1170€

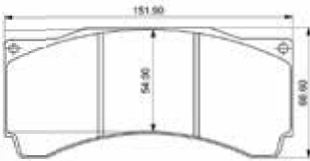

Plaquettes CP3894D54
Épaisseur 18 mm

6 pistons - Entraxe 210 mm.

1228€

+ Gagnez de précieuses secondes en réduisant vos distances de freinage !

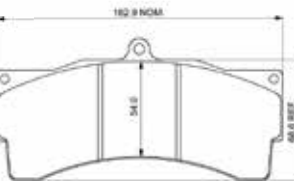

Plaquettes CP6230D54
Épaisseur 25 mm

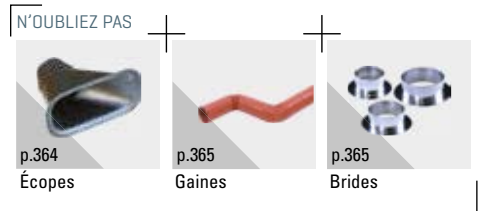

Réf.	CP94402/03S4L	CP94412/13S4L
Montage	Radial	
Applications	Polyvalent - AV ou AR	Polyvalent - AR
Ø pistons	36 mm x 2 / 41,3 mm x 2	31,8 mm x 2 / 36 mm x 2
Épaisseur disques	28 mm	
Ø disques	Mini 315 mm / maxi 330 mm	
Réf. disques conseillés	CP5000210/1CG8 CP35802898/9CG8 CP5000220/1CG8	
Piste plaquettes	57,4 cm²	
Épaisseur plaquettes	16,8 mm	
Poids	2,16 kg	2,1 kg
Filetage raccord	M10x100	
Dimensions « PL »	57,8 mm	
Déport fixation	44 mm	
Entraxe fixation	152 mm	
Kit joints	CP8518GK	CP8518EH
Pistons	CP9440107 (Ø 36 mm) CP9440106 (Ø 41,3 mm)	CP9441101 (Ø 31,8 mm) CP9440107 (Ø 36 mm)

Réf.	CP94482/3S4L	CP94492/3S4L	CP94502/3S4L	CP94512/3S4L
Montage	Radial			
Applications	Avant	Arrière	Arrière	Arrière
Ø pistons	38,1 mm x 2 41,3 mm x 2	28,6 mm x 2 34 mm x 2	27 mm x 2 31,8 mm x 2	25,4 mm x 2 28,6 mm x 2
Épaisseur disques	28 mm ou 32 mm			
Ø disques	380 mm			
Réf. disques conseillés	CP5914-116/7G12 (378 x 28 mm) CP5914-110/1G8 (378 x 28 mm) CP5772-1010/1GA (378 x 32 mm)			
Piste plaquettes	48,3 cm²			
Épaisseur plaquettes	16,75 mm			
Poids	2,24 kg	2,2 kg	2,2 kg	2,2 kg
Filetage raccord	M10x100			
Dimensions « PL »	58 mm	52 mm	52 mm	52 mm
Déport fixation	44 mm			
Entraxe fixation	152 mm			
Kit joints	CP8518JK	CP8518DF	CP8518CE	CP8518AD
Pistons	CP9445109 (Ø 38,1 mm) CP9444111 (Ø 41,3 mm)	CP9449106 (Ø 28,6 mm) CP9449107 (Ø 34 mm)	CP9450104 (Ø 27 mm) CP9450108 (Ø 31,8 mm)	CP9451104 (Ø 25,4 mm) CP9449106 (Ø 28,6 mm)

Réf.	CP96602/03S4L
Montage	Radial
Applications	Polyvalent
Ø pistons	27 mm x 2 / 31,8 mm x 2 / 38,1 mm x 2
Épaisseur disques	Mini 32 mm / maxi 36 mm
Ø disques	Mini 356 mm / maxi 380 mm
Réf. disques conseillés	CP57721032/3CG8 (378 x 36 mm) CP5000218/9CG8 (356 x 32 mm)
Piste plaquettes	77,4 cm²
Épaisseur plaquettes	18 mm
Poids	2,78 kg
Filetage raccord	M10x100
Dimensions « PL »	63,5 mm
Déport fixation	42 mm
Entraxe fixation	180 mm
Kit joints	CP8518CEJ
Pistons	CP9660114 (Ø 27 mm) / CP9660115 (Ø 31,8 mm) / CP9660116 (Ø 38,1 mm)

Réf.	CP96652/3S4L
Montage	Radial
Applications	Polyvalent
Ø pistons	27 mm x 2 / 31,8 mm x 2 / 38,1 mm x 2
Épaisseur disques	Mini 32 mm / maxi 36 mm
Ø disques	Mini 362 mm / maxi 390 mm
Réf. disques conseillés	CP4284134/5CG8 (390 x 36 mm) CP57721030/1CG8 (378 x 32 mm)
Piste plaquettes	81,6 cm²
Épaisseur plaquettes	25 mm
Poids	3,1 kg
Filetage raccord	M10x100
Dimensions « PL »	63,5 mm
Déport fixation	42 mm
Entraxe fixation	210 mm
Kit joints	CP8518CEJ
Pistons	CP9660114 (Ø 27 mm) / CP9660115 (Ø 31,8 mm) / CP9660116 (Ø 38,1 mm)

ÉTRIERS VÉHICULES HISTORIQUES.

HISTORIC RACE CALIPERS



VH VEHICULES HISTORIQUES

2 pistons CP2382.

982€

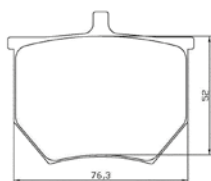

Plaquettes CP2372D52
Épaisseur 15,9 mm

Réf.	CP238212/3E4
Montage	Axial
Applications	FORD Escort Gr. 4 arrière ventilé
Ø pistons	50,8 mm x 2
Épaisseur disques	20,7 mm
Ø disques	Mini 254 mm / maxi 267 mm
Piste plaquettes	34,61 cm ²
Épaisseur plaquettes	15,9 mm
Poids	1,8 kg
Filetage raccord	3/8x24UNF
Dimensions « PL »	54,1 mm
Déport fixation	29,7 mm
Entraxe fixation	88,9 mm
Kit joints	CP4518N
Pistons	CP238352

4 pistons CP2361.

1018€

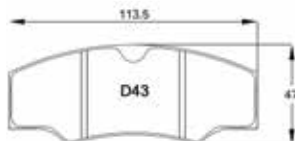

Plaquettes CP2340D43 ou D51
Épaisseur 15,9 mm

Réf.	CP236196/7S4QR
Montage	Axial - A percer
Applications	Rallye / GT / Berline Montage à l'avant possible avec jantes 13"
Ø pistons	38,1 mm x 4
Épaisseur disques	20,7 mm
Ø disques	Mini 248 mm / maxi 267 mm
Piste plaquettes	40,4 cm ² ou 43,4 cm ²
Épaisseur plaquettes	15,9 mm
Poids	2 kg
Filetage raccord	3/8x24UNF
Dimensions « PL »	55,1 mm / 81,2 mm
Déport fixation	28,7 mm / 31,2 mm
Entraxe fixation	76,2 mm / 94 mm
Kit joints	CP4518JJ
Pistons	CP226066

4 pistons CP2270 / CP2271.

à partir de / from 1068€

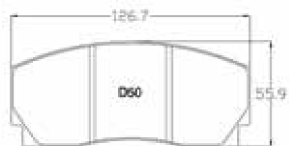

Plaquettes CP2270D46
Épaisseur 16,6 mm

Réf.	CP2270144/5S4QR	CP2271182/3S4QR
Montage	Axial - A percer	
Applications	Rallye / GT / Berline Montage à l'avant possible avec jantes 13"	
Ø pistons	41,3 mm x 4	38,1 mm x 4
Épaisseur disques	28 mm	
Ø disques	Mini 260 mm / maxi 302 mm	
Piste plaquettes	56,3 cm ²	
Épaisseur plaquettes	16,6 mm	
Poids	2,7 kg	
Filetage raccord	3/8x24UNF	
Dimensions « PL »	66,3 mm / 85,6 mm	
Déport fixation	33,3 mm / 42,4 mm	
Entraxe fixation	76,2 mm / 94 mm	
Kit joints	CP4518KK	CP4518JJ
Pistons	CP227092	CP226066

ACCESSOIRES ÉTRIERS.

CALIPER ACCESSORIES



Joint de piston d'étrier.

Caliper Seals

Ø piston (mm)	Réf. joint dans étrier	Tarif €	Réf. joint sur piston	Tarif €
25,4	CP4900172	NC	-	-
26	CP4900171	14,60	-	-
27	CP4900170	14,60	CP3724139	14,60
28,6	CP2414118	14,60	CP3555203	14,60
31,8	CP4900168	14,60	CP3724137	14,60
34	CP4900166	14,60	CP3724136	14,60
34,9	CP234016	14,60	-	-
36	CP4900165	14,60	CP3724134	NC
38,1	CP23702	14,60	CP3724133	14,60
41,3	CP4900163	14,60	CP3724132	NC
44,5	CP4900162	14,60	CP3555211	14,60
50,8	CP238414	NC	-	-

Graisse à piston d'étrier.

Brake Caliper Piston Grease

Réf. 8EQ0175GR

3€



A utiliser impérativement lorsque vous réviser vos étriers et maîtres cylindres pour une protection maximale. Sachet de 5 g. Utilisée également lors du remplacement des joints de votre butée d'embrayage.

ENG 5 grs bag.

+ Kits gros freins sur demande

à partir de / from
1298€

KITS GROS FREINS.

BIG BRAKE KITS



Livrés avec plaquettes AP RACING ou FERODO, kits flexibles aviation, liquide de frein AP RACING 5.1, disques, bol en aluminium, cale d'étriers pour faciliter le montage en lieu et place des étriers d'origine, et notice de montage.

Nécessitent souvent un montage de jantes spécifiques.

ENG Include AP RACING or FERODO brake pads, braided hoses, AP RACING 5.1 brake fluid, discs, bell, mounting brackets and fitting instructions. Big brake kits usually require specific wheel rims.

Modèle	Type	Années	AV / AR	Réf. étriers noirs	Réf. étriers rouges	Nbre de pistons	Ø disque x ép. (mm)	Type de jantes
AUDI								
A5 / S5	-	2009 -	AV	CP5555M1048BKCG12	CP5555M1048R2CG12	6	355 x 32 / Rainuré	18" ou 19" / Origine
S3	-	1999 - 2003	AV	CP55701009	CP55701009R2	6	330 x 28 / Rainuré	7,5 x 17" / Origine
RS4	-	-	AV	CP5555M1034CG12	CP5555M1034R2CG12	6	362 x 36	8,5 x 18" / Origine
BMW								
Série 3 E46	Plaquettes 17 mm	1997 -	AV	CP55701011	CP55701011R2	6	330 x 28 / Rainuré	8 x 17" / BBS
Série 3 E90 / E91 / E92 / E93	335i	-	AV	CP55751009G8	CP55751009R2G8	6	356 x 32 / Rainuré	18" / Aftermarket
			AR	CP66251000BK	CP66251000R2	4	Origine	Origine
			AV	CP55551009	CP55551009R2	6	343 x 32 / Rainuré	18" / Aftermarket
M3 E36	-	-	AR	CP51441002	CP51441002R2	4	Origine (non fourni)	8J x 17" / Aftermarket
M3 E46	Plaquettes 17 mm	-	AV	CP55751004	CP55751004R2	6	356 x 32 / Rainuré	18" ou 19" / BMW origine
			AR	CP51441003	CP51441003R2	4	Origine (non fourni)	18" ou 19" / BMW origine
			AV	CP5555M1050	CP5555M1050R2	6	368 x 36 / Strap Drive	18" / Origine ou 19" / Run flat
M3 E92	-	2007 -	AV	CP5555M1049	CP5555M1049R2 G8	6	378 x 36 / Strap Drive	19" / Origine
			AR	CP66021001BK G8	CP66021001R2G8	4	352 x 26 / Rainuré	19" / Origine
Mini	Cooper	2000 -	AV	-	CP76111000	4	304 x 24 / Rainuré	16" ou 17" / Aftermarket
Mini	One Cooper / One Cooper S	2007 -	AV	CP66381000CG8	CP66381000R2	4	330 x 26 / Rainuré	17" / Aftermarket
Mini	R53 / R56	2000 -	AV	CP76451001BG	CP76451001R2	4	315 x 22 / Rainuré	17" / JCW
CITROEN								
C2	-	2003 -	AV	-	CP76071002R2SD	4	330 x 24 / Percé	7 x 17" / Speedline
FERRARI								
355	-	1994 -	AV	CP55551028	CP55551028R2G8	6	356 x 32 / Rainuré	Origine
FORD								
Fiesta VII	ST	2013 -	AV	CP66371004CG12	CP66371004R2CG12	4	315 x 24 / Rainuré	17" / Origine
Focus II	RS	2009 - 2010	AV	CP55751012B2PG10	CP55751012R2PG10	6	355 x 32 / Rainuré	19" / Origine
Focus II	ST	2005 - 2010	AV	CP66281004BG	CP66281004R2	4	343 x 28 / Rainuré	18" / Origine
Focus III	ST	2012 -	AV	CP66281006BGGC8	CP66281006R2CG8	4	343 x 28 / Rainuré	18" ou 19" / Origine
HONDA								
Civic	Type R	2002 - 2006	AV	CP55701012G8	CP55701012R2	6	330 x 28 / Rainuré ou Percé	17" / Aftermarket
Civic	Type R / FN2	2007 -	AV	CP66371002	CP66371002R2	4	330 x 26 / Rainuré	17" / Aftermarket
S2000	-	1999 -	AV	CP66371000CG8	CP66371000R2CG8	4	330 x 26 / Rainuré	17" / Aftermarket
MITSUBISHI								
Lancer	Evo VII / VIII / IX	2001 -	AV	CP70401008CG12	CP70401008R2CG12	6	362 x 32 / Rainuré	19" / Aftermarket
			AV	CP70401009CG12	CP70401009R2CG12	6	356 x 32 / Rainuré	18" / Aftermarket
			AR	CP51081003	CP51081003R2	4	Origine (non fourni)	8 x 17" / Origine
			AV	CP7040M1014BK	CP7040M1014R2	4	355 x 32 / Rainuré	18" / Origine
Lancer	Evo X	2003 - 2009	AR	CP76151003BG	CP76151003R2	4	Origine (non fourni)	18" / Origine
NISSAN								
350Z	-	2008 -	AV	CP70401011CG12	CP70401011R2	6	362 x 32 / Rainuré	Origine
			AR	CP76331000CG12	CP76331000R2	4	330 x 24 / Rainuré	Origine
GT-R	R35	2008 -	AV	CP8521Z1000BGGC12	CP8521Z1000R2CG12	6	410 x 36 / Rainuré	Origine
			AR	CP8540Z1000BGGC12	CP8540Z1000R2CG12	4	400 x 32 / Rainuré	Origine
PEUGEOT								
106	-	1991 -	AV	CP51001004	CP51001004R2	4	285 x 25 / Rainuré	6,5 x 15" / Speedline
SUBARU								
Impreza	-	1993 - 2014	AV	CP55551052BK	CP55551052.R2.G8	6	356 x 32 / Rainuré	18" / Aftermarket
VOLKSWAGEN								
Golf V / VI	GTi / TDi	2005 -	AV	CP55701015G8	CP55701015R2G8	6	330 x 32 / Rainuré	18" ou 19" / Origine
Golf V / VI	GTi / TDi	2009 -	AV	CP70681000BGGC12	CP70681000R2CG12	6	355 x 32 / Rainuré	18" / Origine

Autres affectations, nous consulter.

Kits flexibles de freins.

Brake Line Kits

Flexibles assemblés et prêts à monter sur votre véhicule. Selon les affectations, ces kits sont composés de 2 à 8 flexibles. Ces flexibles aviation tressés inox vous permettront de supprimer la dilatation des flexibles de série et donneront un meilleur feeling à la pédale. Résistants aux chocs et à l'usure, ils participeront à la sûreté et à l'efficacité de votre système de freinage. Protections de couleur sur demande.

ENG We offer a wide range of easy-to-install brake lines. Kits include from 2 to 8 tubes. These brake line kits reduce expansion and improve brake feeling. Shock and wear resistant, they improve safety and performance of your braking system. Colour protections on request.

Modèle	Type	Années	Réf.	Nbre flexibles / kit
ALFA ROMEO				
147 / 156	GTA	2003 - 2006	1FLAR15024F	4
2000 GTV	1600 / 1750 / 2000 / Coupé Bertone	1968 - 1975	1FL9333K	3
Aflasad Sprint			1FL9567K	3
GTV	2.0 16S	-	1FL9338K	4
GTV / GTV6 / 75 turbo		1981 - 1987	1FL9160K	3
Spider / Montreal		1966 - 1982	1FLAR02003	3
ALPINE				
Alpine A110		-	1FL9430K	4
Alpine A110	Gros freins	-	1FL9369K	4
Alpine A310	4 cylindres	-	1FL9422K	4
Alpine A310	V6 (AP80)	1980 -	1FLRN07024F	4
Alpine A310	V6 (AP80)	- 1980	1FL9421K	4
Alpine A610	V6 Turbo	-	1FL9367K	4
AUDI				
A3		1996 - 2003	1FL9583K	4
A3		2003 -	1FLAU05124F	4
Quattro	Type 85 2.1 Turbo	07/80 - 07/81	1FLAU00804	4
Quattro	Type 90 2.2 Turbo	1984 - 1987	1FLAU01424F	4
RS4		2005 -	1FLAU07804F	4
S3	Quattro	1996 - 2000	1FL9586K	4
S3		10/01 - 05/03	1FL95861K	4
S3		2007 - 2012	1FLAU06504F	4
TT	1.8 Turbo / Quattro (150 / 180 / 225CV)	-	1FL9584K	4
TT	1.8 / 2.0 TFSI / TTS / V6 (n° PR.1LK/1LM)	2006 -	1FLAU06074F	4
TT	RS 2.5 TFSI / RS3	2009 -	1FLSAU06094F	4
AUSTIN				
Mini	Tous modèles	1967 - 1984	1FLAH07014F	4
Mini	Tous modèles (dont Cooper)	1984 - 1991	1FL9102K	4
AUTOBIANCHI				
A112	Abarth	-	1FL9610K	4
BMW				
	1600 / 1600Ti / 2000 / 2002	1965 - 1969	1FLBW01024F	4
	2002 / Ti / Tii	1969 - 1975	1FL9451K	6
Série 1 E81 / E82 / E86 / E87	116 / 130i / 135i / 1M	2004 - 2011	1FLBW10106F	6
Série 2 F20 / Série 1 F21	M235i / M135i	2014 -	1FLBW10204F	4
Série 2 F87	M2	2016 -	1FLBW10254F	4
Série 3 E21	316 / 318 / 320	- 1962	1FL9557K	4
Série 3 E21	323i	- 1962	1FL9556K	6
Série 3 E30	Tous modèles avec disques AR (sauf 325i X)	1984 - 1991	1FL9300K	6
Série 3 E36	Tous modèles avec disques AR (sauf M3)	1992 - 1998	1FL9150K	6
Série 3 E36	316 / 318 (tambour AR)	1992 - 1998	1FLBW00504	4
Série 3 E36	M3	1992 - 1998	1FLBW02116	6
Série 3 E46	Tous modèles (M3 inclus)	1998 - 2005	1FL9153K	4
Série 3 E90 / E91 / E92 / E93	Tous modèles (M3 inclus)	2005 - 2012	1FLBW10506F	6
Série 3 F30		2011 -	1FLBW02614F	4
Série 4 F32 / F33 / F36		2012 -	1FLBW11604F	4
Série 6 E24	628 / 635 CSI	1976 - 1982	1FL9554K	6
Série 6 E24	625i / M635 CSI	1982 - 1989	1FLBW04016F	6
Z3	3.2 M	-	1FL9152K	6
Z4	M	2003 -	1FLBW09806F	6
Mini F55 / F56	Cooper S	2014 -	1FLBW11764F	4
Mini R50 / R52	One / Cooper / Cooper S	- 2003	1FLBW11004F	4
Mini R53	One / Cooper / Cooper S	2003 - 2006	1FL9104K	4
Mini R55 / R56	Cooper S	2007 -	1FLBW11754F	4
CITROEN				
AX	Sport	1987 -	1FL9230K	4
C2	VTR	-	1FL9672K	4

à partir de / from
31€90

Modèle	Type	Années	Réf.	Nbre flexibles / kit
DS3	Tous modèles sauf R	-	1FLCN03504	4
DS3	Racing (étriers Brembo)	-	1FLCN03554	4
Saxo	Tous modèles - VTS / VTR	-	1FL9260K	4
Visa	1.6 GTI	-	1FLCN04104F	4
Xsara I	Tous modèles sans ABS	1997 - 2000	1FL9670K	4
Xsara I	Tous modèles avec ABS	1997 - 2000	1FLCN06904F	4
Xsara II	Tous modèles	2000 -	1FL06954	4
ZX	16V / TD	-	1FL9671	6
DATSUN				
240 / 260Z		-	1FLDN01004F	4
DS				
DS3	Performance	2016 -	1FLCN03554F	4
FIAT				
124	Sport Coupé	1967 - 1976	1FL9667K	5
128	Coupé	1977 - 1979	1FL9665K	4
500	Abarth	2008 -	1FLFT06586F	6
Punto Evo	Tous modèles / Abarth (180CV)	2009 - 2012	1FLFT06406F	6
Uno	Turbo (sans ABS)	-	1FLFT02005F	5
Uno	Turbo (avec ABS)	-	1FLFT02006F	6
X1/9	1.3 / 1.5	-	1FL9662K	4
FORD				
Capri I		-	1FL9407K	4
Capri II / III		-	1FL9401K	4
Capri III	3.0 S	-	1FLFD05033F	3
Cortina I		-	1FLFD06013F	3
Escort I		-	1FL9386K	3
Escort II		-	1FLFD02023F	3
Escort III	RS 1600 / RS Turbo / XR3i	1983 - 1990	1FL9405K	4
Escort / Sierra	Cosworth / 4X4	-	1FL9240K	6
Fiesta V	2.0 ST (150CV)	2005 -	1FL9404K	4
Fiesta VI	ST 180	-	1FLFD01214	4
Focus I	ST (170 / 225CV)	2005 -	1FL9243K	4
Focus I	RS	2002 - 2004	1FLFD10096F	6
Focus II	RS	2009 -	1FL9241K	4
Focus III	ST (250CV)	2011 -	1FL13104F	4
Focus III	RS	2016 -	1FL9244K	4
HONDA				
Civic	VTEC EK3 / EK4	-	1FL9209K	4
Civic	CRX / VTEC EE8 / ED9 / EE9 / ED4 / ED7	-	1FL9216K	4
Civic	EG4 (tambour AR)	-	1FL9224K	4
Civic	VTi EG6 / EG5 / EG / EH9 / EG2	-	1FL9215K	4
Civic	Type R EP3	2002 -	1FL9217K	4
Civic	Type R FN2 / FK2	2007 -	1FL9242K	6
Civic	Type R FK8	2017 -	1FLHD03964F	4
Integra	Type R	1997 -	1FL9218K	4
S2000		1999 - 2005	1FL9212K	4
S2000		2005 -	1FLHD10204F	4
LANCIA				
Beta	Coupé / HPE / Spyder	-	1FLLN03006F	6
Delta	1.6 HF / 4X4 / 8V / 16V / Integrale	1982 - 1993	1FL9340K	4
Fulvia S1		-	1FL9343K	3
Fulvia S2		-	1FL9341K	5
Integrale	Evolution	-	1FL9350K	4
Stratos		-	1FLN05004F	4
LOTUS				
Elan	Sprint	-	1FLS02024F	4
Elan S1 à S4		-	1FLS02014F	4
Elise / Exige		1996 -	1FL9447K	4
Super 7	S3	1969 - 1974	1FL9448K	4
MAZDA				
MX-5 (NA/NB)		1989 - 2000	1FL9905K	4
MX-5 (ND)		2016 -	1FLMA01124F	4

N'OUBLIEZ PAS



p.319
Purgeurs



p.344
Liquides de frein



Modèle	Type	Années	Réf.	Nbre flexibles / kit
MERCEDES				
C63 (W204)	AMG	2009 -	1FLME08064F	4
MG				
V27 A	1500	-	1FLMG11003F	3
V27 B / GT	-	1962 - 1980	1FLMG060003F	3
V27 C / CGT	-	1967 - 1969	1FLMG080003F	3
MITSUBISHI				
Lancer	Evo V / VI	-	1FL9695K	4
Lancer	Evo VII / VIII / IX	-	1FL9697K	4
Lancer	Evo X	2008 -	1FLMT07104F	4
NISSAN				
200SX	S13	1989 - 1993	1FL9536K	4
200SX	S14	1994 -	1FL9537K	4
350Z	Étriers Brembo	2003 - 2006	1FLNN05106F	6
GT-R	R35	-	1FLNN08016F	6
OPEL				
V27 Ascona B	Étriers fixes	1975 - 1981	1FLOP01043F	3
V27 Ascona B	Étriers flottants	1975 - 1981	1FLOP01053F	3
V27 Kadett C	Modèles tambour AR	1977 - 1979	1FL9526K	3
V27 Kadett E / GSi	-	09/1985 - 1993	1FL9525K	4
V27 Manta A	-	-	1FLOP00943F	3
V27 Manta B	-	1981	1FL9607K	3
Speedster	2.2 Atmo / 2.0 Turbo	-	1FL9527K	4
PEUGEOT				
V27 104	Tous modèles	-	1FL9107K	4
106	Tous modèles (dont GTi / Rallye)	-	1FL9261K	4
205	1.6 GTi / Rallye	-	1FL9100K	4
205 / 309	1.9 GTi sans ABS	-	1FLPE02006F	6
206	Tous modèles	-	1FL9105K	4
207	Tous modèles (dont RC)	-	1FLPE10204	4
208	Tous modèles (dont GTi)	-	1FL10504F	4
306	S16 (boîte 6)	1993 - 1997	1FL9690K	6
306	S16 (boîte 6)	1997 -	1FLPE09024F	4
405	Mi16 (châssis jusqu'au n°8043879)	-	1FL9600K	6
406 Coupé	3.0 V6	1995 -	1FLPE11404F	4
V27 505	GTi / Turbo / V6	-	1FL9109K	4
RCZ	R	-	1FL13504	4
PORSCHE				
V27 356 A	-	1948 - 1963	1FLPR07014F	4
V27 356 B / C	-	-	1FL9226K	4
V27 901	-	1963 - 1968	1FLPR01504F	4
V27 911	Tous modèles	1968 - 1989	1FLPR01004F	4
V27 914 4	-	1970 - 1976	1FLPR07004F	4
V27 924	2.0 / 2.5 S (sans turbo)	-	1FL9564K	4
V27 944 S1	Modèles sans turbo	1982 - 1988	1FL9471K	4
V27 944 S2	Modèles turbo	1989 - 1992	1FL9475K	4
V27 944 S2	Modèles turbo châssis M030	-	1FLPR06204	4
V27 964	Carrera 2 / 4	-	1FL9473K	4
993	Tous modèles	1993 - 1998	1FL9550K	4
996	Tous modèles	1997 - 2005	1FL9551K	4
997	Tous modèles (dont GT3)	-	1FLPR08504F	4
Boxster	Tous modèles	1997 -	1FL9227K	4
Cayman	Tous modèles	2006 -	1FLPR10004F	4
RENAULT				
V27 4	Avec disques AV	1982 - 1993	1FLRN00504F	4
V27 5	Alpine (avec tambour AR)	1978 - 1982	1FLRN01254F	4
V27 5	Alpine Turbo (avec disques AR)	1982 - 1985	1FL9365K	6
V27 5	GT Turbo	-	1FL9210K	4
V27 5	Turbo 1 / Turbo 2	-	1FL9615K	4
V27 8	Gordini	-	1FL9430K	4
V27 12	Gordini	-	1FLRN0705F	5
V27 21	Turbo	-	1FL9620K	4

Modèle	Type	Années	Réf.	Nbre flexibles / kit
Clio I	1.8 16V (136CV) / 2.0 16V Williams (147CV)	-	1FLRN04014F	4
Clio II	RS / 2.0 S16	1998 -	1FL9270K	4
Clio II	Tous modèles (sauf RS / 2.0 S16)	1998 -	1FL9271K	4
Clio III	2.0 16S (sauf RS)	-	1FL9272K	4
Clio III	RS (étriers Brembo)	-	1FL9273K	4
Clio IV	1.6 RS (200CV)	-	1FLRN04304	4
Megane I	-	- 2002	1FL9630K	4
Megane II	RS / DCi (175CV)	2003 - 2005	1FLRN06154F	4
Megane II	RS / DCi (175CV)	2006 -	1FL9632K	4
Megane III	RS	2008 -	1FL9634K	4
Megane IV	RS (Boîte de vitesses manuelle)	2018 -	1FLRN06306F	6
Megane IV	RS EDC (Boîte de vitesses automatique)	2018 -	1FLRN06356F	6
Twingo II	RS	2007 -	1FLRN02204	4
SEAT				
Ibiza	1.8 16S / 2.0 16V	1993 - 1996	1FL9593K	6
Ibiza	1.8T / TDi 130 / FR / Cupra	2002 - 2008	1FL9599K	4
Leon II	2.0 TFSi / TDi 170	2006 -	1FLSE04104F	4
Leon II	Cupra	2006 -	1FLSE04204F	4
Leon III	Cupra (280CV)	2013 - 2015	1FLSE04304	4
Leon III	Cupra (300CV)	2017 -	1FLSE04404	4
SKODA				
Fabia	Tous modèles (dont RS)	2000 - 2010	1FLSK05004F	4
Fabia	Tous modèles (dont RS)	2010 - 2014	1FLSK05104F	4
SUBARU				
Impreza	2.0 GT Turbo	1993 - 2000	1FLSU02014F	4
Impreza	WRX / STi	2001 - 2007	1FLSU05004F	4
Impreza	STi	2008 -	1FL9533K	4
SUZUKI				
Swift	Sport 1.6 125	2007 - 2011	1FLSZ02106F	6
Swift	Sport 1.6 136	2012 - 2018	1FLSZ02106F	6
TALBOT				
V27 Samba	Rallye	-	1FL9180K	4
V27 Simca 1000	Rallye II / Rallye III	-	1FL9445K	6
TOYOTA				
GT86	-	2012 -	1FLTY12004	4
TRIUMPH				
V27 Spitfire	1.5 / Widetrack MKIV	-	1FL9546K	4
V27 TR 3	-	-	1FLTH07033F	3
V27 TR 4	-	-	1FLTH07043F	3
VOLKSWAGEN				
V27 Golf I	GTi	-	1FL9220	4
Golf II	G60 / Rallye	-	1FLVV05056F	6
Golf II	GTi / GTi 16S	-	1FL9220K	6
Golf III	GTi / VR6	1992 - 1996	1FL9280K	6
Golf IV	Modèles à traction avant	-	1FL9710K	4
Golf IV	R32	-	1FL9637K	4
Golf V	Modèles à traction avant	2003 - 2006	1FLVV06104F	4
Golf V	R32	2006 -	1FL9636K	4
Golf VI	GTi (code 1KZ)	2008 -	1FLVV06254	4
Golf VII	GTi / R	2013 -	1FLVV06304	4
Polo V	1.2 / 1.4 / 1.8 Turbo / TDi	2002 - 2008	1FLVV07024F	4

Autres affectations disponibles, nous consulter.

BRAKES / FREINAGE

LA SCIENCE DE LA FRICTION

À la pointe de la technologie des systèmes de friction



LE CONTRÔLE ULTIME

Après 857 victoires en Grand Prix, nous continuons d'améliorer la technologie d'embrayage afin d'accroître le contrôle et la fiabilité.

Pour tous nos embrayages, nous utilisons les dernières techniques d'analyses avec les matériaux les plus exigeants pour réduire le poids et l'inertie, et pour maximiser le contrôle et la longévité dans toutes les disciplines du sport automobile.

Gagnez avec les freins et les embrayages AP Racing.



LA PRÉCISION DE LA PERFORMANCE

L'expérience, la technologie, et l'innovation font parties de la conception de nos étriers Radi-CAL se traduisant par une réduction du poids, une augmentation de la force, de la rigidité et une amélioration du refroidissement.

Nous utilisons la même rigueur pour toute notre gamme de produits en explorant de nouveaux matériaux, de nouveaux systèmes et de nouvelles techniques dans notre quête de l'amélioration perpétuelle et des victoires en course.



TECHNOLOGIE POUR LE CIRCUIT. TECHNOLOGIE POUR LA ROUTE.

T +44 (0) 24 7663 9595

E racetech@apracings.co.uk

W www.apracings.com

T [@APRacingLtd](https://twitter.com/APRacingLtd)

F [APRacingOfficialLtd](https://facebook.com/APRacingOfficialLtd)

I [ap-racing](https://linkedin.com/company/ap-racing)

I [apracingltd](https://instagram.com/apracingltd)



MAÎTRES CYLINDRES

Master Cylinders

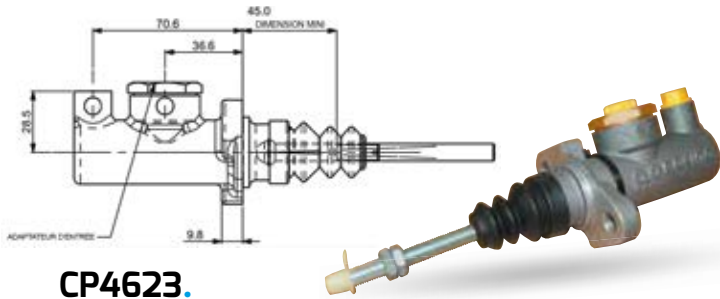

CP4623.

Caractéristiques techniques et dimensions identiques au CP2623, avec fixation décalée de 60° qui facilite le montage / démontage. Vendu avec ou sans tige. Préciser le type de tige, son filetage et sa longueur lors de la commande. Poids : 310 g.

ENG Same technical characteristics as part number CP2623 with a 60° mounting flange offset to simplify assembly / disassembly. Weight: 310 grs.

Type de tige	Filetage	Longueurs de tige		
PRM	M8x125	115 mm / 160 mm		
PRT	5/16UNF	115 mm / 160 mm		
Filetage hydraulique		Sortie 10x100 - Entrée 12x100		
Ø alésage	Couleur rilsan	Réf.*	Tarif €	
14 mm	Noir/orange	CP462388NC	265	
15 mm	Noir/rouge	CP462389	265	
15,9 mm	Noir	CP4623190	235	
16,8 mm	Noir/jaune	CP4623905	235	
17,8 mm	Bleu	CP4623191	235	
19,1 mm	Vert	CP4623192	235	
20,6 mm	Orange	CP4623193	235	
22,2 mm	Rouge	CP4623194	235	
23,8 mm	Blanc	CP4623195	292	
25,4 mm	Jaune	CP4623196	NC	

*Plusieurs tiges disponibles selon le filetage et la longueur.

CIRCUIT DE FREINAGE.

BRAKE SYSTEM

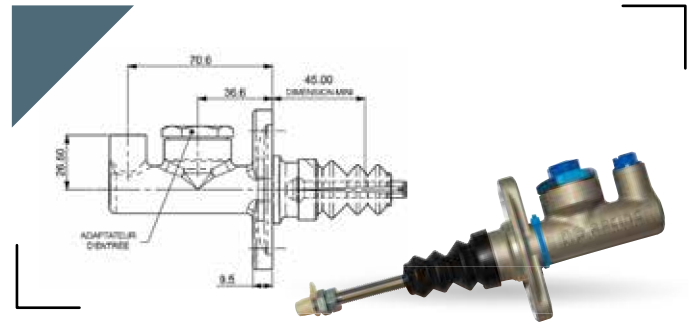

CP2623.

Léger, compact et forgé, conçu pour toutes les applications de frein et d'embrayage, en particulier lorsque l'espace est restreint. Course très courte. 2°. Vendu avec ou sans tige. Préciser le type de tige, son filetage et sa longueur lors de la commande. Poids : 260 g. Course max. : 25,4 mm. Course morte : De 0,68 à 1,09 mm.

ENG Used where space is limited. Very short stroke: From 0.68 to 1.09 mm. Full stroke: 25.4 mm. Weight: 260 grs.

Type de tige	Filetage	Longueurs de tige		
PRM	M8x125	115 mm / 160 mm		
PRT	5/16UNF	115 mm / 160 mm		
Filetage hydraulique		Sortie 3/8x24UNF - Entrée 7/16x20UNF		
Ø alésage	Couleur rilsan	Réf.*	Tarif €	
14 mm	Noir/orange	CP262388	245	
15 mm	Noir/rouge	CP2623189	208	
15,9 mm	Noir	CP2623190	188	
16,8 mm	Noir/jaune	CP26231905NC	208	
17,8 mm	Bleu	CP2623191	188	
19,1 mm	Vert	CP2623192	188	
20,6 mm	Orange	CP2623193	188	
22,2 mm	Rouge	CP2623194	204	
23,8 mm	Blanc	CP2623195	264	
25,4 mm	Jaune	CP2623196	264	

*Plusieurs tiges disponibles selon le filetage et la longueur.

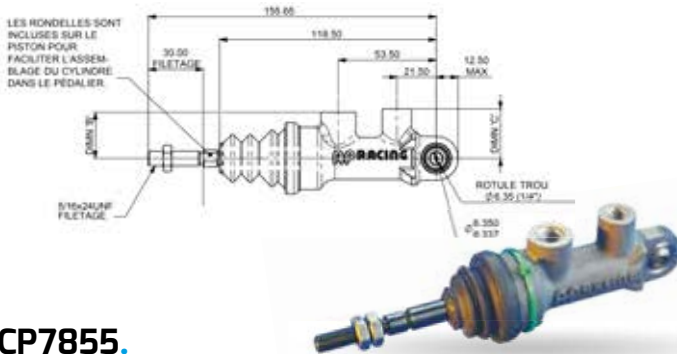

CP7855.

Maître cylindre à circuit unique haute efficacité. Equipé d'un piston / poussoir monobloc, il offre une amélioration significative par rapport aux conceptions traditionnelles des verins. Poids : 200 g. Course morte : De 0,48 à 0,63 mm.

ENG Master cylinder single circuit. One piece piston / push rod for improvement in efficiency. Weight: 200 grs. Extra short stroke: From 0.48 to 0.63 mm.

Type de tige	Filetage		
PRTE	5/16x24UNF		
Filetage hydraulique		Sortie 3/8x24UNF - Entrée 7/16x20UNF	
Ø alésage	Couleur rilsan	Réf.	Tarif €
14 mm	Noir/orange	CP785588PRTE	389
15 mm	Noir/rouge	CP785589PRTE	389
15,9 mm	Noir	CP785590PRTE	389
16,8 mm	Noir/jaune	CP7855905PRTE	389
17,8 mm	Bleu	CP785591PRTE	389
19,1 mm	Vert	CP785592PRTE	389
20,6 mm	Orange	CP785593PRTE	389
22,2 mm	Rouge	CP785594PRTE	389
23,8 mm	Blanc	CP785595PRTE	389
25,4 mm	Jaune	CP785596PRTE	389

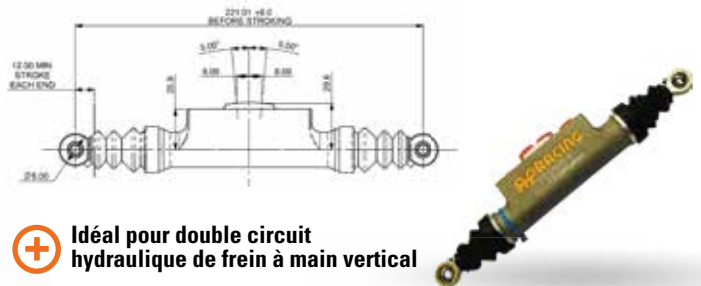

+ Idéal pour double circuit hydraulique de frein à main vertical

Tandem.

Réf. CP602691

682€

Léger et compact, il est fabriqué à partir d'aluminium forgé avec une anodisation dure. Il est équipé de rotules et soufflets.

Caractéristiques :

- Course maxi : 2 x 12 mm.
- Ø d'alésage : 17,8 mm.
- Course extra courte : 0,48 à 0,63 mm.
- Raccords entrée / sortie : M10x100.
- Poids : 0,25 kg.

ENG Maximum stroke: 2 x 12 mm. Bore diameter: 17.8 mm. Extra short stroke: 0.48 to 0.63 mm. Inlet / outlet connections: M10x100. Weight: 0.25 kg.

CIRCUIT DE FREINAGE.

BRAKE SYSTEM

Intégralité de la gamme sur
www.Oreca-Store.com

MAÎTRES CYLINDRES

Master Cylinders

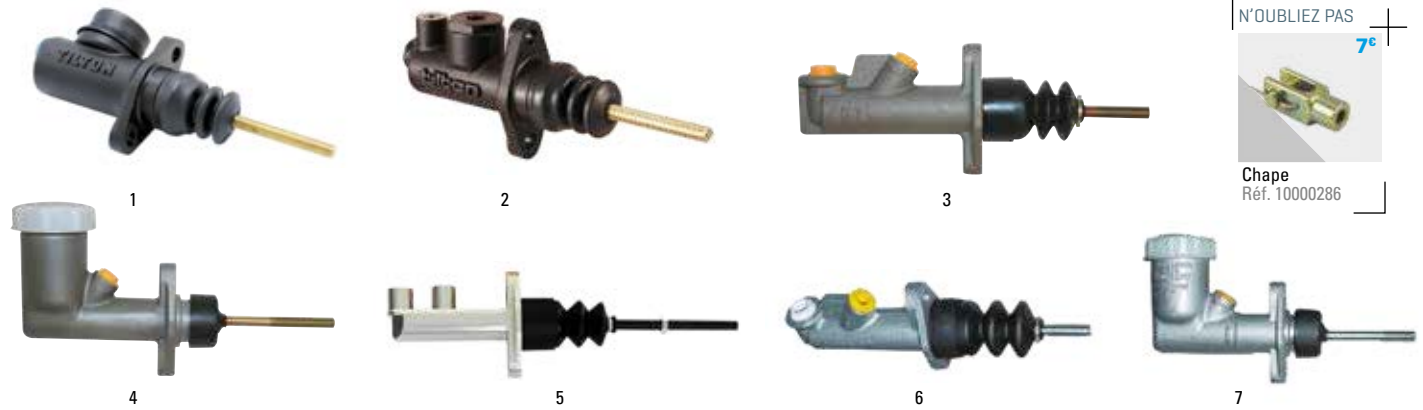

N'oubliez pas

7°



Chape
Réf. 10000286

Visuel	Marque	Modèle	Diamètre	Tige	Filetages		Bocal	Matière	Réf.	Tarif €
					Entrée	Sortie				
1		Serie 75	15,87 mm - 5/8"	5/16-24UNF	-	3/16" ou AN3	Oui	-	75625U	171
			17,78 mm - 7/10"						75700U	
			19,05 mm - 3/4"						75750U	
2		Serie 76	15,87 mm - 5/8"	5/16-24UNF	7/16x20UNF	3/8x24UNF	Oui	-	76625	198
			17,78 mm - 7/10"						76750	
			19,05 mm - 3/4"						10000996A	
3		Eco	15,87 mm - 5/8"	5/16UNF	7/16x20UNF	3/8x24UNF	Non	Alliage léger	10000884A	41,90
			17,78 mm - 7/10"						10000970A	
			19,05 mm - 3/4"						10000838A	
4		Pro	15,87 mm - 5/8"	5/16UNF	7/16x20UNF	3/8x24UNF	Oui	Alliage léger	10000616A	44,90
			17,78 mm - 7/10"						10000827A	
			19,05 mm - 3/4"						8RSMC625	
5		Pro	15,87 mm - 5/8"	5/16UNF	7/16x20UNF	3/8x24UNF	Non	Aluminium	8RSMC700	109
			17,78 mm - 7/10"						10000996	
			19,05 mm - 3/4"						10000884	
6			15,87 mm - 5/8"	5/16UNF	7/16x20UNF	3/8x24UNF	Non	Alliage léger	10000970	94
			17,78 mm - 7/10"						10000838	
			19,05 mm - 3/4"						10000616	
7			15,87 mm - 5/8"	5/16UNF	7/16x20UNF	3/8x24UNF	Oui	Alliage léger	10000616	114
			17,78 mm - 7/10"						10000616	
			19,05 mm - 3/4"						10000616	

ACCESSOIRES MAÎTRES CYLINDRES

Master Cylinder Accessories

Adaptateurs longs spéciaux.

Special Adaptors



Pour faire l'étanchéité au fond du maître cylindre ou de l'étrier.

ENG To waterproof master cylinders or calipers.

Réf.	Filetage A (standard)	Filetage B (long)	Tarif €
8153PL	3/8UNF	3/8UNF (long)	8,70
91943PL	3/8UNF	7/16UNF	9,80
307331P	3/8UNF	10x100	7,60



Durites & accessoires de raccordement.

Hoses & Fittings

Durite - Longueur 60,9 cm (24") / Ø intérieur 5/16UNF / Ø extérieur 9/16UNF
Réf. CP6614106

9€30

Durite - Longueur 182,8 cm (72") / Ø intérieur 5/16UNF / Ø extérieur 9/16UNF
Réf. 92067200

27€30

Raccord mâle embout tube 8 mm (7/16UNF)

Réf. CP262330

19€30

Kit banjo tube 8 mm avec vis banjo + joints (7/16UNF)

Réf. CP262341

57€10

Kits de réparation.

Repair Kits



Kits de réparation pour maîtres cylindres AP RACING CP2623 / CP4400 / CP4623 / CP5623 / CP6093		
Ø maître cylindre	Réf.	Tarif €
14 mm	CP262388RK	19,20
15 mm	CP262389RK	19,20
15,9 mm (0,625") 5/8"	CP262390RK	17,20
16,8 mm	CP2623905RK	19,20
17,8 mm (0,7")	CP262391RK	17,20
19,1 mm (0,75") 3/4"	CP262392RK	16,60
20,6 mm (0,812") 13/16"	CP262393PRK	27,30
22,2 mm (0,875") 7/8"	CP262394RK	18
23,8 mm (0,937") 15/16"	CP262395RK	18
25,4 mm (1")	CP262396RK	25

Tiges.

Rods



Captive

Non captive

Réf.	Longueur totale	Filetage	Longueur fileté	Commentaires	Tarif €
CP21421	107 mm	5/16UNF	78 mm	Pour MC tige captive (boule à l'extrémité)	8,70
CP214213	152 mm	5/16UNF	121 mm	Pour MC tige captive (boule à l'extrémité)	22,60
CP214219	107 mm	M8x1.25	78 mm	Pour MC tige captive (boule à l'extrémité)	17,10
CP214222	152 mm	M8x1.25	121 mm	Pour MC tige captive (boule à l'extrémité)	37,30
CP214245	112 mm	5/16UNF	60 mm	Pour MC tige non captive	30,90
CP214248	157 mm	M8x1.25	105 mm	Pour MC tige non captive	49,20

BOCAUX

Reservoirs

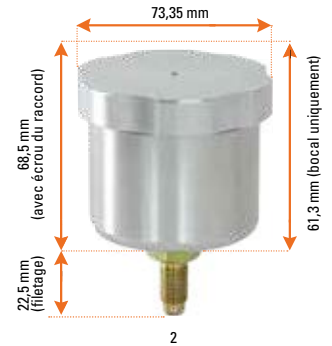
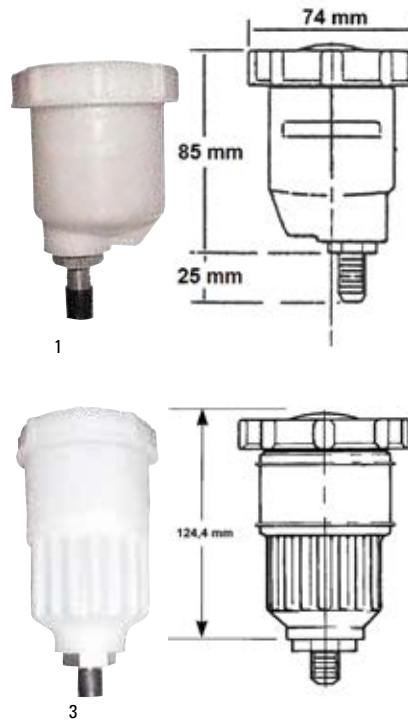
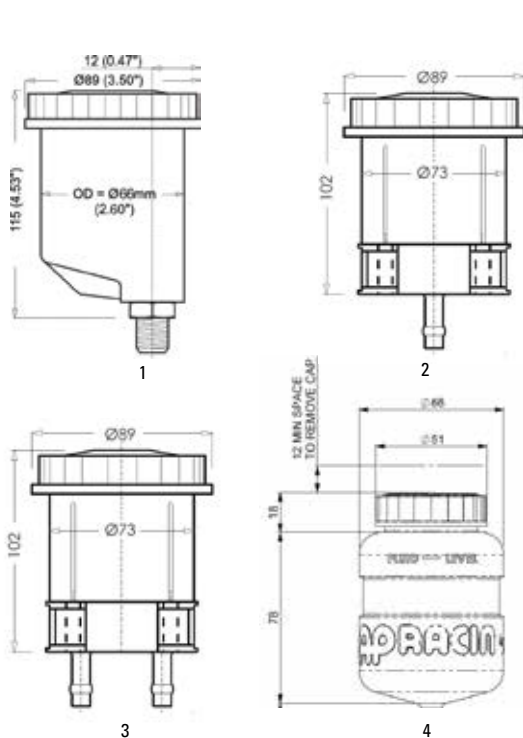

Bocaux CP2293 & CP112009.

CP2293 & CP112009 Reservoirs



Visuel	Réf.	Diaphragme	Volume (cm ³)	Sortie	Filetage	Note	Tarif €
1	CP2293141	Non	275	Décalée	7/16x20UNF	Note 1	67
2	CP229369	Oui	280	Centrale	Tube 8 mm (Ø 5/16")	Note 2	51
3	CP229385	Oui	280	Double	2 tubes 8 mm (Ø 5/16")	Note 2	51
4	CP112009	Non	185	Centrale	Tube 8 mm (Ø 5/16")	Note 3	33,40

Note 1 : Fixation directe sur les maîtres cylindres CP2623 / CP440 / CP6093.
Note 2 : Montage déporté.
Note 3 : Montage déporté avec collier et embase inclus.

Bocaux 7/16UNF.

7/16UNF Reservoirs



- Petit modèle 7/16UNF sortie décalée
Réf. 10000169 **20€⁹⁰**
- Petit modèle alu anodisé 7/16UNF sortie centrée
Réf. 8RSBLFA **43€⁹⁰**
- Grand modèle (180 cm³) 7/16UNF sortie centrée
Réf. 10000145 **58€**

Montage direct sur maître cylindre ou relié via un flexible aviation. Idéal également comme réservoir d'embrayage hydraulique.

ENG Direct mounting on master cylinder or connected via aviation hose. Also ideal as hydraulic clutch tank.

SUPPORTS

Bases



- Support simple bocal - (L) 100 x (l) 55 x (H) 22 mm
Réf. 10000001 **11€⁹⁰**
- Support double bocal - (L) 200 x (l) 55 x (H) 22 mm
Réf. 10000002 **12€⁹⁰**

Supports universels en aluminium pour adapter vos bocaux. Fabriqués en UE.

ENG Universal aluminium bases for master cylinder reservoirs. Made in EU.

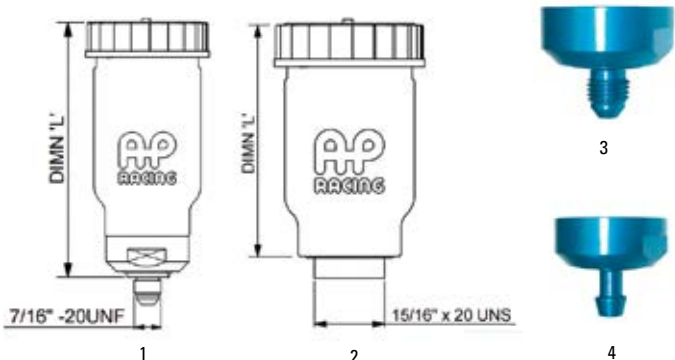

Bocaux CP4709 & adaptateurs.

CP4709 Reservoirs & Adaptors



Visuel	Réf.	Type	Volume (cm ³)	Longueur "L"	Filetage	Note	Tarif €
1	CP470913	Court	65	96 mm	7/16x20UNF	Note 1	64
1	CP470914	Médium	110	136 mm	7/16x20UNF	Note 1	64
2	CP470911	Médium	110	119 mm	15/16x20UNS	Note 2	37,70
2	CP470912	Court	75	79 mm	15/16x20UNS	Note 2	35,40
3	CP4709105	Embout 7/16UNF - pour bocaux « note 1 » (avec joint CP4709104)					39,90
4	CP4709107	Embout tube 8 mm (Ø 5/16") - pour bocaux « note 1 »					39,90

Note 1 : Montage déporté ou fixation directe sur le maître cylindre CP4400.
Note 2 : Fixation directe sur les maîtres cylindres CP2623 / CP4623 / CP5623 / CP6093.

Toujours plus de choix, d'informations et les disponibilités en direct

04 94 88 57 94

Pro.Oreca.com

Oreca-Store.com

COMMANDES DE FREIN.

BRAKE CONTROLS

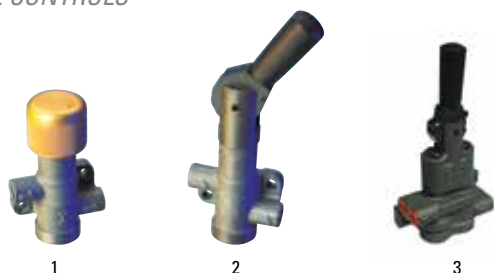

Limiteurs de pression 10x100.

Brake Proportioning Valves, 10x100

1. Limiteur de pression à molette - 10x100

Réf. CP355014

257€

2. Limiteur de pression à levier 7 positions - 10x100

Réf. CP355013

290€

3. Limiteur de pression à levier 7 positions - 10x100 concave

Réf. CP45501

559€

Permettent un réglage pointu de la répartition avant / arrière, et de modifier le freinage à votre convenance très rapidement. Montage en série sur le circuit arrière. Réduction de la pression jusqu'à 66%.

ENG Threads: 10x100. Designed to reduce the hydraulic line pressure, and therefore braking effort of the rear brakes to compensate for road / track conditions or vehicle handling characteristics. Pressure reduction up to 66%.



LIMITEURS DE PRESSION

Brake Proportioning Valves



Version à molette



Version à levier

Limiteurs de pression.

Brake Proportioning Valves

Limiteur de pression à molette - 10x100

Réf. 902003

168€

Limiteur de pression à levier 7 positions - 10x100

Réf. 901003

168€

Limiteur de pression à molette - 3/8x24UNF

Réf. 902000

201€

Limiteur de pression à levier 7 positions - 3/8x24UNF

Réf. 901000

168€

Limiteurs de pression étudiés pour diminuer la pression du circuit de frein. Cela permet d'avoir un réglage de la répartition de freinage plus pointu et de pouvoir le modifier à votre convenance très rapidement selon les réactions de votre auto. Montage en série sur le circuit arrière.

ENG Brake proportioning valves, screw type design for fine brake pressure reduction adjustments.



RÉPARTITEURS & MOLETTES DE RÉGLAGE

Balance Bars & Cable Adjusters



Réf. 8RS009 - Répartiteur 7/16UNF

54€

Modèle rotulé, livré avec tube alésé prêt à souder sur la pédale. Filetage : 7/16x20UNF. Chapes anodisées : 5/16-24UNF. Ø externe du tube : 31,8 mm. Ø rotule sur barre : 26 mm. Épaisseur de la rotule : 11,95 mm. Longueur totale de la barre : 135 mm.

ENG 7/16x20UNF threaded adjuster bar, with aluminium 5/16-24UNF clevises. Supplied with a precision reamed balance bar tube.



Réf. 72260 - Répartiteur 7/16UNF

104€

Chapes forgées en aluminium. Filetage de la barre : 7/16x20UNF. Chapes : 5/16UNF. Longueur de la barre : 127 mm. Barre et tube à souder en acier.

ENG Forged aluminum clevises. Bar thread: 7/16x20UNF. Clevis threads: 5/16UNF. Length: 127 mm. Supplied with cross tube ready to weld into the pedal.



Réf. 8RS0010 - Câble 125 cm + molette de réglage

56€

Filetage : 7/16x20UNF. Longueur : 125 cm (le câble peut être raccourci).

ENG Thread: 7/16x20UNF. Length: 125 cm (cable can be cut).



Réf. 72509 - Câble + molette rouge

115€

Réf. 72508 - Câble + molette jaune

115€

Coupleurs 3/8x24UNF et 7/16x20UNF inclus. Longueur : 182 cm (le câble peut être raccourci).

ENG Includes 3/8x24UNF and 7/16x20UNF couplers. Length: 182 cm (cable can be cut).

VANNE 1/4 DE TOUR

1/4 Turn Valve



Réf. 8RSV14T

60€

Taraudage : 3/8x24UNF. Fabrication : 100% aluminium. Finition haute qualité. Permet le verrouillage sur la position « parking » avec un frein à main sans système de verrouillage.

ENG 3/8x24UNF tapping. Allows locking in the "parking" position on non-locking handbrake.

PÉDALIERS

Pedal Boxes

N'OUBLIEZ PAS
161€
Renvoi d'angle 90°
Réf. 72560 / 72561

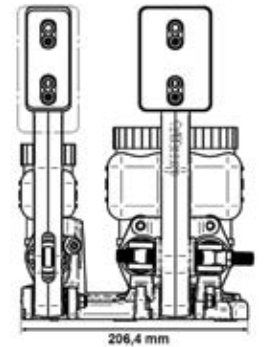
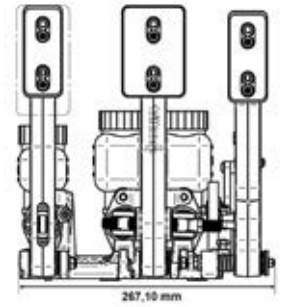
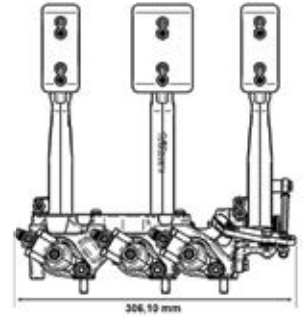
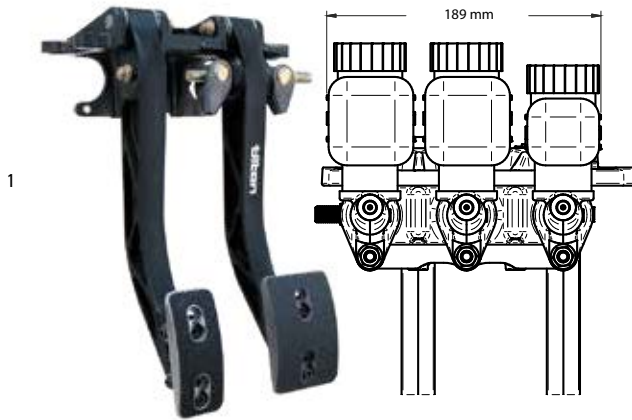

Série 600.



Pédaliers équipés d'un répartiteur de frein 7/16", de patins réglables (sur pédales alu uniquement) et de coussinets en bronze imprégnés d'huile au niveau des pivots des pédales. Livrés sans maître cylindre, ni accessoire.

ENG This range incorporate features such as ramps to prevent balance bar "tipping", high-strength 7/16" balance bars, adjustable foot pads (aluminium pedals only) and oil-impregnated bronze bushings at pedal pivots. Delivered without master cylinder and accessory.

Visuel	Nbre de pédales	Nbre de maîtres cylindres	Maîtres cylindres	Montage	Ratio	Matériau	Poids**	Réf.	Tarif €
1	2	3	Côté moteur	Suspendu	5.0:1 - 6.2:1*	Aluminium	2,2 kg	72607	453
2	2	3	Côté habitacle	Suspendu	5.0:1 - 6.2:1*	Aluminium	2,2 kg	72608	453
3	3	3	Côté habitacle	Plancher	5.4:1 - 6.9:1*	Aluminium	-	72616	1055
4	3	3	Côté moteur	Plancher	5.29:1 - 5.75:1*	Aluminium	2,5 kg	72603	790
5	2	3	Côté moteur	Plancher	5.29:1 - 5.75:1*	Aluminium	2,1 kg	72604	453

Autres affectations, nous consulter. *Ajustable. **Hors maîtres cylindres.

KITS DOUBLE PÉDALIER

Double Pedal Kits

- 1. Sans Mastervac
Réf. 722C16..... **535€**
- 2. Avec Mastervac
Réf. 722C26..... **588€**
- 3. Véhicules historiques
Réf. 722C24..... **298€**

3 versions disponibles : Universelles avec ou sans suppression du Mastervac, et pour véhicules historiques (réglages limités à 3 positions). Livrés sans maître cylindre.

ENG 3 available versions: Universal with or without servobox, and for classic cars. Master cylinder sold separately.



COMMANDES DE FREIN. **RedSpec**

BRAKE CONTROLS

FREINS À MAIN

Handbrakes



Horizontal

Poignée courte

Poignée longue

Double position - manche alu.

Convertible Handbrake

Frein à main seul

Réf. 8RSFAMALU

84€

Passez ainsi d'un frein à main horizontal à un frein à main vertical, court ou long, en quelques minutes seulement !

Fourni avec une poignée courte de 10 cm et une poignée additionnelle de 21 cm de long, qui vient se visser en complément de la courte. Manche en aluminium à renforcements pour un grip efficace. Système parking. Structure rigide en acier, recouvert de poudre époxy. Embase pré-percée (4 trous). Livré avec 2 vis pour fixation du maître cylindre.

Dimensions hors tout en position verticale : 27 cm avec la poignée courte / 48 cm avec la poignée longue.

ENG Robust and lightweight hydraulic handbrake. Special innovative system that allows a switch from horizontal to vertical position in a few minutes. Supplied with two handles: Short (10 cm) and long (21 cm). Ergonomic grip. Can be locked in position for use as a parking brake. Colour: Black. Handbrake is sold with clevis.

QUALITÉ PRIX

+ Levier réglable par palier

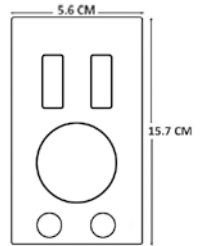

Embase

Double position - manche inox.

Convertible Handbrake

Frein à main seul

Réf. 8RS0012I

84€

Frein à main à double position : Passez d'un frein à main horizontal à un frein à main vertical, court ou long, en toute simplicité !

- Levier réglable par palier (longueur 45, 49 ou 53 cm), finition inox de qualité.

- Hauteur maximale en position verticale longue (avec embase) : 52 cm.

- Embase pré-percée (4 trous).

- Système « parking » intelligent, permettant de gagner du temps lors des départs, notamment en côte. Couleur : Noir/manche inox.

ENG This convertible parking brake is nothing short of revolutionary: Transforms from horizontal to vertical in the blink of an eye! Specifications: Lever: Adjustable by levels (length 45, 49 or 53 cm), high-quality stainless steel finished. Maximum height in vertical position: 52 cm. Black finished. Drilled base with 4 holes. Intelligent "parking" system to save time at starts, particularly on hills. Handbrake is sold with clevis.

+ Fabriqués par les ateliers ORECA Compétition



Made In France

EXCLUSIF ORECA-STORE !

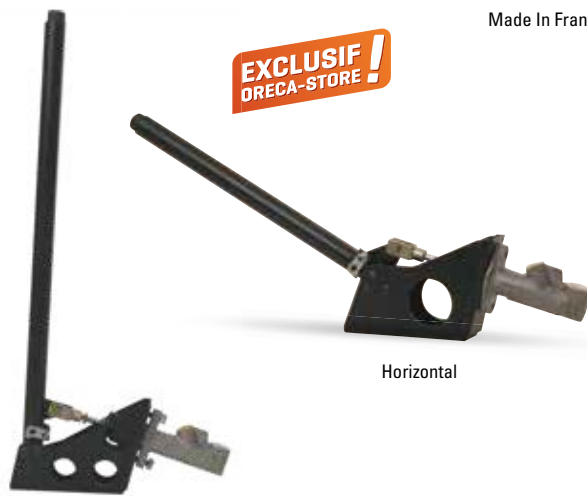

Horizontal

Vertical

Simple position - Horizontal & vertical.

Vertical & Horizontal

Frein à main horizontal seul

Réf. 152001C

216€

Frein à main horizontal avec maître cylindre REDSPEC Eco

Réf. PACK_152001C

258€

Frein à main horizontal avec maître cylindre REDSPEC Pro

Réf. PACK_152001CPRO

313€

Frein à main vertical seul

Réf. 152002C

278€

Frein à main vertical avec maître cylindre REDSPEC Eco

Réf. PACK_152002C

320€

Frein à main vertical avec maître cylindre REDSPEC Pro

Réf. PACK_152002CPRO

375€

En mécano soudure. Bras de levier étudié pour une efficacité maximale. Verrouillage type « parking » (système de cliquet inversé). Structure rigide en acier. Longueur du levier ajustable. Disponibles en version seule sans chape, ou en pack complet comprenant le frein à main, la chape (réf. 10000286) et le maître cylindre REDSPEC Eco sans bocal (réf. 10000...) ou Pro (réf. 8RSMC...) au choix.

ENG Its mechanical welded arm is even longer than before for improving the efficiency. With parking brake-style lock (reverse ratchet system). Sold without clevis. Pack references include REDSPEC handbrake, yoke (ref. 10000286), Eco without reservoir (ref. 10000...) or Pro (ref. 8RSMC...) master cylinder.



SELF ADHESIVE

Indicateurs de température.

Temperature Indicator Strips

Contient 10 autocollants. (L) 51 x (l) 18 mm.

ENG Set of 10 stickers. (L) 51 x (W) 18 mm.

Réf.	Température	Tarif €
THA	De 37 à 65°C	18,90
THB	De 71 à 110°C	18,90
THC	De 116 à 154°C	18,90
THD	De 160 à 198°C	20,90
THE	De 204 à 260°C	20,90



Dégraissant Techsol.

Brake Cleaner

1. Spray 400 ml
Réf. 8EQ404412 **8[€]₂₀**
2. Bidon 5 L
Réf. 8EQ804005 **39[€]₉₀**

Dégraissant mécanique haute performance. Evaporation rapide, ne laisse pas de résidu. Vendu en aérosol de 400 ml muni d'une valve 360° permettant une utilisation dans toutes les positions, ou en bidon de 5 L plus économique (à utiliser avec le spray réf. 414MTA200).

ENG Specific formulation that avoids risk of stains. Fast evaporation. 360° valve. Available in 400 ml or 5 L can.



Kit de purge de liquide de frein.

Brake Bleeding Kit

- LASER**
Réf. 2906 **11[€]₉₀**

La méthode simple et rapide pour purger le liquide de frein. Livré avec 3 adaptateurs, le récipient et le tube de purge.

ENG Simple and fast method for bleeding brakes. Supplied with 3 adaptors, tubing and container.



Repousse pistons.

Brake Piston Spreader

- LASER**
1. Etriers 1 ou 2 pistons
Réf. 5093 **39[€]₉₀**
 2. Etriers 4 pistons
Réf. 5113 **110[€]**

Fabrication acier. Deux versions disponibles :
1. Etriers 1 / 2 pistons : Mini : 12,5 mm / maxi : 92,5 mm.
2. Etriers 4 pistons : Ecartement maxi : 88 mm.

ENG For 1 / 2 pistons (mini: 12.5 mm / maxi: 92.5 mm) or for 4 pistons (max. working range: 88 mm). Material: Steel.

ACCESSOIRES.

ACCESSORIES

INDISPENSABLE

Nettoyant dégraissant.

Degreaser Cleaner

- BARDAHL**
Réf. 4455D **3[€]₉₀**



Nettoyant dégraissant permettant de décoller tous les dépôts et résidus d'huile, de graisse ou de goudron sans laisser de trace ! Ultra puissant, il agit immédiatement pour un séchage rapide. Ne pas appliquer sur les peintures, caoutchoucs et jantes aluminium. Contenance : 600 ml.

ENG Degreasing to remove every residue without leaving any trace. Don't use on paints, rubber and aluminium wheels. 600 ml spray.

AUTOPURGEURS DE FREIN

Brake Drainers

BEST SELLER



Eezibleed.

Gunson

- Autopurgeur
Réf. 63809000 **29[€]₉₀**
- Bouchon additionnel
Réf. 77042 **23[€]₉₀**

Universel. Simple et efficace, permet de réaliser la purge seul. Utilise la pression de votre roue de secours pour purger l'air. Bouchon optionnel : Se fixe sur n'importe quel réservoir de liquide de frein (Ø 8 cm max).

ENG Universal, easy to use. Enables one-man bleeding. Uses tyre pressure to bleed the brake system. Optional cap: Enables to be used on a wider range of vehicles (reservoir up to Ø 8 cm).



Pneumatique.

Pneumatic

- LASER**
Réf. 5780 **62[€]**

Utilisation simple et rapide par une seule personne. Extraction directe du liquide par tuyau de purge. Capacité : 1 L. Nécessite un système à air comprimé.

ENG Pneumatic for speed use. Enables one-man bleeding. Extract direct from bleed nipple. Capacity: 1 L. Work with compressed air system.



Manuel 2 tubes.

Twin Hose

- Réf. 63809001 **83[€]**

Permet de purger un étrier avec 2 vis de purge en même temps. Clapets anti-retours afin d'assurer une purge parfaite. Capacité : 500 ml.

ENG Enables both sides of the caliper to be bled at the same time. Quality valves prevent air entering system. Capacity: 500 ml.

A pompe.

Manual

- LASER**
Réf. 4832 **113[€]**

Utilisation simple et rapide par une seule personne. Pompe et manomètre intégrés. Capacité : 2 L. Livré avec adaptateur universel.

ENG Enables one-man bleeding. Capacity: 2 L. Pump and pressure gauge. Delivered with universal adaptor.

P.323
GAMME G-LINE
Durites &
Raccords Série
811.



RACCORDS & COUPLEURS.

FITTINGS & COUPLINGS

322 **GUIDE DES FILETAGES.**
THREAD GUIDE

323 **GAMME G-LINE.**
G-LINE RANGE

330 **ADAPTATEURS.**
ADAPTORS

324 **CIRCUIT DE FREIN / D'EMBRAYAGE.**
BRAKE / CLUTCH CIRCUIT

332 **ACCESSOIRES.**
ACCESSORIES

326 **CIRCUIT D'ESSENCE / D'HUILE.**
FUEL / OIL CIRCUIT

334 **COUPLEURS.**
COUPLINGS

GUIDE DES FILETAGES.

THREAD GUIDE

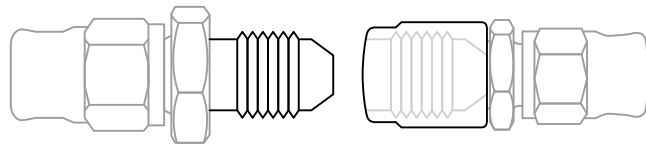

Mâle convexe

Femelle concave

Filetages DASH – J.I.C 37° (AN) :

Mâle convexe / Femelle concave.

J.I.C 37° (AN) DASH Sizes: Male Convex / Female Concave



DASH 3

DASH 6

DASH 10

Filetages N.P.T : Filetage conique / Siège plat.

N.P.T Pipe Threads: Conical Thread / Flat Seat



1/8"

1/4"

1/2"

Filetages B.S.P : Mâle concave / Femelle convexe.

B.S.P Pipe Threads: Male Concave / Female Convex



1/8"

1/4"

1/2"

Différences concave / convexe

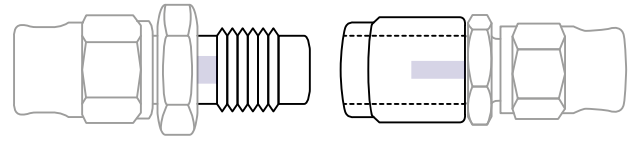

Mâle concave

Femelle convexe

Filetages : Equivalences inches / millimètres.

Filetage	Ø ext. sur filets - mâle (mm)	DASH
JIC		
5/16x24	7,94	2
3/8x24	9,52	3
7/16x20	11,11	4
1/2x20	12,7	5
9/16x18	14,29	6
5/8x18	15,88	7
3/4x16	19,05	8
7/8x14	22,22	10
1" 1/16x12	26,99	12
1" 5/16x12	33,34	16
BSP		
1/8x28	9,73	-
1/4x19	13,16	-
3/8x19	16,66	-
1/2x14	20,96	-
NPT		
1/8x27	10,3	-
1/4x18	13,5	-
3/8x18	17,5	-
1/2x14	21,5	-

Récapitulatif couples de serrage pour pièces en acier.

Filetage	Couple de serrage préconisés (Nm) Classe de qualité de visserie		
	8,8	10,9	12,9
Métrique			
M4x0.70	2,44	3,6	4,19
M5x0.80	7,4	7,1	8,3
M6x1.00	8,3	12,3	15,9
M8x1.25	20	29	38,6
M8x1.00	24,4	35,3	41,3
M10x1.50	40	59	76
M10x1.25	45	66,1	77,2
M10x1.00	50	73,2	85,1
M12x1.75	69	102	133,5
M12x1.25	85,4	124,8	145,8
M14x2.00	111	163	212,5
M14x1.50	132	194	230
M16x2.00	173	255	331,5
M16x1.50	202	296	352,5
M18x1.50	294	431	513,2
M20x1.50	411	603	718
Impérial			
1/4" x20UNC	13,56	19	23
1/4" x28UNF	14,9	21,7	26,3
5/16" x18UNC	27,12	37,9	47,3
5/16" x24UNF	29,8	42	52,5
3/8" x16UNC	48,8	67,8	84
3/8" x24UNF	54,2	77,3	85,4
7/16" x14UNC	77,3	109,8	134,5
7/16" x20UNF	86,8	122	150
1/2" x13UNC	118,9	166,8	205
1/2" x20UNF	132,8	188,4	231,3
9/16" x12UNC	170,8	240	296
9/16" x18UNF	189,8	268,4	330,2
5/8" x11UNC	234,5	332,2	408
5/8" x18UNF	265,7	375,6	462,7
3/4" x10UNC	417,6	589,8	725
3/4" x16UNF	465,1	657,6	809,1
7/8" x9UNC	672,5	949,2	1168
7/8" x14UNF	741,7	1048,1	1289

Précision clé : < 20%

SÉRIE 811

811 Series

Durites série 811.

811 Series Hoses

Applications : Essence, huile, eau, air, méthanol.

La gamme G-Line a de nombreux avantages par rapport aux gammes classiques : Une imperméabilité totale qui empêche les odeurs d'essence dans l'habitacle, un gain de poids d'environ 30%, une meilleure rigidité et résistance à la pression, un excellent rayon de courbure et un allongement significatif de la durée de vie.

Caractéristiques :

Matières : Durite tressée en acier inoxydable ; intérieur lisse en PTFE lisse antistatique.
Plage de température : De -70 à 260°C.

ENG For water, fuel, oil, air, or methanol. More and more popular in competition, G-Line range hoses are lighter (30%) and more rigid than the classic series nitrile hoses. They are 100% waterproof with an excellent curvature radius and a longer life expectancy. Also help avoid fuel odours inside the car. Features: Materials: Anti-Static PTFE smooth bore; stainless steel braid. Temperature range: From -94 to 500°F.

à partir de / from
47€90 le mètre



Réf.	Ø int. (mm)	Ø ext. (mm)	Pression d'éclatement (bar)	Pression d'utilisation (bar)	Rayon mini de courbure (mm)	Poids (kg/m)	Tarif € (le mètre)
81106	9,53	13	320	80	20	0,14	47,90
81108	12,7	16,5	280	70	38	0,29	71
81110	15,88	20,8	260	65	45	0,35	98
81112	19,05	24,4	240	60	50	0,4	157
81116	25,4	32,3	200	50	70	0,63	182

Raccords série 811.

811 Series Fittings

Matière : Aluminium. Sertissage vissé (écrou sur raccord).

ENG Material: Aluminium. Screwed crimp (nut on fitting).



81101



81145



81245



81190

81101 - FEMELLE DROIT CONCAVE			
Réf.	Taraudage	Durite	Tarif €
8110106D	9/16x18	81106	14,90
8110108D	3/4x16	81108	25,90
8110110D	7/8x14	81110	30,90
8110112D	1"1/16x12	81112	39,90
8110116D	1"5/16x12	81116	128,30

81145 - FEMELLE TUBE 45° CONCAVE			
Réf.	Taraudage	Durite	Tarif €
8114506D	9/16x18	81106	36,90
8114508D	3/4x16	81108	44,40
8114510D	7/8x14	81110	48,90
8114512D	1"1/16x12	81112	65,60
8114516D	1"5/16x12	81116	78,40

81245 - FEMELLE FORGE 45° CONCAVE			
Réf.	Taraudage	Durite	Tarif €
8124506D	9/16x18	81106	41,90
8124508D	3/4x16	81108	91
8124510D	7/8x14	81110	72
8124512D	1"1/16x12	81112	147,30

81190 - FEMELLE TUBE 90° CONCAVE			
Réf.	Taraudage	Durite	Tarif €
8119006D	9/16x18	81106	33,90
8119008D	3/4x16	81108	42,90
8119012D	1"1/16x12	81112	62
8119016D	1"5/16x12	81116	81,60



81290



811120



811150



811180

81290 - FEMELLE FORGE 90° CONCAVE			
Réf.	Taraudage	Durite	Tarif €
8129006D	9/16x18	81106	39,90
8129008D	3/4x16	81108	76
8129010D	7/8x14	81110	76
8129012D	1"1/16x12	81112	94

811120 - FEMELLE TUBE 120° CONCAVE			
Réf.	Taraudage	Durite	Tarif €
81112006	9/16x18	81106	48,90
81112008D	3/4x16	81108	49,70
81112010D	7/8x14	81110	55,90
81112012D	1"1/16x12	81112	59,30
81112016D	1"5/16x12	81116	133,60

811150 - FEMELLE TUBE 150° CONCAVE			
Réf.	Taraudage	Durite	Tarif €
81115006D	9/16x18	81106	41,90
81115008D	3/4x16	81108	41,90
81115010D	7/8x14	81110	59,30
81115012D	1"1/16x12	81112	81,50
81115016D	1"5/16x12	81116	112,30

811180 - FEMELLE TUBE 180° CONCAVE			
Réf.	Taraudage	Durite	Tarif €
81118006	9/16x18	81106	41,90
81118008D	3/4x16	81108	52,90
81118010D	7/8x14	81110	63,50
81118012D	1"1/16x12	81112	91
81118016D	1"5/16x12	81116	140,90

CIRCUIT DE FREIN / D'EMBRAYAGE.

BRAKE / CLUTCH CIRCUIT



SÉRIE 600

600 Series

Durites série 600.

600 Series Hoses



à partir de / from
7€50 le mètre

Applications : Frein, embrayage et direction assistée.

Matières : Durite tressée en acier inoxydable ; intérieur en PTFE.

Version 6003 également disponible avec gaine de protection en PVC transparente ou de couleur (noir, rouge, bleu, vert et look carbone).

Plage de température : De -70 à 260°C / De -20 à 85°C (réf. 6003CL).

ENG For brake, clutch and power steering. Materials: Stainless steel braid; PTFE inner tube. 6003 hose also available with clear or colored PVC sheath (black, red, blue, green and carbon look). Temperature range: From -94 to 500°F / From -4 to 185°F (ref. 6003CL).

Raccords série 600.

600 Series Fittings

Matières : Acier zingué (P) / acier chromé (CH) / aluminium (D) / inox (C).

ENG Materials: Zinc plated steel (P) / chrome plated (CH) / aluminium (D) / stainless steel (C).

N'OUBLIEZ PAS



Instructions de montage durite 600

Gaine	Utilisation	Réf.	Ø int. (mm)	Ø ext. (mm)	Pression d'éclatement (bar)	Pression d'utilisation (bar)	Rayon mini de courbure (mm)	Poids (kg/m)	Tarif € (le mètre)
Sans gaine	Frein	6002	2	5	1 350	450	13	0,045	13,90
Sans gaine	Frein / Embrayage	6003	3,5	6,45	870	290	38	0,06	7,50
Gaine transparente	Frein / Embrayage	6003CL	3,5	6,45	870	290	38	0,088	9,60
Gaine noire	Frein / Embrayage	6003BK	3,5	6,45	870	290	38	0,088	9,60
Gaine look carbone	Frein / Embrayage	6003CB	3,5	6,45	870	290	38	0,088	9,60
Gaine bleue	Frein / Embrayage	6003DB	3,5	6,45	870	290	38	0,088	9,60
Sans gaine	Embrayage	6004	5	7,65	840	280	50	0,075	12,90
Sans gaine	Direction assistée	6006	8,2	11,15	630	210	100	0,135	17,90



185 - ADAPTEURS SPECIAUX DIRECTION ASSISTEE			
Réf.	Filetage 1	Filetage 2	Tarif €
185004	14x150	9/16x18	22,90
185005	16x150	9/16x18	20,90
185006	18x150	9/16x18	23,90

6001 - FEMELLE DROIT CONCAVE			
Réf.	Taraudage	Durite	Tarif €
60013P	3/8x24	6003	8,60
60014P	7/16x20	6004	11,90
600131P	10x100	6003	8,60
600132P	10x125	6003	16,90



6045

6045 - FEMELLE FORGE 45° CONCAVE			
Réf.	Taraudage	Durite	Tarif €
60453P	3/8x24	6003	30,90
60454D	7/16x20	6004	35,90



6046

6046 - FEMELLE TUBE 45° CONCAVE			
Réf.	Taraudage	Durite	Tarif €
60463P	3/8x24	6003	11,90
60464P	7/16x20	6004	22,90



6090

6090 - FEMELLE FORGE 90° CONCAVE			
Réf.	Taraudage	Durite	Tarif €
60903P	3/8x24	6003	30,90
60904D	7/16x20	6004	46,90



6091

6091 - FEMELLE TUBE 90° CONCAVE			
Réf.	Taraudage	Durite	Tarif €
60913P	3/8x24	6003	13,90
60914P	7/16x20	6004	17,90

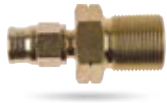

704 / 750 / 756

704 / 750 / 756 - PASSE CLOISON FEMELLE CONVEXE FIXATION FILETEE			
Réf.	Taraudage	Durite	Tarif €
7043P*	7/16x20	6003	16,90
7044P*	7/16x20	6004	18,90
750331P*	10x100	6003	14,90
750332P*	10x125	6003	19,90
7563P	3/8x24	6003	19,90

*Utiliser écrous réf. 2K8686.



748 / 749

748 / 749 - PASSE CLOISON FEMELLE CONCAVE FIXATION FILETEE			
Réf.	Taraudage	Durite	Tarif €
749331P*	10x100	6003	9,90
749332P	10x125	6003	18,90

*Utiliser écrous réf. 2K8686.



758

758 - PASSE CLOISON FEMELLE CONCAVE FIXATION CLIP			
Réf.	Taraudage	Durite	Tarif €
75833P	3/8x24	6003	19,90
758331P	10x100	6003	8,60
758332P	10x125	6003	18,90



759

759 - PASSE CLOISON FEMELLE CONVEXE FIXATION CLIP			
Réf.	Taraudage	Durite	Tarif €
75933P	3/8x24	6003	17,90
759331P	10x100	6003	13,90
759331SP	10x100 - 17 mm hex	6003	16,90
759332P	10x125	6003	16,90



440 / 442

440 / 442 - MALE DROIT CONCAVE			
Réf.	Filetage	Durite	Tarif €
4403P	3/8x24	6003	9,20
44231P	10x100	6003	12,90
44231LP	10x100 - Long	6003	9,70
44232P	10x125	6003	12,90



441 / 445

441 / 445 - MALE DROIT CONVEXE			
Réf.	Filetage	Durite	Tarif €
4413P	3/8x24	6003	7,10
4414C	7/16x20	6004	31,90
44531P	10x100	6003	9,20
44532P	10x125	6003	12,90



443 / 446

443 / 446 - PASSE CLOISON MALE DROIT CONVEXE			
Réf.	Filetage	Durite	Tarif €
4433P*	3/8x24	6003	9
4434P*	7/16x20	6004	24,90
44631P**	10x100	6003	11,90
44632P	10x125	6003	12,90

*Utiliser écrous réf. 924... / **Utiliser écrous réf. 318...

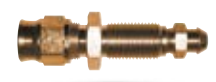

443BN

443BN - PASSE CLOISON MALE DROIT CONVEXE AVEC PURGEUR			
Réf.	Filetage	Durite	Tarif €
4433BNP*	3/8x24	6003	17,90

*Utiliser écrous réf. 924...



2203 - 3 voies

2203 - TE FEMELLE 3 VOIES		
Réf.	Taraudage	Tarif €
220303B	3/8x24	19,90
31931P	10x100	17,90



2204 - 4 voies

2204 - TE FEMELLE 4 VOIES		
Réf.	Taraudage	Tarif €
22043	3/8x24	22,90
220431	10x100 - Concave	26,90



5130 - 3 voies

5130 - TE MALE 3 VOIES INOX		
Réf.	Taraudage	Tarif €
51303C	3/8x24	43,90



5136 - 3 voies

5136 - TE FEMELLE 3 VOIES INOX		
Réf.	Filetage	Tarif €
51363C	3/8x24	52



5091

5091 - BANJO COURT DROIT			
Réf.	Ø int.	Durite	Tarif €
50913P	3/8 - 10 mm	6003	7,50
509143P	3/8 - 10 mm	6004	24,90
509134P	7/16	6003	14,90
50914P	7/16	6004	17,90
5091412P	12 mm	6004	25,90



5092

5092 - BANJO LONG DROIT			
Réf.	Ø int.	Durite	Tarif €
509232P	5/16 - 8 mm	6003	13,90
50923P	3/8 - 10 mm	6003	5
50923CH	3/8 - 10 mm	6003	11,90
509234P	7/16	6003	13,90
50923M12P	12 mm	6003	15,90



5093

5093 - BANJO LONG 20°			
Réf.	Ø int.	Durite	Tarif €
50933P	3/8 - 10 mm	6003	5,30
509334CH	7/16	6003	13,90
509343P	10 mm	6004	28,90



5097

5097 - BANJO COUDE 20°			
Réf.	Ø int.	Durite	Tarif €
50973P	3/8 - 10 mm	6003	5,30



5094

5094 - BANJO LONG 45°			
Réf.	Ø int.	Durite	Tarif €
50943P	3/8 - 10 mm	6003	7,10



5099

5099 - BANJO LONG 90°			
Réf.	Ø int.	Durite	Tarif €
50993P	3/8 - 10 mm	6003	12,90
509934CH	7/16	6003	20,90



5095

5095 - BANJO DOUBLE DROIT			
Réf.	Ø int.	Durite	Tarif €
50953P	3/8 - 10 mm	6003	21,90
50950304P	7/16	6003	35,90



773 / 993

773 / 993 - VIS BANJO DOUBLE		
Réf.	Filetage	Tarif €
7733P	3/8x24	4,20
7733L	3/8x24 - Long	7,50
77344CH	7/16x24	14,90
993331LZ1	10x100 - Long	17,90
993331SZ1	10x100 - 28 mm	9,60
993332P	10x125	2,50



773BN / 993BN

773BN / 993BN - VIS BANJO DOUBLE AVEC PURGEUR		
Réf.	Filetage	Tarif €
7733BNC	3/8x24	22,90
99331BNP	10x100	9,90
BN99332P	10x125	9,20



775BN / 992BN

775BN / 992BN - VIS BANJO SIMPLE AVEC PURGEUR		
Réf.	Filetage	Tarif €
BN7753P	3/8x24	11,90
99231BNP	10x100	11,90
BN99232P	10x125	9,20



BL775 / BL992

BL775 / BL992 - VIS BANJO SIMPLE AVEC CONTACTEUR DE FEU STOP		
Réf.	Filetage	Tarif €
BL7753C	3/8x24	17,90
BL77544C	7/16x24	20,90
BL99231C	10x100	17,90
BL99231SC	10x100 - 28 mm	27,50
BL99232C	10x125	17,90



CONTACTEUR DE FEU STOP HELLA

Réf.	Filetage	Tarif €
FLC1810B	10x100	15,90



775 / 992

775 / 992 - VIS BANJO SIMPLE		
Réf.	Filetage	Tarif €
7753P	3/8x24	1,80
7753LP	3/8x24 - Long	2,80
7754P	7/16x20	6,50
7754LP	7/16x20 - Long	7,10
77544P	7/16x24	6,50
992331C	10x100	4,10
992331P	10x100	1,60
992331LP	10x100 - Long	2,50
992332P	10x125	1,80
992332LZ1	10x125 - Long	3,80
992335P	10x150	1,60
99204M121P	12x100	8,20
99204M121SP	12x100 - Court	8,20
99204M122P	12x125	9,60



BN

BN / BNSB - VIS DE PURGE			
Réf.	Filetage	Matière	Tarif €
BN - Sans anti-retour d'air			
BN704P	1/4x28	Acier zingué	3,20
BN506	3/8x24	Acier zingué	2,20
BN507	7x100	Acier zingué	3,20
BN508	8x125	Inox	5,90
BN510	10x100	Acier zingué	2,40
BNSB - Avec anti-retour d'air			
BN704PSB	1/4x28	Acier zingué	10,50
BN506PSB	3/8x24	Acier zingué	10,50
BN561PSB	6x100	Acier zingué	10,50
BN507PSB	7x100	Acier zingué	10,50
BN508PSB	8x125	Acier zingué	10,50
BN510PSB	10x100	Acier zingué	10,50
BN512PSB	10x125	Acier zingué	10,50

BNSB

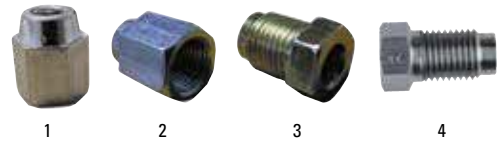

1

2

3

4

N14 / N8 - ECROUS / VIS POUR TUYAU RIGIDE			
Réf.	Filetage	Visuel	Tarif €
Ecrous			
N1401	10x100 - Femelle	1	0,70
N1406	3/8x24UNF - Femelle	2	0,80
Vis			
N8401	10x100 - Court	3	0,60
N8402	10x100 - Long	3	0,70
N8412	12x100 - Court	-	1
N8426	3/8x24UNF - Long	4	0,60



Ecrous

318 / 924 / 2K8686 - ECROUS POUR PASSE CLOISON			
Réf.	Filetage	Raccords	Tarif €
31831P	10x100	44631	1,80
318M121	12x100	44604M121	2,70
9243P	3/8x24	4433	1,30
9244P	7/16x20	4434	3,80
9246P	9/16x18	8326	4,80
2K8686	5/8 Whitworth	704 / 7483 / 749331 / 75031	3,30



1205

1206

1205 - OLIVES / 1206 - ECROUS			
Réf.	Durite	Matière	Tarif €
Olives			
12053B	6003	Laiton	1,20
12053D	6003	Aluminium	1,30
12054B	6004	Laiton	2,50
12056B	6006	Laiton	4,90
Ecrous			
12063P	6003	Acier zingué	1,80
12064P	6004	Acier zingué	6,50



+ Rouleau de 10 m

Tuyau rigide.

Copper Brake Lines

Réf. CP316

107€

Permet d'améliorer la rigidité du circuit de freinage et de gagner quelques grammes.
Dimensions : Ø ext. : 4,76 mm / Ø int. : 2,96 mm.
Épaisseur : 0,9 mm. Conditionnement : Rouleau de 10 mètres.

ENG As strong as steel but lighter and with better brake circuit rigidity. Ext. Ø: 4.76 mm / int. Ø: 2.96 mm / thickness: 0.9 mm. Sold by roll of 10 meters.



N'oubliez pas

p.331

Adaptateurs

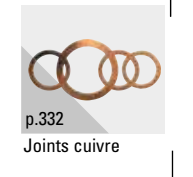

p.332

Joints cuivre

SÉRIE 200

200 Series

Durites Série 200.

200 Series Hoses

+ Non compatible avec l'éthanol

Applications : Circuits d'essence et d'huile.

Anciennement appelée série 400.

Durite 4006, la plus utilisée en compétition !

Matières : Durite en caoutchouc synthétique, renforcée par une couche d'acier inoxydable. Tresse extérieure en acier inoxydable.

Meilleur seuil de résistance à la corrosion et au feu par rapport aux autres durites en nitrile tressées en acier inoxydable.

Plage de température : De -46 à 150°C.

Peuvent être également utilisées pour la transmission de lubrifiants synthétiques, liquides de refroidissement, eau, alcool, méthanol. Ne conviennent pas pour l'utilisation de carburant à l'intérieur de l'habitacle, optez pour la gamme G-Line.

ENG For fuel and oil circuits. Formerly known as 400 series. 4006 hose is the most popular in motorsport. Materials: Stainless steel hose, with synthetic rubber. Highest corrosion and fire resistance threshold of any stainless braided nitrile hose. Temperature range: From -51 to 302°F. Not to be used for fuel use inside a cockpit, opt for G-Line range.

Raccords Série 200.

200 Series Fittings

Matière : Aluminium.

ENG Material: Aluminium.

N'oubliez pas



p.330

Adaptateurs



p.333

Instructions de montage durite 200

à partir de / from
23€90 le mètre



Réf.	Ø int. (mm)	Ø ext. (mm)	Pression d'éclatement (bar)	Pression d'utilisation (bar)	Rayon mini de courbure (mm)	Poids (kg/m)	Tarif € (le mètre)
4006	8,73	13,89	414	69	63,5	0,201	23,90
4008	11,12	16,28	345	69	88,9	0,271	30,90
40010	14,27	20,24	345	69	101,6	0,348	33,90
40012	17,47	23,82	275	69	114,3	0,421	41,90
40016	22,22	29,36	172	52	139,7	0,552	82



8001

8001 - FEMELLE DROIT CONCAVE			
Réf.	Taraudage	Durite	Tarif €
80016D	9/16x18	4006	11,90
80018D	3/4x16	4008	16,90
800110D	7/8x14	40010	20,90
800112D	1"1/16x12	40012	25,90
800116D	1"5/16x12	40016	41,90
80016645D	12x150	4006	30,90
80016M14D	14x150	4006	28,90
80016M16D	16x150	4006	28,90
800112M26D	26x150	40012	47,90
800116M30D	30x150	40016	85



8045

8045 - FEMELLE FORGE 45° CONCAVE			
Réf.	Taraudage	Durite	Tarif €
80456D_FORGE	9/16x18	4006	26,90
80458D_FORGE	3/4x16	4008	35,90
804510D_FORGE	7/8x14	40010	53
804512D_FORGE	1"1/16x12	40012	58



8046

8046 - FEMELLE TUBE 45° CONCAVE			
Réf.	Taraudage	Durite	Tarif €
80466D	9/16x18	4006	30,90
80468D	3/4x16	4008	32,90
804610D	7/8x14	40010	34,90
804612D	1"1/16x12	40012	47,90
804616D	1"5/16x12	40016	73



8090

8090 - FEMELLE FORGE 90° CONCAVE			
Réf.	Taraudage	Durite	Tarif €
80906D_FORGE	9/16x18	4006	26,90
80908D_FORGE	3/4x16	4008	35,90
809010D_FORGE	7/8x14	40010	54
809012D_FORGE	1"1/16x12	40012	58



8091

8091 - FEMELLE TUBE 90° CONCAVE			
Réf.	Taraudage	Durite	Tarif €
80916D	9/16x18	4006	29,90
80918D	3/4x16	4008	33,90
809110D	7/8x14	40010	36,90
809112D	1"1/16x12	40012	44,90
809116D	1"5/16x12	40016	65



8120

8120 - FEMELLE TUBE 120° CONCAVE			
Réf.	Taraudage	Durite	Tarif €
81206D	9/16x18	4006	32,90
81208D	3/4x16	4008	35,90
812010D	7/8x14	40010	39,90
812012D	1"1/16x12	40012	43,90
812016D	1"5/16x12	40016	76



8150

8150 - FEMELLE TUBE 150° CONCAVE			
Réf.	Taraudage	Durite	Tarif €
81506D	9/16x18	4006	34,90
81508D	3/4x16	4008	34,90
815010D	7/8x14	40010	39,90
815012D	1"1/16x12	40012	51
815016D	1"5/16x12	40016	72



8180

8180 - FEMELLE TUBE 180° CONCAVE			
Réf.	Taraudage	Durite	Tarif €
81806D	9/16x18	4006	40,90
81808D	3/4x16	4008	36,90
818010D	7/8x14	40010	40,90
818012D	1"1/16x12	40012	47,90
818016D	1"5/16x12	40016	80



6BS

6BS - BANJO COURT SERTI					
Réf.	Modèle	Ø int. (mm)	Durite	Tarif €	
6BS1260D	Court	12	4006	46,90	
6BS1460D	Court	14	4006	38,90	
6BS1660D	Court	16	4006	38,90	
6BS1860D	Long	18	4006	86	
6BS1480D	Big ball*	14	4008	42,90	
6BS1680D	Court	16	4008	52	
6BS1610D	Court	16	40010	48,90	
6BS1810D	Court	18	40010	81	
6BS2010D	Court	20	40010	46,90	

*À utiliser uniquement avec banjos longs.



6BF

6BFL

779

6BF / 6BFL / 779 - BANJO DROIT CONVEXE					
Réf.	Modèle	Ø int. (mm)	Filetage	Tarif €	
6BF1260D	Court	12	9/16x18	28,90	
6BF1460D	Court	14	9/16x18	36,90	
6BF1660D	Court	16	9/16x18	28,90	
6BF1808D	Court	18	3/4x16	35,90	
6BF1810D	Court	18	7/8x14	38,90	
6BFL1260D	Long	12	9/16x18	31,90	
77906M14D	Double	14	9/16x18	69	



6VB / 992

6VB / 992 - VIS BANJO METRIQUE		
Réf.	Filetage	Tarif €
99204M121D	12x100	16,90
99204M122	12x125	40,90
99206M12D	12x150	13,90
99206M142D	14x125	20,90
6VB14X15*	14x150	10,90
6VB16X15	16x150	12,90
6VB16X150L	16x150 - (L) 34 mm	25,90
6VB18X15	18x150 - (L) 32 mm	22,90
6VB22X150	22x150 - (L) 38 mm	27,90

*À utiliser avec banjo « Big Ball ».



6VF

6VF - VIS BANJO METRIQUE + JIC MALE CONCAVE					
Réf.	Filetage vis	Filetage JIC	Longueur (mm)	Matière	Tarif €
6VF8X10	8x100	3/8x24	17	Inox	48,90
6VF12X15	12x150	9/16x18	25	Alu	59
6VF14X15	14x150	3/8x24	31	Alu	35,90
6VB14X150L25	14x150	9/16x18	25	Alu	16,90



PC01 / PC03

PC01 / PC03 - JUMELLE BANJO 3/4UNF POUR POMPE BOSCH ENTRAXE 70 MM				
Réf.	Filetage	Ø int. (mm)	Ep. (mm)	Tarif €
PC01	3/4x16	18	20	175
PC03	3/4x16	14	18	226



PC02

PC02 - JUMELLE 9/16UNF POUR POMPE BOSCH ENTRAXE 70 MM				
Réf.	Filetage	Longueur (mm)	Ep. (mm)	Tarif €
PC02	9/16x18	120,5	35	134

SÉRIE 210

210 Series

à partir de / from

33€90 le mètre

Durites série 210.

210 Series Hoses

Applications : Circuits d'essence, d'huile d'eau et d'aération.

Basées sur la série 200, ces durites reprenent un aspect extérieur rappelant ceux qui étaient monté d'origine sur les véhicules historiques. Compatibles avec les raccords de la série 200.

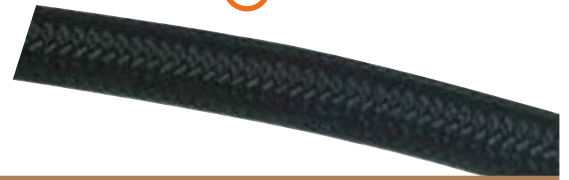
Matières : Durite en caoutchouc synthétique, renforcée par une couche d'acier inoxydable. Tresse extérieure en fibre légère.**Plage de température :** De -40 à 148,9°C.**ENG** For fuel, oil water circuits and breather hoses. Based on the 200 series, hoses reminding a classic look. Compatible with fittings of the 200 series. Materials: Integral stainless steel reinforced synthetic rubber with lightweight outer fibre braid. Temperature range: From -40 to 300°F.**VH** VEHICULES HISTORIQUES**+** Plus légère que la série 200 !

Réf.	Ø int. (mm)	Ø ext. (mm)	Pression d'éclatement (bar)	Pression d'utilisation (bar)	Rayon mini de courbure (mm)	Poids (kg/m)	Tarif € (le mètre)
2104	5,56	11,17	138	34	50,8	0,112	36,90
2106	8,71	14,22	138	34	63,5	0,141	33,90
2108C	11,13	17,02	138	34	88,9	0,179	40,90
21010	14,29	20,83	138	34	101,6	0,231	48,90
21012	17,46	24,38	97	24	114,3	0,372	58
21016	22,23	29,21	97	24	139,7	0,476	59

Raccords série 210.

210 Series Fittings

Matière : Aluminium.**ENG** Material: Aluminium.

2101

2101 - FEMELLE DROIT CONCAVE			
Réf.	Taraudage	Durite	Tarif €
21016BK	9/16x18	2106	13,90
21018BK	3/4x16	2108C	15,90
210110BK	7/8x14	21010	20,90
210112BK	1"1/16x12	21012	30,90



2145

2145 - FEMELLE TUBE 45° CONCAVE			
Réf.	Taraudage	Durite	Tarif €
21456BK	9/16x18	2106	33,90
21458BK	3/4x16	2108C	38,90
214510BK	7/8x14	21010	40,90
214512BK	1"1/16x12	21012	47,90



2190

2190 - FEMELLE TUBE 90° CONCAVE			
Réf.	Taraudage	Durite	Tarif €
21906BK	9/16x18	2106	36,90
21908BK	3/4x16	2108C	37,90
219010BK	7/8x14	21010	46,90
219012BK	1"1/16x12	21012	54

Toujours plus de choix, d'informations et les disponibilités en direct

04 94 88 57 94

Pro.Oreca.com

Oreca-Store.com

SÉRIE 536

536 Series

Durites série 536.

536 Series Hoses

Applications : Huile, eau, air, liquide de refroidissement.

Conçues pour une utilisation dans les circuits à basse pression.

Matières : Durite en élastomère bleue, renforcée par une tresse textile.

Plage de température : De - 40 à 100°C.

Sertissage simple par emmanchement sur le raccord avec bague de sécurité.

ENG For oil, water, air, coolant. Designed for use in lower pressure applications. Manufactured with a special reinforced internal textile braiding and blue elastomer cover. Temperature range: From -40 to 212°F. Push fit: Simple clamp by pushing the hose over the fitting.

N'oubliez pas



p.330

Adaptateurs

à partir de / from
15€90 le mètre

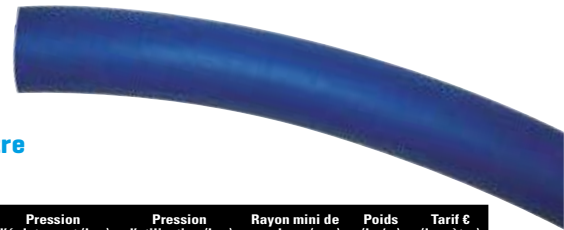

Réf.	Ø int. (mm)	Ø ext. (mm)	Pression d'éclatement (bar)	Pression d'utilisation (bar)	Rayon mini de courbure (mm)	Poids (kg/m)	Tarif € (le mètre)
53604	6,35	12,7	69	17	76,2	0,1	16,90
53606	9,52	15,87	69	17	76,2	0,16	15,90
53608	12,7	19,05	69	17	127	0,22	18,90
53610	15,87	23	69	17	152,4	0,3	22,90
53612	19,05	26,19	69	17	177,8	0,36	32,90

Raccords série 536.

536 Series Fittings

Matière : Aluminium.

ENG Material: Aluminium.



53601



53645



53690

53601 - FEMELLE DROIT CONCAVE			
Réf.	Taraudage	Durite	Tarif €
5360104	7/16x20	53604	11,90
5360106	9/16x18	53606	11,90
5360108	3/4x16	53608	14,90
5360110	7/8x14	53610	11,90
5360112	1"1/16x12	53612	20,90

53645 - FEMELLE TUBE 45° CONCAVE			
Réf.	Taraudage	Durite	Tarif €
5364504	7/16x20	53604	28,90
5364506	9/16x18	53606	30,90
5364508	3/4x16	53608	33,90
5364510	7/8x14	53610	33,90
5364512	1"1/16x12	53612	39,90

53690 - FEMELLE TUBE 90° CONCAVE			
Réf.	Taraudage	Durite	Tarif €
5369004	7/16x20	53604	26,90
5369006	9/16x18	53606	29,90
5369008	3/4x16	53608	34,90
5369010	7/8x14	53610	38,90
5369012	1"1/16x12	53612	41,90



536120



536150



536180

536120 - FEMELLE TUBE 120° CONCAVE			
Réf.	Taraudage	Durite	Tarif €
5361204	7/16x20	53604	40,90
5361206	9/16x18	53606	34,90
5361208	3/4x16	53608	37,90
53612010	7/8x14	53610	47,90
53612012	1"1/16x12	53612	49,90

536150 - FEMELLE TUBE 150° CONCAVE			
Réf.	Taraudage	Durite	Tarif €
5361506	9/16x18	53606	42,90
5361508	3/4x16	53608	40,90
53615010	7/8x14	53610	47,90
53615012	1"1/16x12	53612	51

536180 - FEMELLE TUBE 180° CONCAVE			
Réf.	Taraudage	Durite	Tarif €
5361804	7/16x20	53604	38,90
5361806	9/16x18	53606	33,90
5361808	3/4x16	53608	36,90
53618010	7/8x14	53610	48,90
53618012	1"1/16x12	53612	61



SÉRIE 536B

536B Series

Durites série 536B.

536B Series Hoses

Applications : Huile, eau, air, liquide de refroidissement.

Matières : Durite en élastomère noire, renforcée par une tresse textile.

Caractéristiques identiques à la série 536.

ENG For oil, water, air, coolant. Manufactured with a special reinforced internal textile braiding and black elastomer cover. Same characteristics as 536 series.

Raccords série 536B.

536B Series Fittings

Matière : Aluminium.

ENG Material: Aluminium.

VH VEHICULES HISTORIQUES

à partir de / from

15€90 le mètre



Réf.	Ø int. (mm)	Ø ext. (mm)	Pression d'éclatement (bar)	Pression d'utilisation (bar)	Rayon mini de courbure (mm)	Poids (kg/m)	Tarif € (le mètre)
53604B	6,35	12,7	69	17	76,2	0,1	16,90
53606B	9,52	15,87	69	17	76,2	0,16	15,90
53608B	12,7	19,05	69	17	127	0,22	18,90
53610B	15,87	23	69	17	152,4	0,3	22,90
53612B	19,05	26,19	69	17	177,8	0,36	32,90



53601...BK



53645...BK



53690...BK

53601...BK - FEMELLE DROIT CONCAVE			
Réf.	Taraudage	Durite	Tarif €
5360106BK	9/16x18	53606B	11,90
5360108BK	3/4x16	53608B	14,90
5360110BK	7/8x14	53610B	11,90
5360112BK	1"1/16x12	53612B	20,90

53645...BK - FEMELLE TUBE 45° CONCAVE			
Réf.	Taraudage	Durite	Tarif €
5364506BK	9/16x18	53606B	30,90
5364508BK	3/4x16	53608B	32,90
5364510BK	7/8x14	53610B	33,90
5364512BK	1"1/16x12	53612B	39,90

53690...BK - FEMELLE TUBE 90° CONCAVE			
Réf.	Taraudage	Durite	Tarif €
5369006BK	9/16x18	53606B	29,90
5369008BK	3/4x16	53608B	34,90
5369010BK	7/8x14	53610B	38,90
5369012BK	1"1/16x12	53612B	49,90



536120...BK



536150...BK



536180...BK

536120...BK - FEMELLE TUBE 120° CONCAVE			
Réf.	Taraudage	Durite	Tarif €
53612006BK	9/16x18	53606B	34,90
53612008BK	3/4x16	53608B	37,90
53612010BK	7/8x14	53610B	47,90
53612012BK	1"1/16x12	53612B	48,90

536150...BK - FEMELLE TUBE 150° CONCAVE			
Réf.	Taraudage	Durite	Tarif €
53615006BK	9/16x18	53606B	41,90
53615008BK	3/4x16	53608B	39,90
53615010BK	7/8x14	53610B	47,90
53615012BK	1"1/16x12	53612B	51

536180...BK - FEMELLE TUBE 180° CONCAVE			
Réf.	Taraudage	Durite	Tarif €
53618006BK	9/16x18	53606B	33,90
53618008BK	3/4x16	53608B	36,90
53618010BK	7/8x14	53610B	42,90
53618012BK	1"1/16x12	53612B	77

Toujours plus de choix, d'informations et les disponibilités en direct

04 94 88 57 94

Pro.Oreca.com

Oreca-Store.com

ADAPTATEURS.



ADAPTORS

Matières : Acier zingué (P) / Acier zingué argent (ZI) / Aluminium (D) / Inox (C).

ENG Materials: Zinc plated steel (P) / Silver plated steel (ZI) / Aluminium (D) / Stainless steel (C).

FILETAGES JIC / NPT

JIC / NPT Threads



816

816 - MALE / MALE DROIT - CONVEXE JIC + CONCAVE NPT

Réf.	Filetage 1	Filetage 2	Tarif €
3550102302D	3/8x24	1/8x27	3,80
81634D	3/8x24	1/4x18	13,90
8164P	7/16x20	1/8x27	4,70
81662D	9/16x18	1/8x27	6,50
8166D	9/16x18	1/4x18	4,90
81666D	9/16x18	3/8x18	5,30
81668D	9/16x18	1/2x14	8,60
81684D	3/4x16	1/4x18	8,60
816108D	3/4x16	3/8x18	8,60
81688D	3/4x16	1/2x14	11,90
816812D	3/4x16	3/4x14	26,90
816106D	7/8x14	3/8x18	9,90
81610D	7/8x14	1/2x14	9,90
8161012D	7/8x14	3/4x14	17,90
816128D	1"1/16x12	1/2x14	14,90
81612D	1"1/16x12	3/4x14	17,90
AN8161216D	1"1/16x12	1x11 1/2	21,90
81616D	1"5/16x12	1x11 1/2	26,90
8161612D	1"5/16x12	3/4x14	39,90



825

825 - TE 2 MALES JIC + 1 MALE NPT EN BAS

Réf.	Filetage 1	Filetage 2	Tarif €
8253D	3/8x24	1/8x27	29,90
8254D	7/16x20	1/8x27	15,90
8256D	9/16x18	1/4x18	22,90
8258D	3/4x16	3/8x18	37,90
82510D	7/8x14	1/2x14	42,90
82512D	1"1/16x12	3/4x14	57



AN826

AN826 - TE 2 MALES JIC + 1 MALE NPT DE COTE

Réf.	Filetage 1	Filetage 2	Tarif €
AN82603D	3/8x24	1/8x27	21,90
AN82604D	7/16x20	1/8x27	22,90
82606D	9/16x18	1/4x18	21,90
AN82608D	3/4x16	3/8x18	33,90
AN82610D	7/8x14	1/2x14	52
AN82612D	1"1/16x12	3/4x14	54

FILETAGES JIC

JIC Threads



919

919 - MALE / MALE DROIT - CONVEXE

Réf.	Filetage 1	Filetage 2	Tarif €
91943P	7/16x20	3/8x24	8,60
91963D	9/16x18	3/8x24	15,90
91964D	9/16x18	7/16x20	9,60
91986D	3/4x16	9/16x18	9,60
919106D	7/8x14	9/16x18	17,90
919108P	7/8x14	3/4x16	9,60
9191210P	1"1/16x12	7/8x14	17,90



815

815 - MALE / MALE DROIT - CONVEXE

Réf.	Filetage	Tarif €
8153D	3/8x24	5,30
8154D	7/16x20	5,30
8156D	9/16x18	7,10
8158D	3/4x16	9,90
81510D	7/8x14	12,90
81512D	1"1/16x12	20,90
81516D	1"5/16x12	36,90



AN821

AN821 - MALE / MALE 90° - CONVEXE

Réf.	Filetage	Tarif €
AN82103D	3/8x24	15,90
8214D	7/16x20	13,90
AN82106D	9/16x18	15,90
AN82108D	3/4x16	19,90
82110D	7/8x14	43,90
AN82112D	1"1/16x12	41,90
AN82116D	1"5/16x12	61

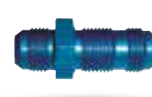

832

832 - PASSE CLOISON DROIT MALE / MALE - CONVEXE / CONVEXE

Réf.	Filetage	Tarif €
8323P	3/8x24	6,50
8323D	3/8x24	8,90
8324P	7/16x20	18,90
8324D	7/16x20	9,90
8326D	9/16x18	12,90
8328D	3/4x16	12,90
83210D	7/8x14	19,90
83212D	1"1/16x12	35,90
83216D	1"5/16x12	41,90



AN837

AN837 - PASSE CLOISON MALE / MALE 45° - CONVEXE / CONVEXE

Réf.	Filetage	Tarif €
AN83703D	3/8x24	20,90
AN83704D	7/16x20	16,90
AN8376D	9/16x18	19,90
AN83708D	3/4x16	26,90
AN83710D	7/8x14	65,90
AN83712D	1"1/16x12	58,90
AN83716D	1"5/16x12	101,90



833

833 - PASSE CLOISON MALE / MALE 90° - CONVEXE / CONVEXE

Réf.	Filetage	Tarif €
8333D	3/8x24	18,90
8334D	7/16x20	36,90
8336D	9/16x18	16,90
AN83308D	3/4x16	25,90
83310D	7/8x14	36,90
83312D	1"1/16x12	52
83316D	1"5/16x12	86

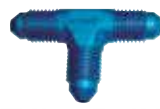

824

824 - TE 3 MALES CONVEXE

Réf.	Filetage	Tarif €
8243P	3/8x24	9,90
8243D	3/8x24	18,90
8244P	7/16x20	9,90
8244D	7/16x20	15,90
8246D	9/16x18	17,90
8248D	3/4x16	28,90
82410D	7/8x14	36,90
82412D	1"1/16x12	54
82416D	1"5/16x12	99



AN950

AN950 - MALE CONVEXE / FEMELLE

Réf.	Filetage 1	Filetage 2	Tarif €
AN9500403D	7/16x20	3/8x24	19,90
AN9500603D	9/16x18	3/8x24	21,90
AN9500804D	3/4x16	7/16x20	21,90
AN950086D	3/4x16	9/16x18	24,90
AN9501066D	7/8x14	9/16x18	21,90
AN9501008D	7/8x14	3/4x16	22,90
AN9501208D	1"1/16x12	3/4x16	33,90
AN9501210D	1"1/16x12	7/8x14	26,90
AN9501612D	1"5/16x12	1"1/16x12	39,90



AN971

AN971 - BRIDE A SOUDER MALE CONVEXE

Réf.	Filetage	Tarif €
AN9713D	3/8x24	9,90
AN9714D	7/16x20	5,90
AN9716D	9/16x18	4,90
AN9718D	3/4x16	5,90
AN97110D	7/8x14	7,10
AN97112D	1"1/16x12	7,10
AN97116D	1"5/16x12	9,90



924

924 - ECROUS POUR PASSE CLOISON

Réf.	Filetage	Tarif €
9243D	3/8x24	2
9244D	7/16x20	1,60
9246D	9/16x18	1,80
9248D	3/4x16	2
92410D	7/8x14	5,90
92412D	1"1/16x12	6,50



ADAPTATEURS MALES ALU A SOUDER

Réf.	Filetage	Tarif €
465560R	9/16x18	5,20
46558	3/4x16	5,20
465510	7/8x14	6,20
465512	1"1/16x12	8,20
465516	1"5/16x12	8,20

N'oubliez pas



p.222
Raccords pour carburateurs



p.231
Adaptateurs pour radiateurs SETRAB



p.314
Adaptateurs pour mâtres cylindres

FILETAGES JIC / BSP

JIC / BSP Threads



741

741 - MALE BSP / MALE JIC			
Réf.	Filetage 1	Filetage 2	Tarif €
74133P	1/8x28	3/8x24	4,90
74134P	1/8x28	7/16x20	9,90
74135P	1/8x28	1/2x20	9,60
7410403P	1/4x19	3/8x24	8,60
7410404Z1	1/4x19	7/16x20	4,90
74146P	1/4x19	9/16x18	4,90
74148P	1/4x19	3/4x16	7,50
741410P	1/4x19	7/8x14	11,90
74164Z1	3/8x19	7/16x20	32,90
74166P	3/8x19	7/16x20	4,90
74168D	3/8x19	3/4x16	14,90
74186P	1/2x14	9/16x18	5,90
74188D	1/2x14	3/4x16	12,90
741810P	1/2x14	7/8x14	7,50
741812P	1/2x14	1"1/16x12	9,60
7411010P	5/8x14	7/8x14	13,90
7411210P	3/4x14	7/8x14	9,60
7411212D	3/4x14	1"1/16x12	29,90



763

763 - FEMELLE BSP / MALE JIC			
Réf.	Filetage 1	Filetage 2	Tarif €
76346D	1/4x19	9/16x18	14,90
76388P	1/2x14	3/4x16	13,90
763810P	1/2x14	7/8x14	12,90

ADAPTATEURS SPÉCIAUX

Special Adaptors



900

900 - FEMELLE / FEMELLE TOURNANT		
Réf.	Taraudage	Tarif €
9003D	3/8x24	19,90
9004D	7/16x20	21,90
9006D	9/16x18	15,90
9008D	3/4x16	29,90
90010D	7/8x14	29,90
90012D	1"1/16x12	40,90
CPL16D	1"5/16x12	53



CPL900

CPL900 - FEMELLE / FEMELLE CONCAVE 90° FORGE		
Réf.	Taraudage	Tarif €
CPL9004D	7/16x20	38,90
CPL9006D	9/16x18	42,90
CPL9008D	3/4x16	60
CPL9010D	7/8x14	51
CPL9012D	1"1/16x12	65



CPL910

CPL910 - FEMELLE / FEMELLE CONCAVE 90°		
Réf.	Taraudage	Tarif €
CPL9104D	7/16x20	35,90
CPL9106D	9/16x18	31,90
CPL9108D	3/4x16	31,90
CPL9110D	7/8x14	38,90
CPL9112D	1"1/16x12	65,90
CPL9116D	1"5/16x12	68,90



CPL9

CPL9 - MALE CONVEXE / FEMELLE CONCAVE 90°		
Réf.	Filetage	Tarif €
CPL903D	3/8x24	23,90
CPL904D	7/16x20	39,90
CPL906D	9/16x18	25,90
CPL908D	3/4x16	53
CPL912	1"1/16x12	76

FILETAGES JIC / MÉTRIQUE

JIC / Metric Threads

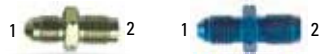

306 - Acier

306 - Alu

306 - MALE JIC CONVEXE / MALE METRIQUE CONCAVE			
Réf.	Filetage 1	Filetage 2	Tarif €
306331P	3/8x24	10x100	3,20
306332P	3/8x24	10x125	3,20
306335P	3/8x24	10x150	7,60
3063M121D	3/8x24	12x100	7,50
3063M16D	3/8x24	16x150	23,90
3063M18D	3/8x24	18x150	28,90
306431D	7/16x20	10x100	8,20
306441D	7/16x20	12x100	11,90
306445P	7/16x20	12x150	13,90
30604M14D	7/16x20	14x150	9,60
30604M16P	7/16x20	16x150	11,90
306631D	9/16x18	10x100	9,60
306641D	9/16x18	12x100	9,90
306645D	9/16x18	12x150	7,10
306655D	9/16x18	14x150	6,50
30666M14P	9/16x18	14x150	9,60
306665D	9/16x18	16x150	9,60
306665P	9/16x18	16x150	9,60
30668D	9/16x18	18x150	9,60
3066M20D	9/16x18	20x150	9,90
3066M22D	9/16x18	22x150	22,90
306655P	3/4x16	14x150	9,20
3068M16D	3/4x16	16x150	11,90
3068M16P	3/4x16	16x150	11,90
3068M18D	3/4x16	18x150	11,90
3068M20D	3/4x16	20x150	18,90
3061014D	7/8x14	14x150	23,90
306106D	7/8x14	16x150	21,90
306108D	7/8x14	18x150	16,90
306109D	7/8x14	20x150	16,90
306128D	1"1/16x14	18x150	33,90
30612M20D	1"1/16x14	20x150	33,90



305

305 - MALE JIC / MALE METRIQUE - CONVEXE			
Réf.	Filetage 1	Filetage 2	Tarif €
3050321C	3/8x24	8x100	14,90
305331P	3/8x24	10x100	2,80
305331C	3/8x24	10x100	9,20
305331D	3/8x24	10x100	11,90
305332P	3/8x24	10x125	5,90
305335Z1	3/8x24	10x150	6,30
305345C	3/8x24	12x150	9,90
305341P	3/8x24	12x100	6,50
30503M122P	3/8x24	12x125	6,50
3054M12D	7/16x20	12x150	14,90
3054M121P	7/16x20	12x100	9,20
3054M122P	7/16x20	12x125	9,20
305431P	7/16x20	10x100	9,20
305431D	7/16x20	10x100	12,90
305432C	7/16x20	10x125	19,90
305435Z1	7/16x20	10x150	19
305631D	9/16x18	10x100	11,90
305641D	9/16x18	12x100	22,90
305642D	9/16x18	12x125	11,90
305645D	9/16x18	12x150	9,60
305655D	9/16x18	14x150	9,60
305665D	9/16x18	16x150	15,90
305845D	3/4x16	12x150	19,90
305855D	3/4x16	14x150	11,90
305865D	3/4x16	16x150	18,90
305108D	7/8x14	18x150	32,90



CPL824

CPL824 - 2 MALES CONVEXE + 1 FEMELLE EN BAS CONCAVE		
Réf.	Filetage	Tarif €
CPL8243D	3/8x24	43,90
CPL82404	7/16x20	44,90
CPL8246D	9/16x18	34,90
9258D	3/4x16	61
CPL82410D	7/8x14	88
CPL82412D	1"1/16x12	85



CPL826

CPL826 - 2 MALES CONVEXE + 1 FEMELLE DE COTE CONCAVE		
Réf.	Filetage	Tarif €
CPL82603	3/8x24	54
CPL82604	7/16x20	43,90
CPL8266D	9/16x18	49
CPL8268D	3/4x16	33,90
CPL82610D	7/8x14	93
CPL82612D	1"1/16x12	55



FP190 / FP191

FP190 / FP191 - 2 MALES JIC + 1 FEMELLE NPT			
Réf.	Filetage JIC	Taraudage NPT	Tarif €
FP190	9/16x18	1/8	20,90
FP191	3/4x16	1/8	20,90



FP192

FP192 - MALE / FEMELLE JIC + 1 FEMELLE NPT			
Réf.	Filetage JIC	Taraudage NPT	Tarif €
FP192	9/16x18	1/8	20,90

BOUCHONS

Caps



314

314 - BOUCHONS MALES METRIQUES		
Réf.	Filetage	Tarif €
31431P	10x100	4,20
314M12P	12x150	7
314M14P	14x150	4,40
314M16P	16x150	5,70



929

929 - BOUCHONS FEMELLES		
Réf.	Taraudage	Tarif €
9293D	3/8x24	3,80
9294D	7/16x20	4,20
9296D	9/16x18	4,20
9298D	3/4x16	7,10
92910D	7/8x14	9,60
92912D	1"1/16x12	14,90
92916D	1"5/16x12	18,90



806

806 - BOUCHONS MALES			
Réf.	Filetage	Matière	Tarif €
8063	3/8x24	Alu	2,40
8063P	3/8x24	Acier	8,50
8064	7/16x20	Alu	2,40
8066	9/16x18	Alu	3,20
8068	3/4x16	Alu	5,30
80610	7/8x14	Alu	7,50
80612	1"1/16x12	Alu	9,90
80616	1"5/16x12	Alu	15,90

ACCESSOIRES.

ACCESSORIES

GAINES ANTI-FEU

Fireproof Sleeves



EKC622.



Protection légère.

Matières : Fibre de verre, recouverte d'une feuille d'aluminium.

Longueur : 1 m.

Température d'utilisation : De -36 à 180°C.

ENG Lightweight protection. Fibreglass covered with aluminium sheet on one side. Length: 1 m. Operating temperature: From -32 to 356°F.

Réf.	Ø ext. tube (mm)	Durite	Tarif € (le mètre)
EKC62204	12,7	6002 / 6003 / 6004	18,90
EKC62208	19,05	4006 / 4008	19,90
EKC62212	25,4	40010 / 40012	20,90
EKC62216	31,75	40016	20,90

FG900.



Résiste jusqu'à 1 090°C lors de courtes expositions à une flamme.

Matières : Fibre de verre, recouverte de silicone.

Couleur : Gris. Longueur : 1 m.

Température d'utilisation : De -54 à 260°C.

ENG Withstands up to 2,000°F when exposed to flames for short periods. Materials: Fibreglass covered with silicone. Length: 1 m. Operating temperature: From -65 to 500°F.

Réf.	Ø ext. tube (mm)	Durite	Tarif € (le mètre)
FG6243G	6,35	6002 / 6003 / 6004	24,90
FG6246G	9,52	4004 / 6006	26,90
FG6248G	12,7	4006 / 4008	31,90
FG62412G	19,05	40010 / 40012	39,90
FG62416S	25,4	40016	55
FG62020G	31,7 (1" 1/4)	81116	68

FIXATIONS

Fixings

Colliers Serflex.

Hose Finishers



Pour durites série 200 / 210 / 536.

Matières : Aluminium anodisé ; système de serrage en acier inoxydable.

Couleurs disponibles : Rouge, bleu, chrome.

ENG For 200 / 210 / 536 series hoses. Materials: Anodised aluminium with stainless steel gear drive clamp. Colours: Red, blue, chrome.

Réf.	Ø ext. durite (mm)	Durite	Tarif € Rouge (D)	Tarif € Bleu (DB)	Tarif € Chromé (CH)
90014	11,1	4004	11,90	11,90	14,90
90016	13,9	4006	8,20	8,20	9,90
90018	16,2	4008	9,90	9,90	-
900110	20,2	40010	12,90	12,90	13,90
900112	23,8	40012	14,90	14,90	15,90
900116	29,3	40016	31,90	26,90	32,90

JOINTS

Seals

Jointts cuivre.

Copper Crush Washers



Réf.	Ø int.	Ø ext. (mm)	Epaisseur (mm)	Tarif €
44514	8 mm	11	1	0,30
44516	3/8"	15	1,27	0,30
44517	10 mm	14	2	0,70
44518	11,5 mm	16	1,5	0,50
44519	12,5 mm	15	1,3	0,50
44520	14,5 mm	18	1,5	0,50

K600.



Protection renforcée contre les flammes et la chaleur dans les environnements à haute température.

Matière : Fibre d'aramide.

Longueur : 1 m.

Température d'utilisation : De -36 à 180°C.

ENG Material: Aramid fibre. Length: 1m. Operating temperature: From -32 to 356°F.

Réf.	Ø ext. tube (mm)	Durite	Tarif € (le mètre)
K60002	6,35	6002	37,90
K6003	12,7	4003 / 4004	21,90
K6008	25,4	4006 / 4008	34,90
K60012	31,75	40010 / 40012	51

Textalu.



Permet de protéger les composants dans les zones à haute température.

Matières : Fibre de verre, recouverte de silicone.

Couleur : Gris. Longueur : 1 m.

Température d'utilisation : De -40 à 220°C.

ENG Materials: Fibreglass covered with silicone. Colour: Grey. Length: 1 m. Operating temperature: From -40 to 428°F.

Réf.	Ø int. tube (mm)	Durite	Tarif € (le mètre)
TEXTALU8	8	6003 / 6004	12,90
TEXTALU10G	10	6006	18,90
TEXTALU12G	12	4004	21,90
TEXTALU15G	15	4006	20,90
TEXTALU22G	22	4008 / 40010	56

Colliers fixation durite.

Hose Fixing Collars

Matières : Acier zingué ; profilé caoutchouc.

Norme DIN3016.



ENG Materials: Steel; molded rubber. DIN3016 standard.

Réf.	Ø ext. durite (mm)	Durite	Tarif €
PLCC3	4,8	6002	1,10
PLCC4	6	6003	1,10
PLCC5	8	6004	1,10
PLCC6	10	6005	1,10
PLCC8	13	4006	1,10
PLCC10	16	4008	1,10
PLCC12	19	40010	1,10
PLCC14	22	-	1,30
PLCC16	25	40012	1,50
PLCC20	32	40016	1,80
PLCC22	34	-	1,80
PLCC24	38	40020	2,90

Jointts alu.

Aluminium Crush Washers



Réf.	Ø int. (mm)	Ø ext. (mm)	Epaisseur (mm)	Tarif €
AW03	10,16	15	1,27	0,50
AW04	11,25	17,35	1,27	0,50
AWM12	12,2	17,9	1,1	0,30
AWM14	14,5	19	1,4	0,50
AWM16	16,3	19,8	1,4	0,30
AWM18	18,5	24	1,5	1

ACCESSOIRES DE MONTAGE

Assembly Accessories

INDISPENSABLE



Pince pour collet battu.

Flaring Tool
LASER

Réf. 3434..... **99€**

Permet de produire des embouts mâles et femelles de 5 à 16 mm de diamètre. Dimensions : 3/16", 1/4", 5/16", 3/8", 1/2", 5/8".

ENG Flares pipes from 5 to 16 mm diameter. Dimensions: 3/16", 1/4", 5/16", 3/8", 1/2", 5/8".



Pied à coulisse digital.

Digital Vernier Caliper



Réf. 1150MI..... **38€90**

Mesures intérieures ou extérieures. Fabrication inox. Echelle : 0 - 150 mm. Résolution : 0,01 mm. Dimensions : 250 (L) x 90 (l) x 30 (P) mm. Ecran : 38 x 13 mm. Vendu avec pile.

ENG Stainless steel. Scale: 0 - 150 mm. Resolution: 0.01 mm. Dimensions : 250 (L) x 90 (W) x 30 (D)mm. Screen: 38 x 13 mm. Includes battery.



Outil à emmancher.

Mandrel



Réf. GM100 - Durite 6003..... **20€90**

Réf. GM104 - Durite 6004..... **75€**

Permet d'emmancher l'olive contre la durite teflon et inox.

ENG Recommended for spreading hose braid before installing the inner sleeve.

Coupe tube.

Tube Cutter
LASER

Réf. 5318..... **19€90**



Évite l'écrasement du tube lors de la coupe. Pour des diamètres de 3 à 28 mm. Fourni avec une lame de rechange.

ENG Avoids the tube distortion while it is cut. For diameters from 3 to 28 mm. Supplied with spare blade.

Clés à raccords alu.

Alloy Wrenches



Réf. AW760..... à partir de / from **16€90**



Clés spécialement conçues pour éviter d'abîmer les raccords lors du serrage ou du sertissage. Disponibles du DASH 4 au DASH 16.

ENG Specifically designed for avoiding damage on fittings during tightening or setting. Available from DASH 4 to DASH 16.

Pince à cintrer.

Pipe Bender



Réf. 3483..... **39€90**



Pour le cintrage de tubes Ø 6 / 8 / 10 mm, y compris les durites de frein. Graduation de 0 à 90°.

ENG Suitable for pipes Ø 6 / 8 / 10 mm, including brake pipes. Bends from 0 to 90°.

INSTRUCTIONS DE MONTAGE

Instructions

TUTORIEL SUR LE BLOG

Montage durite 600.

1	Faire une coupe franche droite et sans bavure de la durite.	
2	Passer l'écrou du raccord sur la durite. Écarter légèrement la tresse inox à l'aide de l'outil GM100 pour favoriser le positionnement de l'olive.	
3	Introduire l'olive entre le tuyau téflon et la tresse inox, jusqu'à l'épaulement de cette olive. Vous pouvez vous aider d'une surface plane comme une partie usinée d'un étai.	
4	Introduire le raccord dans le tuyau téflon. Visser l'écrou sur le raccord à la main dans un premier temps. Serrer l'écrou à l'aide d'une clé, en le maintenant dans l'étai. Attention ! Ne pas forcer en butée au risque de détériorer le raccord.	
5	Examiner soigneusement le travail accompli et procéder à un contrôle visuel lors du montage ou de la purge du circuit par exemple. Vous pouvez également contrôler le flexible serti à la pression.	

Montage durite 200.

1	Couper la durite à l'aide d'une scie à métaux. Pour éviter que la tresse d'acier s'effiloche, envelopper celle-ci à l'aide d'un ruban adhésif et couper sur ce ruban.	
2	Insérer la durite dans l'écrou avec un mouvement hélicoïdal jusqu'à ce que celle-ci soit en appui en bas du filetage de l'écrou. Marquer la position autour de la durite à l'arrière de l'écrou. Lubrifier l'intérieur du tuyau et les filetages.	
3	Introduire le bout du raccord dans le tuyau jusqu'à ce que la bague arrive sur le chanfrein du filetage et commencer à visser à la main.	
4	Terminer le serrage à l'aide d'une clé à raccords, en maintenant une pression constante sur le tuyau afin d'éviter le rejet au serrage.	
5	Examiner soigneusement le travail accompli et procéder à un contrôle visuel lors du montage ou de la purge du circuit par exemple. Vous pouvez également contrôler le flexible serti à la pression.	

+ Les coupleurs STÄUBLI doivent impérativement et exclusivement être utilisés avec d'autres produits de la marque STÄUBLI (dans le cas contraire, risque de pertes d'étanchéité).

Coupleurs rapides SPH.

SPH Quick Release Couplings

Compact et léger, conçu en matériaux haute résistance, le SPH STÄUBLI est spécialement étudié pour répondre aux exigences de la compétition.

Coupleur rapide à faces planes, il évite toute pollution des circuits : Pas d'égoutture au désaccouplement, ni d'introduction d'air et d'impuretés à l'accouplement.

Il se monte instantanément sans purge des circuits (possibilité de pré-chargement des flexibles).

Coupleur rapide à verrouillage par simple poussée / rotation de la bague, il assure un gain de temps précieux lors des interventions en course.

Matières : Aluminium haute qualité anodisation dure (rouge ou jaune) ; existe en version haute résistance en titane (vert ou bleu).

Joints : EPDM pour liquide de frein, ou Viton pour l'essence, l'huile...

Utilisations : Circuit de freinage, embrayage, huile, eau, amortisseurs, dégazage essence, direction assistée avec version titane uniquement, etc.

Précautions d'utilisation :

- Les joints éthylène-propylène (EPDM) ne sont pas compatibles avec les fluides à base d'huiles minérales, les graisses et les carburants. À utiliser pour le liquide de frein.
- Les joints VITON® sont à utiliser pour les circuits d'essence / d'huile.

ENG Flat face design ensures no air inclusion into the system when connecting as well as no leakage when disconnecting. Eliminates the need to purge the system and allows the use of pre-filled hoses. Quick and easy to connect, just push and twist to save time during races. Compact and light, SPH is constructed of high strength aluminium material for motorsport.



Coupleurs mâles						
Réf.	Filetage	Lg filetage (mm)	Joint	Couleur	Exemples d'application	Tarif €
SPH031410BALKJJE	10x100	8	EPDM	Jaune	Circuit freinage, vissé dans étrier	206
SPH3M	3/8x24	12	EPDM	Rouge	Freinage, embrayage	206
SPH032652BALKRJE	3/8x24	24	EPDM	Rouge	Circuit freinage, fixation passe cloison avec écrou 9243D	270
SPH051653	7/16x20	14	EPDM	Rouge	Embrayage	325
SPH052653BALKRJV	7/16x20	26	Viton	Rouge	Huile, fixation passe cloison avec écrou 9244D	392
SPH081655BALKRJ	9/16x18	14	Viton	Rouge	Essence, huile	366
SPH081656KJJV	3/4x16	16,5	Viton	Jaune	Essence, huile	370
SPH081656KRJV	3/4x16	16,5	Viton	Rouge	Essence, huile	370
SPH082656KJJV	3/4x16	30	Viton	Jaune	Essence, huile, fixation passe cloison 9248D	436

Coupleurs femelles						
Réf.	Filetage	Lg filetage (mm)	Joint	Couleur	Exemples d'application	Tarif €
SPH3F	3/8x24	12	EPDM	Rouge	Freinage, embrayage	181
SPH057653	7/16x20	14	EPDM	Rouge	Freinage, embrayage	221
SPH057653BALKRJV	7/16x20	14	Viton	Rouge	Essence, huile	221
SPH087655BALKRJV	9/16x18	14	Viton	Rouge	Essence, huile	252
SPH087656BALKRJV	3/4x16	16,5	Viton	Jaune	Essence, huile	278
SPH087656BALKRJV	3/4x16	16,5	Viton	Rouge	Essence, huile	278

Coupleurs rapides SPH / VR

SPH / VR Quick Release Couplings

Coupleurs de très haute finition utilisés notamment sur les purgeurs d'étriers de freins ou les circuits hydrauliques. Évitent toute pollution des circuits : Pas d'égoutture au désaccouplement, ni d'introduction d'air et d'impureté à l'accouplement.

Données techniques :

- Pression maxi de travail : 120 bar.
- Poids d'un coupleur complet avec bouchon : 13,5 g.
- Existe en DH3 (3/8UNF JIC).
- Coupleur mâle en M10x100.
- Joint viton JV ou éthylène-propylène JE.

ENG Prevent loss of brake fluid and air inclusion on connection and disconnection. Max working pressure: 120 bar.



A. Coupleur mâle M10x100 frein / embrayage.

M10x100 Male Coupling For Brake / Clutch

Réf. SPH037410IAVRJE **231€**



B. Raccord DH3 pour purge frein / embrayage.

DH3 Coupling For Brake / Clutch

Réf. SPH031652LVRJE **274€**



C. Bouchon.

Cap

Réf. SPH038550LVRKRJE **73€**

Raccords appoint huile / eau.

Fittings For Oil / Water Refilling

Ces coupleurs sont conçus spécialement pour le remplissage rapide de carter huile (BV, pont, moto, etc) pendant vos assistances par exemple.

Il existe plusieurs filetages, vissés dans le carter ou à distance lorsque l'encombrement le permet.

ENG Designed for a quick filling of oil sumps (power steering, axle, motorbike...). Several available threads.



Visuel	Désignation	Réf.	Tarif €
1	Embout mâle	N00132404	271
2	Embout femelle filetage 9/16x18UNF	N00640404	307
3	Embout femelle filetage M30x150	N00519104	288
	Embout femelle filetage M27x300	N00132304	289
4	Bouteille d'appoint 350 ml avec coupleur	SPM087001RGJV	681



Coupleurs rapides SPT.

SPT Clean Break Couplings

Points forts :

- Verrouillage à billes pour une meilleure sécurité et rapidité.
- Pas de perte de liquide au désaccouplement.
- Le plus compact pour un flux optimum.
- Répondent à la réglementation FIA.
- Version avec câble de sécurité / crash.

Matière : Aluminium haute qualité anodisation dure rouge.

Joint : Viton pour l'essence, l'huile, etc.

Utilisations : Principalement circuit d'essence (pression, remplissage, dégazage...) et applications spécifiques comme le Rallye Raid.

ENG Advantages: High strength aluminium construction for compact size, lightweight and optimum performance / Flush-face design for no leakage when disconnecting / Lanyard release for safe fuel line breakaway in case of crash / Compatible with all fluids / Meet FIA regulations.



SPT05



SPT08



SPT12

Gamme	Diamètre nominal	Pression max. d'utilisation	Conforme FIA	Application	Réf.	Type	Filetage	Lg filetage (mm)	Commentaires	Tarif €	
SPT05	5 mm	40 bar	Oui	Circuit d'essence	SPT057653LJV	Mâle	7/16x20	32,5	Femelle SPT051653LJV	113	
					SPT057655LJV		9/16x18	32	Femelle SPT051655LJV	116	
					SPT057808LJVRG		Embout tube 8 mm	16,5	Femelle SPT053808LJVRG	119	
					SPT051653LJV		7/16x20	41,5	Mâle SPT057653LJV	179	
					SPT051655LJV		40,2	Mâle SPT057655LJV	182		
SPT08	8 mm	20 bar	Oui	Circuit d'essence	SPT053808LJVRG	Femelle	Embout tube 8 mm	16,5	Mâle SPT057808LJVRG	198	
					SPT087655LJV		9/16x18	14	Avec bouchon plastique	117	
					SPT087655LJVMB		9/16x18	14	Avec bouchon alu	159	
					SPT087656LJV		3/4x16	16,7	Avec bouchon plastique	122	
					SPT081655EALJV		9/16x18	14	-	182	
SPT12	12 mm	20 bar	Oui	Circuit d'essence	SPT081656LJV	Femelle	3/4x16	16,7	-	184	
					N00916298		-	-	Coupleur à fixer sur goulotte	183	
					N01042803		-	-	Coupleur à fixer sur goulotte (version Rallye Raid)	252	
					SPT125658LJV		Mâle Côté réservoir	1"1/16x12	39	Coupleur à fixer (filetage DH12)	334
					SPT127658LJV			1"1/16x12	21,9	Coupleur WRC AN12 mâle alu, joint Viton®	209
					R69129024		-	-	Capuchon plastique jaune sur vanne mâle	144	
					N01025398		Femelle Côté remplissage	1"1/16x12	21,9	R3 / S1600 / S2000 / PWRC/ WRC	390

Colliers Wiggins.

Wiggins Flexible Tube Connectors

Conçus à l'origine pour l'aérospatial, les colliers Wiggins sont parfaits pour relier 2 éléments de façon sûre et efficace.

Matériaux : Corps et bague en aluminium anodisé, ressorts et agrafes en inox. Férules en aluminium naturel et joint Buna.

Température d'utilisation : De -84°C à 230°C.

Pression : 10 bars (service), 20 bars (épreuve), 30 bars (rupture).

ENG Materials: Body and ring in anodized aluminium, springs and staples in stainless steel. Natural aluminium ferrules and Buna seal. Operating temperature: From -84°C to 230°C. Pressure: 10 bar (service), 20 bar (test), 30 bar (rupture).

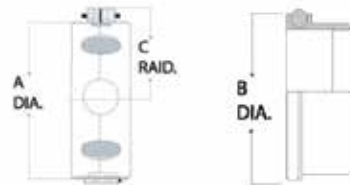

Diamètre ext. du tuyau	Réf.	Poids (en g)	Taille de joint	Dimensions (en pouce)			Tarif €
				A Max	B Max	C Max	
1/2"	W99108DE	15,42	-015	0,739	0,851	0,9	136
5/8"	W99110DE	17,24	-017	0,793	0,976	0,96	178
3/4"	W99112DE	19,51	-117	0,829	1,156	1,04	149
1"	W99116DE	23,59	-214	0,923	1,432	1,16	171
1" 1/4	W99120DE	26,31	-218	0,923	1,682	1,27	177
1" 1/2	W99124DE	28,13	-222	0,923	1,952	1,4	177
1" 3/4	W99128DE	31,76	-224	0,923	2,211	1,52	224
2"	W99132DE	37,65	-226	0,989	2,505	1,66	217
2" 1/2	W99140DE	44	-230	0,989	2,996	1,9	243
3"	W99148DE	65,32	-234	0,989	3,554	2,17	381
3" 1/2	W99156DE	79,84	-238	0,989	4,088	2,43	765
4"	W99164DE	91,18	-242	1,002	4,596	2,67	991

P.339

Huiles moteur
MOTUL 300V.

à partir de / from

34€90



FLUIDES.

FLUIDS

338 **HUILES MOTEUR.**
ENGINE OILS

340 **ADDITIFS.**
ADDITIVES

342 **HUILES DE BOÎTES / PONTS / DIRECTION ASSISTÉE.**
GEARBOX / AXLE / POWER STEERING SYSTEM OILS

344 **LIQUIDES DE FREIN.**
BRAKE FLUIDS

HUILES MOTEUR.

MOTOR OILS



1



2



3



4



5



6



7



8



9



10



11



12



13

Visuel	Marque	Gamme	Indice	Type	Normes		Bidon de 1 L		Bidon de 2 L		Bidon de 5 L	
					ACEA	API	Réf.	Tarif €	Réf.	Tarif €	Réf.	Tarif €
1	MOTUL	8100 X-power	10W60	100% Synthétique	A3 / B4	SN / CF	106142	10,90	-	-	106144	49
2		GTX UltraClean	10W40	100% Synthétique	A3 / B4	SN	43402B0571	10	-	-	43402B0572	47,90
3	Castrol	EDGE	5W40	100% Synthétique	C3	SN / CF	43402B0051	15,90	-	-	43402B0465	76
4		EDGE	0W40	100% Synthétique	C3	SN	43402B0040	15,90	-	-	43402B0041	79
5		EDGE Supercar	10W60	100% Synthétique	A3 / B4	SN / CF	434200SPC1L	18,90	-	-	434200SPC5L	90
6			10W60	100% Synthétique	A3 / B4	SN / CF	11704	19,90	-	-	-	-
7			15W50	100% Synthétique	A3 / B4	SN / CF	11504	19,90	-	-	-	-
8	RED LINE	Motor Oil	0W40	100% Synthétique	A3 / B4	SN / CF	11104	19,90	-	-	-	-
9			5W40	100% Synthétique	A3 / B4	SN / CF	15404	19,90	-	-	-	-
10			5W50	100% Synthétique	A3 / B4	SN / CF	11604	19,90	-	-	-	-
11		VX1000	5W40	100% Synthétique	C3	CF	-	-	424150	19,90	-	-
12	YACCO	Galaxie	15W50	100% Synthétique	A3 / B4	SN / CF	-	-	424160	29,90	-	-
13		Galaxie GT	10W60	100% Synthétique	A3 / B3	SM / SF	-	-	424180	29,90	-	-



1 2 3 4 5



6 7 8 9 10

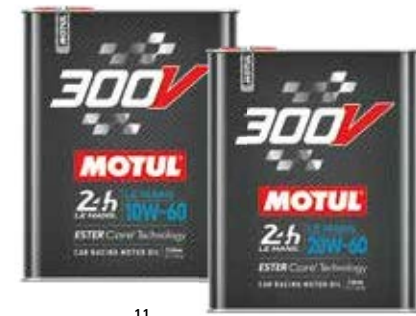

11 12



13 14 15 16



Fût 60 L

Bidon 20 L



Visuel	Grade	Désignation	Profil	Type	Utilisation	Dilution moteur	Bidon de 2 L		Bidon de 5 L		Bidon de 20 L		Fût de 60 L	
							Réf.	Tarif €	Réf.	Tarif €	Réf.	Tarif €	Réf.	Tarif €
1	0W8	300V Power	Puissance maximale	100% synthèse	Moderne	Faible	110854	34,90	-	-	-	-	-	-
2	0W16	300V Power	Puissance maximale	100% synthèse	Moderne	Faible	110855	34,90	-	-	-	-	-	-
3	0W20	300V Power	Puissance maximale	100% synthèse	Moderne	Faible	110813	34,90	-	-	-	-	-	-
4	0W30	300V Power	Puissance maximale	100% synthèse	Moderne	Faible	110856	34,90	-	-	-	-	-	-
5	5W30	300V Power	Puissance maximale	100% synthèse	Moderne	Faible	110814	34,90	110815	79,90	-	-	-	-
6	0W40	300V Competition	Puissance & fiabilité	100% synthèse	Compétition	Moyenne	110857	34,90	-	-	-	-	-	-
7	5W40	300V Competition	Puissance & fiabilité	100% synthèse	Compétition	Moyenne	110817	34,90	110818	79,90	110819	289,90	110820	779,90
8	10W40	300V Competition	Puissance & fiabilité	100% synthèse	Compétition	Moyenne	110821	34,90	110822	79,90	110823	289,90	-	-
9	5W50	300V Competition	Puissance & fiabilité	100% synthèse	Compétition	Moyenne	110859	34,90	-	-	-	-	-	-
10	15W50	300V Competition	Puissance & fiabilité	100% synthèse	Compétition	Moyenne	110860	34,90	110861	79,90	110862	289,90	110863	779,90
11	10W60	300V Le Mans	Fiabilité maximale	100% synthèse	Endurance	Forte	110864	34,90	110865	79,90	110866	289,90	-	-
12	20W60	300V Le Mans	Fiabilité maximale	100% synthèse	Endurance	Forte	110824	34,90	110828	79,90	110829	289,90	110830	779,90
VH 13	SAE 30	Classic SAE30	Détergent faible. Moteurs à joints feutre / papier / tissu	Minéral	VH 1900 - 1950 / Été	Moyenne / Forte	444108	15,90	-	-	-	-	-	-
VH 14	SAE 50	Classic SAE50	Moteurs à fort kilométrage	Minéral	VH 1900 - 1950 / Été	Forte	444105	15,90	-	-	-	-	-	-
VH 15	15W50	Classic 15W50	Version actualisée de la 2100 de 1966	Semi-synthétique	VH à partir de 1970 / Hiver	Moyenne / Forte	444102741	16,90	-	-	-	-	-	-
VH 16	20W50	Classic 20W50	Moteurs à longues périodes d'immobilisation	Minéral	VH 1950 - 1970 / Hiver	Forte	444106	16,90	109560	43,90	-	-	-	-

ADDITIFS.

ADDITIVES

+ Diminue la température du moteur pour une amélioration des performances !



Réf. 460015

26€₉₀

Additif permettant de diminuer la température du liquide de refroidissement jusqu'à 16°C.

Cette réduction des températures au dessus de la valeur nominale permet d'améliorer le rendement et la puissance de votre moteur.

Testé et approuvé par de nombreux Teams professionnels auto, moto et camion.

100% biodégradable et incolore.

Conditionnement : Bidon de 1 L.

Dosage : 1 L pour 5 L de liquide de refroidissement.

ENG Coolant additive to reduce the coolant temperature up to 16°C. 100% biodegradable and colourless. 1 L can for 5 L of coolant.



Nettoyant circuit de refroidissement NCR.

NCR Cooling System Cleaner



Réf. 414MT031

15€₉₀

Dissout, disperse et met en suspension les boues, les oxydes et le tartre présents dans les circuits de refroidissement.

Rétablit un fonctionnement optimum du système (pompes, radiateur, thermostat) et optimise les échanges de température. Évite les risques de pannes dues à un mauvais refroidissement. Produit non acide et non corrosif, sans danger pour le bloc moteur et le radiateur.

Dosage : Flacon de 250 ml pour 12 L de liquide.

ENG Dissolves, disperses and puts in suspension mud, oxides and all deposits present in the coolant circuits. Restores an optimum operation of the system and optimizes the heat exchange. Avoids risks of breakdown due to bad cooling. Product not acidic or corrosive, without danger to the engine block or the radiator. 250 ml can for 12 L of liquid.

N'oubliez pas

à partir de 14€₉₀



Gamme BARDAHL Classic



Multi.

MOTUL

Réf. 107914

15€₉₀

Liquide de refroidissement prêt à l'emploi.

Protection jusqu'à -25°C. Transfert de chaleur optimisé pour des performances moteur optimales. Protection complète contre la corrosion.

ENG Protection (-25°C / -17°F). Ready-to-use coolant. Improves heat transfer for optimal engine performance. Protects the entire cooling system against corrosion.



Substitut de plomb SP+.

SP+ Gasoline Engine Additive



Réf. 414MT007

15€₉₀

Permet l'utilisation du sans-plomb 95 et 98 dans les moteurs conçus pour le Super et l'essence plombée.

Lubrifie les soupapes et le haut moteur. Protège l'ensemble du système d'alimentation des risques d'encrassement. Élimine le phénomène de récession des sièges de soupapes et protège des risques de grippage.

Dosage : Flacon doseur de 250 ml pour 250 L de carburant.

ENG Allows the use of unleaded fuels in the engines designed for the leaded gasoline. Lubricates valves and upper engine parts. Protects the fuel systems from contamination. Eliminates the phenomenon of valve seat recession and protects from the risks of seizing. 250 ml for 250 L of gasoline.

 Intégralité de la gamme sur www.Oreca-Store.com



MoCOOL.

MOTUL

Réf. MOC00L

24€₉₀

Additif améliorant l'échange thermique et l'efficacité du circuit de refroidissement.

Permet de réduire la température de fonctionnement du moteur et d'éviter ainsi les surchauffes.

Protection de la pompe à eau, évite la cavitation.

Propriétés anticorrosion résistantes à haute température et dans le temps.

Conditionnement : Bidon de 0,5 L. Dosage : 5% de MoCOOL pour 95% d'eau. Ne pas utiliser le produit pur.

ENG Improved thermal exchange and cooling circuit efficiency. Protects water pump and helps to avoid cavitation. Protects against corrosion at high temperature and over time. Dilute to 5%. Sold by 0.5 L can.



1

2

Octane Booster.

MOTUL



1. MOTUL - 300 ml

Réf. 107811

9€₉₀

2. BARDAHL - 500 ml

Réf. 2302

29€

Additifs permettant d'augmenter l'indice d'Octane de votre carburant pour une efficacité optimale du moteur.

Ils améliorent la combustion et les performances lors des phases de démarrage, d'accélération et de reprise. Ils maintiennent la propreté de la chambre de combustion et évitent le cliquetis tout en diminuant les émissions polluantes et en réduisant votre consommation. Compatible Essence uniquement.

Conditionnement : MOTUL : 300 ml pour 30 L d'essence / BARDAHL : 1 L pour 100 L d'essence environ.

ENG Increase the octane rating of your fuel for optimum engine efficiency. They improve combustion and performance during start-up, acceleration and recovery phases. They maintain the cleanliness of the combustion chamber and avoid clicking while reducing polluting emissions and reducing your consumption. MOTUL: 300 ml can for 30 L / BARDAHL: 1 L for 100 L for gasoline only.

Additif Octanium.

Octanium Additive



Réf. VPOCT1L..... **33€⁹⁰**

Augmentation de l'indice d'octane jusqu'à 8 indices (80 points) pour des performances accrues tout en fournissant une lubrification optimale.

Contient du Methyl Manganese Tricarbonil, le seul Octane Booster efficace et différent du plomb. Ne pas employer dans un véhicule avec un pot catalytique.

Dosage recommandé : 1 L pour 70 L de SP 95 ou 98.

Conditionnement : Bidon de 1 L.

ENG Increases the octane rating by 8 RON (80 points), thanks to the effective MMT agent, which is proven to deliver the greatest octane boost. Improves motor performance, protects against corrosion and more. Don't use in a car with a catalytic converter. Dilute 1 L of Octane Booster in 70 L of fuel. 1 L can.



+ Permet un fonctionnement plus souple & plus silencieux du moteur

INDISPENSABLE

GDA Evolution.

GDA Evolution Oil Treatment Additive



Réf. 414MT025..... **28€⁹⁰**

Traitement d'huile anti-usure, antifriction haute performance.

Création d'un film lubrifiant haute résistance. Diminution de l'usure et des risques de grippage à haut régime et forte charge. Fonctionnement plus souple et plus silencieux. Amélioration de la fiabilité et du rendement. Compatible avec les moteurs essence et diesel, les boîtes de vitesses mécaniques, les ponts, les circuits de direction assistée et tous les types d'huiles (minérales et synthétiques).

Dosage :

- Moteurs : Flaçon de 120 ml pour 4 à 6 L d'huile.

- Boîtes et ponts : Flaçon de 120 ml pour 2 à 3 L d'huile.

Conditionnement : Flaçon de 120 ml.

Attention : Ne pas utiliser dans les moteurs récents (après 2011), utiliser le Nano GDA.

ENG Compatible with gasoline and diesel engines, mechanical gearboxes, transmissions diff and power steering. High resistance protection film for jamming full protection. Suitable for all oil types (mineral and synthetic). 120 ml can. Not use in engines made after 2011, use Nano GDA.



Additif anti-fuite BV / Pont / DA AFB.

Gearbox / Transmission Leak Protector AFB



Réf. 414MT023..... **22€⁹⁰**

Additif pour traitement anti-fuite régénérant de joints.

Élimine les suintements et fuites d'huile sur joints d'arbres, corps de pompe, crémaillères, boîtiers de direction, etc. Rend toute leur efficacité aux joints desséchés et déformés en rétablissant leur élasticité, leur taille et leur souplesse d'origine. Couleur : Ambre.

Dosage : Flaçon de 100 ml pour 3 L d'huile.

ENG Stop-leaks treatment, regenerates seals effectiveness. Eliminates the leaks and oil seepages on gearboxes (manual and automatic), axles, power steering circuit, hydraulic circuits, etc. 100 ml can for 3 L of oil.



TC2 Proracing.

TC2 Proracing Gasoline Engine Additive



Réf. 414159005..... **73€**

Additif carburant compétition Octane Ultra Booster.

Augmente la puissance, le rendement moteur et l'indice d'octane jusqu'à 105 selon le dosage.

Permet d'obtenir la puissance maximale sur les moteurs conçus et réglés pour utiliser de l'essence compétition.

Élimine les phénomènes de cliquetis et de récession des sièges de soupapes. Diminue les températures d'échappement et protège des risques de grippage.

Montées en régime plus rapides. Couple plus important à bas et haut régime. Permet aussi l'utilisation des carburants sans plomb dans les moteurs conçus pour le super plombé.

Alternative économique et pratique à l'utilisation d'un carburant compétition. Compatible avec tous les systèmes d'injection essence, et sans danger pour les catalyseurs.

Dosage de 5 L pour 30 L : Indice d'octane 100/102.

Dosage de 5 L pour 15 L : Indice d'octane supérieur à 100.

Conditionnement : Bidon de 5 L.

ENG Ultra booster additive for competition purpose. Increased Octane index up to 105 RON. Better power and performance engine. 5 L can.



1



2

Traitement injection TC1.

TC1 Gasoline Engine Additive



1. Essence

Réf. 414MT001E..... **15€⁹⁰**

2. Diesel

Réf. 414MT001D..... **15€⁹⁰**

Nettoie et protège l'ensemble du système d'alimentation et d'injection.

Réduit la consommation de carburant de 3 à 5%. Diminue également les émissions polluantes.

Compatible avec tous les systèmes catalytiques et tous les systèmes d'injection.

Conditionnement : Flaçon de 200 ml.

Dosage : Flaçon de 200 ml pour 40 à 70 L de carburant.

ENG Cleans and protects the injection system. Fuel reduction between 3 and 5%. Lower pollutant emissions. Suitable for all injection systems. 200 ml can for 40 to 70 L of fuel.



1

2

TC2 Octane / Cetane Booster.

TC2 Octane / Cetane Booster Gasoline Engine Additive



1. Essence (Octane Booster)

Réf. 414MT002..... **23€⁹⁰**

2. Diesel (Cetane Booster)

Réf. 414MT012..... **22€⁹⁰**

Augmentation de la puissance et du rendement moteur !

Augmentent l'indice d'octane jusqu'à 5 points.

Lubrifiant et protègent le haut moteur de l'usure et des risques d'encrassement. Montées en régime plus rapides.

Plus de couple à bas et haut régime. Permettent l'utilisation de l'essence sans plomb dans un moteur conçu pour le super plombé.

Version Cetane Booster pour les motorisations diesel hautes performances.

Conditionnement : Flaçon de 300 ml.

Dosage : Flaçon de 300 ml pour 50 à 70 L de carburant.

ENG Increase the octane number up to 5 points. Allow the use of the unleaded fuels in the engines designed for the leaded fuels. 300 ml can for 50 to 70 L of fuel.

HUILES DE BOÎTES / PONTS / DIRECTION ASSISTÉE.

GEARBOX / AXLE / POWER STEERING SYSTEM OILS

GAMME MOTUL

MOTUL Range



1



2



3



4



5



6



7

Visuel	Désignation	Réf.	Type d'huile			Viscosité	Couleur de l'huile	Normes	Conditionnement	Tarif €
			Boîtes de vitesses	Ponts	Direction assistée					
1	Motylgear	105782	X			75W80	Ambre	API GL4 / GL5 MIL-L-2105D	1 L	10,90
2	Dexron III	100317	X		X	ATF	Rouge	-	1 L	12,90
3	Gearbox	105787	X	X		80W90	Noire	API GL4 / GL5 MIL-L-2105D	1 L	14,90
4	Multi HF	106399			X	-	Verte	-	1 L	19,90
5	Gear 300	39028	X	X		75W90	Ambre	API GL4 / GL5	1 L	18,90
6	Gear 300 LS	102686	X	X		75W90	Verte	API GL4 / GL5	1 L	19,90
7	Gear Competition	39032	X	X		75W140	Bleue	API GL5	1 L	19,90

GAMME CASTROL

CASTROL Range



1



2



3

Visuel	Désignation	Réf.	Type d'huile		Viscosité	Couleur de l'huile	Normes	Conditionnement	Tarif €
			Boîtes de vitesses	Ponts					
1	Syntans Transaxle	43402D0266	X		75W90	Ambre	API GL4 / VW 501.50	1 L	12
2	Syntans V FE	43402D0268	X		75W80	Ambre	API GL4 / Audi TL 52532	1 L	13,90
3	Transmax Limited Slip	390221		X	75W140	Ambre	API GL5	1 L	14,90

GAMMES MECATECH / REDSPEC

MECATECH / REDSPEC Ranges



Visuel	Marque	Désignation	Réf.	Type d'huile		Direction assistée	Viscosité	Normes	Conditionnement	Tarif €
				Boîtes de vitesses	Ponts					
1		DA Racing	414MT028			X	ATF	-	1 L	49,90
2		75W90 Haute performance	39020	X	X		75W90	API GL4 / GL5	2 L	58
3		85W140 Haute performance	39026	X	X		85W140	API GL5	2 L	39,90

GAMME REDLINE

REDLINE Range



Visuel	Désignation	Réf.	Type d'huile		Viscosité	Couleur de l'huile	Normes	Conditionnement	Tarif €
			Boîtes de vitesses	Ponts					
1	Racing ATF (Type F)	30304	X		ATF	Ambre	API GL4	0,95 L	22,90
2	High Performance NS	58304		X	75W90	Ambre	API GL5+ / MT1	0,95 L	24,90
3	MT-90	50304	X		75W90	Rouge	API GL4	0,95 L	23,90
4	Intermediate	57804		X	75W110	Ambre	API GL5	0,95 L	23,90
5	Gear	57104	X		75W140	Ambre	API GL5	0,95 L	24,90
6	MT-85	50504	X		75W85	Rouge	API GL4	0,95 L	24,90
7	75W140	57914	X		75W140	Ambre	API GL5	0,95 L	24,90
8	Superlight Shockproof	58504		X	75W90	Jaune	ATF	0,95 L	26,90
9	Lightweight Shockproof	58404	X		75W140	Bleu verdâtre	-	0,95 L	26,90
10	Heavy Shockproof	58204	X		75W250	Rouge	-	0,95 L	26,90

Toujours plus de choix, d'informations et les disponibilités en direct

www.Oreca-Store.com

04 94 88 57 94

FLUIDES / FLUIDES

343

LIQUIDES DE FREIN.

BRAKE FLUIDS



1 à 5



6

7

8



9



10



11



12



13



14



15



16



17



18

Point d'ébullition

Visuel	Marque	Désignation	Norme	A sec	Humide	Miscible	Conditionnement	Réf.	Tarif €
1		Factory R	DOT 5.1	269°C	180°C	Oui	500 ml	CP4510	9,80
2	AP RACING	Radi-CAL R1	DOT3	269°C	140°C	Oui	500 ml	CP7551	12
3		Radi-CAL R2	DOT4	312°C	195°C	Non	500 ml	CP3600	30,80
4		Radi-CAL R3	DOT4	325°C	195°C	Non	500 ml	CP4660	36,30
5		Radi-CAL R4	DOT4	340°C	195°C	Non	500 ml	CP600520	53,50
6		FBE050	DOT 5.1 EHV	274°C	184°C	-	500 ml	1PFED0T5EHV	12,90
7		Racing FBZ050	DOT 5.1	270°C	185°C	Oui	500 ml	1PFED0T5	5,30
8	FERODO	Formula	DOT 4	310°C	205°C	Non	500 ml	1PFED0TF	23,90
9		Super Formula	DOT 4	328°C	200°C	Non	500 ml	1PFED0TSF	25,90
10		FRF340	-	339°C	199°C	Non	500 ml	1PFEFRF340	37,90
11		RBF600	DOT4	312°C	204°C	Non	500 ml	RBf600	11,90
12	MOTUL	RBF660	DOT4	325°C	205°C	Non	500 ml	RBf660	16,90
13		RBF700	DOT4	336°C	205°C	Non	500 ml	RBf700	19,90
14	Castrol	React SRF	DOT4	320°C	270°C	Non	1 L	SRF	86
15	brembo	HTC 64T	DOT 5.1	-	335°C	Non	500 ml	04.8164.20	34,90
16	CL	Racing	DOT 4	325°C	195°C	Non	500 ml	1PFCL900	22,90
17	ENDLESS	RF-650	-	323°C	218°C	Non	500 ml	RF650	51
18	EBC BRAKES	DOT 5 Silicone	DOT 5	300°C	180°C	-	250 ml	1PFEBCBF005	27,90



Classique / Moderne

Vivez la course
avec les
huiles compétition YACCO



Suivez l'actualité Yacco
sur les réseaux sociaux



/yaccosas



/yaccosas



@yacco_france



youtube.com



yacco.com

P.350

**Phares
additionnels**

HELLA.

à partir de / from

67€



PÉRIPHÉRIQUES CARROSSERIE.

BODY PARTS

348 **ÉCLAIRAGE LED.**
LED LIGHTING

350 **PHARES ADDITIONNELS.**
ADDITIONAL LIGHTING

356 **PROTECTIONS - REMORQUAGE.**
PROTECTIONS - TOWING

358 **RÉTROVISEURS.**
REAR-VIEW MIRRORS

360 **ATTACHES CARROSSERIE.**
PANEL FASTENERS

363 **AÉRATIONS.**
AIR VENTS

364 **REFROIDISSEMENT.**
COOLING

LED LIGHTING

RAMPES À LED

LED Light Bars

Rampes à LEDs. Rampe 36 LEDs spéciale SSV !

LED Light Bars



Made in England



Utilisée notamment sur les véhicules M-Sport en WRC, la marque LAZER LAMPS est devenue la référence mondiale en éclairage LED de compétition.

La qualité et la longévité des produits sont assurées grâce à des fonctionnalités telles que le dissipateur thermique, une lentille polycarbonate pratiquement incassable et une enceinte en aluminium avec membrane de respiration Gore-tex®.

Durée de vie des LEDs : 50 000 h.

Voltage : 9 – 32V.

ENG Used on the M-Sport vehicles in WRC, the LAZER LAMPS brand has become the world reference in competition LED lighting. Quality and durability of the products are insured with the following features: Advanced heatsink, polycarbonate lens and aluminium body with Gore-tex® breather membrane. LEDs lifetime: 50,000 h. Voltage: 9 - 32V.



1



2



3



4



5



6



7

Visuel	Gamme	Modèle	Nombre de LEDs	Puissance	Flux lumineux	Étanchéité	Dimensions (L) x (H) x (P)	Normes	Réf.	Tarif unitaire €
1	Linear	6 Elite	12	42W	4 050 lm	IP67	232 x 62 x 40 mm	ECE R112	E11LINEARELT6	251
2	ST Evolution	ST4	4	47W	4 136 lm	IP69K	220 x 103 x 73 mm	SAE / ECE R112	E11ST4EVO	252
3	Triple R Competition Elite 3	750	4	46W	4 510 lm	IP67	220 x 103 x 73 mm	ECE	E11ELT34	356
4	Linear	18 Elite	36	126W	12 150 lm	IP67	532 x 62 x 40 mm	ECE R112	E11LINEARELT18	576
5	ST Evolution	ST8	8	95W	8 272 lm	IP69K	304 x 68 x 64 mm	SAE / ECE R112	E11ST8EVO	418
6	Triple R Competition Elite 3	1000	8	92W	9 020 lm	IP67	400 x 103 x 73 mm	ECE	E11ELT38	539
7	Triple R Competition Elite 3	16	16	184W	18 040 lm	IP67	765 x 103 x 73 mm	ECE	E11RRR16E3	870
1 & 7	Pack Rallye Access : 1 Triple R Competition Elite 3 16 + 2 ST4 Evolution + 2 Equerres de fixation aluminium								PACK_RACCESS	1457
2 & 7	Pack Rallye Pro : 1 Triple R Competition Elite 3 16 + 2 ST4 Evolution + Fixations pro								PACK_RPRO	1910

Accessoires.

Accessories



1



3



2

Visuel	Désignation	Réf.	Tarif €
1	Kit de fixation Pro pour une rampe	E11FIXPRO	136
2	Kit de fixation Pro pour 2 rampes	E11FIXPRO2	165
3	Equerres de fixation aluminium (la paire)	E111117K	21
-	Kit connexion 1 lampe	E11822612VSW	47
-	Kit connexion 4 lampes	E11822712VSW	59



Respectent la réglementation FFSA
du 28 Octobre 2015 !

Rampes à LEDs.

LED Light Bars



1. Kit rampes à LEDs 180W Réf. XPROVIRAGES.....	259€
2. Rampe à LEDs 120W longue portée Réf. XPROLP.....	279€
3. Kit rampes à LEDs 180W Réf. XPROKIT.....	499€

La gamme X-PRO a été spécialement conçue et développée pour la compétition automobile.

Ces rampes sont étanches à la poussière et à l'eau, résistent aux chocs et aux vibrations, fonctionnent de -40°C à 85°C.

12 LEDs Longue portée (rampe longue portée) / 2 x 3 LEDs Vision large (phares de virages).
Puissance : 120W (rampe longue portée) / 2 x 30W (phares de virages).

Alimentation : 10V à 30V.

Puissance d'éclairage : 15 600 lumens (rampe longue portée) / 2 x 3 900 lumens (phares de virages).

Couleur : 6000k (lumière du jour).

Durée de vie : 50 000 heures.

Étanchéité : IP68.

Dimensions : (L) 602 x (H) 66 x (P) 104 mm (rampe longue portée) / (L) 197 x (H) 66 x (P) 104 mm (phares de virages).

Kits comprenant les rampes pré-cablées, les pattes de fixation, les vis de fixation pour les rampes et les vis de fixation pour les pattes.

ENG 12 LEDs Long range (driving lamps) / 2 x 3 LEDs Wide vision (corner lamps). Power: 120W (driving lamps) / 2 x 30W (cornering lights). Power supply: 10V to 30V. Lighting power: 15,600 lumens (driving lamps) / 2 x 3,900 lumens (corner lamps). Colour: 6000k (daylight). Service life: 50,000 hours. Waterproof: IP68. Dimensions: (L) 602 x (H) 66 x (D) 104 mm (driving lamps) / (L) 197 x (H) 66 x (D) 104 mm (corner lamps). Kits including pre-wired lamps, fixing brackets, fixing screws for lamps and fixing screws for brackets.



PHARES LED

LED Lamps

Luminator.

La gamme Luminator offre une forte puissance lumineuse. Avec un boîtier en métal et une conception haute qualité, elle résiste aux conditions les plus extrêmes !

ENG The Luminator products offer an important light power. With a metal cover and a high-quality conception, they resist against extreme conditions.

Luminator LED.

Réf. 622LPLUMINATOR..... **848€**

Projecteur à technologie 100% LED.

Réflecteur High-Boost, surface réfléchissante et LED haute performance offrent une répartition lumineuse homogène et un rendement optimal. Éclairage jusqu'à 620 m.
Diamètre : 222 mm. Hauteur : 239 mm. Profondeur : 131 mm.
Poids : 2,8 kg. ECE 50. Éclairage : Blanc froid.

ENG 100% LED technology. High-boost reflector, reflective surface and high-performance LED for homogenous distribution of light. Lighting up to 620 m. Diameter: 222 mm. Height: 239 mm. Depth: 131 mm. Weight: 2.8 kg. ECE 50. Colour of light: White.



Luminator Compact LED.

Réf. 622815011..... **604€**

Le Luminator dans sa version compacte !

Ce modèle résiste aux conditions extrêmes et aux passages à gué (jusqu'à 0,5 m de profondeur d'eau). Éclairage jusqu'à 580 m.

Diamètre : 170 mm. Hauteur : 187 mm. Profondeur : 120 mm.
Poids : 2,1 kg. ECE 45. Éclairage : Blanc. Enjoliveur noir.

ENG The compact version of the Luminator. Resists to extreme conditions and fording site. Lighting up to 580 m. Diameter: 170 mm. Height: 187 mm. Depth: 120 mm. Weight: 2.1 kg. ECE 45. Colour of light: White. Black cover.



Luminator X LED.

Bague chromée
Réf. 1F0012206001..... **710€**

Bague noire
Réf. 1F0012206011..... **710€**

Le Luminator dans sa version mini ! Puissance lumineuse élevée et longue portée. Éclairage jusqu'à 600 m.

Diamètre : 130 mm. Hauteur : 130 mm. Profondeur : 116 mm.
Poids : 1,2 kg. ECE 37.5. Éclairage : Blanc. Enjoliveur noir ou chromé.

ENG The mini version of the Luminator. High light power. Lighting up to 600 m. Diameter: 130 mm. Height: 130 mm. Depth: 116 mm. Weight: 1.2 kg. ECE 37.5. Colour of light: White. Black or chromed cover.



Cache pour Luminator.

Luminator Cover

Cache Luminator
Réf. 8XS147945011..... **48€⁹⁰**

Cache Luminator Compact
Réf. 8XS199170011..... **39€⁹⁰**

Cache projecteur pour Luminator ou Luminator Compact.

ENG Protective cap for Luminator or Luminator Compact.



Comet 200 LED.

Réf. 1F2012414001..... **317€**

Projecteur à LED haute performance dans une version compacte. Équerre de fixation permettant une rotation à 180°. Éclairage jusqu'à 310 m.

Diamètre : 144 mm. Hauteur : 159 mm. Profondeur : 71 mm.
Poids : 495 g. ECE 12.5. Couleur d'éclairage : Blanc.

ENG High performance LED in a compact version. Fixing bracket enables a rotation through 180°. Lighting up to 310 m. Diameter: 144 mm. Height: 159 mm. Depth: 71 mm. Weight: 495 grs. ECE 12.5. Colour of light: White.



Cache pour Comet 200 LED.

Comet 200 LED Cover

Réf. 8XS203384011..... **63€**

Cache projecteur compatible avec le Comet 200 LED.

ENG Protective cap for Comet 200 LED.



PHARES ADDITIONNELS.

ADDITIONAL LIGHTING



Comet FF450.

Antibrouillard

Réf. 622ABCOMETFF4.....

Longue portée

Réf. 622LPCOMFF4.....



84€

79€



Comet FF500.

Antibrouillard

Réf. 622ABCOMETFF5.....

Longue portée

Réf. 622LPCOMFF5.....



70€

67€



Comet FF200.

Antibrouillard

Réf. 622ABCOMFF.....

Longue portée

Réf. 622LPCOMFF2.....



147€

147€

Projecteurs longue portée et antibrouillard H3 de forme rectangulaire pour montage vertical ou suspendu.

ECE 12.5. Dimensions : (L) 161 x (H) 90 x (P) 72 mm. Vendu à l'unité avec une ampoule 12V / 55W et un cache.

ENG Rectangular H3 lights for hanging or vertical mounting. ECE 12.5. Dimensions: (L) 161 x (H) 90 x (D) 72 mm. Sold by unit with one bulb and one cover.

Projecteurs longue portée et antibrouillard H3 de forme ronde pour montage vertical. ECE 17.5.

Dimensions : (Ø) 161 x (P) 73 mm. Poids : 700 g. Vendu à l'unité avec une ampoule 12V / 55W et un cache.

ENG Rounded H3 lights for vertical mounting. ECE 17.5. Dimensions: (Ø) 161 x (D) 73 mm. Sold by unit with one bulb and one cover.

Diamètre : 144,5 mm. Profondeur : 76 mm. Support universel. Montage vertical ou suspendu. Inclus : 2 projecteurs, lampes H3 12V, faisceau de câbles et relais.

Vendus par paire

ENG Diameter: 144.5 mm. Depth: 76 mm. Universal support. Hanging or vertical mounting positions. Kit includes 2 lamps + H3 12V bulbs + wiring + relay.



VH Slim.

VH VEHICULES HISTORIQUES

Longue portée - Transparent / Ambre

Réf. 8RS44910 / 8RS44931.....

à partir de / from 74€

Antibrouillard - Transparent / Ambre

Réf. 8RS44821 / 8RS44851.....

à partir de / from 74€

Projecteurs chromés extra-plats parfaitement adaptés aux véhicules historiques !

Diamètre : 160 mm. Épaisseur : 59 mm. Disponibles en version antibrouillard ou longue portée. Couleur : Chrome. Couleurs de glace : Transparent ou ambre. Montage possible sur pare-chocs. Norme IP55. Inclus : 1 projecteur, lampes H3 12V. Vendus à l'unité.

ENG Diameter: 160 mm. IP55 waterproof. Sold by unit. Includes 1 lamp and H3 12V lightbulbs.

Rallye 3003.

Rallye 3003 bague chromée

Réf. 622797341.....

127€

Rallye 3003 bague argentée

Réf. 622797321.....

127€

Rallye 3003 Compact bague argentée

Réf. 622119011.....

105€

Rallye 3003 Compact bague chromée

Réf. 622119111.....

138€



Les projecteurs Rallye 3003 se distinguent par un boîtier en plastique de qualité optimale qui allège le projecteur et le rend insensible à la corrosion. Il possède une structure renforcée pour une stabilité et la vitre résiste durablement aux rayures. Projecteurs longue portée avec ampoule H1.

Rallye 3003 : Éclairage jusqu'à 550 m. Diamètre : 220 mm. Poids : 1,4 kg. ECE 50.

Rallye 3003 Compact : Éclairage jusqu'à 410 m. Diamètre 170 mm. Poids : 0,6 kg. ECE 37,5.

Enjoliveur noir ou chromé.

Vendus à l'unité.

ENG Rallye 3003 lights have a high-quality plastic housing which reduces the weight and makes it corrosion resistant. Their reinforced structure gives stability and glass is scratch resistant. H1 light. Rallye 3003: Lighting up to 550 m. Diameter: 220 mm. Weight: 1.4 kg. ECE 50. Rallye 3003 Compact: Lighting up to 410 m. Diameter: 170 mm. Weight: 0.6 kg. ECE 37.5. Black or chromed cover. Sold by unit.

ÉCLAIRAGE XÉNON

Xenon lighting



Halogène 183 mm

Réf. 8RS15.....

à partir de / from 42€⁹⁰

Diamètre : 183 mm. Disponibles en version antibrouillard ou longue portée. Couleurs : Noir ou chrome. Norme IP55. Vendus à l'unité.

ENG Diameter: 183 mm. IP55 waterproof. Sold by unit.

Luminator Xénon.

Luminator

Réf. 1F8007560721.....

720€

Luminator Compact

Réf. 622094311.....

561€



Projecteurs longue portée au Xénon noirs avec anneau design chromé.

Boîtier, support et bague en métal. ECE 37,5. Lampe à décharge D1S et ballast 12V intégrés.

Luminator : Éclairage jusqu'à 480 m. Diamètre : 222 mm. Poids : 3,8 kg.

Luminator Compact : Éclairage jusqu'à 500 m. Diamètre : 170 mm. Poids : 2,4 kg.

Vendu à l'unité.

ENG Black Xenon lamps with chromed cover. Cover and bracket in metal. ECE 37.5. Luminator: Lighting up to 480 m. Diameter: 222 mm. Weight: 3.8 kg. Luminator Compact: Lighting up to 500 m. Diameter: 170 mm. Weight: 2.4 kg. Sold by unit.



PHARES ENCASTRABLES

Headlamps



Antibrouillard



Longue portée



Longue portée



Antibrouillard

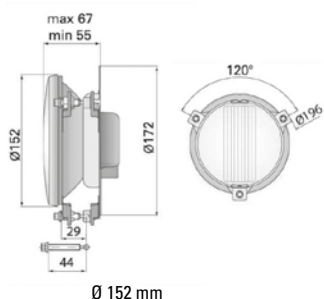

Ø 152 mm

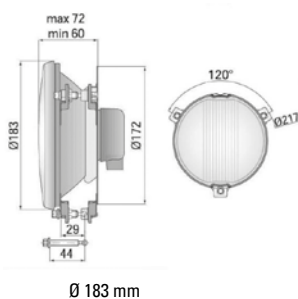

Ø 183 mm

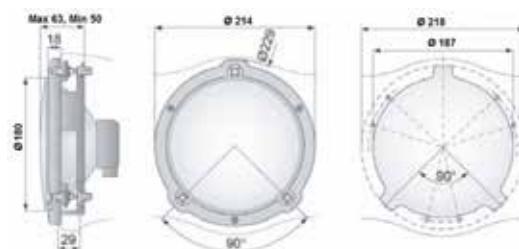

Platines intégrées - Standard.

Standard - With Casing and Fittings

H3 Ø 152 mm (Halogène) - Longue portée / Antibrouillard
Réf. 622747B / 622745B

42⁹⁰

H3 Ø 183 mm (Halogène) - Longue portée / Antibrouillard
Réf. 622743B / 622741B

44⁹⁰

H3 Ø 152 mm (Xénon) - Longue portée / Antibrouillard
Réf. 622747BX / 622745BX

82[€]

H3 Ø 183 mm (Xénon) - Longue portée / Antibrouillard
Réf. 622743BX / 622741BX

85[€]

Kit agrafes de rechange (3 pièces + visserie)
Réf. 622A28510

6⁴⁰

Disponible en version Halogène ou Xénon. Inclinaison : Jusqu'à 10°. IP55. Vendu à l'unité. Livré avec ampoule, collerette, ballast 12V (version Xénon) et nécessaire de montage.

Caractéristiques techniques :

- **Version Xénon 35W** : Courant maximum consommé : 10A. Degré Kelvin : 4300K (blanc neutre). Flux lumineux : 3 200 lumens.

- **Version Halogène** : Ampoules H3 12V 55W - 100W. Conversion Xénon H3 possible. Flux lumineux : 1 600 lumens.

ENG To be fixed on your bonnet pod. Adjustable angle (up to 10°). No corrosion. IP55. Sold by unit. Includes bulb, mounting ring, 12V ballast (Xenon only). 35W Xenon version: Maximum current draw: 10A. Colour: 4300K (white). Halogen version: H3 12V 55W - 100W lightbulbs.

WESEM

Platines intégrées - Slim.

Slim - With Casing and Fittings

H3 Ø 180 mm (Halogène) - Longue portée / Antibrouillard
Réf. 622753B / 622751B

54[€]

H3 Ø 180 mm (Xénon) - Longue portée / Antibrouillard
Réf. 622753BX / 622751BX

86[€]

Disponible en version Halogène ou Xénon. Inclinaison : Jusqu'à 5°. IP55. Vendu à l'unité. Livré avec ampoule, collerette, ballast 12V (version Xénon) et nécessaire de montage.

Caractéristiques techniques :

- **Version Xénon 35W** : Voltage : 12V. Degré Kelvin : 4300K (blanc neutre). Flux lumineux : 3 200 lumens.

- **Version Halogène** : Ampoules H3 12V 55W - 100W. Conversion Xénon H3 possible. Flux lumineux : 1 600 lumens.

ENG To be fixed on your bonnet pod. Adjustable angle (up to 5°). IP55. Sold by unit. Includes bulb, mounting ring, ballast (Xenon only). 35W Xenon version: Voltage: 12V. Colour: 4300K (white). Halogen version: H3 12V 55W - 100W lightbulbs.

WESEM

Toujours plus de choix, d'informations et les disponibilités en direct

04 94 88 57 94

Pro.Oreca.com

Oreca-Store.com

351

PHARES ADDITIONNELS.

ADDITIONAL LIGHTING

RAMPES DE PHARES

RedSpec

Lamp Pods

Rampe nue à partir de / from **191[€]**
 Kit Halogène à partir de / from **355[€]**
 Kit Xénon à partir de / from **512[€]**

Rampes de capot nues en polyester, indispensables en spéciales nocturnes. Qualité de fabrication et de finition irréprochable. Disponibles en version courte, longue et avec différents perçages.

Kit Halogène composé d'une rampe de phares et de 4 optiques halogènes WESEM Ø 152 mm ou Ø 183 mm (réf. 62274...B), avec ampoule H3 55W et collerette de fixation.

Kit Xénon composé d'une rampe de phares ou de 4 optiques Xénon WESEM Ø 152 mm ou Ø 183 mm (réf. 62274...BX), avec ampoule H3, collerette, ballast 12V et support de ballast.

ENG Fibreglass bonnet pod. Halogen kit includes a bonnet pod and 4 x Ø 152 mm or Ø 183 mm WESEM Halogen lamps. Xenon kit includes a bonnet pod and 4 x Ø 152 mm or Ø 183 mm WESEM Xenon lamps.

Modèle	Nbre trous X Ø trous	Type	Réf.
ALPINE RENAULT			
VZ A310	4 x 150 mm	-	626REALP
BMW			
VZ E30 M3	4 x 200 mm	-	626BME30
E36	4 x 200 mm	Longue	626BME36
E82	4 x 200 mm	Longue	626BME82
CITROEN			
VZ AX	4 x 175 mm	Longue	626CITLAX
	4 x 200 mm	-	626RCAX
C2 R2 Max	4 x 150 mm	-	626PF33
C2 VTS	4 x 200 mm	-	626CIC2A
DS3	4 x 150 mm	-	626RCCIDS3
	4 x 200 mm	-	626RCCIDS3
Saxo Phase 1	4 x 200 mm	Courte	626RCSAXA
	4 x 200 mm	Longue	626RCLCISAA
Saxo Phase 2	4 x 200 mm	Courte	626RCSAXB
	4 x 200 mm	Longue	626RCLCISAB
FORD			
VZ Escort Cosworth	4 x 200 mm	Courte	626FOCOS
Focus	4 x 200 mm	Courte	626FOFOC
VZ Sierra Cosworth	4 x 200 mm	-	626FOSIER
HONDA			
Civic (EK4)	4 x 200 mm	Longue	626RCLHOK4
Civic Type R (EP3)	4 x 200 mm	Longue	626RCLHOTYPR
Integra	4 x 200 mm	Courte	626RCHOINT
LANCIA			
VZ Delta Intégrale 16S	4 x 200 mm	Courte	626RCLA002
MITSUBISHI			
Lancer Evo V / VI	4 x 200 mm	Longue	626RCLMIES
Lancer Evo VII	4 x 200 mm	Longue	626RCLMIE7
Lancer Evo VIII	4 x 200 mm	Longue	626RCLMIES8
Lancer Evo IX	4 x 200 mm	Longue	626RCLMIES9
OPEL			
Corsa D	4 x 150 mm	-	626RCOPCRD
PEUGEOT			
106 Phase 1	2 x 150 mm + 2 x 200 mm	2 parties	626PE106A
	4 x 200 mm	Courte	626RCMPE106A
	4 x 200 mm	Courte	626PE106B
106 Phase 2	4 x 200 mm	Longue	626RCLPE106B
	4 x 200 mm	Courte	626PE205
VZ 205 GTi / Rallye	4 x 200 mm	Longue	626RCLPE205

N'oubliez pas



Made in France



Modèle	Nbre trous X Ø trous	Type	Réf.
206	4 x 200 mm	Longue	626PF01
207	4 x 200 mm	Longue	626RCLPE207
306 Phase 1	4 x 200 mm	Courte	626PE306
	4 x 200 mm	Longue	626RCLPE306A
306 Phase 2	4 x 200 mm	-	626PE3062
	4 x 200 mm	Longue	626RCLPE306B
VZ 309	4 x 200 mm	Courte	626RCPE309
PORSCHE			
VZ 911	4 x 200 mm	-	626PO911
VZ 914	4 x 150 mm	Courte	626PO914
VZ 924	4 x 150 mm	Courte	626PO924
VZ 944	4 x 150 mm	Courte	626PO944
996	4 x 200 mm	-	626PO996
997	4 x 200 mm	-	626RCP0997
RENAULT			
VZ AL Trophy	4 x 150 mm	-	626RE4L
Clio 16S / Williams	4 x 200 mm	-	626RECLIO
Clio II S1600	4 x 200 mm	Longue	626RCLRERS
Clio II RS Phase 1	4 x 200 mm	Longue	626RCLRECLRN
Clio II RS Phase 2	4 x 200 mm	Longue	626RCLRECLRS2
Clio III RS	4 x 200 mm	Courte	626RCLRECLRS3
Clio IV RS	4 x 200 mm	Courte	626RCRECLIO4
	4 x 200 mm	Longue	626RCLRECLIO4
Megane I Phase 2	4 x 200 mm	Courte	626RCREMEG1B
	4 x 200 mm	Longue	626RCLREM12
Megane II	4 x 150 mm	Courte	626RCREMEG2
Megane III	4 x 200 mm	Longue	626RCLREM3
VZ R5 Alpine / Alpine Turbo	4 x 150 mm	-	626RE5ALPINE
VZ R5 GT	4 x 200 mm	Courte	626REGT
VZ R5 Turbo 1 / Turbo 2	2 x 200 mm / 2 x 200 mm	2 parties	626RPCR5TURBO
VZ R11	4 x 200 mm	Courte	626RER11
Twingo II RS Phase 1	4 x 200 mm	Courte	626RCRETW2
Twingo II RS Phase 2	4 x 200 mm	-	626RCRETW2PH2
SUBARU			
Impreza	4 x 200 mm	Courte	626SUIMP
Impreza WRX / STi (- 2006)	4 x 200 mm	Longue	626SUIMP06
Impreza STi (2001-2002)	4 x 200 mm	Courte	626SUSTI
VOLKSWAGEN			
VZ Golf I GTI	4 x 200 mm	-	626VVG01
VZ Golf II 16S / G60 / GTi	4 x 200 mm	-	626VVG02

Autres affectations, nous consulter.

Faisceau pour rampe de phares.

Mounting Kit For Lamp Pods

Réf. 626K900



8[€]90

Faisceau complet pré-équipé et assemblé pour le branchement de consommateurs de 360W maxi, avec relais 30A (exemple : 2 phares 150W ou 4 modules LED 80W).

ENG Complete, pre-assembled electrical mounting kit for the connection of max 360W loads, with a 30A relay (example: 2 150W lights or 4 80W LED modules).

Sac de rampe.

Lamp Pod Bag

Réf. 8RS1022



RedSpec

42[€]90

Sac matelassé parfaitement adapté à l'encombrement de votre rampe de phares afin de la protéger des chocs. Couleur : Noir.

ENG Padded bag perfect to protect your lamp pod against shocks. Colour: Black.

SUPPORTS ANTIBROUILLARD

Fog Lamp Supports



Support nu (la paire) à partir de / from **145€**
 Kit Halogène à partir de / from **230€**
 Kit Xénon à partir de / from **309€**

Supports antibrouillard additionnels nus en polyester.
 Diamètre de perçage : 200 mm. Vendus par paire.

Kit Halogène composé d'une paire de supports antibrouillard et de 2 optiques antibrouillard halogènes WESEM Ø 183 mm (réf. 622741B).
Kit Xénon composé d'une paire de supports antibrouillard et de 2 optiques antibrouillard Xénon WESEM Ø 183 mm (réf. 622741BX).

ENG Fibreglass fog lamp pods, sold by pair. Diameter: 200 mm. Halogen kit includes a pair of fog lamp pods and two Ø 183 mm WESEM Halogen anti-fog lamps (ref. 622741B). Xenon kit includes a pair of fog lamp pods and two Ø 183 mm WESEM Xenon anti-fog lamps (ref. 622741BX).

Modèle	Support nu Réf.
BMW	
M3 E30	626511
E36	626523
CITROEN	
AX	626533
C2 R2 Max *	626513
C2 S1600	6265131
DS3	626532
Saxo	626512
Xsara Kit Car Phase 1	626517
FORD	
Escort Cosworth	626518
Sierra Phase 1	6265101
Sierra Phase 2	626510
HOMMEL	
Berlinette Phase 2	626524
HONDA	
Civic (EK4)	626534
Integra	626525
Type R (EP3)	626522
MITSUBISHI	
Lancer Evo V	626560
Lancer Evo VI	626516
Lancer Evo VII	626527
Lancer Evo VIII	626524
PEUGEOT	
106 Phase 1	626515
106 Phase 2	626514



Made in France



Modèle	Support nu Réf.
106 Maxi	626514B
205	626552
205 Maxi Phase 1	626552B
206 16S / RC	626554
206 S1600	626PF26
206 WRC	626557
207	626207
207 S2000	626569
207 R3T	626507
306 Maxi Phase 1	626558
306 Maxi Phase 2	626558B
306 Phase 2	626556
309	626553
PORSCHE	
911 964 / 965	626573
997 **	626572
RENAULT	
Clio 16V / Williams	626562
Clio RS Ragnotti ***	626PF31
Clio S1600	626565
Clio I RS ***	626PF08
Clio II RS	626564
Clio III RS	626521
Clio IV RS	626568
Megane I Phase 2	626566
Megane Maxi	626566B
RS GT Turbo	626561
Twingo II Phase 1	626567
Twingo II Phase 2	626567B
SUBARU	
Impreza GT Turbo (- 2000)	626559
Impreza (2000 -)	629559A
Impreza (2006 -)	626559C
VOLKSWAGEN	
Golf II	626531

* Pare-chocs origine - ** Ø 150 mm - *** Ø 180 mm. Autres affectations disponibles, nous consulter.

FIXATIONS / PROTECTIONS

Fasteners / Protections



A. Targette.

Quick Release Fastener

Réf. 171600 **3€**

Idéale pour fixer rapidement votre rampe de phares. Acier. Dimensions : 29 x 17 mm. Livrée avec bouton de fixation (Ø 10 mm). Vendue à l'unité.

ENG Steel. Dimensions: 29 x 17 mm. Sold by unit.



B. Rotule d'angles.

Quick Release Ball

Réf. 026850612 **13€90**

Rotule d'angles à ressort de sécurité pour tirants de phare. Avec joint d'arrêt. Conforme à la norme DIN 71802. Taraudage : M6. Matière : Acier. Vendue à l'unité.

ENG Quick release ball with spring catch and circlip. M6 thread. Sold by unit.

+ Permettent un maintien ferme des projecteurs pour réduire les vibrations



1



2

C. Tirants de phare.

Stoplamp Stay Bars

1. À rotule - 80 / 210 mm
 Réf. 622510 **12€**
 2. À chape - 110 / 170 mm
 Réf. 622515 **19€90**

Permettent la fixation des phares en réduisant les vibrations et les contraintes appliquées sur les phares. Vendus par paire.

ENG Reduce vibration, stress and movement on your spot lamps or lamp pods. Sold by pair.

PHARES ADDITIONNELS.

ADDITIONAL LIGHTING

FEUX DE PLUIE À LED

LED Rain Lights



+ Homologué FIA

QUALITÉ PRIX

Rond 50 LEDs.

Round 50 LEDs

RedSpec

Réf. RL01

45€₉₀

Voltage : 12V. Diamètre : 52 mm. Waterproof. 50 LEDs rouges haute luminosité (2 300 mcd). Protection contre l'inversion de polarité et contre les surtensions. Approuvé FIA.

ENG High intensity, waterproof 12V rear rain light, diameter 52 mm. 50 ultra bright LEDs (2,300 mcd). Reverse polarity and over-voltage protection. FIA approved.



Carré 56 LEDs.

Square 56 LEDs

RedSpec

Réf. 6220056

44€₉₀

LEDs rouges haute luminosité. Waterproof. Diamètre d'une LED : 5 mm. Voltage : 12V - 13,5V max. Luminosité : 2 000 lux. Poids : 180 g. Dimensions : (L) 102 x (l) 92 x (P) 35 mm. Fixation par 2 goujons M5. Répond à la réglementation FIA.

ENG Square, waterproof rain lights. LED colour: Red. 2,000 lux. Mounting: Two M5 studs. Meets FIA regulations.



BEST SELLER

Rectangulaire 72 LEDs.

Rectangular 72 LEDs

RedSpec

Réf. 6220072

49€₉₀

LEDs rouges haute luminosité. Waterproof. Diamètre d'une LED : 5 mm. Voltage : 12V - 13,5V max. Luminosité : 2 200 lux. Poids : 140 g. Dimensions : (L) 105 x (l) 65 x (P) 33 mm. Fixation par 2 goujons M5. Répond à la réglementation FIA.

ENG Rectangular, waterproof rain lights. LED colour: Red. 2,200 lux. Mounting: Two M5 studs. Meets FIA regulations.



Professionnel.

Professional

hifeline

Pro & Safety Systems Ltd

Réf. 616LL421100011

+ Fonctionnalité de flash incluse !

196€

Une visibilité inégalée même dans les situations les plus extrêmes !

Fabrication en aluminium 6061. Dimensions : (L) 100 x (l) 62 x (P) 21,5 mm. Poids : 230 g. Intensité lumineuse : 3 269 cd. Montage : Boulon M6. Propriétés électriques : 9V - 14V, 700 mA à 12V (8,4W). Répond à la réglementation FIA. Fonction Flash grâce à un interrupteur (non inclus). Fonction Flash grâce à un interrupteur (non inclus).

ENG Lightweight (230 grs). Light intensity: 3,269 cd. Mounting: M6 bolt. Electrical features: 9V - 14V, 700 mA - 12V (8.4W). Meets FIA regulations.

AMPOULES COMPÉTITION

Race Bulbs



Rallye. **SC SORTIES CIRCUIT**

Rally

HELLA

Ampoules 12V. Faible consommation grâce à une meilleure restitution de l'énergie électrique. Qualité de filament supérieure pour une durée de vie accrue. Taux de défaillance extrêmement faible. Culots standards. Non homologuées CEE, usage interdit sur route ouverte.

ENG 12V bulbs. Very low defect rate. Do not comply with ECE regulation, not road legal in France. Please check the regulation in your country.

Réf.	Culot	Puissance	Tarif €
622022RAH1A	H1	100W	9,90
622025RAH3	H3	100W	14,90
622027RAH4	H4	100 / 55W	16,90
622026RAH4A	H4	100 / 90W	19,90

KITS XÉNON

Xenon Kits

< 3500 K
Blanc chaud

3500 - 4000 K
Blanc neutre

> 5500 K
Blanc froid



Kits Xénon 35W.

35W Xenon Kits, à partir de /from **78€**

Plus 80% d'intensité lumineuse par rapport à l'halogène pour une consommation de courant en baisse. Ballast slim « canbus » qui évite les messages d'erreur sur l'ODB.

Caractéristiques du kit :

- Ballast métallique à allumage rapide.
- Ampoule Xénon 6000K : Lumière blanche froide permettant de distinguer au mieux les aspérités de la route.
- Puissance : 35W.
- Kit composé de 2 ballasts slim, 2 ampoules HID et faisceaux.

Kit garanti 2 ans. Rappel : Pour circuler sur voie publique, votre voiture doit être équipée d'un correcteur automatique d'assiette et d'un lave phare automatique.

ENG Approved Xenon kits. Includes a high-quality canbus slim ballast to avoid error messages. Luminosity: 6000K. Each kit includes 2 HID Xenon bulbs, 2 slim ballasts, all necessary cables. Two-years warranty.

Type	Puissance	Luminosité	Réf.	Tarif €
H1	35W	6000K	8RSHIDH135W	99
H3	35W	6000K	8RSHIDH335W	99
H4	35W	6000K	8RSHIDH435W	78
H4 Bi-Xénon	35W	6000K	8RSHIDH4B135W	124
H7	35W	6000K	8RSHIDH735W	78

Kits Xénon 55W.

55W Xenon Kits, à partir de /from **118€**

Plus 80% d'intensité lumineuse par rapport à l'halogène pour une consommation de courant en baisse. Puissance 55W, réservé à la compétition.

Caractéristiques du kit :

- Ampoule Xénon 6000K : Lumière blanche froide permettant de distinguer au mieux les aspérités de la route.
- Puissance : 55W.
- Kit composé de 2 ballasts métalliques slim, 2 ampoules HID et faisceaux.

Kit garanti 2 ans. Utilisation interdite sur route ouverte.

ENG Unapproved Xenon kits. This 55W slim ballast Xenon kit features top-of-the-line technology and exceptional reliability. Luminosity: 6000K - ultra white. Each kit includes 2 HID Xenon bulbs, 2 slim ballasts, all necessary cables. Two-years warranty.

Type	Puissance	Luminosité	Réf.	Tarif €
H1	55W	6000K	8RSHIDH155W	118
H3	55W	6000K	8RSHIDH355W	118
H4	55W	6000K	8RSHIDH455W	118
H4 Bi-Xénon	55W	6000K	8RSHIDH4B155W	144
H7	55W	6000K	8RSHIDH755W	118



Ampoules Xénon.

Xenon Bulbs

Compatibles avec les kits Xénon REDSPEC 35W et 55W. Couleur : 6000K - lumière blanche froide permettant de distinguer au mieux les aspérités de la route. Puissance : 55W. Vendues par paire.

ENG Compatible with REDSPEC 35W and 55W Xenon kits. Luminosity: 6000K - ultra white. Power: 55W. Sold by pair.

Type	Type ballast	Luminosité	Réf.	Tarif €
H1	35W ou 55W	6000K	8RSHIDH1AMPOULE	17,90
H3	35W ou 55W	6000K	8RSHIDH3AMPOULE	17,90
H4	35W ou 55W	6000K	8RSHIDH4AMPOULE	17,90
H4 Bi-Xénon	35W ou 55W	6000K	8RSHIDH4BIAMPOULE	27,90
H7	35W ou 55W	6000K	8RSHIDH7AMPOULE	17,90

PROTECTIONS - REMORQUAGE.

PROTECTIONS - TOWING

BAVETTES

Mud Flaps

Bavettes souples.

Noires

Réf. 8SP0011..... **11€⁹⁰**

Blanches

Réf. 8SP0010..... **11€⁹⁰**



Épaisseur 2 mm et prédécoupées.

En PVC, livrées par paire et sans support.

Dimensions : (L) 500 x (l) 300 mm. Couleurs : Noir ou blanc.

ENG Dimensions: (L) 500 x (W) 300 mm. Thickness: 2 mm. Colours: Black or white. Sold by pair without bracket.



+ Conforme réglementation FFSA 4 mm

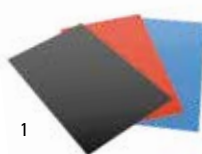

Bavettes rigides.

1. Épaisseur 3 mm

Réf. 8GR0..... **15€⁹⁰**

1. Épaisseur 4 mm

Réf. 8GR...4M..... **21€⁹⁰**

2. Rouleau épaisseur 4 mm

Réf. 8GR024MROULEAU..... **59€**

Protections idéales contre la boue et les projections de pierres et graviers.

Souples et résistantes.

En PVC, livrées par paire ou en rouleau et sans support.

1. Dimensions : (L) 500 x (l) 300 mm / Épaisseur : 3 ou 4 mm.

Couleurs : Noir, blanc, rouge, bleu. Vendues par paire sans support.

2. Rouleau : Dimensions : (L) 2.500 x (l) 400 mm / Épaisseur : 4 mm. Couleurs : Noir, rouge. Vendu à l'unité sans support.

ENG 1. Dimensions: (L) 500 x (W) 300 mm / Thicknesses: 3 or 4 mm. Colours: Black, white, red, blue. Sold by pair without bracket. 2. Roller: Dimensions: (L) 2,500 x (W) 400 mm / Thickness: 4 mm. Colours: Black, red. Sold by unit without bracket.



N'oubliez pas **4€¹⁰**



Support de fixation bavette
Réf. 8GR10

sparco

Épaisseur 1,5 mm

Réf. 8SP03791..... **17€**

Vendues par paire sans support.

Dimensions : (l) 30 x (L) 50 cm. Épaisseur : 1,5 mm.

Couleurs : Noir, rouge, blanc ou bleu.

Non homologuées FIA.

ENG Sold by pair. Brackets sold separately. Dimensions: (W) 30 x (L) 50 cm. Thickness: 1.5 mm. Colours: Black, red, white, blue. No FIA approved.

REMORQUAGE

Towing



Anneaux rigides.

Rigid Tow Rings

RedSpec

Anneau Ø 60 mm

Réf. ANR60..... **40€⁹⁰**

Anneau Ø 80 mm

Réf. ANR80..... **43€⁹⁰**



Made in France

Matière : Acier. Épaisseur : 10 mm. Longueur : 200 mm.

1. Anneau Ø 60 mm - Homologation F2000 et compatible Gr. A / Gr. N.

2. Anneau Ø 80 mm - Homologation VHC. Fabriqué en France.

ENG Material: Steel. Thickness: 10 mm. Length: 200 mm. 1. Ø 60 mm - F2000 approved and compatible with Gr. A / Gr. N. 2. Ø 80 mm - Classic car approved. Made in France.



Crochet de traction M12.

M12 Tow hook

OMP

Réf. 80MPEB571 - Diamètre interne 50 mm..... **27€**

Réf. 80MPEB576 - Diamètre interne 80 mm..... **28€**

Matière : Acier inoxydable. Épaisseur : 8 mm. Diamètre interne : 50 ou 80 mm. Filetage : M12. Couleur : Jaune.

Homologué FIA.

ENG Material: Stainless steel. Thickness: 8 mm. Internal diameter: 50 or 80 mm. Thread: M12. Colour: Yellow. FIA approved.

Sangle 2 crochets.

Tow Rope

RedSpec

Réf. 613250V2..... **30€⁹⁰**



Résistance à la rupture : Jusqu'à 5 000 kg. Longueur : 4 m. Couleur : Noir. Vendue à l'unité. Fabriquée en UE.

ENG With snap hooks. Length: 4 m. Load rate: 5,000 kg max. Colour: Black. Made in EU.

+ Homologuée en Groupe A, GT, N et R



Sangle souple.

Supple Tow Loop

RedSpec

Réf. 61390001..... **14€⁹⁰**

Montage à l'avant ou à l'arrière.

Résistante jusqu'à 5 000 kg. Longueur : 25,4 cm.

Largeur : 48 mm. Ø trou de fixation : 12,5 mm.

Répond à la norme FIA. Couleur : Rouge. Fabriquée en UE.

ENG Heavy duty tow strap can be mounted on the front or rear of the car. 5,000 kg max load, Ø 12.5 mm bolt hole mounting. Meets FIA standard. Length: 25.4 cm. Width: 48 mm. Colour: Red.



ADHÉSIFS & VELCRO®

Adhesives



Plaque & numéros de course.

Stick On Number Plate & Race Numbers

Réf. 339ROND - Ronde Ø 45 cm.....	1595 [€] 30
Réf. 339RECTANGLE - Rectangle 51 x 46 cm.....	1520 [€] 20
Réf. 339 - Chiffre à l'unité.....	110 [€]

Numéros homologués FIA pour monoplace.

Dimensions des chiffres : 28 x 18 cm.

Couleur des chiffres : Noir.

ENG Numbers are FIA approved for single-seaters. Number sizes: 28 x 18 cm. Number colour: Black.



Ruban adhésif double-face.

Double sided tape

LASER

Réf. 35309.....	11 [€]
-----------------	-----------------

Conçu pour une utilisation industrielle.

Dimensions : 25 mm x 10 m.

ENG For industrial use. Dimensions: 25 mm x 10 m.



Rubans adhésifs.

Racing Tape

Réf. AT18050X50 - Ruban adhésif - US - 50 m x 50 mm.....	1290 [€] 30
Réf. 8PC04502 - Ruban adhésif - alu - 50 m x 25 mm.....	1990 [€] 30
Réf. 8PC04501 - Ruban adhésif - alu - 50 m x 50 mm.....	1790 [€] 30

Gamme de rubans adhésifs tout usage.

Couleurs : Noir, rouge, blanc, bleu, jaune et alu.

ENG Multipurpose adhesive tape. Colours: Black, red, white, blue, yellow and aluminium.



Velcro® adhésif.

Velcro® Tape

Réf. 8EQ019.....	1590 [€]
------------------	-------------------

Velcro® adhésif double face. Très bonne tenue sur toutes surfaces. Vendu au mètre.

ENG Double-sided adhesive Velcro® tape. Excellent adhesion on all surfaces. Sold by meter.



Ruban adhésif Helico Carpro 300.

Carpro 300 Helico Adhesive

Réf. 8PC08561B - 100 mm x 20 m.....	197 [€]
Réf. 8PC08561C - 400 mm x 20 m.....	623 [€]

Protège efficacement la carrosserie contre les éclats de pierres, insectes, etc.

Excellentes propriétés antichocs. Film transparent. Épaisseur : 0,3 mm.

Protecteur : Papier PE siliconé 145 g/m².

ENG Transparent adhesive film specially designed to protect bodywork. Excellent shock-proofing properties. Thickness: 0.3 mm. Liner: Silicone PE paper 145 g/m².



BODY PARTS / PERIPHERIQUES CARROSSERIE

RÉTROVISEURS.

REAR-VIEW MIRRORS



BEST SELLER



Californiaian.

VH VEHICULES HISTORIQUES

Gauche
Réf. 61022..... **38€₉₀**

Droit
Réf. 61023..... **38€₉₀**

Vendu à l'unité.

ENG Sold by unit.

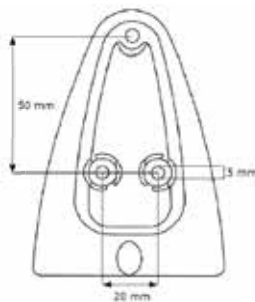
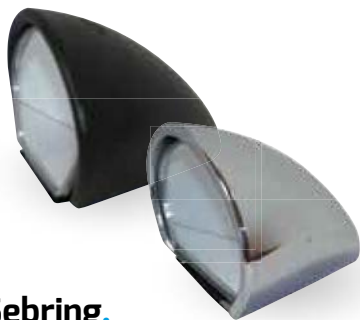

Sebring.

VH VEHICULES HISTORIQUES

Noir - Gauche / Droit
Réf. 61024 / 61025..... **46€₉₀**

Chromé - Gauche / Droit
Réf. 61027 / 61028..... **79€**

Vendu à l'unité.

ENG Sold by unit.



Chrome.

VH VEHICULES HISTORIQUES

Réf. 61100..... **36€₉₀**

Rétroviseur obus court. Adaptable gauche et droite. Vendu à l'unité.

ENG For left or right side. Sold by unit.



à partir de / from
115€

Rétroviseurs polyester / carbone.

Carbon & Polyester Rear-View Mirrors

Rétroviseurs en polyester et carbone. Ajouter un D à la référence pour le rétroviseur droit et un G pour le rétroviseur gauche. Les tarifs sont à l'unité.

ENG Sold by unit. Add a D to the part number for the right side or a G for the left side.

Modèle	Type	Réf.
BMW		
E30	-	610BMWE30
E36 Compact	-	610BMWE36
E82 / E87	-	610BMWE82
CITROËN		
AX	Sport / GTI	610CITAX
C2	-	610CITC2
Saxo	Phase 1 / Phase 2	610CITSAXO
Xsara	Phase 1 / Phase 2	610CITXSARA
ZX	-	610CITZX
FORD		
Escort V	Cosworth	610ESCORT
HONDA		
EK4	-	610HOEK4
EP3	Type R	610HOF1RT
Integra	-	610HONDINT
LANCIA		
Delta	-	610DELTA
MITSUBISHI		
Evo II à V	-	610EVO25
Evo VI	-	610EVO6
Evo VIII	-	610EVO6
PEUGEOT		
106	Phase 1 / Phase 2	610106
205	-	610205
206	-	610206C
306	Phase 1 / Phase 2	610306
306	Kit Car	610306KCP
309	-	610309
RCZ	-	610PEK1RT
PORSCHE		
911	-	610911C
996 / 997	-	610996C
RENAULT		
Clio I	16S / Williams	610CLIO16SC
Clio	RS1 / RS2	610CLIORSC
Clio III	-	610CLIO3C
Clio IV	R3T	610RET1RT
Megane I	-	610MEG1C
Megane II	-	610MEG2
Megane III	Coupe	610RES1RT
R5	GT	610R5GT1C
R19	-	610R19C
Twingo II	-	610TWING2
SUBARU		
Impreza	-	610SUBGTC
VOLKSWAGEN		
Golf II	-	610GOLF2C
Golf III	-	610GOLF3C



Touring / GT.



Taille du miroir : (L) 151 x (l) 70 mm (105,7 cm²). Répondent à la réglementation FIA, notamment F2000.

ENG Mirror size: (L) 151 x (W) 70 mm. Meet FIA regulations.

Réf.	Type	Miroir	Couleur	Tarif €
616LL461103001	Gauche	Plat	Noir	60
616LL461103002	Droit	Plat	Noir	60
616LL461103003	Gauche	Plat	Blanc	60
616LL461103004	Droit	Plat	Blanc	60
616LL461103005	Gauche	Convexe	Noir	69
616LL461103006	Droit	Convexe	Noir	69
616LL461103007	Gauche	Convexe	Blanc	69
616LL461103008	Droit	Convexe	Blanc	69



Taille du miroir : (L) 200 x (l) 52 mm (104 cm²). 3 hauteurs disponibles : 50, 75 et 100 mm. Pour voitures ouvertes et fermées en fixation centrale.

ENG Mirror size: (L) 200 x (W) 52 mm. 3 heights available: 50, 75 and 100 mm. Designed for central fixing in open top sports cars, also ideal as a rear-view mirror in a closed car.

Réf.	Type	Miroir	Couleur	Hauteur (mm)	Tarif €
616LL461101001	Centré	Plat	Noir	50	124
616LL461101002	Centré	Plat	Blanc	50	124
616LL461101003	Centré	Convexe	Noir	50	149
616LL461101004	Centré	Convexe	Blanc	50	149
616LL461101005	Centré	Plat	Noir	75	124
616LL461101006	Centré	Plat	Blanc	75	124
616LL461101007	Centré	Convexe	Noir	75	149
616LL461101008	Centré	Convexe	Blanc	75	149
616LL461101009	Centré	Plat	Noir	100	124
616LL461101010	Centré	Plat	Blanc	100	124
616LL461101011	Centré	Convexe	Noir	100	149
616LL461101012	Centré	Convexe	Blanc	100	149



Formula MSA.



Taille du miroir : (L) 110 x (l) 50 mm (55 cm²).

ENG Mirror size: (L) 110 x (W) 50 mm.

Réf.	Type	Miroir	Couleur	Tarif €
616LL461100001	Gauche	Plat	Noir	34
616LL461100002	Droit	Plat	Noir	34
616LL461100003	Gauche	Plat	Blanc	34
616LL461100004	Droit	Plat	Blanc	34
616LL461100005	Gauche	Convexe	Noir	34
616LL461100006	Droit	Convexe	Noir	34
616LL461100007	Gauche	Convexe	Blanc	34
616LL461100008	Droit	Convexe	Blanc	34



Formula FIA.



Taille du miroir : (L) 150 x (l) 50 mm (75 cm²). Répondent à la réglementation FIA.

ENG Mirror size: (L) 150 x (W) 50 mm. Meet FIA regulations.

Réf.	Type	Miroir	Couleur	Tarif €
616LL461102001	Gauche	Plat	Noir	54
616LL461102002	Droit	Plat	Noir	54
616LL461102003	Gauche	Plat	Blanc	54
616LL461102004	Droit	Plat	Blanc	54
616LL461102005	Gauche	Convexe	Noir	80
616LL461102006	Droit	Convexe	Noir	80
616LL461102007	Gauche	Convexe	Blanc	80
616LL461102008	Droit	Convexe	Blanc	80

INSERTS AVIATION & ÉCROUS SIMMONDS

Base Gaskets & Simmonds Nuts



Réf.	Taraudage	Tarif €
KNUTM3	M3	1,50
KNUTM4	M4	1,70
KNUTM5	M5	1,60
KNUTM6	M6	1,70
KNUTM7_100	M7x1.00	3,10
KNUTM8_100	M8x1.00	4,10
KNUTM8_1.25	M8x1.25	2,10
KNUTM10	M10x1.5	2,90
KNUTM10_1.25	M10x1.25	3,40

Réf.	Taraudage	Tarif €
KNUTM12	M12x1.5	7,80
KNUTM12_1.25	M12x1.25	4,80
KNUTM12_1.75	M12x1.75	10,90
KNUTM14	M14	11,90
3JSF50009M	M3	2,40
4JSF50009M	M4	1,90
5JSF50009M	M5	2,30
6JSF50009M	M6	2,20
8JSF29679M8	M8	5,70

Toujours plus de choix, d'informations et les disponibilités en direct

04 94 88 57 94

Pro.Oreca.com

Oreca-Store.com

ATTACHES CARROSSERIE.

PANEL FASTENERS

ATTACHES CAPOT

Bonnet Fasteners

TUTORIEL SUR
LE BLOG



Aerocatch.

Livrées en kit complet avec gabarit de perçage, notice de montage et boulonnerie. Dimensions : 126 x 69 mm. Deux versions disponibles : Avec ou sans clé. Couleurs : Noir, carbone. Vendues par paire.

ENG Kit includes all fittings, including stud strikes, fasteners, panel cut out templates and detailed instructions. Dimensions: 126 x 69 mm. Colours: Black, carbon. Sold by pair.

Réf.	Désignation	Tarif €
T1202000	Modèle sans clé - Noir	90
T1203000	Modèle sans clé - Look Carbone	148
T1202100	Modèle avec clé - Noir	111
T1203100	Modèle avec clé - Look Carbone	187



À ressort.

Spring Hooks

Réf. 8SP01608

10€₉₀

Vendues par paire.

ENG Sold by pair.



A sangles.

Leather Bonnet Straps

OMP **VH** VEHICULES
HISTORIQUES

Réf. 80MPEB487N

42€

Attaches capot en cuir noir, alliant look vintage et solidité. Ouverture et fermeture par boucle type ceinture. Vendues par paire.

ENG Authentic vintage look with modern durability and resistance. Open and close with chrome steel buckles. Colour: Black. Sold by pair.

**BEST
SELLER**



Dakar.

Locking Bonnet Pin

Goupilles guidées. Vendues par paire.

ENG Sold by pair.

Réf.	Désignation	Tarif €
480	Acier 7/16	11,90
8SP01606ASSP	Acier 10x150	27
8SP01606AA	Alu bleu 7/16	15,90
8SP01606AO	Alu jaune 7/16	15,90
8SP01606AR	Alu rouge 7/16	15,90
8SP01606AS	Alu silver 7/16	15,90



A clef.

Locking Bonnet Pin

Réf. 486

22€₉₀

Attache capot avec clef anti-vol. Vendue à l'unité.

ENG Locking bonnet pin. Sold by unit.



Caoutchouc.

Rubber Bonnet Straps

VH VEHICULES
HISTORIQUES

Petit modèle (65 mm)

Réf. 483

7€₇₀

Grand modèle (120 mm)

Réf. 484

10€

Attaches capot caoutchouc - Classic.

Livrées complètes : Fixation carrosserie, goupille et attache caoutchouc avec son support en acier.

Vendues par paire.

ENG Supplied by pair with all fixings. Steel bracket.

FIXATION RAPIDE « PUSH CLIP »

"Push Clip" Fastener

RedSpec

Aluminium
Réf. 8RSPC31..... **49€₉₀**

Inox
Réf. 8RSPC31I..... **56€**

Attachez et détachez vos éléments de carrosserie rapidement, simplement et en toute discrétion !

Fixation rapide idéale pour attacher vos pare-chocs, rampes de phares, panneaux amovibles...

Se verrouille automatiquement et se déverrouille d'une simple pression sur la tête.

Matières : Tige filetée, écrous et rondelles en acier inoxydable pour une solidité accrue et une parfaite résistance à la corrosion. **Disponible avec tête en aluminium anodisé ou en acier inox.**

Résistance : Jusqu'à 90 kg de traction.

Diamètre de la tête : 31,5 mm.

Tige filetée : 6 mm.

Poids : 49 g.

Vendue à l'unité.

ENG Simple installation with basic tools. Works great for bumpers and removable body panels. Axle made in stainless steel, button in anodized aluminium or inox. Sold by unit.

+ Facilité d'utilisation & finition irréprochable

BEST SELLER



Noir



Silver



Bleu



Rouge

GRENOUILLÈRES

Latches

JUSQU'À
**ÉPUISEMENT
DES STOCKS**



Réglables.

Adjustable Latches

Grenouillères réglables Zinc. Charge de traction 2 300N. Crochets de tension réglables. Vendues à l'unité.

ENG Zinc plated adjustable toggle latches. Maximum tensile load 2,300N. Adjustable tensile latches. Sold by unit.



Embase standard



Embase inversée



Crochet



Non réglables.

Fixed Latches

Vendues par paire.

ENG Sold by pair.

Réf.	Désignation	Tarif €
Embase standard		
V951L041X5AF	Grenouillère acier zingué	19,90
V951L041X5BP	Grenouillère inox passivé	57,90
Embase inversée		
V951L031X5AF	Grenouillère acier zingué	32,90
V951L031X5BP	Grenouillère inox passivé	56,90
Crochet		
V951L75AF	Crochet acier zingué	3
V951L75BP	Crochet inox passivé	7,10

Réf.	Désignation	Tarif €
481CR	Chromé	10,90
481L	Noir	10,90
481L	Noir verrouillable	11,90
481LCR	Chromé verrouillable	11,90

SUPPORT DE PLAQUE RALLYE

Rally Plate Bracket

RedSpec

Réf. 8RSSP0327..... **15€₉₀**

N'abîmez plus votre carrosserie !

Permet de maintenir fermement les plaques sans risque de les perdre. Fabriqué en plastique ABS haute qualité.

Compatible avec les plaques rallyes dont les dimensions du rectangle sont de 33 cm x 13 cm minimum et de 43,2 cm x 14 cm maximum.

Choix du type de fixation libre. Couleur : Noir.

ENG Made of high quality ABS plastic. Compatible with rally plates from 33 cm x 13 cm to 43.2 cm x 14 cm. Colour: Black.



Toujours plus de choix, d'informations et les disponibilités en direct

04 94 88 57 94

Pro.Oreca.com

Oreca-Store.com

361

BODY PARTS / PÉRIPHÉRIQUES CARROSSERIE

ATTACHES CARROSSERIE.

PANEL FASTENERS

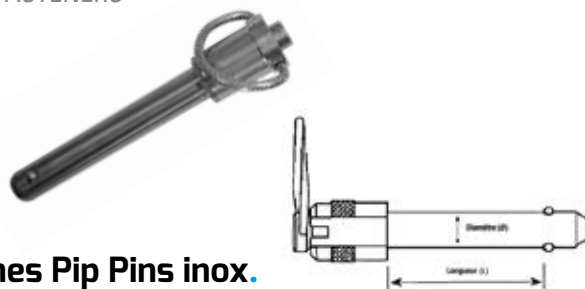

Broches Pip Pins inox.

Pip Pins Bodywork Fasteners

Fixations rapides en acier inoxydable pour capot moteur, hayon...

ENG Stainless steel quick release fasteners used on body panels, engine covers, etc.

Ø x L (pouces)	Ø x L (mm)	Réf.	Tarif €
1/4" x 0,5"	6,4 x 13	800216	36,90
1/4" x 0,75"	6,4 x 19	800217	36,90
1/4" x 1,0"	6,4 x 25	800218	39,90
1/4" x 1,25"	6,4 x 32	800219	42,90
1/4" x 1,5"	6,4 x 38	800220	42,90
1/4" x 1,75"	6,4 x 44	800221	45,90
1/4" x 2"	6,4 x 51	800222	45,90
5/16" x 1,0"	7,9 x 25	800234	42,90
5/16" x 1,25"	7,9 x 32	800235	45,90
5/16" x 1,5"	7,9 x 38	800236	49,90
5/16" x 1,75"	7,9 x 44	800237	49,90
5/16" x 2,0"	7,9 x 51	800238	49,90
5/16" x 2,5"	7,9 x 63	800240	54
3/8" x 1,0"	9,5 x 25	800250	44,90
3/8" x 1,5"	9,5 x 38	800252	52
3/8" x 2,0"	9,5 x 51	800254	52
3/8" x 2,5"	9,5 x 63	800256	60
3/8" x 3"	9,5 x 76	800257	60

Fixations CAMLOC 1/4 tour.

CAMLOC Quarter Tour Fasteners

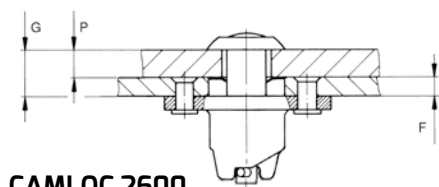

A. CAMLOC 2600.

Charge de traction 1 330N maxi. Fixation réduite pour une charge élevée. Tête cruciforme. Tête moletée sur demande. Entraxe : 19 mm.

ENG Maximum tensile load: 1,330N. Small size fastener with outstanding resistance. Screw: 19 mm.

'G' Épaisseur totale à serrer	Réf.	Tarif €
0,75 à 1,5	CAMLOC-26S8-1D	7,10
1,5 à 2,3	CAMLOC-26S8-2D	7,10
2,3 à 3,05	CAMLOC-26S8-3D	7,10
3,05 à 3,8	CAMLOC-26S8-4D	7,10
3,8 à 4,6	CAMLOC-26S8-5D	7,10
4,6 à 5,35	CAMLOC-26S8-6D	7,10
5,35 à 6,1	CAMLOC-26S8-7D	6,30
6,1 à 6,85	CAMLOC-26S8-8D	7,10
6,85 à 7,6	CAMLOC-26S8-9D	7,10
7,6 à 8,4	CAMLOC-26S8-10D	7,10
8,4 à 9,15	CAMLOC-26S8-11D	12,90
9,15 à 9,9	CAMLOC-26S8-12D	7,50
9,9 à 10,65	CAMLOC-26S8-13D	8,50
10,65 à 11,4	CAMLOC-26S8-14D	8,50
11,4 à 12,2	CAMLOC-26S8-15D	9,90
12,2 à 12,95	CAMLOC-26S8-16D	10,90
12,95 à 13,7	CAMLOC-26S8-17D	58
13,7 à 14,5	CAMLOC-26S8-18D	31,90
14,5 à 15,25	CAMLOC-26S8-19D	13,90
15,25 à 16	CAMLOC-26S8-20D	13,90

Désignation	Réf.	Tarif €
Réceptacle	V212_12	5,30
Rondelle de maintien	CAMLOC-2600-LW	0,60
Réceptacle fileté	99R1001A1	2,10
Ecrou	99N1001A1	3,10

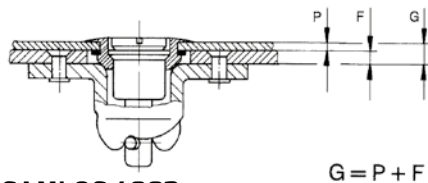

B. CAMLOC 4002.

$$G = P + F$$

Charge de traction 4 700N maxi. Rigidity exemplaire. Tête cruciforme. Pour fixer les éléments de carrosserie. Tête anneau rabattable sur demande. Entraxe : 25,4 mm.

ENG Maximum tensile load: 4,700N. Outstanding rigidity. Ideal for fixing panels and bodywork. Screw: 25.4 mm.

'G' Épaisseur totale à serrer	Réf.	Tarif €
1,3 à 2,05	CAMLOC-40S5-2	9,80
2,05 à 2,8	CAMLOC-40S5-3D	9,80
2,8 à 3,55	CAMLOC-40S5-4D	9,80
3,55 à 4,3	CAMLOC-40S5-5	9,80
4,3 à 5,1	CAMLOC-40S5-6D	9,80
5,1 à 5,95	CAMLOC-40S5-7D	9,80
5,95 à 6,6	CAMLOC-40S5-8D	9,80
6,6 à 7,3	CAMLOC-40S5-9D	9,80
8,15 à 8,9	CAMLOC-40S5-11D	9,80
8,9 à 9,65	CAMLOC-40S5-12D	9,80
9,65 à 10,4	CAMLOC-40S5-13D	9,80
10,4 à 11,2	CAMLOC-40S5-14D	9,80
11,95 à 12,7	CAMLOC-40S5-16D	9,80
12,7 à 13,5	CAMLOC-40S5-17D	9,90
13,5 à 14,2	CAMLOC-40S5-18D	9,90
14,2 à 15	CAMLOC-40S5-19D	9,90
25,4 à 27,2	CAMLOC-40S5-35D	20,90

Désignation	Réf.	Tarif €
Réceptacle	CAMLOC-214-16G	6,40
Œillet pour panneau	1,65 à 2,4	6,40
Rondelle de maintien	CAMLOC-R4G2	1



Fixations Dzus 1/4 tour.

Dzus Quarter Tour Fasteners

Fixations rapides par 1/4 de tour. Pour épaisseur variant de 2,5 à 14 mm.

Existent avec 2 entraxes de fixation différentes :

- Réf. EHF5 avec entraxe de 26,9 mm
- Réf. EHF6 avec entraxe de 34,3 mm.

ENG Quick fasteners. For material thickness from 2.5 to 14 mm. 2 distances between rivet holes available: EHF5 - 26.9 mm / EHF6 - 34.3 mm.

Désignation	Épaisseur à serrer	Longueur de vis	Réf.	Tarif €
5 x 40	2,5 à 3,3	13,3 mm	EHF5X40	5,90
5 x 45	3 à 4,5	14,8 mm	EHF5X45	5,90
5 x 50	4,3 à 5,8	16 mm	EHF5X50	5,90
5 x 55	5,7 à 7	17,3 mm	EHF5X55	5,90
5 x 60	7 à 8	18,5 mm	EHF5X60	5,90
5 x 65	8,2 à 9	19,5 mm	EHF5X65	5,90
5 x 70	9,3 à 11,5	21 mm	EHF5X70	6,20
5 x 85	12 à 14	25 mm	EHF5X85	6,80
Crochet pour EHF5	-	-	S5300	1,50
6 x 50	4,3 à 5,8	16 mm	EHF6X50	6,90
6 x 60	7 à 8	18,5 mm	EHF6X60	6,90
6 x 65	8,2 à 9	19,5 mm	EHF6X65	6,90
6 x 70	9,3 à 11,5	21 mm	EHF6X70	6,90
Crochet pour EHF6	-	-	S6300	2,40

INDISPENSABLE

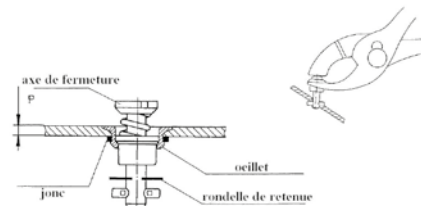

C. Pince CAMLOC.

CAMLOC Pliers

Réf. 4P3

64°

Pince spéciale pour fixations CAMLOC.

ENG Specific for CAMLOC.

TRAPPES DE TOIT UNIVERSELLES

All-purpose Roof Vents

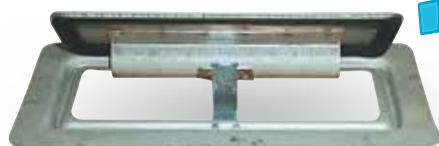

BEST SELLER

Acier.

Steel
Réf. 6460000

RedSpec

41€⁹⁰

En acier. A riveter ou à souder. Ouverture à 45°.
Dimensions hors tout : (L) 235 x (l) 110 mm. Trappe : (L) 195 x (l) 70 mm.

ENG Waterproof roof air vent. Can be riveted or welded. Opening: 45°.



Carbone / fibre.

Carbon / Fibreglass
Réf. 6460001

342€

Poids réduit ! Conforme réglementation F2000. Trappe en fibre et aérateur en carbone avec réglage séparé gauche/droite du flux d'air. Tuyau d'évacuation d'eau inclus.
Dimensions externes : (L) 370 x (l) 290 mm. Dimensions internes : (L) 210 x (l) 250 mm.

ENG Carbon and fibreglass version. Features two directional air vents and incorporates a water drain. External dimensions: (L) 370 x (W) 290 mm. Internal dimensions: (L) 210 x (W) 250 mm.



PRISES D'AIR

Air Intakes

Fabriquées en fibre. Vendues par paire ; sauf les références 646F19M (visuel n°3) et 646G43NACA (visuel n°8) vendues à l'unité.

ENG Fibreglass. Sold by pair, except part numbers 646F19M (picture n°3) / 646G43NACA (picture n°8) sold by unit.

Réf.	L x l (cm)	Visuel	Tarif €
646F16M	26 x 9	1	59
646F17M	14 x 23	2	57
646F19M	43 x 30	3	68
646F20	38 x 18	4	61
646H04	35 x 8	5	67
646H07	33 x 11	6	72
646H08	49 x 20	7	68
646G43NACA	25 x 16	8	44,90



1



2



3



4



5



6



7



8

AÉRATIONS.

AIR VENTS



Diffuseur

Fibre.

Fibreglass

Trappe

Réf. 8RS00176

216€

Diffuseur Ø 76 mm (l'unité)

Réf. 8RSDIFF76

25€⁹⁰

En fibre. Réglage gauche / droite du flux d'air. Dimensions externes : (L) 330 x (l) 250 mm. Dimensions internes : (L) 210 x (l) 170 mm. Tuyau d'évacuation d'eau inclus. Livrée en un seul bloc (partie supérieure, inférieure et 2 aérateurs orientables).

ENG Fibreglass tear drop roof vent. 2 directional air vents and water drain. External dimensions: (L) 330 x (W) 250 mm. Internal dimensions: (L) 210 x (W) 170 mm.



+ Ultralégère !

Carbone.

Carbon

Réf. 6460001C

RedSpec

456€

Poids minimum ! Version full carbone. Conforme réglementation F2000. Réglage séparé gauche / droite du flux d'air. Tuyau d'évacuation d'eau inclus.
Dimensions externes : (L) 370 x (l) 290 mm. Dimensions internes : (L) 210 x (l) 250 mm.

ENG Full carbon version. Features two directional air vents and incorporates a water drain. External dimensions: (L) 370 x (W) 290 mm. Internal dimensions: (L) 210 x (W) 250 mm.

REFROIDISSEMENT.

COOLING



INDISPENSABLE

ÉCOPIES

Intake Ducts



Visuel	Type	Ø raccord BOA (mm)	Dimensions hors-tout (L) x (l) x (P)	Dimensions entrée d'air (L) x (l)	Matériau	Réf.	Tarif €
1	NACA simple droite noire petite	51 et 63	225 x 125 x 81 mm	205 x 105 mm	ABS	646001B	36,80
	NACA simple droite transparente petite	51 et 63	225 x 125 x 81 mm	205 x 105 mm	PETG	646001C	48,40
	NACA simple droite noire grande	63 et 76	275 x 144 x 98 mm	255 x 124 mm	ABS	646002B	36,80
	NACA simple droite transparente grande	63 et 76	275 x 144 x 98 mm	255 x 124 mm	PETG	646002C	48,40
2	NACA simple droite noire petite (2 parties)	63	356 x 152 x 63 mm	-	ABS	64600NACA1B	68
	NACA simple droite transparente petite (2 parties)	63	356 x 152 x 63 mm	-	PETG	64600NACA1C	69
	NACA simple droite noire grande (2 parties)	76	370 x 185 x 78 mm	-	ABS	64600NACA2B	68
	NACA simple droite transparente grande (2 parties)	76	370 x 185 x 78 mm	-	PETG	64600NACA2C	69
	Type GT noire petite (2 parties)	51 et 63	224 x 124 x 121 mm	-	ABS	64600IS1B	68
3	Type GT transparente petite (2 parties)	51 et 63	224 x 124 x 121 mm	-	PETG	64600IS1C	69
	Type GT noire grande (2 parties)	63 et 76	280 x 149 x 155 mm	-	ABS	64600IS2B	68
	Type GT transparente grande (2 parties)	63 et 76	280 x 149 x 155 mm	-	PETG	64600IS2C	69
4	Simple droite noire	63 ou 76	176 x 105 x 120 mm	150 x 75 mm	HDPE	6460075	30,20
	Simple sortie décalée noire	63 ou 76	180 x 100 x 110 mm	150 x 75 mm	HDPE	6460075DECALEE	30,20
5	Simple droite noire	51	180 x 85 x 95 mm	152 x 51 mm	HDPE	6460051	30,20
	Simple sortie décalée noire	51	180 x 85 x 97 mm	152 x 51 mm	HDPE	6460051DECALE	30,20
	Simple droite noire	51	205 x 66 x 117 mm	190 x 45 mm	HDPE	6460045	30,20
7	Simple droite noire	63 ou 76	285 x 110 x 127 mm	255 x 80 mm	HDPE	6460080	30,20
8	Plate simple droite noire (2 parties)	63	245 x 45 x 205 mm	225 x 25 mm	ABS	64600225	59
	Ronde droite noire	63	Ø 197 mm	Ø 145 mm	HDPE	6460145	30,20
10	Radiateur d'huile simple 13 rangées SETRAB*	63 et 76	260 x 100 x 160 mm	-	HDPE	6460CD13	67
	Radiateur d'huile simple 16 rangées SETRAB*	76 et 89	260 x 120 x 160 mm	-	HDPE	6460CD16	67
	Radiateur d'huile double 19 rangées SETRAB*	2 x 63 et 2 x 76	260 x 140 x 160 mm	-	HDPE	6460CD19	67

*Écopes livrées complètes avec supports et visserie.

GAINES DE REFROIDISSEMENT « BOA » & ACCESSOIRES

Ducting Hoses & Accessories



Gamme noire.

Black Ducting Hoses

Gaines souples moyenne température. Simple pli, tissu de verre enduit néoprène. Températures : -50 à +150°C. Conditionnement : 2 mètres.

ENG Medium temperature ducting hoses. Temperatures: -50 to 150°C. Length: 2 m.

Ø (mm)	Réf. noire	Tarif € au m*
13	205013	26,90
16	205016	21,90
19	205019	15,90
22	205022	15,90
25	205025	14,90
32	205032	15,90
35	205035	13,90
38	205040	13,90
41	205041	13,90
44	205045	14,90
51	205050	15,90
57	205057	18,90
60	205060	18,90
63	2050635	19,90
65	205065	19,90
70	205070	19,90
76	205076	21,90
80	205080	22,90
82	205082	23,90
90	205090	24,90
102	2050100	27,90
108	2050108	27,90
114	2050114	28,90
127	2050130	31,90
140	2050140	35,90
152	2050150	37,90
165	2050165	41,90
178	2050178	50
203	2050203	54

* Vendue par longueur de 2 mètres



Gamme rouge.

Red Ducting Hoses

Gaines souples haute température. Simple pli, tissu de verre enduit silicone. Températures : -80 à +310°C. Conditionnement : 2 mètres.

ENG High temperature ducting hoses. Temperatures: -80 to 310°C. Length: 2 m.

Ø (mm)	Réf. rouge	Tarif € au m*
13	201013	32,90
19	201019	21,90
22	201022	21,90
25	201025	18,90
32	201032	18,90
35	201035	19,90
38	201040	19,90
41	201041	21,90
44	201045	22,90
51	201050	23,90
57	201057	24,90
60	201060	24,90
63	2010635	25,90
65	201065	26,90
70	201070	29,90
76	201076	30,90
80	201080	33,90
83	201082	33,90
90	201090	35,90
102	2010100	39,90
108	2010108	40,90
114	2010114	43,90
127	2010130	46,90
140	2010140	53
152	2010150	58
165	2015165	64
178	2010178	70
203	2010203	76

* Vendue par longueur de 2 mètres



Support de fixation.

Mounts

Aluminium anodisé noir. Vendu à l'unité avec collier de fixation.

ENG In aluminium. Supplied individually with tie wrap.

Support (demi-cercle)	Ø de gaine compatible	Réf.	Tarif €
51 mm	44 / 51	20DM51	
63 mm	57 / 60 / 63	20DM63	
76 mm	70 / 76	20DM76	14,60
89 mm	80 / 82 / 89	20DM89	
102 mm	102	20DM102	



Colliers de serrage.

Clamps

Maintiennent la gaine sans l'endommager. Vendus par paire.

ENG Steps over the ducting spiral. Sold by pair.

Ø int.	Réf.	Tarif €
47 - 55 mm	20DC51	
60 - 68 mm	20DC63	
68 - 76 mm	20DC70	
74 - 82 mm	20DC76	8,30
84 - 92 mm	20DC89	
98 - 105 mm	20DC102	



Joint thermorétractables.

Joining Sleeves

Ø 70 mm Réf. 20JS70	8€ ¹⁰
Ø 90 mm Réf. 20JS90	9€ ²⁰
Ø 115 mm Réf. 20JS115	11€ ³⁰

Rétractables de 3 à 1 (Exemple : De Ø 90 mm à Ø 30 mm). Vendus par paire.

ENG Shrink ratio of 3:1, ie 90 mm will shrink to 30 mm. Sold by pair.



Trompettes, grilles & brides.

Air Inlets, Gauzes & Flanges

En aluminium.
Grille de protection vendue séparément.
La bride mesure environ 15 mm de large.

ENG Aluminium inlets. Die cut gauze inserts available separately. The flange is about 15 mm wide.

Ø int. (fixation gaine)	Réf. Trompette	Tarif €	Réf. Grille	Tarif €	Réf. Bride	Tarif €
51 mm	20AI51BLK	18,40	20AIG51		A051	11,20
63 mm	20AI63BLK	21	20AIG63		A063	12,10
76 mm	20AI76BLK	24,40	20AIG76	5,30	A076	13,90
89 mm	20AI89BLK	26,30	20AIG89		A089	15,50
102 mm	20AI102BLK	30	20AIG102		A0102	15,80



Kits pour admission d'air.

Air Intake Kits

Inclus : Trompette, ruban adhésif double face prédécoupé, 1 mètre de gaine noire, grille, joints thermorétractables et 2 rilsans longs.

ENG Supplied with an air inlet, 1 m of ducting, air inlet gauze, self-adhesive mounting pad, 2 large cable ties and 1 pair of joining sleeves.

Ø int. (fixation gaine)	Réf.	Tarif €
51 mm	20CAF51	47,50
63 mm	20CAF63	51
76 mm	20CAF76	53
89 mm	20CAF89	55
102 mm	20CAF102	58

P.392

**Pistolet
pneumatique
PAOLI Hurricane.**

8734€



ATELIER.

WORKSHOP

368

ÉQUIPEMENT MÉCANO.
MECHANIC EQUIPMENT

373

STRUCTURES STAND.
PIT EQUIPMENT

385

GAMME INTERCOMP.
INTERCOMP RANGE

376

PANNEAUTAGE.
SIGNAGE

387

OUTILLAGE DE RÉGLAGE.
ADJUSTMENT TOOLS

377

**ÉCLAIRAGE, CHARIOTS &
MATELAS DE TRAVAIL.**
WORK LIGHTS, TROLLEYS &
WORK MATS

388

OUTILLAGE PNEUMATIQUES.
TYRE TOOLS

392

GAMME PAOLI.
PAOLI RANGE

378

LEVAGE & MANUTENTION.
LIFTING & HANDLING

394

OUTILLAGE.
TOOLS

380

GAMME BG RACING.
BG RACING RANGE

396

RAVITAILLEMENT ESSENCE.
REFUELLING

ÉQUIPEMENT MÉCANO.

MECHANIC EQUIPMENT

A.
49€90

Tailles / Sizes
S > XXL



BEST SELLER



B.
49€90

Tailles / Sizes
M > XXL

C.
9€90

Tailles / Sizes
S > XXL

QUALITÉ PRIX



PROGRAMME DE PERSONNALISATION

Offrez-vous un équipement de pro à vos couleurs !
Technologie : Flocage, broderie, impression.
Tarifs & conditions sur demande au
+33 (0)4 94 88 57 94

ENG CUSTOMISATION PROGRAM. Benefit from our expertise to have your own customised mechanic equipment. Prices and conditions on demand.

COMBINAISONS

Mechanic Suits

A. Combinaison Work.

Work Mechanic Suit

Noir
Réf. 8TO001051..... **49€90**
Noir/orange
Réf. 8TO001052..... **49€90**

La combinaison mécanicien fonctionnelle au look pilote.

- Soufflets élastiques aux manches.
- Rembourrage en mousse sur les genoux.
- Tissu résistant aux tâches et aux lavages répétés.
- Fermeture ajustable par Velcro® au niveau des chevilles.
- 2 grandes poches latérales
- 1 poche refermable au niveau de la poitrine.

Composition : Tissu haute qualité 65% polyester, 35% coton.

Coloris : Noir, noir/orange.

ENG Hard-wearing fabric, stain-resistant mechanic suit! Built-in knee pads and Velcro® ankles for extra comfort. Three spacious pockets on legs and chest. Machine washable. Materials: 65% polyester, 35% cotton. Colours: Black, black/orange.

B. Combinaison Work pluie.

Rain Work Mechanic Suit

Réf. 8TO001062..... **49€90**

Combinaison mécanicien conçue pour les conditions météo difficiles !

- 100% imperméable.
- Capuche ajustable.
- Velcro® aux poignets et chevilles.
- Rembourrages sur les coudes et les genoux.
- 2 poches zippées (système de zip intérieur permettant d'accéder aux poches du pantalon porté sous la combinaison).

Composition : Polyester enduit de PVC / Doublure 100% polyester.

Coloris : Noir.

ENG Mechanic suit designed especially for rainy weather! 100% waterproof. Adjustable hood. Velcro® ankles and wrists. Built-in knee and elbow pads. Two zipper pockets + two zipper openings for easy access to pants pockets under the suit. Colour: Black.

GANTS

Mechanic Gloves

C. Gants Work.

Work Gloves

Réf. 8TO001071..... **9€90**

Gants mécaniciens résistants et fonctionnels !

- Paume et doigts en cuir synthétique résistant.
- Fermeture poignet par Velcro® qui assure un maintien optimal.

Lavable en machine.

Coloris : Noir.

ENG Palm and fingers in resistant synthetic leather. Velcro® closing strap for a perfect fit. Machine washable. Colour: Black.



COMBINAISONS

Mechanic Suits

A. Summer.

Réf. 80MPNB1579..... **87€**

Combinaison de mécanicien fonctionnelle entrée de gamme.

- Soufflets élastiques aux manches.
- Fermeture ajustable par Velcro® au niveau des chevilles.
- Grandes poches avant.
- Rembourrage amovible au niveau des genoux.
- Ceinture élastique.

Composition : Mélange de polyester et de coton.

Coloris : Noir, bleu, rouge.

Tailles enfants également disponibles (du 120 au 150).

ENG Lightweight, resistant mechanic suit with elastic belt. Elastic arm bellows for freedom of movement. Velcro® ankles. Large front pockets. Removable knee pads. Colours: Black, blue, red. Children's sizes available (from 120 to 150).

B. Blast Evo.

Réf. 80MPNB1580E..... **111€**

Combinaison de mécanicien pour les professionnels.

- Manches flottantes avec soufflets élastiques.
- Fermeture ajustable par Velcro® au niveau des chevilles.
- Grandes poches dont 2 à fermeture éclair.
- Rembourrage amovible au niveau des genoux.
- Inserts élastiques aux niveaux du dos et des hanches.

Composition : Mélange de polyester et de coton.

Coloris : Noir, rouge, bleu, anthracite.

ENG Very resistant mechanic suit with best freedom of movements. Knitted elastic fabric inserts on back and hips. Elastic wrist closure and Velcro® ankles. Large pockets including two with zip closure. Padded knees (removable). Colours: Black, red, blue, anthracite.

CHAUSSURES

Work Shoes

C. One TT.

Réf. 80MPIC828..... **203€**

Chaussures mécaniciens « Tout-Terrain » homologuées FIA 8856-2018.

Idéales aussi bien pour les copilotes que pour les mécanos.

Coupe : Mi-montante.

Fermeture : Lacets + Velcro®.

Composition : Cuir.

Semelle résistante aux hydrocarbures : Oui.

Semelle à crampons antidérapante en EVA garantissant adhérence et absorption des chocs.

Coloris : Noir.

ENG FIA 8856-2018 approved. "Tout-terrain" shoes suitable for co-driver and pit crew made in leather with two-tone EVA rubber sole. Innovative antislip outsole (3 direction grip). High stability heel with anti-abrasion protection. Adjustable Velcro® strap. Colour: Black.

A.
87€

Tailles / Sizes
44 > 64

N'oubliez pas



18€

Gants courts
Réf. 80MPNB1885



27€

Gants Evo
Réf. 80MPNB1896



BEST SELLER

B.
111€

Tailles / Sizes
44 > 64

N'oubliez pas



173€

Gants Pro Mech
Evo
Réf. 80MPIB758E



C.
203€

Tailles / Sizes
36 > 47

FIA

HOMOLOGATION
EN COURS



NEW

ÉQUIPEMENT MÉCANO.

MECHANIC EQUIPMENT

+ Double fonction :
Mécano & karting indoor

A.
à partir de / from
83€

Tailles / Sizes
S > XXL



NEW

Martini Racing



B.
123€

Tailles / Sizes
S > XXL

C.
à partir de / from
11€



D.
18€50



COMBINAISONS

Mechanic Suits

A. **MS-4.**

Versions standard
Réf. 8SP002020..... **83€**
Version Martini Racing
Réf. 8SP002020MR..... **192€**

Combinaison mécanicien pouvant également être utilisée pour le karting indoor !

- Nombreuses poches devant et derrière.
 - Poche poitrine zippée, poche sur la manche gauche avec porte stylo.
 - Fermeture ajustable par Velcro® aux niveaux des poignets et des chevilles.
 - Fermeture par double zip.
 - Ceinture élastique dans le dos.
- Composition : 85% polyester, 15% coton.
Coloris : Bleu, rouge, noir, gris.
Coloris Martini Racing : Bleu (aucune poche sur cette version).

ENG Resistant mechanic suit made of light and comfortable polyester/cotton mixed fabric. Pocket on chest, left sleeve, and large pockets on front and rear. Adjustable ankle and cuffs closure with Velcro®. Back elastic band. Double slider zip. Also suitable for indoor karting. Colours: Blue, red, black, grey / Martini Racing: Blue (no pocket on this version).

B. **MS-5.**

123€
Réf. 8SP002019.....

Combinaison mécanicien non homologuée.

- Nombre d'épaisseur : 1.
 - Grammage : 170 - 190 g/m².
 - Fermeture par double zip et Velcro® au niveau du col.
 - Fermeture ajustable par système Velcro® au niveau des chevilles.
 - Renforts au niveau des coudes, genouillères amovibles.
 - Insert lombaire élastique.
 - Grandes poches avant et arrière.
 - 2 poches poitrine dont une zippée et une sur la manche.
- Composition : Mélange de polyester et de coton.
Coloris : Noir, gris.

ENG Resistant mechanic suit made of light and comfortable polyester/cotton mixed fabric. 1 layer. Weight fabric: 170 - 190 grs/m². Reinforced elbow material. Removable kneepads. Elasticated back panel. Pocket on chest, left sleeve, and double pockets on rear. Adjustable ankle closure with Velcro®. Colours: Black, grey.

PROTECTIONS

Protective Wear

C. **Lunettes & masque.**

Glasses & Mask

LASER

1. Réf. 5673 - Lunettes..... **11€**
2. Réf. 4394 - Masque..... **14€50**

Lunettes et masque à verres transparents. Certifiés CE.

ENG Protective glasses and mask. CE certification.

D. **Protection Kevlar®.**

Kevlar® Sleeves

LASER

Réf. 4598..... **18€50**

100% Kevlar® pour une protection optimale contre la chaleur. (L) 360 mm. Vendue à l'unité. Taille unique.

ENG 100% Kevlar®. Perfect to protect hands or arms from burns. One size. Sold by unit.

CHAUSSURES

Work Shoes

sparco

A. Torque-01.

Versions standard
Réf. 8SP001289..... **102€**
Version Martini Racing
Réf. 8SP001289MR..... **107€**

Chaussures ultralégères et ultra-respirantes !

Certification O1 (EN ISO 20347:2012).

Système de laçage interne.

Composition : Tissu mesh avec renforts en cuir.

Semelle résistante aux hydrocarbures : Oui.

Semelle à crampons en caoutchouc garantissant adhérence et absorption des chocs.

Semelle interne avec mousse à mémoire de forme.

Coloris : Noir/rouge, noir/gris, noir/bleu, noir/jaune, bleu/orange.

Coloris Martini Racing : Bleu.

ENG Ultra-lightweight and breathable occupational footwear. Oil and hydrocarbon resistant rubber sole. Slip resistance (SRA). Energy absorption heel. Breathable mesh lining. Tip with ultra-resistant spread reinforcement. Metal free. Easy lacing. Memory foam breathable insole. O1 certification (EN ISO 20347:2012). Colours: Black/red, black/grey, black/blue, black/yellow, blue/orange / Martini Racing: Blue.



A.
à partir de / from
102€

Tailles / Sizes
37 > 48

sparco
MARTINI RACING
FIA APPROVED



Version Martini Racing

NEW



B. MB-Crew.

Réf. 8SP001265..... **199€**

Chaussures mécaniciens homologuées FIA 8856-2018.

Coupe : Montante.

Fermeture : Lacets + Velcro®.

Cheville rembourrée.

Revêtement : Cuir perforé.

Renforts : Oui.

Semelle résistante aux hydrocarbures : Oui.

Semelle ergonomique avec absorption des chocs.

Coloris : Noir/blanc.

ENG FIA 8856-2018 approved. Padded ankle, tongue and specific perforated areas for maximum breathability. Ergonomic and shock-absorbing insole. Colour: Black/white.

B.
199€

Tailles / Sizes
38 > 48



NEW

GANTS

Mechanic Gloves

C. Meca 3.

Réf. 8SP002093..... **33€**

Gants mécaniciens très fonctionnels.

- Paume en cuir synthétique résistant à l'abrasion.

- Dos en tissu élastique.

- Renfort entre le pouce et l'index.

- Soufflets entre les doigts.

- Fermeture poignet par Velcro® pour un maintien optimal.

Coloris : Bleu/orange, noir/jaune fluo, noir, bleu, rouge.

ENG Palm in synthetic, scuff resistant fabric. Back in elastic fabric, reinforcements between the thumb and index finger: pads between fingers. Velcro® closing strap for a perfect fit. Colours: Blue/orange, black/fluo yellow, black, blue, red.



C.
33€

Tailles / Sizes
S > XL

NEW



D. R-Meca.

Réf. 8SP001317..... **162€**

Gants mécaniciens FIA développés avec les Teams !

Homologation : FIA 8856-2018.

Paume préformée : Non.

Coutures : Internes.

Renforts antidérapants : Silicone.

Renforts extérieurs en silicone pour protéger de la chaleur et de l'usure.

Renfort au niveau du pouce pour protéger des coupures.

Coloris : Noir, jaune fluo.

ENG FIA mechanics gloves conceived with the racing teams. Internal seams. Finger reinforcement with silicone coating. Thumb reinforcement for maximum cut and abrasion protection. Silicon palm with ultragrip texture. FIA 8856-2018 approved. Colours: Black, fluo yellow.



D.
162€

Tailles / Sizes
9 > 13



Made in Italy

NEW

ÉQUIPEMENT MÉCANO.

MECHANIC EQUIPMENT



+ Double fonction :
Mécano & karting indoor

A.
84€95

Tailles / Sizes
S > XXL



COMBINAISONS

Mechanic Suits

A. **Mecano / Kart Indoor.** **84€95**
Réf. 8AL3357019.....

Combinaison mécanicien pouvant également être utilisée pour le karting indoor (non homologuée CIK-FIA).

- Nombre d'épaisseurs : 1.
- Ouverture zip asymétrique.
- Design des épaulettes issu de la F1.
- Poche interne pour téléphone.
- 2 poches.
- Velcro® ajustable en bas des jambes.

Composition : Polycoton.

Coloris : Bleu royal/rouge fluo, noir/rouge.

ENG Asymmetric front opening. ALPINESTARS Formula 1 style shoulder epaulettes. Inner pocket for mobile phone storage. 2 thigh pockets. 1 layer. Also suitable for indoor karting (CIK-FIA non homologated). Material: Poly-cotton. Colours: Royal blue/red, black/red.

CHAUSSURES

Work Shoes

B. **Radar.** **229€95**
Réf. 8AL2719021.....

Chaussures mécaniciens homologuées FIA 8856-2018.

Coupe : Montante.

Fermeture : Lacets + Velcro®.

Découpe cheville.

Revêtement : Cuir perforé.

Renfort cuir carbone au talon et pointe.

Renforts : Oui.

Semelle résistante aux hydrocarbures : Oui.

Coloris : Noir/blanc.

ENG FIA 8856-2018 approved. Main upper constructed from leather plus bycast carbon leather on heel and toe areas for durability and protection. Dual closure system incorporates adjustable hook and loop strap grip plus traditional eyelet lacing system. Strategically placed perforated zones for cooling performance and maximized airflow. Colour: Black/white.



B.
229€95

Tailles / Sizes
39 > 45,5



C.
34€95

Tailles / Sizes
S > XL

GANTS

Mechanic Gloves

C. **Engine.** **34€95**
Réf. 8AL3552519.....

Gants de mécanicien courts.

- Paume en peau retournée synthétique.
- Index et majeur tactiles.
- Renfort en mousse épaisseur 2 mm sur les doigts.
- Renfort sur le dessus de la main.
- Fermeture Velcro® au poignet.

Coloris : Gris foncé/gris.

ENG Short cuff styling. Synthetic suede palm. 2 mm foam padding on fingers. TRP knuckle insert for impact protection. Touchscreen compatible fingertip. Hook and loop strap grip closure. Colour: Grey.

TENTES ORECA

ORECA Tents



+ Indispensables en parc d'assistance

+ Personnalisation possible sur demande

INDISPENSABLE



Pieds stables - acier



Clips de déverrouillage - acier



Renforts de toit



Connecteurs nylon



Sac de transport



Velcro® de maintien



Goupilles pratiques - aluminium



Pieds stables - aluminium



Ressort de mât



Tube hexagonal



Silent bloc sur ciseaux

L'indispensable pour un parc d'assistance, en circuit ou en rallye, le barnum !

Structure acier : Pliable et résistante, recouverte de peinture époxy antirouille. Pour un usage occasionnel. Pièces de connexion en nylon injecté, visserie en acier. Gâchettes de coins autobloquantes à verrouillage / déverrouillage par pression.

Structure aluminium - pieds carrés : Pliable et robuste en aluminium, qualité 6063-T5. Pieds carrés. Destinée à un usage occasionnel, elle est indispensable sur le parc d'assistance. Pièces de connexion en aluminium, visserie en acier. Gâchettes de coins autobloquantes à verrouillage / déverrouillage par goupilles.

Structure aluminium - pieds hexagonaux : Châssis pliable extrêmement robuste grâce aux pieds hexagonaux et aux barres-ciseaux renforcés. Aluminium, qualité 6063-T5. Pièces de connexion en aluminium, visserie en acier. Gâchettes de coins autobloquantes à verrouillage / déverrouillage par goupilles. Ressort de mât qui vient amortir les mouvements du toit et soulager la structure.

Toit 100% étanche en nylon polyester 300 Deniers solide et léger, sérigraphié ORECA.

Livrées avec 4 sardines, 4 cordes et sac de transport à roulettes. Couleur : Noir.

Sac de lestage et kit parois fenêtres vendus séparément.

Pièces détachées disponibles en stock.

Personnalisation du toit possible, n'hésitez pas à nous consulter pour toute demande de devis.

ENG Steel painted or aluminium frame. 1 tent, 4 ground pegs, 4 ropes and 1 rolling storage bag. Colour: Black. Weight bag and window side wall kit sold separately. Customisation on request, please call for details.

Visuel	Dimensions	Structure		Forme des pieds		Dimensions des pieds	Dimensions des barres-ciseaux	Réf.	Tarif €
		Aluminium	Acier	Carrés	Hexagonaux				
1	3 x 3 m		X	X		(L) 30 x (l) 30 x (H) 0,8 mm	(L) 12 x (l) 25 x (H) 0,6 mm	8RS3X3AC	233
2	3 x 4,5 m		X	X		(L) 30 x (l) 30 x (H) 0,8 mm	(L) 12 x (l) 25 x (H) 0,6 mm	8RS3X45AC	289
			X	X		(L) 30 x (l) 30 x (H) 0,8 mm	(L) 12 x (l) 25 x (H) 0,6 mm	8OR115G	349
3	3 x 6 m	X		X		(L) 30 x (l) 30 x (H) 1,5 mm	(L) 13 x (l) 25 x (H) 1,5 mm	8OR3X6ALU	699
		X			X	Ø 40 mm / épaisseur 1,8 mm	(L) 16 x (l) 32 x (H) 1,8 mm	8OR3X6ALUHEXA	999

STRUCTURES STAND.

PIT EQUIPMENT

KITS PAROIS POUR TENTE

Side Wall Kits for Tent

 Intégralité de la gamme sur www.Oreca-Store.com

 Fenêtres refermables à l'aide de rideaux intégrés

 Personnalisation possible sur demande



Red Spec

3 x 3 mètres	
Réf. 8RS3X3KIT.....	150€
3 x 4,5 mètres	
Réf. 8RS3X45KIT.....	170€
3 x 6 mètres	
Réf. 8OR115GKIT.....	196€
3 x 6 mètres - Tente aluminium	
Réf. 8RS3X6ALUKIT.....	229€

Kits parois avec fenêtres.

Kits composés de 2 murs à fenêtre avec rideau et 1 mur avec porte zippée. Qualité : 100% étanche en nylon polyester 300 Deniers. Couleur : Noir.

Kit pour tente alu : Composé de 3 murs pleins, 2 murs à fenêtre avec rideau et 1 mur avec porte zippée. Qualité : 100% étanche en nylon polyester 600 Deniers. Couleur : Noir.

ENG Wall kits with windows. Kits composed of 2 window walls with curtain and 1 wall with zipped door. Quality: 100% waterproof 300 Denier polyester nylon. Colour: Black. Kit for aluminium tent composed of 3 solid walls, 2 window walls with curtain and 1 wall with zipped door. Quality: 100% waterproof 600 Denier polyester nylon. Colour: Black.

ACCESSOIRES DE STAND

Pit Accessories



1



2



3





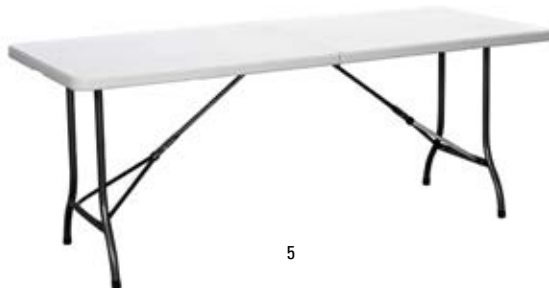



4



5

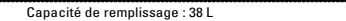

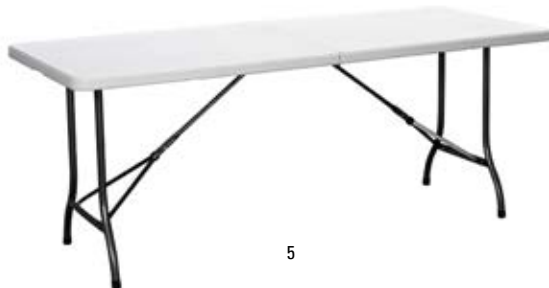
6

Visuel	Marque	Désignation	Description	Réf.	Tarif €
		Sac de lestage	Capacité de remplissage : 38 L	8RS00100	16,90
		Bâche Eco 3,7 x 6 m	Rectangulaire. En polyéthylène. (Eillets avec renforts métalliques tous les 50 cm. Waterproof. Dimensions : 3,7 x 6 m. Densité : 170 g/m². Couleur : Gris.	8RS4X6MG	39,90
		Bâche Pro 3 x 6 m - Conforme FFSA	Rectangulaire en PVC épais haute qualité. (Eillets avec renforts métalliques tous les 50 cm. Conforme à la réglementation FFSA permettant de ne pas polluer le sol (étanche et résistante aux hydrocarbures). Dimensions : 3 x 6 m, pour une parfaite adaptation avec les tentes ORECA. Densité : 550 g/m². Couleur : Gris. Livrée avec sac de transport.	8RS3X6PROG	140
		Extincteur à poudre 6 kg aluminium	Extincteur manuel à poudre 6 kg, manomètre de pression. Poids : 8,5 kg. Obligatoire en parc d'assistance.	8RS6KGALU	52,90
		Table pliante	Polyvalente et robuste, avec poignée de transport. Plateau en polyéthylène haute résistance. Dimensions : (L) 183 x (l) 76 x (H) 74 cm. Dimensions pliée : (L) 92 x (l) 76 x (H) 8 cm. Poids : 15 kg. Poids maximum supporté : 150 kg.	642TDP183	113
		Chrono d'assistance LED	Afficheur LED avec grands chiffres (10 cm). Fonctions : Compteurs, mémoire du compte à rebours, départ simultané ou indépendant / arrêt simultané, horloge 12/24h, décompteurs, minuterie d'intervalle avec alarme... Programme HR/MIN ou MIN/SEC. Livré avec adaptateur batterie 9V CC/1A. Batterie vendue séparément. Dimensions : (L) 327 x (l) 156 x (H) 93 mm. Poids : 1,6 kg (sans batterie).	608001	199
		Chargeur allume-cigare		608003	38,90
		Batterie		608002	67

+ Légères & extrêmement résistantes ! **+** Traitées anti-feu **+** Pour usage privé ou professionnel

DALLES DE SOL
Floor Tiles

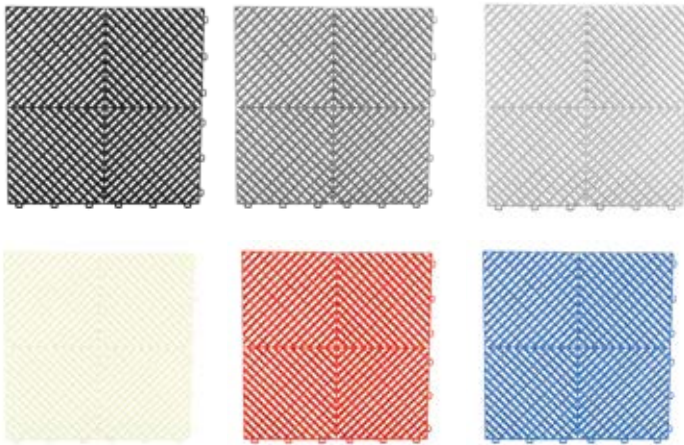

Bordures



Angles



Vendues en boîte avec poignée de transport

Dalles (vendues par 6, soit 1 m² de même couleur)

Réf. 8RSDAL

49€₉₀

Bordures (vendues par 4)

Réf. 8RSBORDAL

19€₉₀

Angles pour margelle (vendus par 4)

Réf. 8RSANGDAL

13€₉₀

Assurent une finition irréprochable à votre stand, votre atelier ou votre garage.

Clipsables, installation rapide et sans outil. Résistantes à tous systèmes de levage : Jusqu'à 25 tonnes/m². Antistatiques, ne perturbent pas la télémétrie, ni les systèmes de mesure. En polypropylène PP, résistant aux UV et aux hydrocarbures. Traitées anti-feu. 100% recyclable. Vendues au m² (6 pièces - 1 m²).

Dimensions : (L) 40 x (l) 40 x (H) 1,8 cm.

Poids : 6 kg par m².

Couleurs disponibles : Noir, gris foncé, gris clair, blanc, rouge, bleu. Autres couleurs disponibles sur demande.

En option : Bordures (40 x 6,2 cm) et angles (6,2 x 6,2 cm), disponibles en noir, gris, rouge ou bleu.

ENG Resistant floor tiles for all kinds of lifting systems. Load capacity: 25 tons/m². Easy installation, no tool needed. Antistatic composition: Does not affect data logging or measures. UV and fuel resistant, 100% recyclable. Fireproof. Dimensions: (L) 40 x (W) 40 x (H) 1.8 cm. Weight: 6 kg/m². Sold by square meter (6 floor tiles - 1 m²). Colours: Black, dark grey, light grey, white, red, blue.

PROJECTEUR

Flood Light

+ Utilisable dans n'importe quelles conditions grâce à sa batterie !

Projecteur LED 30W rechargeable.

Rechargeable LED 30W Flood Light

Réf. 8RSPL30W

67€₅₀

Permet d'éclairer votre stand d'assistance la nuit, même lorsque vous n'avez pas accès à une prise secteur.

Se fixe facilement sur la structure de votre tente ORECA pour un éclairage optimal.

Ce projecteur peut également servir d'éclairage d'appoint dans toutes les situations.

Fonctionne sur batterie pour une liberté totale, ou branché sur secteur pour un usage en continu. Ajustable verticalement et horizontalement.

Livré avec chargeur secteur 230V et chargeur 12V allume-cigare.

Indice de protection IP65 : Étanche à la poussière et aux éclaboussures.

ENG This rechargeable LED flood light is the perfect way to light your stand when it's dark, even with no access to an electrical outlet. Power supply (AC 100 - 240V) and car adapter (DC 12 - 24V) included. Vertical and horizontal adjustable. Housing IP-code: Splash proof, dirt-resistant (IP65).



Chargeur secteur & prise allume-cigare inclus



Caractéristiques techniques

Flux lumineux	2 200 Lumens
Batterie lithium rechargeable haute capacité	7,4V / 12 000 mAh
Autonomie	Env. 3 h
Temps de charge	Env. 7 h
Dimensions (L x H x P)	213 x 290 x 182 mm

Toujours plus de choix, d'informations et les disponibilités en direct

04 94 88 57 94

Pro.Oreca.com

Oreca-Store.com

WORKSHOP / ATELIER

375

PANNEAUTAGE.

SIGNAGE



+ 5 rangées de lettrage !



Pack complet



**PRIX
IMBATTABLE**



Châssis aluminium noir traité anti-reflets.
5 rangées de lettrage pour des informations complètes et une meilleure lisibilité.
 Dimensions du châssis : (H) 102 x (l) 75 cm.
 Dimensions des symboles : (H) 16 x (l) 12 cm.
 Couleur du châssis : Noir.
 Couleur des symboles : Jaune.

ENG Black aluminium non-reflective frame. 5 rows for better visibility and complete information. Frame dimensions: (H) 102 x (W) 75 cm. Cards dimensions: (H) 16 x (W) 12 cm. Frame colour: Black. Symbol colour: Yellow.

Réf.	Désignation	Tarif €
8SP00594	Pack complet (châssis + lettres, chiffres, symboles et housse)	245
8SP00594T	Châssis	84
8SP00592_1	Lettres, chiffres et symboles	71
8SP00594C	Housse	126



Pack complet
 Réf. 80MPKC1068 **165€**
Cartes seules
 Réf. 80MPKC1069 **82€**

Châssis aluminium avec 4 rangées de lettrage.
Inclus : 42 cartes rangées dans un étui en cuir synthétique.
 Dimensions du châssis : (H) 100 x (l) 72 cm.
 Dimensions des symboles : (H) 23 x (l) 14 cm.
 Couleur du châssis : Gris.
 Couleur des symboles : Jaune.

ENG Aluminium pit board with 4 rows. Supplied with 42 cards in a synthetic leather. Frame dimensions: (H) 100 x (W) 72 cm. Cards dimensions: (H) 23 x (W) 14 cm. Frame colour: Grey. Symbol colour: Yellow.



Symboles

Housse

Taille standard.

Standard Size



Châssis aluminium anodisé T6 haute qualité.
4 rangées de lettrage.
Inclus : 38 cartes et sac de transport en nylon.
 Couleurs du châssis : Noir, bleu, rouge, argent.
 Couleurs des symboles : Blanc, orange, vert, rose, jaune.

ENG Colours frame: Black, blue, red or silver. Aluminium pit board with 4 rows. Symbol colours: White, orange, green, pink, yellow.

Réf.	Désignation	Dimensions (l x H)	Poids	Tarif €
BGR260	Pack complet (châssis + lettres, chiffres, symboles et housse)	-	5,2 kg	336
BGR261	Châssis	630 x 830 mm	0,88 kg	131
BGR262	Lettres, chiffres et symboles (38 pièces)	126 x 178 mm	0,8 kg	77
BGR263	Housse noire en nylon	690 x 920 mm	3,4 kg	146
BGR264	Plaque noire pour nom	590 x 172 mm	0,16 kg	16



Symboles

Housse

Taille Large.

Large Size



Châssis tubulaire ergonomique avec poignée latérale et espace pour le nom du pilote, numéro ou logo du team. Finition anodisée argent brillant. 4 rangées de lettrage.
Inclus : 38 cartes et sac de transport en nylon.
 Couleurs du châssis : Noir, argent.
 Couleurs des symboles : Blanc, orange, vert, rose, jaune.

ENG Aluminium pit board with 4 rows. Ergonomic tubular frame with an additional handle, top plate to personalise with a driver's name, number or team logo. Frame colours: Black, silver. Symbol colours: White, orange, green, pink, yellow.

Réf.	Désignation	Dimensions (l x H)	Poids	Tarif €
BGR250	Pack complet (châssis + lettres, chiffres, symboles et housse)	-	10,1 kg	467
BGR251	Châssis	785 x 1 290 mm	1,8 kg	190
BGR252	Lettres, chiffres et symboles (38 pièces)	162 x 240 mm	2,4 kg	124
BGR253	Housse noire en nylon	820 x 1 310 mm	5,9 kg	172



Lampe d'inspection pliante COB & LED.

Foldable Inspection Lamp COB & LED

LASER

Réf. 7651 **39%**

Lampe de travail pliante avec lampe COB (puce sur circuits) dépliable sur 180° avec charnière tournante (multi-angle), crochet et base magnétique. Batterie LI 2 000 mAh incorporée. 48 h d'autonomie à faible puissance. Étanche IPX4 (résiste aux éclaboussures).

ENG Folding work lamp with COB lamp (chip on circuits) unfoldable over 180° with rotating hinge (multi-angle), hook and magnetic base. 48 hours of autonomy at low power. Splashproof.



Lampe de travail pour capot 10 Watts.

Underbonnet Work Lamp 10 Watts

LASER

Réf. 7130 **160%**

Une lampe de travail pour capot puissante et pratique !

Rampe capot ajustable de 120 à 180 cm permettant de déplacer la lampe de gauche à droite. La lampe est détachable et est équipée d'aimants puissants avec une base rotative à 120 degrés. Autonomie : 1 heure 30 à pleine puissance, 5 heures en basse intensité. Livrée avec 2 batteries rechargeables 2 x 2 200 mAh Li-ion. Lampe étanche (IP65). Certifiée CE.

ENG Adjustable hood ramp from 120 to 180 cm. Autonomy: 1 hour 30 minutes at full power, 5 hours at low intensity. Waterproof lamp (IP65). CE certified.

CHARIOTS - MATELAS.

TROLLEYS - WORK MATS

INDISPENSABLE

+ Confort maximisé pour les interventions mécaniques



Matelas pour mécaniciens.

Mechanics Work Mats

EG Racing

à partir de / from **20€**

Matelas pour mécaniciens offrant un support stable et confortable pour travailler en garage ou dans les stands.

3 options disponibles selon les besoins : s'asseoir, s'agenouiller ou s'allonger.

Fabriqués à partir de mousse EVA de 30 mm d'épaisseur résistante au chocs et à l'eau. Poignée de transport intégrée au matelas.

ENG Mechanics work mats providing a stable and comfortable platform perfect for working in the garage or pit lane. 3 options in range allowing users to sit, kneel or lay. Produced from a 30 mm thick heavy-duty EVA composition which is water and impact resistant. Integrated carry handle.

Visuel	Réf.	Désignation	Dimensions (L x l x H)	Dimensions plié (L x l)	Tarif €
1	BGR400	Matelas pliable 3-en-1	1 210 x 420 x 30 mm	195 x 429 x 180 mm	66
2	BGR401	Matelas petit format (assis ou à genoux)	450 x 210 x 30 mm	-	20
3	BGR402	Matelas grand format	1 210 x 455 x 30 mm	-	57

USUVA
ÉPUISEMENT
DES STOCKS



+ Torche LED flexible intégrée

Chariot de visite.

Mechanic Trolley

RedSpec

Réf. 8T068021 **44€⁹⁰**

6 roues directrices, très faciles à placer.

Forme ergonomique avec appui-tête. Torche flexible qui permet d'éclairer la zone de travail en laissant les mains libres ! Emplacements à outils. Couleur : Rouge.

ENG Equipped with a flexible lamp for hand-free use! 6 wheels, very easy to move. Colour: Red.

BEST SELLER



Chariot de roue.

Wheel Trolley

RedSpec

Réf. 8T09012N **139€⁹⁰**

Idéal pour déplacer un véhicule sans effort et rapidement.

Largeur de pneu max. : 30,5 cm (12"). Poids : 18 kg.

Charge max / chariot : 680 kg. Vendu à l'unité.

ENG Perfect for moving vehicle with minimum of effort. Max. tyre width: 30.5 cm (12"). Weight: 18 kg. Max. weight/cart: 680 kg. Sold by unit.

LEVAGE - MANUTENTION.

LIFTING - HANDLING

CRICS ROULEURS

Trolley Jacks

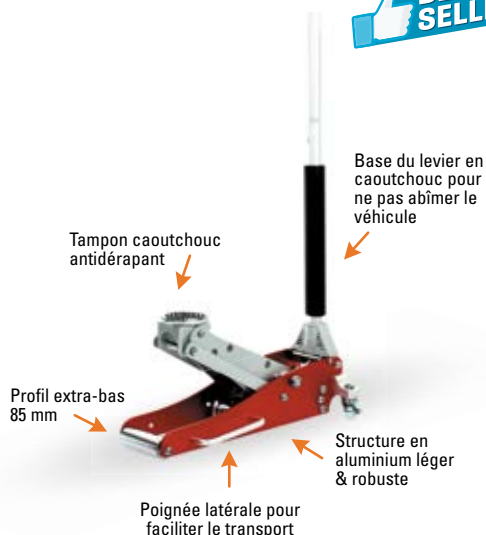
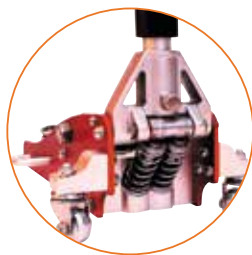

BEST SELLER

Alu 1,25 tonne.

1,25 T Alu Jack

RedSpec

Réf. 8RSCAN125

159€

Technologie double piston pour une levée du véhicule ultra-rapide !

Excellent rapport qualité/prix.

Cric léger en aluminium utilisable sur tous types d'autos grâce à son profil bas de 85 mm.

Facilement transportable grâce à sa poignée latérale.

Technologie hydraulique à double piston, fiable et robuste.

Capacité : 1,25 tonne. Poids : 12,5 kg. Levée mini. : 85 mm / maxi. : 375 mm.

Couleur : Rouge/noir.

ENG Dual parallel pump system for a faster lifting. Ergonomic carry handle and anodised aluminium construction. Rubber padded platform to protect your vehicle. Low profile design: 85 mm. Capacity: 1.25 ton. Weight: 12.5 kg. Mini lifting height: 85 mm / maxi.: 375 mm. Colour: Red/black.



Ultraplat 3 tonnes.

Low Profile 3 Tons

LASER

Réf. 6734

349€

Cric permettant de soulever jusqu'à 3 tonnes, le tout avec une praticité hors pair grâce à son design ultraplatt !

Double pompe interne pour une élévation plus rapide.

Hauteur mini. : 85 mm / maxi. : 500 mm.

Dimensions : (H) 690 x (L) 343 x (l) 149 mm.

Poids : 34 kg.

Conforme au standard EN1494:2000.

ENG Double internal pump for faster elevation. Mini. height: 85 mm / maxi.: 500 mm. Dimensions: (H) 690 x (L) 343 x (W) 149 mm. Weight: 34 kg. Compliant with EN1494:2000 standard.



Chariots Air Jacks.

Air Jack Trolleys



1. Pour essieu avant

Réf. B3705020001

5150€

2. Pour essieu arrière

Réf. B3705020002

5150€

Chariots air jacks pneumatiques pour tous types de formules et GT.

Modèle utilisable dans la plupart des championnats, sauf Formule 2, GP3, Superleague, WSR 3.5.

Les supports peuvent être adaptés à un modèle de véhicule ou un championnat en particulier.

Nous consulter pour d'autres modèles en particulier.

ENG Pneumatic air jacks to lift racing cars of all types of formula and GT cars. The attachments can be adapted to your model car and championship. Special attachments are available on request if car drawings and pictures are supplied.

CRICS EMBARQUÉS

Rapid Jacks



Rallye.

Rally Jack

RedSpec

Réf. 8EQF974970

128€

Faible encombrement ce qui permet de le loger facilement dans le coffre.

Livré avec levier Ø 12 mm. Course : 440 mm.

Hauteur mini. : 90 mm / maxi. : 530 mm.

Capacité : 600 kg. Poids : 2,6 kg.

ENG Compact design, easy to fit in the trunk. Delivered with Ø 12 mm lever. Stroke: 440 mm. Mini. height: 90 mm / maxi.: 530 mm. Load capacity: 600 kg. Weight: 2.6 kg.



Hydraulique.

Hydraulic Jack

RedSpec

Réf. 80R0085

Réf. 80R0085_KIT_JOINT

807€

48⁹⁰€

Faible encombrement ce qui permet de le loger facilement dans le coffre.

Soupape de sécurité en cas de surcharge.

Hauteurs de levage : De 165 à 600 mm.

Capacité : 1 tonne.

Poids : 4,46 kg.

Livré complet avec levier et axe de levage.

ENG Compact design, easy to fit in the trunk. With safety valve to prevent overloading.

CHANDELLES

Axle Stands



2 tonnes.

2 Tons

LASER

Réf. 5073 **65€**

Pratiques, sûres et très résistantes !

Paire de chandelles en acier.
Chandelle permettant de supporter 2 tonnes.
Dents angulées pour davantage de sécurité.
Goupille de protection incluse.
Hauteur mini. : 285 mm / maxi. : 428 mm.
Pieds avec soudure renforcée en acier.

ENG Pair of steel axle stand to support 2 tons. Angled teeth for greater safety. Protective pin included. Mini. height: 285 mm / maxi.: 428 mm. Feet with reinforced steel welding.



Support de clé à chocs & bac à goujons



Marche pied intégré



Kit ancrage

Rallye.

Red SPEC

Réf. 8RS4000R - la paire **162€**

Kit ancrage pour 2 chandelles
Réf. 8RS4000RKA **36€⁹⁰**

Chandelles rallye de qualité professionnelle, une exclusivité ORECA !

Chandelles stables et extrêmement solides.
Équipées d'un marche pied, d'un support de clé à chocs et d'un bac à goujons.
En acier. Hauteur : 500 mm. Ø tube : 30 mm. Ø ancrage : 25 mm.
Peinture époxy. Très belle finition. Vendues par paire.
Option : Kit ancrage pour 2 chandelles.

ENG 2 black steel axle stands. Height: 500 mm. Tube Ø: 30 mm. Anchor Ø: 25 mm. Sold by pair. Optional extra: Anchor kit.



MINI-RAMPES

Low Rise Ramps



Red SPEC

Réf. 8RS665 - la paire **49€⁹⁰**

Légères et extrêmement résistantes.

Faciles à stocker, elles serviront à surélever une auto très basse pour faire passer un cric. Avec ses multiples aérations, vous pourrez également les placer sous les roues d'un véhicule de collection ou en hivernage. Dimensions : (L) 700 x (l) 200 x (H) 85 mm.
Charge maxi. : 5 000 kg/paire. Vendues par paire.

ENG Pair of rally and circuit low-rise car ramps. Ideal to lift the car and for classic car storage; help to prevent the build-up of moisture under the tyres. Max. weight: 5,000 kg / pair. Sold by pair.

GAMME BG RACING.



BG RACING RANGE

CHARIOTS

Trolleys

+ Disponibles en plusieurs tailles en acier ou en inox

+ Jusqu'à 300 kg de charge !

à partir de / from
329€

QUALITÉ PRIX



Version acier

N'oubliez pas
117€

Bras de remorquage
Réf. BGR112P

Des produits ingénieurs et de haute qualité au bon rapport qualité/prix pour la maintenance de votre véhicule de compétition.

ENG Equipments give you an unbeatable combination of labour-saving design, durability, highest-quality manufacture, practically and exceptional value.

Chariots à pneus.

Wheel & Tyre Trolleys

Permettent de transporter et stocker les jantes et pneumatiques.

4 roues Ø 160 mm dont 2 directrices et blocables.

Barres arrondies pour ne pas marquer les pneus. Poids maxi : 300 kg (150 kg par niveau). Bras de remorquage rotulé (M12) en acier (réf. BGR112P) en option pour les versions acier, inclus pour les versions inox.

Disponibles en plusieurs tailles en acier haute qualité. Finition inox ou peint.

ENG Practical for transport or for storage. 2 fixed and 2 fully-rotating & bracking castor wheels. A-frame (ref. BGR112P) with M12 rod end in option for mild steel version included with stainless steel version. Available in different sizes in high-grade mild steel (silver grey powder-coated finish) or in stainless steel.

Réf.	Désignation	Dimensions (L x l x H)	Poids	Tarif €
BGR190P	Chariot acier bas	1 300 x 600 x 1 030 mm	30	329
BGR110P	Chariot acier court	1 300 x 600 x 1 300 mm	34,4	584
BGR111P	Chariot acier standard	1 500 x 600 x 1 300 mm	36,3	643
BGR123P	Chariot acier long	1 600 x 600 x 1 300 mm	39,6	701
BGR1...SL	Chariot inox bas	1 300 / 1 500 / 1 600 x 700 x 1 385 mm	49 / 51 / 53	A partir de 2 010
BGR1...S	Chariot inox haut	1 300 / 1 500 / 1 600 x 725 x 1 580 mm	52 / 54 / 55	A partir de 2 100



Chariot à pneus pliable.

Folding Tyre Trolley

Réf. BGR108P

686€

Chariot pour transporter les pneus ainsi que les outils grâce à son bac inférieur.

Pliable pour un gain de place une fois utilisé.

Acier haute qualité peint en gris.

Dimensions : (L) 1 195 x (l) 580 x (H) 940 mm.

Dimensions plié : (L) 1 890 x (l) 580 x (H) 145 mm.

ENG Foldable trolley for wheels or tools thanks to the bottom tray. High-grade mild steel with durable silver-gray grey powder coated finish. Dimensions: (L) 1,195 x (W) 580 x (H) 940 mm. Folded dimensions: (L) 1,890 x (W) 580 x (H) 145 mm.



Sac de transport

Plié

Chariot de stand pliable.

Folding Pit Trolley

Idéal pour déplacer tous types d'objets encombrants sur le paddock ou le parc d'assistance : Jantes, pneus, crics, etc.

Capacité de stockage importante pour un minimum de place une fois plié.

Poids maxi : 120 kg. Montés sur 4 roues (2 directrices et blocables).

Sac de transport et caisses de rangement en option.

ENG Spacious enough to transport wheels, tyres, etc. It takes minimal storage space once folded. Loading capacity: 120 kg. Features two fixed and two fully-rotating locking & braking castor wheels.

Désignation	Dimensions (L x l x H)	Réf.	Tarif €
Chariot de stand standard	1 120 x 420 x 480 mm (déplié) 765 x 420 x 150 mm (plié)	BGR106P	336
Sac de transport	740 x 480 x 150 mm	BGR106BAG	66
Petite caisse de rangement	400 x 300 x 120 mm	BGR276EB	29
Grande caisse de rangement	600 x 400 x 120 mm	BGR275EB	44

LÈVES RAPIDES

Quick Lift Jack

N'oubliez pas

88€

Mini-rampes basses
Réf. BGR225



Lèves rapides.

Quick Lift Jacks



Système de blocage



Long bras de levier

Bras de levier long pour un minimum d'effort lors du levage, et détachable pour le transport. En acier peint haute qualité, traité contre la rouille. Roulettes en nylon. Ces modèles sont équipés d'un système de blocage afin d'éviter tout accident. 4 versions disponibles en fonction de l'affectation souhaitée.

ENG Extra-long, detachable shaped handle. Nylon roller wheels. High-grade mild steel with a durable silver grey powdercoated finish. Locking mechanism to prevent the car from being accidentally lowered. 4 available versions.

Visuel	Réf.	Désignation	L (mm)	I (mm)	Levée mini (mm)	Levée maxi (mm)	Poids (kg)	Charge max. (kg)	Tarif €
1	BGR157P	Monoplace court	790	370	50	210	10	300	282
2	BGR156P	Monoplace long	1 190	370	50	210	11,3	300	299
3	BGR155P	Berline circuit	1 190	370	50	210	13,3	400	318
4	BGR154P	Rallye	1 290	370	55	295	14,4	400	350



Lève rapide arrière F3.

Rear Quick Lift Jack

Réf. BGR153P

277€

Idéal pour manœuvrer grâce aux grandes roues Ø 200 mm. En acier peint haute qualité. Bras de levier long, détachable pour le transport. Poids maxi : 350 kg. Dimensions : (L) 1 530 x (I) 325 mm. Poids : 10 kg. Hauteurs de levage : 320 / 335 / 365 / 380 mm.

ENG Fits any single-seater with jack-locating lugs. Extra-long, detachable shaped handle. Ø 200 mm nylon roller wheels to allow rapid manoeuvrability. High-grade mild steel with a durable silver grey finish.

ACCESSOIRES DE STAND

Paddock Accessories



Tréteaux.

Chassis Stands

Finition acier haute qualité peint. Pieds larges sur versions S et M pour un maximum de stabilité. Versions L et XL pliables. Vendus par paire.

ENG High-grade mild steel with a silver grey powder coated finish. Large footprint for stability and flat feet on S and M versions. L and XL stands fold down. Sold by pair.

Taille	Réf.	H (mm)	I (mm)	Poids (paire)	Charge max.	Tarif €
S	BGR128ACIER	152	559	2,6 kg	300 kg	88
M	BGR127ACIER	178	762	4,8 kg		117
L	BGR126ACIER	457	533	6,8 kg		175
XL	BGR125ACIER	610	787	10 kg		204



Tables de stand.

Paddock Tables

1. Réf. BGR175P - Éco..... 115€
2. Réf. BGR176P - Pro..... 372€
Réf. BGR276EB - Caisse de rangement..... 29€

Robustes, conçues pour utilisation sur le paddock, en assistance ou à l'atelier. Pliables pour un gain de place optimal lors du transport.

1. Éco : Dimensions dépliée : (L) 945 x (I) 445 x (H) 830 mm. Poids : 8,2 kg.
2. Pro : Dimensions dépliée : (L) 1 840 x (I) 530 x (H) 850 mm. Poids : 25 kg.
Caisse de rangement vendue séparément.

ENG Designed for use on pits, paddock and workshop. Big enough to hold all the tools you are ever likely to need. Quick and easy folding design. 1. Éco: Dimensions: (L) 945 x (W) 445 x (H) 830 mm. Weight: 8.2 kg / 2. Pro: Dimensions: (L) 1,840 x (W) 530 x (H) 850 mm. Weight: 25 kg.



Servante atelier.

Work Station

Indispensable sur le paddock, en assistance ou à l'atelier. Pliable pour un gain de place lors du transport. Caisse de rangement, sac et rouleau de papier vendus séparément.

ENG Must-have product for all workshops with its multifunctioning capabilities. Folding design makes for easy transportation and storage.

Réf.	Désignation	Dimensions (L x I x H)	Poids	Tarif €
BGR109P	Servante atelier	690 x 520 x 920 mm (dépliée)	10,8 kg	241
BGR277	Rouleau de papier	355 x 400 mm	-	58
BGR276EB	Petite caisse de rangement - Compatible BGR109P	400 x 300 x 120 mm	-	29

GAMME BG RACING.

BG RACING RANGE



GÉOMÉTRIE DES TRAINS

Axle Alignment

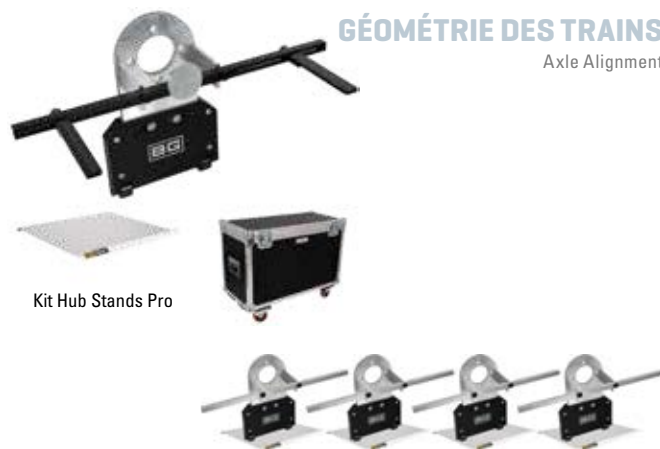

Kit Hub Stands Pro

Kit Hub Stands

Kits Hub Stands.

Gagnez en temps et en précision sur vos réglages de trains / suspensions en les effectuant sur le moyeu !

Contrôlez les valeurs de chasse, de carrossage, pince, la hauteur de caisse et l'alignement des roues.

Hub Stands Kit : 4 bases aluminium, 4 platines aluminium au choix, 4 barres d'alignement en aluminium et 4 plateaux de sécurité en inox.

Hub Stands Pro Kit : 4 bases aluminium, 4 platines aluminium au choix, 4 barres d'alignement PRO en aluminium, 4 plateaux de sécurité en inox et 1 valise de rangement à roulettes.

Précision : 0,01°. En aluminium T6 6061. Pour véhicules jusqu'à 2 000 kg.

Les platines additionnelles remplacent la platine livrée dans le kit pour utiliser votre Hub Stands sur plus de véhicules. Livrées par 4.

ENG Enable complete suspension and alignment set-up: Ride heights, camber and toe angles from the hub. Far quicker and more precise set-up than using tyres. Accuracy: 0.01°. Each set includes: 4 x Hub Stands, 4 x Hub Plates, 4 x Toe Sticks, 4 x stainless steel safety plates. Pro Kit contains a flight case. Aluminium quality: 6061 T6. Additional hub plates allow one set of Hub Stands to be used on many vehicles. Sold by 4.



Kit alignement trains.

String Line Kit

1. Kit alignement

Réf. BGR200..... **584€**

2. Sac en nylon

Réf. BGR200BAG..... **88€**

Fiable et simple d'utilisation pour contrôler l'alignement des 4 roues et procéder aux réglages. Kit universel et ajustable. Règle soutenant la ficelle extensible de 1 800 à 2 200 mm. Poids total : 17 kg. Sac de transport en option.

ENG Easiest and most accurate way to achieve four wheels alignment on almost any car. Fully adjustable. Black nylon carry bag available separately.

Entraxe	Alésage	Poids	Charge max	Réf. Kit	Tarif €	Réf. Pro Kit	Tarif €	Réf. Platines	Tarif €
Platine nue - Usinage à réaliser	-			BGR9000		BGR9300		BGR9200	
4 x 100 mm / 4 x 108 mm / 4 x 114,3 mm	70 mm			BGR9002		BGR9302		BGR9202	
5 x 100 mm / 5 x 108 mm / 5 x 114,3 mm	71,1 mm			BGR9001		BGR9301		BGR9201	
5 x 100 mm / 5 x 112 mm / 5 x 114,3 mm	73,6 mm			BGR9008		BGR9308		BGR9208	
5 x 108 mm / 5 x 110 mm pour Ginetta uniquement	72,6 mm	28 kg	2 000 kg	BGR9009	3310	BGR9309	4860	BGR9209	910
5 x 108 mm / 5 x 114,3 mm / 5 x 120 mm	76,2 mm			BGR9004		BGR9304		BGR9204	
5 x 110 mm / 5 x 114,3 mm / 5 x 130 mm	72,6 mm			BGR9007		BGR9307		BGR9207	
5 x 114,3 mm / 5 x 120 mm / 5 x 130 mm	88,9 mm			BGR9005		BGR9305		BGR9205	

NIVEAUX

Gauges



Digitaux.

Digital

Réf. BGR304 - Sans adaptateur magnétique... **182€**

Réf. BGR306 - Avec adaptateur magnétique... **380€**

Niveaux pour mesurer l'angle de chasse et de carrossage, selon un ou deux axes. Base et côtés magnétiques. Large écran LCD rétroéclairé. Mémoire de position. Alerte sonore. Précision : 0,1°. Batterie rechargeable et chargeur inclus. Vendu seul ou avec adaptateur. Livré avec mallette pour la version avec adaptateur.

ENG Sold with or without adaptor for camber / caster measurement. Measures single and dual axis. Magnetic base and sides. Large backlit LCD screen. Audio buzzer. Accuracy: 0.1°. Carry case included for version with adaptor.

Equerre de carrossage.

Camber Frame

Kit complet

Réf. BGR307..... **309€**

Réf. BGR307FR..... **149€**

Housse de transport
Réf. BGR307BAG..... **52€**

Equerre en aluminium livrée avec niveau digital réf. BGR304.

Peut être utilisée en combinaison avec les plateaux tournants réf. BGR301 ou les plaques EZ Sweep réf. BGR302 pour régler précisément les angles de chasse. Utilisation sur jantes jusqu'à 20".

ENG Aluminium camber frame supplied with the BG RACING digital dual axis angle gauge (part number BGR304). Used in conjunction with our BG RACING turn plates (part number BGR301) or EZ Sweep castor slip plates (part number BGR302) to provide accurate castor measurements. Wheel rim sizes up to 20" diameter.

À bulles.

Bubbles

Réf. BGR303..... **427€**

Pour contrôler l'angle de chasse (de -4° à +12°) / carrossage (de -6° à +6°). Graduation : 0,10°. Livré avec mallette et adaptateur magnétique.

ENG Measures camber (from -6° to +6°) / caster angle (from -4° to +12°). Accuracy: 0.10°. Carry case and magnetic adaptor included.



Balances Clubman.

Clubman Race Scales

- Standard
Réf. BGR325 **3010€**
- Sans fil
Réf. BGR330 **6330€**

Kit standard avec 4 balances, 4 câbles en aluminium et boîtier de contrôle digital. Affiche le poids et sa répartition aux 4 roues ainsi que le centre de gravité. Dimensions du plateau : (L) 381 x (l) 381 x (H) 76,2 mm. Poids maxi : 680 kg/plateau. Livré avec mallette pour boîtier de contrôle. Poids du kit : 46 kg. **La version sans fil vous permet de circuler plus librement autour de votre véhicule, fonctionne avec 4 piles AA par balance et 6 piles AA pour le boîtier.**

ENG Standard kit includes 4 aluminium scales, 4 flexible cables and a control pad. Control pad displays: Vehicles 4 corner weights, cross weights and percentages all at once. Carry case included for control pad. Wireless version eliminates cables. Requires 4 AA batteries per scale, and 6 AA for the control pad.



Plateaux de réglage.

Roll Back Platforms

Plateaux avec ou sans partie plane compatibles avec les balances comprises entre 63,5 et 76,2 mm d'épaisseur (2,5" à 3"). La partie plane permet de déplacer la voiture sans effort sur les plateaux de pesée. Pieds réglables et amovibles en acier haute qualité afin d'ajuster parfaitement le niveau des plateaux. Poids max : 680 kg / plateau. Vendus par 4.

ENG Trays with or without platforms compatible with 2.5" to 3" scale pads. The platform allows to push the car on and off the scale pads effortless. High quality steel swivel feet to ensure complete accuracy. Removable feet to facilitate storage and transportation. Sold by 4.

Visuel	Réf.	Désignation	Dimensions (L x l x H)	Matière	Poids*	Tarif €
1	BGR351	Sans partie plane	445 x 445 x 50 mm	Aluminium	5,5 kg	1420
2	BGR352	Sans partie plane	415 x 415 x 130 mm	Acier	5,4 kg	902
3	BGR353	Partie plane à connecter à la réf. BGR352	405 x 390 x 130 mm	Acier / Aluminium	5,2 kg	902
4	BGR356	4 réhausseurs réglables jusqu'à 35 mm	-	-	0,5 kg	71

*Par plateau.



NEW

Flightcase x 4 cibles

+ Ultrafines pour supprimer le besoin de rampes



Plaques EZ Sweep.

EZ Sweep Plates

- Réf. BGR302 **601€**

Facilement transportables. Plaques en aluminium finition noire anodisée avec base inox ultrafine. À placer sur une balance ou sur le sol. Plateaux tournants de -20 à +20°. Poids unitaire : 1,8 kg. Poids maxi : 680 kg/plateau. Vendues par paire.

ENG Ultra-thin plates allow you to drive your vehicle straight on. Up to 20° of rotation. Robust stainless steel base.

+ Rotation jusqu'à 25°



Plateaux tournants.

Turn Plates

- Réf. BGR301 **1580€**

À placer sur une balance ou sur le sol pour mesurer les angles de carrossage ou d'inclinaison des pivots. En aluminium. De -25 à +25°. Point zéro ajustable. Dimensions : (L) 445 x (l) 380 x (H) 26 mm. Poids unitaire : 5 kg seulement. Poids maxi : 450 kg/plateau. Vendus par paire.

ENG Lightweight aluminium. Up to 25° of rotation. The laser etched dial can be zeroed. Sold by pair.



**OUTILS DE REGLAGE &
EQUIPEMENTS**

ATELIER

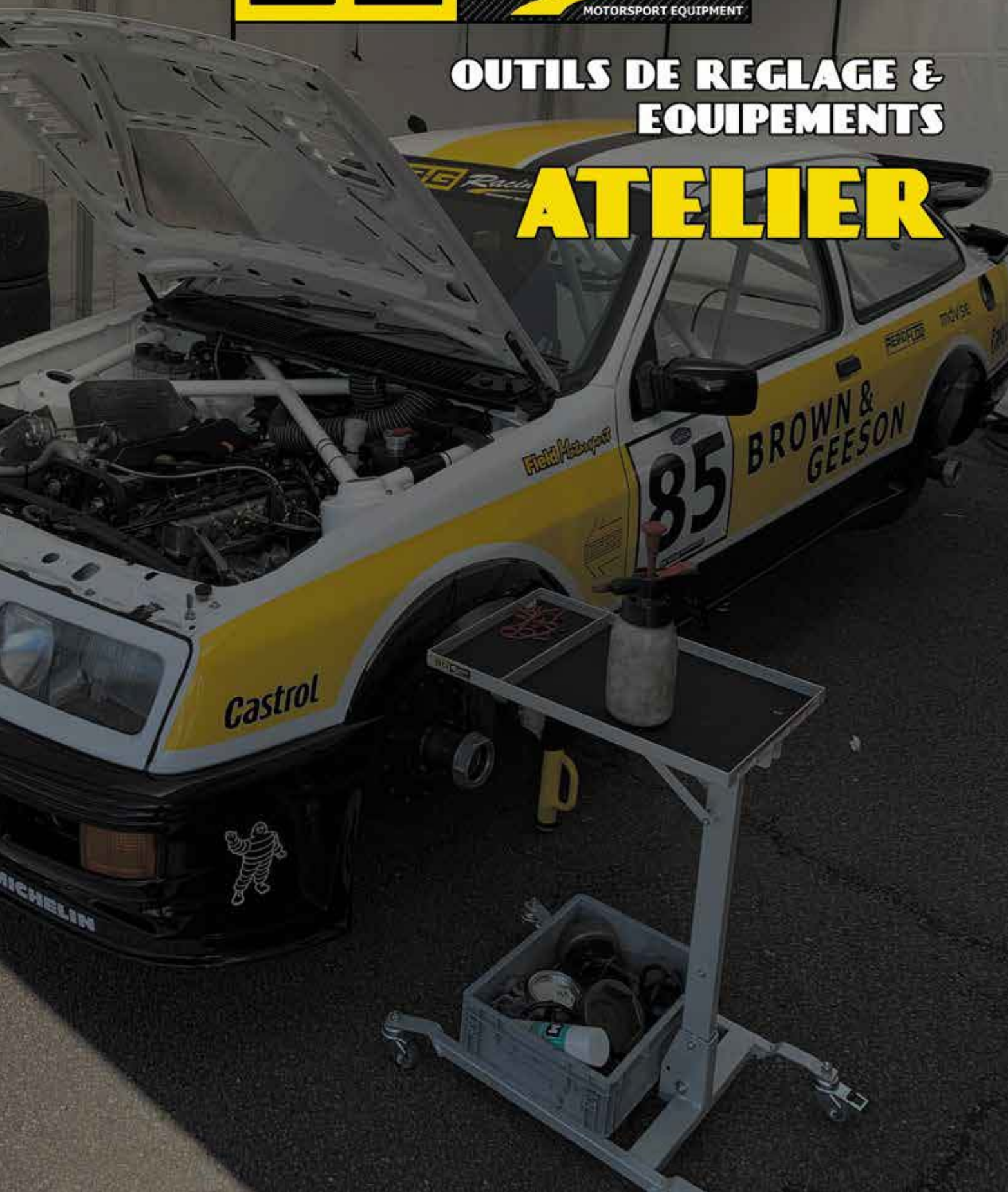

BALANCES

Computer Scales



BEST SELLER

**Balance SW500™
(boîtier à câbles).**

SW500™ Cable Model

Balance SW500™
Réf. 8EQ170125..... **2090€**

Pack Balance SW500™ + Flightcase
Réf. 8EQ170124..... **2390€**

Kit de 4 plateaux à câbles avec boîtier de contrôle digital. Calcul du centre de gravité et lecture indépendante de chaque plateau. Mémoire : Jusqu'à 100 réglages châssis. Unités : Kg ou %. Précision : 0,1%. Dimensions des plateaux : (L) 381 x (l) 381 x (H) 64 mm. Capacité : 700 kg/plateau. Boîtier et plateaux sur batterie. Garantie 2 ans.

ENG Cable indicator model, with backlight. Stores 100 chassis setups! Centre of gravity calculation. View any combination of scale pad weight and %. Dimensions: (L) 15" x (W) 15" x (H) 2.5". 700 kg pad capacity. Accuracy: 0.1%. 2-year warranty.



**Balance Microflex™
(Wi-Fi + Bluetooth).**

Microflex™ Wireless Model

Balance 1 000 kg
Réf. 8EQ170201..... **9590€**

Balance 1 800 kg
Réf. 8EQ170326..... **10590€**

La balance Microflex™ possède les meilleurs niveaux de précision, répétition et stabilité pour un réglage du châssis consistant !

Kit de 4 plateaux utilisant une connexion Wi-Fi. Mise en mémoire : Jusqu'à 100 réglages châssis. Calcul du centre de gravité et lecture indépendante de chaque plateau. Unités : Kg ou %. Précision : 0,01%. Dimensions des plateaux : (L) 381 x (l) 381 x (H) 64 mm. Capacités : 1 000 kg ou 1 800 kg /plateau (selon modèle). Boîtier et plateaux sur batterie. Garantie 2 ans.

ENG Microflex™ has the highest level accuracy, repeatability and stability for consistent chassis setup. Wireless weighing technology. Stores 100 chassis setups. Accuracy: 0.01%. Dimensions: (L) 15" x (W) 15" x (H) 2.5". 1,000 kg or 1,800 kg pad capacity (according model). 2-year warranty.

La gamme INTERCOMP se compose de produits d'une grande fiabilité en matière de réglage pour votre véhicule de compétition au meilleur rapport qualité/prix.

ENG INTERCOMP's products provide reliable solutions for the most exacting applications at competitive prices.



**Balance SW787RFX™
(Wi-Fi).**

SW787RFX™ Wireless Model

Réf. 8EQ170154PC..... **2790€**

Kit de 4 plateaux utilisant une connexion Wi-Fi (RFX® Wireless) intégrée à chaque plateau ! Livré sans boîtier ni PC. Mise en mémoire : Jusqu'à 100 réglages châssis. Calcul du centre de gravité et lecture indépendante de chaque plateau. Unités : Kg ou %. Précision : 0,1%. Dimensions des plateaux : (L) 381 x (l) 381 x (H) 64 mm. Capacité : 700 kg/plateau. Plateaux fonctionnant avec 2 piles AA. Garantie 2 ans.

ENG Fully integrated RFX® wireless weighing technology. Supplied without box nor PC. Stores 100 chassis setups. Accuracy: 0.1%. Dimensions: (L) 15" x (W) 15" x (H) 2.5". 700 kg pad capacity. Pad on battery. 2-year warranty.

GAMME INTERCOMP.

INTERCOMP RANGE



**Balance SW650RFX™
(Wi-Fi + Bluetooth).**

SW650RFX™ Wireless Model

Réf. 8EQ170319..... **3190€**

Kit de 4 plateaux utilisant une connexion Wi-Fi (RFX® Wireless) et Bluetooth intégrée à chaque plateau ! Mise en mémoire : Jusqu'à 100 réglages châssis. Calcul du centre de gravité et lecture indépendante de chaque plateau. Unités : Kg ou %. Précision : 0,1%. Dimensions des plateaux : (L) 381 x (l) 381 x (H) 64 mm. Capacité : 700 kg/plateau. Boîtier et plateaux sur batterie. Garantie 2 ans.

ENG Fully integrated RFX® wireless and bluetooth weighing technology. Stores 100 chassis setups. Accuracy: 0.1%. Dimensions: (L) 15" x (W) 15" x (H) 2.5". 700 kg pad capacity. Box and pad on battery. 2-year warranty.

ACCESSOIRES

Scales Accessories



N'oubliez pas

387€

417€

Flightcase pour 4 balances
Réf. 8EQ490197

Rampes d'accès
Réf. 8EQ171002



Plateaux de nivellement.

Levelling Feet

Réf. 8EQ100344..... **867€**

Supports de nivellement pour un ajustement vertical des plateaux de votre balance jusqu'à 50 mm. Compatibles avec plateaux de dimensions : (L) 381 x (l) 381 x (H) 64 mm ou (H) 100 mm. Vendus par 4.

ENG Levelling feet provide up to 2" (50 mm) of vertical adjustability. For any pads with (L) 15" x (W) 15" x (H) 2.5" or (H) 4". Sold by 4.



Plateaux tournants.

Turn Plates

Réf. 8EQ102007..... **1390€**

Très faible épaisseur : 41 mm. Réglage +/- 35° (70° au total). Le zéro peut être réglé avec la voiture en place. Dimensions : (L) 330 x (l) 380 x (H) 41 mm. Vendus par paire.

ENG Range from +/- 35° (70° total). Can be tarred with car in place. Dimensions: (L) 13" x (W) 15" x (H) 1.625". Sold by pair.



Grand cadran.

Réf. 8EQ360073..... **100€**

Contrôleur de pression à aiguille. Lecture facile grâce au grand cadran Ø 10 cm. Graduation : 0 à 4 bar. Résolution : 0,1 bar. Phosphorescent pour une lecture facile même lorsque la luminosité est très faible. Bouton de dégonflage.

ENG High visibility Ø 4" pressure gauge. Glow in the dark. Graduation: 0 to 4 bar. Increments: 0.1 bar.



Pro.

Réf. 8EQ360045..... **495€**

Contrôleur de pression digital avec écran LCD rétroéclairé. Utilisable dans toutes les disciplines grâce à sa large plage de graduation ! Unités : Bar, PSI ou kg/cm². Graduation : 0 à 6,89 bar / 0 à 99,99 PSI. Précision : 0,01. Tuyau de longueur 56 cm. Livré avec pochette.

ENG Digital gauge. Choice of professionals in all types of motorsports. Easy-to-read display. Selectable in 0.01 increments. PSI, bar or kg/cm². From 0 to 99.99 PSI (0 to 6.89 bar).

PYROMÈTRE

Pyrometer



1. Réf. 8EQ360012..... **290€**
 2. Réf. 8EQ360022 - Sonde frein..... **290€**
 3. Réf. 8EQ360025 - Sonde pneu..... **163€**

Prise de mesure par sonde thermocouple, plus précise que la mesure réalisée par un pyromètre. Pour pneumatiques. Plage de température : De -18 à 815°C (de 0 à 1 500°F). Résolution : 0,1° ou 1°. Unités : °C ou °F. Livré avec sonde de pneu et mallette de transport. Plage de mesure plus grande (jusqu'à 1 093°C) avec la sonde de frein vendue séparément.

ENG Range: From 0 to 1,500°F. Up to 2,000°F with optional brake probe. Hold feature. Displays in °F or °C. Includes tire probe & case.

IMAGEUR THERMIQUE

Thermal Imager



Réf. 8EQ175000..... **579€**

Plage de température : De -20 à 300°C (de -4 à 575°F). Précision : 2%. Écran : 2,4" HD. Sauvegarde des images possibles sur micro SD. Fonctionne avec 4 piles AA.

ENG Temperature range: From -4 to 575°F. Accuracy: 2%. 2.4" high-resolution screen. Save images onto microSD card. 4 AA batteries.

NIVEAU DIGITAL

Digital gauge



Réf. 8EQ102144..... **117€**

Écran LCD rétroéclairé. Base et côtés magnétiques. Lecture de 0° à 90° (incrément de 0,05°). Écran pivotant à 180°. Fonctionne sur batterie.

ENG Backlit LCD display. Magnetic base and sides. Reads from 0° to 90° (0.05° increments). Display rotates 180°. Internal battery.

NIVEAU CARROSSAGE

Camber Gauge



Réf. 8EQ100005..... **585€**

Niveau digital de carrossage et bulle de chasse. Livré avec adaptateur magnétique et mallette de transport. Lecture de -20° à +20°. Résolution : 0,1°. Batterie 9V, jusqu'à 100 heures d'autonomie.

ENG Caster camber gauge. Sold with magnetic adapter and case. Graduation: -20 to +20°. Increments: 0.1°. 9V battery. Up to 100 hours autonomy.

DUROMÈTRE

Durometer



Réf. 8EQ360092..... **95€**

Ce duromètre vous permet de sélectionner la gomme adaptée à la piste. Pointe amovible. Graduation de 0 à 100. Certifié ASTM. Livré avec mallette.

ENG Enables to make the correct tire selections for any track. Removable tip. Reads from 0 to 100. ASTM certified. Sold with case.

NIVEAUX À BULLES

Bubble Gauges



+ Pack niveau à bulle +
barre de réglage disponible !

Gunson

Réf. 77066 **62€**

Pack niveau à bulle + barre de réglage
Réf. 77141 **128€**

Pour contrôler l'angle de carrossage. Base magnétique qui se fixe sur le moyeu ou sur la barre de réglage GUNSON (réf. 77137). Angle de carrossage : De -6 à +6°. Également disponible en pack avec la barre de réglage (réf. 77137).

ENG Measures camber angle on the wheel hub thanks to magnetic gauge attaches to hub. Graduates from -6 to +6°. Also available in pack with gauge bar (ref. 77137).



Gunson

Réf. 77099 **200€**

Pour contrôler l'angle de chasse / carrossage et pivot. Base magnétique qui se fixe sur le moyeu ou sur la barre de réglage GUNSON (réf. 77137). Angle de carrossage : De -5 à +5° / Angle de chasse : De -3 à +11° / Angle de pivot : De 0 à 14°.

ENG Magnetic camber / caster and king pin gauge. Graduation: Camber: From -5 to +5° / Caster: From -3 to +11° / King pin: From 0 to 14°, left to right.

JAUGE DE PARALLÉLISME

Wheel Alignment Gauge



Trakrite.

Gunson

Réf. G4008 **85€**

Système de plateau sur roulement pour un réglage facile et rapide de votre parallélisme. Temps de test : Env. 5 minutes. Poids : 1 kg. Dimensions : (L) 230 x (l) 470 x (H) 20 mm.

ENG Roller bearing platform system for quick and easy wheel alignment. Test time: 5 minutes. Weight: 1 kg. Dimensions: (L) 230 x (W) 470 x (H) 20 mm.

PYROMÈTRE INFRAROUGE

Infrared Pyrometer



NEW

EG Racing

Réf. BGR512 **139€**

Mesure rapidement la température émise par le moteur, système de freinage, radiateurs, etc. Plage : De -50 à 800°C. Unités °C ou °F. Grossissement 12:1. Résolution : 0,1°. Pile 9V incluse.

ENG Temperature range: From -50 to 800°C (-58 to 1,472°F). Applications: Engine, braking system, radiator, etc. Includes 9V battery.

OUTILLAGE DE RÉGLAGE.

ADJUSTMENT TOOLS

BARRE DE RÉGLAGE

Gauge Bar



Gunson

Réf. 77137 **75€**

Compatible avec les niveaux GUNSON (réf. 77066 et 77099). Permet de contrôler rapidement l'angle de chasse/carrossage. Se fixe sur le pneu et contre la jante (18" max).

ENG Ideal for quick checking of camber/caster when used with GUNSON gauges (ref. 77099 and 77066). Wheels: Up to 18".

JAUGE DE PINCEMENT

Alignment Gauge



DUNLOP
MOTORSPORT

Réf. AG045L **1236€**

Pour le réglage de la géométrie des trains et de la pince/ouverture. Simple d'utilisation. Lecture par laser pour une précision supérieure.

ENG Accurately check front/rear toe angles. Simple calibration. Laser version.

PYROMÈTRE MANOMÈTRE

Pressure Gauge Pyrometer



ALFANO

Réf. A186 **437€**

Appareil à double fonction pour mesurer la température du pneu et ajuster la pression. Enregistrement des données possible.

Précision : Pression : 0,01 bar / Température : 1°C. 2 piles AA incluses.

ENG Allows to measure the tyre temperature and adjust the pressure. Records the data. Pressure accuracy: 0.15 PSI / Temperature accuracy: 2°F. 2 AA batteries included.



Précision.

Réf. 3451..... **79€**

Couple de serrage bas pour une mécanique de précision. Carré 1/4". Nm : 5 - 25. Livrée dans son coffret avec certificat d'étalonnage et instructions.

ENG Low range 1/4" drive torque wrench. 5 - 25 Nm. Supplied in a blow mould case with calibration certificate.



Lecture directe.

Réf. 5867..... **169€**

Carré 1/2" en Chrome Vanadium. Nm : 20 - 200. Clé plus précise et facile à calibrer que la version sans fenêtre de lecture. Livrée dans son coffret avec certificat d'étalonnage et instructions.

ENG Magnified window for torque setting plus micro adjustment window. 1/2" drive. 20 - 200 Nm. Supplied in a blow mould case with calibration certificate.

JAUGE DE PROFONDEUR DE PNEU

Tyre Tread Depth Gauge



Réf. 4262..... **23€**

Contrôleur digital d'usure de pneus. Simple d'utilisation. Grand écran LCD. Unités de mesure : Métrique ou impériale. Plage de fonctionnement : De 0 à 25 mm. Pile fournie. Également utilisable pour l'usure des plaquettes.

ENG Tyre wear digital controller. Easy to use. Large LCD display. Metric or imperial measurements. Operating range: From 0 to 25 mm. Battery included. Can also be used for brake shoe and pad wear.



Éco.

Réf. 3995..... **67€**

Carré 1/2" en Chrome Vanadium. Nm : 42 - 210. Incrément : 14 Nm. Réglage du couple par rotation du manche. Livrée dans son coffret avec certificat d'étalonnage et instructions.

ENG 1/2" Chrome Vanadium drive. 42 - 210 Nm. 14 Nm increment. Supplied in a blow mould case with calibration certificate.



Isolée.

Réf. 5481..... **415€**

Clé dynamométrique entièrement isolée fabriquée selon les normes IEC60900 2012. Carré 3/8". Nm : 5 - 25. Précision : +/- 6%. Longueur : 265 mm. Livrée dans son coffret avec certificat d'étalonnage et instructions. Certifiée VDE 1000 volts.

ENG A fully insulated torque wrench manufactured to IEC60900 2012 standards. 3/8" drive. 5 - 25 Nm. Accuracy: +/- 6%. Length: 265 mm. Supplied in a blow mould case with calibration certificate.

PLATEAUX MAGNÉTIQUES

Magnetic Trays



1. Petit modèle
Réf. 2908..... **11€**

2. Grand modèle
Réf. 3413..... **55€**

Plateaux magnétiques permettant de ne pas perdre de vue boulons, écrous, vis et autres... même à l'envers !

Dimensions du petit modèle : Ø 150 mm / profondeur : 20 mm.
Dimensions intérieures du grand modèle : (L) 260 x (l) 240 x (P) 30 mm.

ENG Extra strong magnet on underside, capable of holding tools upside down. Perfect to secure essential fixing components.

MANOMÈTRES

Tyre Pressure Gauges



Visuel	Marque	Type		Graduation			Dégonflage	Rétroéclairé	Réf.	Tarif €
		Analogique	Digital	Plage	Précision	Résolution				
1	SCHRADER		X	0,35 - 10 bar	+/- 1%	0,05 bar		X	7126022667	25,90
2	OMP		X	0 - 7 bar	+/- 1%	0,05 bar	X		80MPNC072	45
3	RedSpec	X		0 - 2 bar	-	0,01 bar	X*		71263002	92
		X		0 - 4 bar	-	0,01 bar	X*		71263004	92
4	OMP	X		0 - 2,7 bar	-	0,1 bar			80MPNC081	95

*Tuyau dégonfleur 0,5 m en option (réf. 712591).

MANOGONFLEURS

Quick Fill Tyre Pressure Gauges



Visuel	Marque	Désignation	Type		Graduation		Gonflage		Filetage	Longueur du tuyau	Réf.	Tarif €
			Analogique	Digital	Par poignée	Par boutons						
1	paoli	ATIG 2	X		0 - 12 bar	X		-		1 m	G06010001	76
2	SCHRADER	Eurodainu	X		0,7 - 11 bar	X			1/4BSP femelle	1,5 m	712R18221	84
3	SCHRADER	MastAir	X		0,7 - 12 bar		X		1/4BSP femelle	1,5 m	712390000	84
4	paoli	DTIG 1		X	0 - 12 bar	X		-		1 m	G06010002	165
5	SCHRADER	Digit'Air		X	0,10 - 11 bar	X			1/4BSP femelle	1,5 m	712390000	192

OUTILLAGE PNEUMATIQUES.

TYRE TOOLS

COUVERTURES CHAUFFANTES

Tyre Warmers

+ Nombreuses dimensions disponibles



Thermostatiques & digitales.



Thermostatic & Digital

Thermostatiques

Réf. 8RSCCT.....à partir de / from **646€**

Digitales

Réf. 8RSCCD.....à partir de / from **737€**

Gamme de couvertures chauffantes couvrant une large plage d'applications. Réalisées en polyamide imperméabilisé, avec poches transparentes porte-documents.

Deux versions disponibles :

- **Thermostatique** qui maintient une température constante de 85°C environ (atteinte en 45 minutes).

- **Digitale**, à coupler obligatoirement avec le boîtier digital (réf. 8RSBR4CF). La température de chaque couverture, et donc de chaque roue, peut être réglée indépendamment de 20 à 150°C.

Couvertures disponibles par paire ou par quatre. Réalisation sur mesure possible.

Couleurs : Noir, rouge.

ENG Two versions available: 1. Thermostatic ensuring a constant 85°C temperature / 2. Digital version, for use with digital control box (ref. 8RSBR4CF). Allows you to control each wheel temperature, from 20 to 150°C. Can be sold by pair or by four. Colours: Black, red.

Bande de roulement	Circonférence	Réf. Thermostatiques	Tarif € (la paire)	Réf. Digitales	Tarif € (la paire)
190 à 215 mm	575 à 580 mm	8RSCCTS	646	8RSCDS	737
190 à 215 mm	625 à 640 mm	8RSCCTM	660	8RSCDM	750
230 à 255 mm	625 à 650 mm	8RSCCTM2	660	8RSCDM2	750
230 à 255 mm	600 à 620 mm	8RSCCTL	699	8RSCDL	886
255 à 285 mm	655 à 670 mm	8RSCCTL2	1315	8RSCDL2	886
295 à 325 mm	695 à 710 mm	8RSCCTLXL	954	8RSCDXL	1130



Boîtier de contrôle digital.

Digital Control Box

Réf. 8RSBR4CF.....**848€**

Le boîtier digital permet de régler la température de 4 couvertures chauffantes simultanément pour 1 voiture ou 2 motos. La température de chaque roue peut être réglée indépendamment de 20 à 150°C. Les valeurs sont enregistrées, il n'est pas nécessaire de les rentrer à chaque utilisation. Longueur des câbles de liaison aux couvertures : 3 m.

ENG This digital control box allows you to control simultaneously temperatures of 4 covers. Each wheel can be regulated from 20 to 150°C. Internal memory record settings. Cables length: 3 m.



RETAILLEUSE À PNEUS & LAMES

Tyre Regroover & Cutting Blades



Lames vendues séparément

Retailleuse RILLFIT Six.



RILLFIT Six Regroover

Réf. 7121571631.....**371€**

4 réglages de chauffe pour un retaillage progressif en fonction de la dureté de la gomme. Poignée ergonomique pour une prise en main optimale. Câble flexible.

Système de sécurité : Les lames chauffent uniquement lorsqu'elles rentrent en contact avec le pneumatique, ce qui évite de se brûler.

10 types de lames disponibles séparément : 5 rondes et 5 carrées.

ENG Allows tyres to be cut up to 4 different depths providing a flexible heat setting for each. Lightweight enough to manoeuvre and control. Includes a quick blade change facility if sets of tyres require different depths. The cutter itself features a ergonomic handle system whilst the separate transformer includes a carry handle and adjuster switch. Blades are supplied separately.

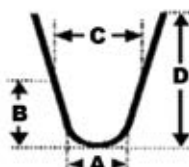

Lames rondes

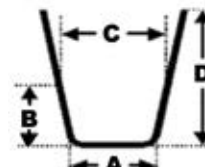

Lames carrées

Lames RILLFIT.



RILLFIT Cutting Blades

Large choix de lames rondes ou carrées pour un retaillage précis de vos pneumatiques. Conditionnement par 20 unités.

ENG Sold by 20 units.

Réf.	Désignation	Largeur creusages (mm)	Côte A (mm)	Côte B (mm)	Côte C (mm)	Côte D (mm)	Tarif €
7121580055	Ronde R1	3 à 5	3	7	5	21	
7121580056	Ronde R2	5 à 8	5	7	8	21	
7121580057	Ronde R3	6 à 15	6	10	15	23	
7121580058	Ronde R4	8 à 16	8	12	16	25	
7121580059	Ronde R5	10 à 18	10	12	18	24	13,90
7121580049	Carrée W1	3 à 5	3	7	5	21	
7121580050	Carrée W2	5 à 6	5	7	6	21	
7121580051	Carrée W3	7 à 10	7	10	10	22	
7121580052	Carrée W4	9 à 13	9	12	13	24	
7121580053	Carrée W5	11 à 15	23	12	28	24	

CLÉS À CHOCS

Impact Wrenches



+ 540 Nm de couple
2 batteries Li-ion

Rocket.

Réf. A080004

782€

Légère et compacte. Poignée ergonomique pour une parfaite prise en main. Système de sélection de couple intégré (6 positions). Carré : 1/2". Couple maxi : 540 Nm. Vitesse à vide : 1 650 tr/min.
Commutateur 2 positions : Vissage - dévissage.
Dimensions : (L) 242 x (l) 80 x (H) 255 mm.
Poids : 2,15 kg (sans batterie) / 2,8 kg (avec batterie).
Livrée dans sa mallette, avec 2 batteries Lithium-Ion 18V (3 Ah) avec témoin de charge à LED et un chargeur rapide avec témoin de charge à LED (durée de chargement : env. 1 h).

ENG Light and compact. Ergonomic handle. Built-in torque selection system (6 sections). Square drive: 1/2". Max. torque: 540 Nm (400 ft-lbs). No-load speed: 1,650 RPM. Dimensions: (L) 242 x (W) 80 x (H) 255 mm. Weight: 2.15 kg (without battery) / 2.8 kg (with battery). Supplied with storage case, 2 x 18V - 3 Ah Lithium-ion batteries and a fast charger (charging time: about 1 h).



+ 1 000 Nm de couple
2 batteries Li-ion

Typhoon 3/4".

Réf. A080007

895€

Rapide et puissante. Poignée ergonomique pour une parfaite prise en main. Eclairage à LED. Carré : 3/4". Couple maxi : 1 000 Nm. Vitesse à vide : 1 500 tr/min. Commutateur 2 positions : Vissage - dévissage.
Dimensions : (L) 228,7 x (l) 79 x (H) 295,5 mm.
Poids : 3,1 kg (avec batterie).
Livrée dans sa mallette, avec 2 batteries Lithium-Ion 20V avec témoin de charge à LED et un chargeur rapide avec témoin de charge à LED (durée de chargement : env. 1 h).

ENG Fast and powerful. Ergonomic handle. Square drive: 3/4". Max. torque: 1 000 Nm (738 ft-lbs). No-load speed: 1,500 RPM. Dimensions: (L) 228.7 x (W) 79 x (H) 295.5 mm. Weight: 3.1 kg (with battery). Supplied with storage case, 2 x 20V Lithium-ion batteries and a fast charger (charging time: about 1 h).

+ 1 600 Nm de couple
2 batteries Li-ion
Nouveau carré à bride



NEW

Typhoon Plus.

Réf. A080026

1650€

Fiable, rapide et puissante. Poignée ergonomique pour une parfaite prise en main. Système de sélection de couple intégré (6 positions) et éclairage à LED. Carré : 1". Couple maxi : 1 600 Nm. Vitesse à vide : 1 650 tr/min. Commutateur 2 positions : Vissage - dévissage.
Dimensions : (L) 260 x (l) 84 x (H) 278 mm.
Poids : 3,5 kg (avec batterie).
Livrée dans sa mallette, avec 2 batteries Lithium-Ion 20V avec témoin de charge à LED et un chargeur rapide avec témoin de charge à LED (durée de chargement : env. 1 h).

ENG Fast, powerful and reliable. Ergonomic handle. Square drive: 1". Max. torque: 1,600 Nm (1,180 ft-lbs). No-load speed: 1,650 RPM. Dimensions: (L) 260 x (W) 84 x (H) 278 mm. Weight: 3.5 kg (with battery). Supplied with storage case, 2 x 20V Lithium-ion batteries and a fast charger (charging time: about 1 h).

DOUILLES À CHOCS

Sockets



RedSpec LASER

1. Douille longue à impact 18 mm
Réf. 2029 **8€**
2. Coffret de 3 douilles
Réf. 8RS001136 **29€⁹⁰**

1. Douille pour CITROEN / PEUGEOT.
2. Coffret de 3 douilles 1/2" haute qualité en Chrome Molybdène. Diamètres : 17, 19 et 21 mm

ENG 1. Socket for CITROEN / PEUGEOT / 2. 3 high quality sockets in Chrome Molybdenum. 3 diameters: 17, 19 and 21 mm.

AIR JACKS

à partir de / from
508€



Verrin

Câble de sécurité



Rapides, fiables et efficaces. Disponibles en 3 versions aluminium avec course de 150, 230 ou 310 mm, avec ou sans valve d'échappement. Capacité de levage maximale de 675 kg à 30 bar de pression. Câble de sécurité et kit de réparation également disponibles. N'hésitez pas à nous consulter.

ENG Lightweight and reliable. Available with or without a built-in exhaust valve. 3 stroke lengths (150, 230, 310 mm) with a lift max capacity of 675 kg at 30 bar of pressure. Safety prop and repair kit also available. Please contact us.



Accessoires.

Accessories

Accessoires permettant d'alimenter l'air jack en air.

ENG Accessories for refilling air jacks.

Visuel	Désignation	Réf.	Tarif €
	Vanne voiture et connecteur	CP61163	271
	Lance	CP61165	478
	Vanne voiture	6ZV0003	268
	Lance	6ZV00011	510
	Lance avec gachette	6ZV00012	564

N'OUBLIEZ PAS

1103°

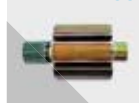

Rotor 1000 Cycles
Réf. D01300097

PAOLI propose une large gamme de pistolets pneumatiques adaptés aux besoins des différentes compétitions.

Chaque pistolet est disponible dans plusieurs versions

- **Version LH** : Plus rapide/puissant du côté gauche.

- **Version RH** : Plus rapide/puissant du côté droit.

- **Version UH** : Performances identiques pour le serrage et le desserrage, puissance réduite.

ENG PAOLI proposes a large range of wheel guns fitted for the specific needs of the individual championships. Each wheel gun is available in several versions: LH version: Faster/stronger on the left side / RH version: Faster/stronger on the right side / UH version: Same power for screwing and unscrewing, reduced power.

N'OUBLIEZ PAS



p.391

Air jacks



HURRICANE.

Le pistolet le plus rapide avec une vitesse de rotation pouvant atteindre 15 000 tr/min. Performance du moteur pneumatique accrue (4 300 Nm). Coque carbone pour un poids mini.

ENG Fastest with 15 000 RPM. Improved air motor performance (4,300 Nm). Carbon cover.



BEST SELLER

DP 6000.

Corps en alliage magnésium peint d'une poudre métallique. Puissance élevée (4 200 Nm). Coque carbone.

ENG Metallic powder painted magnesium alloy body. High power (4,200 Nm). Carbon cover.



DP 6000 BIAS.

Le pistolet 2-en-1 qui combine les versions RH et LH ! Indispensable pour les championnats imposant l'utilisation d'un seul pistolet pneumatique. Coque carbone.

ENG 2 in 1 wheel gun with both RH and LH versions. Suitable for championships in which the use of a single wheel gun is mandatory. Carbon cover.



DP 2000 SE.

Corps en alliage magnésium peint d'une poudre métallique et coque carbone.

ENG Metallic powder painted magnesium alloy body with carbon cover for a lighter gun.



DP 177 SFE.

Conçu pour une utilisation sur GT ou en endurance.

ENG Design for GT or endurance.



DP 1050.

Version ultra compacte avec la qualité de la marque PAOLI. Idéale pour accéder à une zone où l'espace de travail est restreint.

ENG Ultra compact version with PAOLI quality. Perfect for small space use.

Désignation	HURRICANE	DP 6000	DP 6000 BIAS	DP 2000 SE	DP 177 SFE	DP1050
	Haute pression			Basse pression		
Ref. version LH	HURRICANE022	0060000017		2000SE00010	177SFE00004	
Ref. version RH	HURRICANE023	0060000018	6000BS00001	2000SE00011	177SFE00005	105000001
Ref. version UH	HURRICANE024	0060000019	-	2000SE00012	177SFE00006	
Application	Formule 1 / Formule 2 / Indycar / DTM / Endurance	Formule 1 / Formule 2 / Indycar	Endurance / IMSA / Le Mans Series	IMSA / Formule 2	GT / Endurance	-
Carré	1"	1"	1"	1"	1"	1/2"
Couple max. (Nm)	4 300 (version UH : 4 200)	4 200 (version UH : 4 000)	3 900	2 500 (version UH : 2 200)	1 900 (version UH : 1 800)	700
Vitesse de rotation	15 000 tr/min à 25 bar (version UH : 14 800 tr/min)	14 700 tr/min à 25 bar (version UH : 14 300 tr/min)	14 300 tr/min à 25 bar	9 500 tr/min à 20 bar (version UH : 9 000 tr/min)	10 000 tr/min à 20 bar (version UH : 9 500 tr/min)	9 000 tr/min
Poids (kg)	3,7	3,5	3,75	3,9	4,2	1,3
Longueur (mm)	203	198	198	186	193	92 (sans embout)
Tarif €	8734	8423	7412	4281	2529	233

Vanne simple



Vanne double



Bouteilles.

Air Bottles

Disponibles en 15 ou 18 L avec simple ou double vanne.

ENG Available in 15 or 18 L with single or double connection.

Réf.	Capacité (L)	Vanne	Pression (bar)	Tarif €
TK700130_M	15	Simple	232	640
B22010003*	15	Double	232	742
TK700140_M	18	Simple	220	826
TK700140*	18	Double	220	942

*Conseillé pour éviter de démonter le régulateur de pression d'air lors de la recharge de la bouteille.



Chariots pour bouteille.

Bottle Trolleys

4 versions de chariots disponibles pour bouteilles d'air 15 L ou 18 L. Sangle et tuyau de raccord bouteille / régulateur inclus.

ENG 4 available versions of trolleys for 15 or 18 L air bottles. Included belt and high pressure hose to connect bottle to regulator.

Désignation	Chariot seul				Kit complet			
	Dimensions (L x l x H)	Poids (kg)	Réf.	Tarif €	Visuel	Poids total (kg)*	Réf.	Tarif €
Chariot 1 bouteille	47,3 x 39,5 x 116 cm	10,1	C010003	765	1	36,6	C010010**	2569
Chariot 2 bouteilles	47,3 x 85 x 116 cm	18	C010002	987	2	71	C010011**	3714
Chariot version Air Jack	43,7 x 43,3 x 107,1 cm	5,4	-	-	3	29	C010019***	1636
Chariot version Track Days	46 x 41,9 x 97 cm	5	-	-	4	28	C010021***	1430

*Poids avec bouteille et régulateur.
**Avec bouteille 18 L double vanne et régulateur de pression F4.
***Avec bouteille 15 L double vanne et régulateur de pression F1.



Douilles.

Sockets

Tarifs sur demande

Douilles disponibles en aluminium haute qualité pour une utilisation non intensive, ou en titane pour la compétition. Facile et rapide à assembler. Système de sécurité innovant. Sur demande, nous consulter.

ENG Sockets available in aeronautical aluminium for non-intensive use, or in titanium for race application. Easy and fast to assemble. Innovative safety system. On demand, please contact us.



Régulateurs de pression.

Pressure Regulators

Gamme de régulateurs d'air pour bouteilles et systèmes air jack.

ENG Air pressure regulators for bottles and air jack systems.

Visuel	Désignation	Réf.	Pression entrée (bar)	Débit max (Nm3/h)	Mano entrée	Mano sortie	Filetage sortie	AirJack	Tarif €
1	F1	B400001	220	150	0 - 450 bar	0 - 100 bar	3/8BSP	Non*	687
1	F2	RGPRSF2	220	150	0 - 450 bar	0 - 100 bar	3/8BSP	Ouj**	755
2	F4	RGPRSF4	220	400	0 - 450 bar	0 - 100 bar	3/8BSP	Ouj**	869
-	F15	RGPRSF15	300	500	0 - 6 500 PSI	0 - 400 PSI	1/2BSP	Non***	672
-	F50	B400077	300	400	0 - 450 bar	0 - 100 bar	1/2 Gas M	Non****	790

*Valve surpression 30 bar. **Valve surpression 50 bar.
Valve surpression 15 bar. *Valve surpression 55 bar.

Durites.

NEW

Hoses



1. Durite noire au mètre

Réf. B4110.....

Tarif sur demande

2. Durite fluorescente au mètre

Réf. B4115.....

Tarif sur demande

Durites haute pression personnalisables.

Longueur et type de raccords à définir lors de la commande.

Pression : 75 bar. Couleurs : Noir, jaune (visibilité de jour et de nuit), fluorescent (excellente visibilité de nuit). Raccords disponibles : Femelle 0° / 45° / 90° en 1/2", 3/8" et NPT 3/8" ; Mâle 0° en 1/2" et 3/8". Vendues au mètre.

ENG High pressure hoses. Customizable lengths and fittings. 75 bar. Black, yellow or fluorescent. Couplings: Female angle 0° / 45° / 90° in 1/2", 3/8" and NPT 3/8"; Male angle 0° in 1/2" and 3/8". Sold by meter.



Compresseur électrique DPH220.

DPH220 Air Bottle Compressors

Réf. B210102.....

4477€

Compresseur simple phase 2,2 kW. Capacité : 100 l/min. Pression : 220 ou 300 bar (grâce aux 2 tuyaux haute pression inclus). Dimensions : (L) 58 x (H) 41 x (P) 41 cm. Poids à vide : 42,5 kg. Modèles DPH380 et DPH460 également disponibles.

ENG Single-phase 2.2 kW. Capacity: 100 l/min. Pressure: 220 or 300 bar. Dimensions: (L) 58 x (H) 41 x (D) 41 cm. Dry weight: 42.5 kg. DPH380 and DPH460 models are also available.

OUTILLAGE. LASER

TOOLS

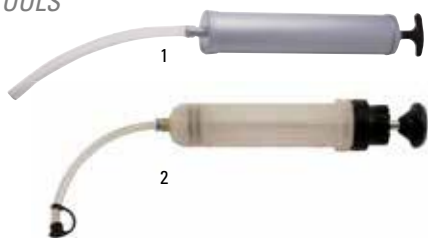

Seringues aspirantes.

Suction Guns

1. Réf. 3094 - 500cc, **9€₉₀**
 2. Réf. 5698 - 200cc, **27€₂₀**

Permettent d'aspirer tous types d'huile. Embout flexible retirable. Peuvent également être utilisées pour le liquide de frein ou de refroidissement. 2 versions disponibles :

1. 500cc : En métal. Tube flexible fourni.
 2. 200cc : En plastique EPDM robuste et transparent.

ENG For removing oils. Can be used for removing brake fluid / antifreeze. 2 versions: 500cc: Metal body. Tube included / 200cc: Made from EPDM plastic.



Compresseur de segments.

Piston Ring Compressor

- Réf. 0285, **18€₂₀**

Indispensable pour l'installation des segments de pistons dans le cylindre. Pour pistons de 53 à 125 mm.

ENG Necessary for the installation of pistons into the cylinder block. For pistons from 53 to 125 mm.



Douilles pour filtre à huile.

Oil Filter Wrenches

- Réf. 4233 - 92 mm x 15 pans, **10€**
 Réf. 3882 - 76 mm x 12 pans, **11€**
 Réf. 3801 - 74 mm x 14 pans, **26€**

Cloches pour filtre à huile parfaites pour un retrait facile de celui-ci. Plusieurs tailles disponibles en fonction de la taille de votre filtre. Facilitent la dépose du filtre sans endommager la cage.

ENG Several sizes available depending on the size of your filter. Facilitate filter removal without damaging the cage.



Clé pour filtre à huile.

Oil Filter Wrench

- Réf. 5018, **17€₉₀**

Spécialement développée pour enlever les filtres à huile sans dommage. Poignée antidérapante pour une meilleure prise en main. Cerclage en acier, réglable de 65 à 105 mm. Épaisseur : 0,5 mm.

ENG A belt type oil filter wrench designed to remove oil filters without damage. Adjustable from 65 to 105 mm. 0.5 mm thick. Soft grip handle with twist adjuster.

+ Livrés avec pâte à roder



Rodoirs de soupape.

Valve Grinding Sticks

- Réf. 6143, **19€₉₀**

Kit de 2 rodoirs longueurs 210 et 230 mm. 4 têtes en caoutchouc Ø 16 / 20 / 29 / 35 mm. Livrés avec pâte à roder dans une boîte doublée, capacité 110 g (grains fins et gros).

ENG 2 sticks: 210 and 230 mm long. 4 rubber heads: Ø 16 / 20 / 29 / 35 mm. 110 grs grinding paste. Double ended tin of paste: Fine and coarse.



Compresseur pour ressort de soupape.

Valve Spring Compressor

- Réf. 3523, **104€**

Permet de remplacer les ressorts de soupapes et les joints de tiges de soupapes. Utilisable sur la plupart des moteurs essence et diesel. Ouverture de la mâchoire : 35 - 142 mm.

ENG Allows to replace valve springs. Jaw opening: 35 - 142 mm. For petrol and diesel engines.



Jauge de serrage angulaire.

Torque Angle Gauge

- Réf. 2611, **17€₉₀**

Pour un serrage angulaire précis dans le respect des couples et des angles de serrage complémentaires demandés sur certaines culasses, volants moteurs, etc. Rapporteur lisible au pas de 2°.

ENG Specifying both torque and angle settings. 1/2" D. Knurled knob for setting angle.



Testeur de compression.

Compression Tester

- Réf. 2516, **36€₉₀**

Permet de contrôler rapidement le taux de compression de la chambre de combustion. Soupape latérale permettant d'effectuer un nouveau test rapidement. Grand cadran. Plage de fonctionnement : De 0 à 21 bar (0 à 300 PSI).

Longueur du flexible : 300 mm.
 Livré avec adaptateurs 10, 12, 14 et 18 mm.

ENG Suitable for most petrol engines. Delivered with fitted 10 / 12 dual fit component and 18 mm adaptor. Side valve allows quick re-test. 300 mm flexi-hose with 14 mm adaptor. Easy to read dial 0 - 300 PSI (0 - 21 bar).



Inclinomètre digital.

Digital Inclinometer

- Réf. 6657, **62€**

Convient pour une mesure précise des angles. Aimant intégré sur la base pour les surfaces métalliques. Écran LCD.

Plage de fonctionnement : 4 x 90°. Résolution : 0,1°. Précision : +/- 0,1° (0 - 90°).
 Livré avec étui. Peut être utilisé avec la barre de réglage, réf. 77137 pour régler la chasse et le carrossage.

ENG Allows an accurate angle measurement. Built-in magnet in the base for metal surfaces. LCD display. Working range: 4 x 90°. Resolution: 0.1°. Accuracy: +/- 0.1° (0 - 90°). Supplied with case. Can be used with gauge bar, ref. 77137 to adjust camber and caster.



Servante 7 tiroirs.

Roller Cabinet

LASER

Réf. 5083..... **944€**

Servante à roulettes 7 tiroirs avec fermeture à clé. Capacité de 400 kg de stockage. Tiroirs à double roulement et contre parois pour une solidité accrue. Dimensions : (L) 680 x (l) 460 x (H) 760 mm.

ENG Roller cabinet for storage of specialist tools. Lockable 7 drawers. Maximum storage capacity: 400 kg. Heavy duty side handles. Dimensions: (L) 680 x (W) 460 x (H) 760 mm.



Bonnet éclairant.

Lighting Hat

LASER

Réf. 6899..... **16€⁹⁰**

Bonnet avec lampe rechargeable indispensable à tout mécano. 3 niveaux d'intensité lumineuse jusqu'à 120 Lumens. La lampe se détache du bonnet pour être rechargée par port USB. Dimensions de la lampe : (L) 65 x (H) 50 x (P) 15 mm. Certifié CE.

ENG Hat with 2 light intensity levels rechargeable lamp. Removal lamp with USB charging point. Brightness: 120 Lumens. Lamp dimensions: (L) 65 x (H) 50 x (D) 15 mm.



Jeu de pinces.

Plier Set

LASER

Réf. 0683..... **28€**

Set de 3 pinces en Chrome Vanadium.

Manche ergonomique.

Inclus :

- 1 pince de 150 mm.
- 1 pince coupante de 150 mm.
- 1 pince à bec long de 160 mm.

ENG 3-piece plier set made in Chrome Vanadium with ergonomic handle including: 1 x 150 mm combination plier / 1 x 150 mm side cutter plier / 1 x 160 mm long nose plier.



Jeu de clés.

Spanner Set

LASER

Réf. 1798..... **23€²⁰**

Jeu de 12 clés en Chrome Vanadium.

Conforme aux standards DIN 3113.

Dimensions incluses : 8, 9, 10, 11, 12, 13, 14, 15, 16, 17, 18 et 19 mm.

ENG Set of 12 spanners manufactured from Chrome Vanadium. Compliant with DIN 3113 standards. Dimensions from 8 to 19 mm.



Jeu de tournevis.

Screwdrivers Set

LASER

Réf. 5987..... **32€**

Set de 7 tournevis plats et cruciformes à poignées ergonomiques. Outils en alliage S2.

Tailles des tournevis plats : 3 mm x 75 mm / 4 mm x 80 mm / 5,5 mm x 125 mm / 6,5 mm x 150 mm.

Tailles des tournevis cruciformes : Pz0 x 75 mm / Pz1 x 80 mm / Pz2 x 100 mm.

ENG Set of 7 flat and PzDrive screwdrivers with ergonomic grip handles. Material: S2. Flat sizes: 3 mm x 75 mm / 4 mm x 80 mm / 5.5 mm x 125 mm / 6.5 mm x 150 mm. PzDrive sizes: Pz0 x 75 mm / Pz1 x 80 mm / Pz2 x 100 mm.



Pince à freiner.

Lockwire Pliers

LASER

Réf. 2722..... **48€⁵⁰**

Blocage des mâchoires. Système de torsade via molette fileté. Idéale en VH et en compétition.

ENG Twists lockwire to ensure secure, durable fixings. Ideal for motorsport and classic cars.



Fils à freiner.

Lockwires

GOODRIDGE

Diamètre : 0,45 mm

Réf. BN021420..... **54€**

Diamètre : 0,62 mm

Réf. BN021422..... **31€⁹⁰**

Diamètre : 0,8 mm

Réf. BN022715..... **29€⁹⁰**

Diamètre : 1,01 mm

Réf. BN021423..... **26€⁹⁰**

Fils à freiner en inox. Livrés en boîte distributrice de 450 g.

ENG Stainless steel lockwires. Delivered in 450 g box.



Support pour perçage & montage fil à freiner.

Lockwire Nut & Bolt Kit

LASER

Réf. 77080..... **60€**

Support pour écrous et boulons à utiliser avec foret de 3,5 mm (non fourni). Utilisable sur boulons de 6 mm x 1 mm / 8 mm x 1 mm / 8 mm x 1,25 mm / 10 mm x 1,25 mm / 10 mm x 1,5 mm / 12 mm x 1,5 mm.

ENG Allows nuts and bolts to be drilled to take a locking wire. Use with 3.5 mm drill bit (sold separately). For use on 6 mm x 1 mm / 8 mm x 1 mm / 8 mm x 1.25 mm / 10 mm x 1.25 mm / 10 mm x 1.5 mm / 12 mm x 1.5 mm bolts.

RAVITAILLEMENT ESSENCE.

REFUELLING

BIDONS DE REMPLISSAGE / DÉGAZAGE

Refuelling / Venting Bottles



N'oubliez pas

453°

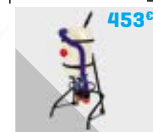

Support pour bidon 25 L
Réf. BGR132

Remplissage.

Refuelling



- **Bidons de remplissage** : Bidons en polymère ultrarésistant. Fiables et sécurisés pour le stockage et le ravitaillement d'essence. Capacité : 25 L. Vendus avec vanne, sans support.
- **Réservoirs électriques** : Unité de remplissage électrique en circuit fermé. Remplissage et vidageage sécurisé. Equipé d'un réservoir FIA FT3. Capacités : 100 L et 200 L.

ENG Refuelling bottles: Manufactured from a heavy duty impact resistant polymer material, providing a safe and reliable fuel storage and supply method. Capacity: 25 L. Bottle sold with valve, without stand. / Refuelling bowser: Closed-loop refuelling bowser used to safely fill and empty vehicles. The bowser is fitted with an FIA FT3 safety cell. Capacity: 100 L and 200 L.

Bidons de remplissage 25 L						
1 - Simple vanne		2 - Double vanne		3 - Double vanne séparée		
Options	Réf.	Tarif €	Réf.	Tarif €	Réf.	Tarif €
1,5" droit	REAA023	1 359	REAA027	2 099	-	-
1,5" 135°	REAA024	1 359	-	-	-	-
2" droit	REAA025	1 169	REAA028	2 279	REAA030 (-12 STAUBLI) / REAA032 (2" vanne)	2 099
2" 135°	REAA026	1 169	REAA029	2 319	REAA031 (-12 STAUBLI) / REAA033 (2" vanne)	1 999

4 - Réservoirs de remplissage électriques		
Modèle	Réf.	Tarif €
100 L	6REAC161	15 129
200 L	REAC171	17 179



1



2



3

Vannes mâles 2".

2" Male Probes



Vannes mâles 2" disponibles en configuration simple ou double vanne. Pour connexion avec vannes femelles offrant un ravitaillement rapide, facile et fiable. Également disponibles en dimension 1,5".

ENG 2" male probes to be used with ATL female valves for fast, safe and easy fuel transfer in competitive situations. Also available in 1,5".

Visuel	Réf.	Désignation	Tarif €
1	PP20M	Vanne rapide mâle 2" - Ø 50,8 mm	609
2	6RESRE157	Vanne mâle double avec poignée (entraxe 100 mm)	1509
3	6RESKS119	Kit joint pour vanne mâle 2" (2 joints MIS et OS)	69



1



2



3

Vannes femelles 2".

2" Female Valves



Vannes femelles 2" disponibles en configuration simple ou double vanne. Pour connexion avec vannes ATL mâles directement fixées sur le réservoir ou déportées. Également disponibles en dimension 1,5".

ENG Available for tank or remote mounting, single or double configuration. Also available in 1.5".

Visuel	Réf.	Désignation	Tarif €
1	PP20FTM	Vanne rapide femelle 2" à fixer au réservoir (9 trous)	396
2	6RESRE182	Vanne femelle 2" - Réservoir à distance (goulotte en alu)	679
3	6RESRE156	Vanne femelle double 2" - Réservoir à distance (entraxe 100 mm)	1519
-	6RESKS118	Kit réparation pour vanne femelle 2" (joints et ressorts)	166
-	6RESREAA054	Kit réparation pour vanne femelle 1,5" (joints et ressorts)	194



Tuyaux spécifiques.

Specific Hoses



1

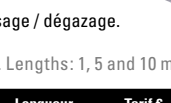

2

Tuyaux renforcés de haute qualité pour vos opérations de remplissage / dégazage.

ENG High quality reinforced hoses, for refuelling and venting. Lengths: 1, 5 and 10 m.

Visuel	Réf.	Désignation	Longueur	Tarif €
1	6RESDEG38	Tuyau de dégazage 1,5" - Ø 38 mm	1 mètre	40,90
	6RESDEG38_10		10 mètres	365
	6RESSE38		1 mètre	65
2	6RESSE38_5	Tuyau de remplissage 1,5" - Ø 38 mm	5 mètres	323
	6RESSE38_10		10 mètres	646

JERRICANS

Jerry Cans



Jerrican de vidange.

Collection Tray



Réf. 8CEM10842, **40€⁹⁰**

Bac de vidange résistant aux acides, produits chimiques, huiles et hydrocarbures.

Matière : Polyéthylène haute densité (PEHD).

Épaisseur : 2 mm. Capacité : 15 L. Dimensions : (L) 44 x (l) 32 x (H) 19 cm. Poids : 1,5 kg.

ENG Acid, chemical, oil and petrol resistant drain pan.

+ Homologués ADR



Jerricans plastique.

Plastic Jerry Cans



Réf. 8CEM10102 - 5 L (L. 32 x l. 18 x H. 20 cm), **15€⁹⁰**

Réf. 8CEM10121 - 10 L (L. 32 x l. 18 x H. 30 cm), **17€⁹⁰**

Réf. 8CEM90941 - 20 L (L. 36 x l. 22 x H. 39 cm), **30€⁹⁰**

Homologués pour le transport de carburant.

Matière : 100% polyéthylène.

Bec verseur coudé orientable avec évent intégré et bouchon avec collier de retenue.

ENG HPDE containers with filling system for safe fuelling.



Jerricans acier.

Steel Jerry Cans

Réf. 8EQ0302 - 5 L (H. 27,5 x l. 24,7 x P. 10,6 cm), **31€⁹⁰**

Réf. 8EQ0301 - 10 L (H. 39 x l. 28,2 x P. 13 cm), **36€⁹⁰**

Réf. 8EQ0300 - 20 L (H. 46,8 x l. 34,5 x P. 16,5 cm), **44€⁹⁰**

Jerricans à carburant en acier traité contre la rouille.

Épaisseur : 0,7 mm. Répondent à la norme ISO 9001:2008. Bec verseur en métal (réf. 8EQ0013A) vendu séparément.

ENG No-rust steel jerry cans. Meet ISO 9001:2008 standards.

1



2 & 3

Bidons Motorsport.

Motorsport Containers



1. Bidon 20 L
Réf. VP0300, **58€**

2. Jerrican SureCan 8 L
Réf. VP3836, **54€**

3. Jerrican SureCan 20 L
Réf. VP3838, **74€**

Jerricans et bidons parfaits pour un remplissage facile et rapide en carburant de vos réservoirs.

ENG Perfect cans for easy and quick filling of your tanks with fuel.

ENTONNOIRS

Funnels



1

2

3

Eco.

LASER

1. Réf. 5432 - Ø 195 mm, **7€**

2. Réf. 5429 - Ø 100 mm, **9€**

3. Réf. 5927 - Ø 165 mm, **15€⁹⁰**

1. Ø 195 mm. Longueur : 200 mm. Fabriqué en matériau composite. Épaisseur : 2,5 mm. Couleur : Blanc.

2. Ø 100 mm. Livré avec bouchons supérieurs et inférieurs. Embout flexible 180 mm. Longueur totale : 350 mm.

Épaisseur : 1 mm. Couleur : Noir.

3. Ø 165 mm. Livré avec filtre, embout flexible et tuyau transparent 3/8" de longueur 600 mm. Idéal pour les accès difficiles. Couleur : Noir (embout vert).

ENG 1. Ø 195 mm funnel. Overall length: 200 mm. Thickness: 2.5 mm / 2. Ø 100 mm funnel with 180 mm flexi spout. Sold with lid and cap. Thickness: 1 mm / 3. Ø 165 mm funnel with flexible spout, filter and hose. Flexible clear hose 3/8" x 600 mm long.

JERRIPOMPES

Manual Pump Jerry Cans

+ Homologués ADR



25 L

53 L



Modèle 25 L
Réf. 8EQ0303, **100€**

Modèle 53 L
Réf. 8EQ0304, **280€**

2 modèles disponibles :

- Modèle 25 L : Bec verseur fourni. Flexible 1,5 m. Dimensions : (L) 37 x (l) 24 x (H) 43 cm. Poids : 2,1 kg.

- Modèle 53 L : Roulettes et empreinte d'arrimage pour le transport. Flexible 3 m. Dimensions : (L) 87 x (l) 42 x (H) 33 cm. Poids : 9 kg.

ENG 2 models. 25 L: Pumping or siphoning system. 1.5 m flexible. Weight: 2.1 kg / 53 L: Large, portable rolling fuel tank. Weight: 9 kg. Supplied with a 3 m hose.

POMPE À ESSENCE

Fuel Pump



+ 1 tour = 1 litre

RedSpec

Pompe
Réf. 928M8, **174€**

Crépine de remplacement
Réf. 928M8FILTRE, **7€⁹⁰**

Pompe à essence rotative grand débit, indispensable pour un refueling rapide ! Compatible essence sans-plomb, kérosène, huile à faible viscosité. Pompe en aluminium et zinc. Se fixe sur la bonde 2" des fûts. Rotation accélérée permettant de débiter un litre à chaque tour. Filtre à l'aspiration inclus.

Entrée et sortie : M32 x 1,5 mm.

Adaptation sur coupleur remplissage essence SPT12 type S1600 - WRC : 1 adaptateur (réf. 81512D) / 2 m de durite (réf. 40012) / 2 raccords (réf. 800112D). Poids : 6 kg.

ENG Even faster rotation for an output of one litre per turn! Compatible with unleaded gasoline, kerosene, and low viscosity engine oil. Aluminium Antonia-zinc alloy. Fits on 2" jerry can opening. Includes suction filter. Also included: 1 adapter (ref. 81512D) / 2 m of tubing (ref. 40012) / 2 joints (ref. 800112D).



sparco

sparco

MARTINI
RACING

MARTINI

CHAPITRE 13

LIFESTYLE.



RETROUVEZ TOUTES NOS COLLECTIONS SUR
ORECA-STORE.COM

CONDITIONS GÉNÉRALES DE VENTE – ORECA STORE

Applicables à compter du 18 Octobre 2021.

Les présentes conditions générales de vente (les « CGV ») sont conclues, d'une part, par la société ORECA SAS, société au capital de 3 694 240 euros, immatriculée au registre du commerce et des sociétés de Toulon sous le numéro 302 045 794, dont le siège social est situé Parc d'activités du Plateau de Signes, 83870 Signes, (« ORECA ») et d'autre part, par toute personne physique ou morale effectuant un achat via les sites internet (les « Sites ») www.oreca-store.com (le « Site OS ») et <https://pro.oreca.com>, ou tout autre moyen disponible (le « Client »). Le Client déclare être majeur ou titulaire d'une autorisation parentale et avoir la capacité juridique de contracter lui permettant ainsi d'effectuer une commande. Pour toute question relative à une commande, le centre de relation clients d'ORECA (le « Service Client ») peut être contacté : • Par téléphone au 04 94 88 57 94 de 9h à 18h30 du lundi au vendredi et, de 9h à 12h et de 14h à 18h le samedi, hors jours fériés, • Depuis la rubrique espace client disponible sur les Sites, • Par courriel à commercial_OS@oreca.fr, • Par voie postale à l'adresse suivante : ORECA Store - BP 706 - 83030 Toulon Cedex 09. Les parties conviennent que leurs relations seront régies exclusivement par les CGV, celles en vigueur sur le Site à la date de validation de la commande. ORECA se réserve le droit de modifier à tout moment les présentes CGV en publiant une nouvelle version sur le Site.

I. ENGAGEMENT - 1.1 La validation de la commande vaut acceptation sans restriction ni réserve des CGV. **1.2** La vente est conclue dès validation de la commande par nos services. Le Client reçoit par voie électronique un accusé réception valant confirmation de la commande. **1.3** Conformément à l'article L122-1 du Code de la consommation, ORECA se réserve le droit de refuser la commande si elle est anormale, passée de mauvaise foi ou pour tout autre motif qu'elle jugera légitime, notamment en cas de litige avec le Client concernant le paiement d'une commande antérieure.

II. PRIX - 2.1 Nos prix correspondent au tarif en vigueur au jour de la validation de la commande. La durée de validité des offres et prix est déterminée par l'actualisation du Site. **2.2** Les prix sont susceptibles d'être modifiés sans préavis sans que soit engagée la responsabilité d'ORECA notamment en cas de variation du taux de la TVA ou en cas d'erreur manifeste sur le prix, le produit ou la remise. **2.3** Les prix sont exprimés en euros toutes taxes comprises (« TTC »), TVA française, hors frais de livraison et douaniers (« Départ usine »). Les frais de télécommunication inhérents à l'accès au Site restent à la charge exclusive du Client.

III. MODIFICATION DES PRODUITS - 3.1 Les spécifications techniques et photographiques présentes sur nos documentations commerciales et nos Sites sont données à titre d'information et sont susceptibles de changements éventuels sans préavis. **3.2** La suppression ou la modification, par les fournisseurs d'ORECA, d'articles ayant fait l'objet d'une commande enregistrée, autorise ORECA à annuler la commande en cours, sauf accord de le Client pour la modifier ce à quoi le Client consent.

IV. RISQUES - 4.1 ORECA attire l'attention de son aimable clientèle sur le fait que les pièces destinées à l'adaptation des véhicules en vue de compétition peuvent • présenter de telles caractéristiques qu'elles rendent la circulation des véhicules interdite sur des chaussées ouvertes à la circulation publique, • annuler les garanties constructeur, et • annuler les garanties d'assurance dans la mesure où elles modifient les caractéristiques des véhicules telles que décrites dans le procès-verbal de réception délivré par le service des mines : bruit, pollution, vitesse maximum, dimension des pneumatiques etc. D'autre part, tous les produits commercialisés par ORECA étant destinés à la pratique des sports mécaniques et de la compétition automobile, ils ne font l'objet d'aucune garantie contractuelle particulière en raison de leurs conditions particulières d'utilisation. **4.2** En raison de la technicité des produits commercialisés par ORECA, il est vivement conseillé de recourir aux services d'un professionnel de la mécanique automobile pour leur installation afin que cette dernière puisse être réalisée conformément aux règles de l'art et, le cas échéant, conformément aux réglementations techniques et sportives en vigueur.

V. DELAIS – LIVRAISON - 5.1 Le Client choisit l'un des modes de livraison proposés sur le Site à l'occasion de la réalisation de la commande. Le Client est seul responsable d'un défaut de livraison dû à un manque d'indication ou une erreur dans l'adresse renseignée lors de la commande. **5.2** Le montant des frais de livraison, indiqué avant la validation de la commande, dépend du mode de livraison choisi par le Client. **5.3** ORECA s'engage à livrer la commande sous un délai de 4 (quatre) mois à compter de la date de la commande sous réserve de bonne foi de son fournisseur. Le Client reçoit par voie électronique la confirmation de l'expédition de la commande. Les délais de livraison s'entendent en jours ouvrés. **5.4** Dans l'éventualité où le délai de livraison excéderait la durée susmentionnée, le Client aura la faculté de procéder à l'annulation de sa commande et d'en obtenir le complet remboursement. Pour cela, une fois le délai de 4 (quatre) mois passé, le Client devra envoyer une déclaration dépourvue d'ambiguïté sur sa volonté de procéder à l'annulation de sa commande au Service Client. **5.5** Lors de l'arrivée de la commande au lieu de destination, il appartient au Client de vérifier l'état de l'emballage ainsi que les produits en présence du transporteur afin de s'assurer de l'absence de dommage. En cas d'anomalie (emballage abîmé, produits manquants, abîmés ou cassés), il appartient au Client d'émettre les réserves et les réclamations nécessaires, voire de refuser le colis lorsque ce dernier est manifestement endommagé à la livraison. Par ailleurs, le Client disposera d'un délai de 3 (trois) jours ouvrables pour le signaler à ORECA via le formulaire de réclamation sur le Site OS accompagné d'une photo permettant de constater l'anomalie. Le défaut de réclamation dans les délais ci-dessus éteint toute action en réclamation.

VI. RETOURS - 6.1 Conformément à l'article L221-18 du Code de la consommation, le Client agissant en qualité de consommateur tel que défini par le Code de la consommation (le « Consommateur »), dispose d'un délai de 14 (quatorze) jours calendaires à compter de la réception de la commande pour exercer son droit de rétractation. A ce titre, le Client devra adresser au Service Client soit au moyen du formulaire de rétractation disponible sur le Site soit au moyen d'une déclaration dénuée d'ambiguïté, exprimant sa volonté de se rétracter selon le modèle ci-dessous. Le Client assumera l'intégralité des frais de retour des articles commandés.

A l'attention du Service Client ORECA - BP 706 - 83030 Toulon Cedex Madame, Monsieur, Conformément à l'article L. 221-18 du code de la consommation, je vous notifie par la présente ma rétractation de ma commande suivante : • Numéro de commande (mentionné dans la rubrique « Mon compte » de la boutique) • Produit retourné • Commandé le / Reçu le • Nom du Client : • Adresse email du Client : • Adresse postale En conséquence, je vous prie de bien vouloir me restituer au plus vite et au plus tard dans les 14 jours suivant la réception de la présente, la somme de euros que je vous ai versée lors de ma commande, ceci conformément aux dispositions de l'article L. 221-24 du code de la consommation. Date et Signature

6.2 ORECA offre la possibilité à tout Consommateur, de retourner, les articles commandés en vue d'un remboursement, dans un délai de 30 (trente) jours calendaires à compter de la date de livraison, à la condition que les articles retournés soient dans un état neuf, intact et dans leur état et emballage d'origine. Au-delà de ce délai, aucun article ne sera remboursé. A titre commercial, ces retours sont pris en charge par ORECA à la condition qu'ils soient effectués en France Métropolitaine et Corse et qu'ils concernent des produits n'excédant pas 30 (trente) kg, à l'exclusion des produits hors gabarit et/ou hors norme. **6.3** Néanmoins, aucun retour prévu aux articles 6.1 et 6.2 ne sera accepté en cas de commande spécifique concernant des articles non tenus en stock, réalisés sur-mesure, personnalisés et/ou commandés spécialement pour le Client. **6.4** Tous les retours devront être accompagnés du numéro d'accord transmis par le Service Client au jour de la demande. Le bon de retour volet 1 (partie supérieure) devra obligatoirement être apposé à l'extérieur du colis en réexpédition et le volet 2 (partie inférieure) placé à l'intérieur. Tout retour ne mentionnant pas ou ne faisant pas état du numéro du bon de retour validé par nos

services ne sera pas traité et sera mis à votre disposition à notre entrepôt. **6.5** Si l'article n'est pas retourné dans son état d'origine avec son emballage, ORECA se réserve la possibilité de retenir 20% (vingt pourcent) minimum du prix dudit article pour frais de magasinage, d'emballage et/ou de remise en état.

VII. GARANTIE - 7.1 Tous les produits vendus par ORECA sont soumis à la garantie légale de conformité au sens des articles L217-1 et suivants du Code de la consommation et d'une garantie contre les vices cachés au sens des articles 1641 et suivants du Code civil. **7.2** Pour intenter une action en garantie des vices cachés, le Client dispose d'un délai de 2 (deux) ans à compter de la découverte du vice caché pour demander soit la résolution de la vente soit la réduction du prix de vente conformément à l'article 1644 du Code civil. **7.3** Pour intenter une action en garantie de conformité, le Consommateur dispose d'un délai de 2 (deux) ans à compter de la délivrance du produit pour demander soit la réparation soit le remplacement du produit, sous réserve des conditions de coût prévues à l'article L217-9 du Code de la consommation. La garantie légale de conformité s'applique indépendamment de la garantie commerciale pouvant couvrir le produit acheté. **7.4** Pour bénéficier de ces garanties, le Client devra adresser au Service Client une déclaration dépourvue d'ambiguïté.

VIII. PAIEMENTS ET DELAIS - 8.1 Les produits sont payables au comptant au moment de la commande. **8.2** Les moyens de paiement acceptés sont les paiements par Carte Bancaire, Paypal et E-Carte Cadeau. **8.3** Pour les Consommateurs, domiciliés en France métropolitaine, Corse ou DOM, le paiement de la commande pourra se faire en 3 (trois) fois ou 4 (quatre) fois sans frais avec notre partenaire ONEY dans les conditions énumérées sur le Site OS. Seules les Cartes Bancaires françaises couvrant la durée du financement (hors Maestro, Electron et American express) sont acceptées. **8.4** La commande est envoyée après paiement. Dans le cas où le paiement serait impossible, la vente serait immédiatement résiliée de plein droit et la commande serait annulée. **8.5** Toute somme versée par le Client à la commande est considérée comme arrhes par les parties. **8.6** Lorsqu'un avoir aura été accordé à titre commercial, le Client le recevra par voie électronique. Ce dernier sera utilisable lors de la prochaine commande effectuée par téléphone uniquement. Cet avoir a une durée limitée de 12 (douze) mois à compter de sa date d'émission. L'avoir est personnel et non cessible. **8.7** En cas de retard de paiement, il sera exigé un intérêt de retard calculé sur la base d'un taux égal au taux d'intérêt appliqué par la Banque Centrale Européenne à son opération de refinancement la plus récente majoré de 10 (dix) points de pourcentage ainsi que d'une indemnité forfaitaire pour frais de recouvrement de 40 (quarante) euros par facture non payée à échéance. **8.8** En cas de non-paiement, ORECA sera en droit de demander à le Client des dommages et intérêts à hauteur de 15% (quinze pour cent) du montant TTC de la créance, avec un minimum forfaitaire de 300 (trois cent) euros par créance, quel que soit le montant du préjudice effectivement subi. **8.9** En cas de conditions particulières de paiement consenties, ces conditions deviendront immédiatement caduques en cas de retard de règlement total ou partiel. **8.10** Afin de sécuriser l'utilisation des moyens de paiement de ses clients, ORECA peut être amenée à demander tous justificatifs (relatifs à l'identité, au domicile et/ou au moyen de paiement utilisé) ou exiger un règlement par virement. Le défaut ou le refus de transmettre les justificatifs demandés ou de régler par virement peut conduire ORECA à refuser la commande concernée. Le délai de transmission à ORECA des pièces demandées ou de la réception du virement peut décaler d'autant l'expédition et la livraison des produits commandés.

IX. E-CARTE CADEAU ET ABONNEMENT ORECA PREMIUM - 9.1 ORECA propose à ses clients un service d'édition de « E-Carte Cadeau », utilisable exclusivement sur le Site OS dont les Conditions Générales de Vente et d'Utilisation du Service E-Carte Cadeau disponibles sur le Site OS. **9.2** L'abonnement ORECA PREMIUM permet à le Client abonné de bénéficier d'avantages et de services particuliers aux conditions détaillées dans les conditions d'abonnement aux services ORECA PREMIUM accessibles sur le Site OS.

X. CLAUSE DE RESERVE DE PROPRIETE En application de la loi 80.335 du 12 mai 1980, ORECA se réserve la propriété des produits jusqu'au paiement de l'intégralité du prix et de ses accessoires. En cas de non-paiement total ou partiel du prix de la commande à l'échéance ou d'une échéance, quel qu'en soit la cause, ORECA se réserve la faculté, sans formalité, de reprendre matériellement possession de ces produits aux frais, risques et périls du Client. Cette condition résolutoire ne porte pas atteinte au transfert immédiat des risques et périls au Client.

XI. PROPRIETE INTELLECTUELLE L'ensemble des marques, figuratives ou non, et plus généralement toutes les autres marques, illustrations, images et logos figurant sur les produits vendus, leurs accessoires et leurs emballages, qu'ils soient déposés ou non, sont la propriété de ORECA ou de ses partenaires. Toute reproduction totale ou partielle, modification ou utilisation de ces marques, illustrations, images et logos, pour quelque motif et sur quelque support que ce soit, sans accord exprès et préalable de ORECA, est strictement interdite. Il en va de même pour toute combinaison ou jonction avec toute autre marque, illustration, image symbole et/ou logo type et plus généralement tout signe distinctif destiné à former un logo composite. Cette interdiction vaut également pour tout droit d'auteur, dessin, modèle et brevet qui sont la propriété d'ORECA.

XII. DONNEES PERSONNELLES En tant que responsable du traitement des données personnelles, ORECA peut recueillir des données personnelles. Conformément à la loi Informatique et Liberté du 6 janvier 1978 et au règlement (UE) n° 2016/679, le Client bénéficie d'un droit d'accès, de rectification et d'opposition aux données personnelles le concernant pouvant être exercé en adressant une demande à cette fin à l'adresse dpo_ext@oreca.fr en prenant soin de préciser ses nom, prénom et adresse. ORECA vous invite à consulter sa charte de protection des données à caractère personnel disponible sur le Site OS.

XIII. CAS FORTUIT ET FORCE MAJEURE - 13.1 Les obligations d'ORECA seront suspendues en cas de survenance d'un cas fortuit ou de force majeure tels que définis par la législation et la jurisprudence française, venant retarder ou empêcher leur exécution. Dans ce cas, la responsabilité d'ORECA ne pourra être recherchée et le Client ne pourra prétendre à aucune indemnité de quelque nature que ce soit. **13.2** ORECA avisera le Client de la survenance d'un tel cas dans les plus brefs délais. **13.3** Dans le cas où la suspension des obligations d'ORECA devait se poursuivre au delà d'une période de 4 (quatre) mois consécutifs, le Client aura la possibilité de résilier la commande en cours et ORECA procédera alors au remboursement de la commande.

XIV. REGLEMENT DES LITIGES - 14.1 Tout différend ou litige en relation avec les CGV sera soumis au droit français à l'exclusion de toute règle de conflit de loi et de la Convention des Nations Unies sur les Contrats de Vente Internationale de Marchandises de 1980. **14.2** Pour tout litige intervenant entre ORECA et le Client qui, conformément à la définition qui en est donnée au titre liminaire du Code de la consommation, intervient en qualité de professionnel, le tribunal de commerce de Toulon sera seul compétent. **14.3** Conformément aux dispositions des articles L211-3 et L616-1 du Code de la consommation concernant le règlement amiable des litiges, ORECA adhère au Service du Médiateur du e-commerce de la FEVAD (Fédération du e-commerce et de la vente à distance) dont les coordonnées sont les suivantes : 60 Rue La Boétie - 75008 Paris - <http://www.mediateurfevad.fr>. Après démarche préalable écrite des Consommateurs vis-à-vis de ORECA, le Service du Médiateur peut être saisi pour tout litige de consommation dont le règlement n'aurait pas abouti. **14.4** La Commission Européenne a mis en place une plateforme de résolution des litiges destinée à recueillir les éventuelles réclamations de Consommateurs européens faisant suite à un achat en ligne et à les transmettre aux médiateurs nationaux compétents. Cette plateforme est accessible via le lien en cliquant <https://ec.europa.eu/consumers/odr/main/index.cfm?event=main.home2.show&lng=FR>. **14.5** En cas de contradiction entre la version française et la version anglaise des CGV, la version française prévaudra.



GENERAL TERMS AND CONDITIONS OF SALE – ORECA STORE

Applicable from 18 October 2021

These General Terms and Conditions of Sale ("GTC") are concluded by and between, on the one hand, the company ORECA SAS, with a share capital of 3 694 240 euros, registered with the Registre du Commerce et des Sociétés de Toulon (France) under number 302 045 794, whose registered office is at Parc d'activités du Plateau de Signes, 83870 Signes, ("ORECA"), and on the other hand, to any natural or legal person, making a purchase via the websites ("Websites") www.oreca-store.com ("OS Website") and <https://pro.oreca.com>, or by any other means ("Customer"). The Customer declares to be of legal age or hold parental permission, and to have the legal capacity to contract, allowing him to place an order on the Website or by any other available means. For any questions regarding an online purchase, the ORECA Customer Relations Centre ("Customer Service") can be reached : • At 04 94 88 57 94 from 9:00 AM to 6:30 PM, Monday through Friday and, from 9:00 to 12 AM and 2:00 to 6:00 PM on Saturday, with the exception of public holidays, • From the "My account" section available on the Website, • in writing by email to commercial_OS@oreca.fr, • by mail : ORECA Store- BP 706 - 83030 Toulon Cedex 09. The parties agree that their relationship will be governed exclusively by these GTC, which are available on the Website at the time of the validation of the order. ORECA reserves the right to modify at any time the hereby GTC by publishing a new version on the Website.

I. ORDER - 1.1 The order validation implies acceptance without restriction or condition of these GTC. **1.2** The Customer receives an acknowledgement of receipt as confirmation of the order which will be sent by email. **1.3** Pursuant to article L. 122-1 of the French Consumer Code, ORECA may refuse the order if it is abnormal, made in bad faith or for any other legitimate reason, including without limitation, in case of a claim or dispute with the Customer regarding the payment of a previous order.

II. PRICE - 2.1 The sales prices of the products are the prices indicated on the Website on the purchase date. The validity period of the offers and prices is determined by the updating of the Website. **2.2** The prices indicated on the Website are subject to change without prior notice. ORECA shall not be held liable for such change in particular in case of change in the VAT rate or in case of manifest error on the price, the product or the discount. **2.3** Prices are expressed in euros taxes included ("VAT"), French VAT, excluding shipping costs and custom fees ("Ex Works"). The telecommunication costs inherent to the access of the Website remain the exclusive responsibility of the Customer.

III. PRODUCTS MODIFICATIONS - 3.1 The visuals, technical specifications and photos displayed in our commercial documentation and Website are not binding and are given for illustrative purposes only. They are subject to change without prior notice. **3.2** The deletion or modification made by ORECA's suppliers to products ordered by the Customer allows ORECA to cancel the order placed by a Customer without the Customer's consent, unless such Customer agrees to modify the order, to which the Customer agrees.

IV. RISKS - 4.1 ORECA draws the Customer's attention to the fact that products intended to adapt vehicles for competition may have such characteristics so that the use of such vehicles may : • be prohibited on roads open to public traffic, • invalid manufacturer's original warranty of the vehicle on which such items are fitted, and • invalid insurance guarantees insofar as they modify the characteristics of such vehicles described in the protocol report issued by the service des mines : noise, pollution, maximum speed, tyre dimensions, etc. Furthermore, all products sold by ORECA are intended for motorsport practice and competition, and as such are not subject to any specific contractual guarantee because of their specific conditions of use. **4.2** In consideration of the technical nature of the products sold by ORECA, we strongly recommend to ask for automotive mechanic professional in order to ensure they are fitted according to the state of the art and, where necessary, in compliance with current technical and sport regulations.

V. DELIVERY TIME - 5.1 The Customer selects one of the delivery modes proposed on the Website in the course of the ordering process. The Customer shall be the sole responsible in case of a failure to deliver due to an error in the address of delivery. **5.2** Delivery costs depend on the amount of the order and the delivery mode chosen by the Customer. They are indicated to the Customer before the order confirmation. **5.3** ORECA commits to deliver the products within 4 (four) months from the date of order, subject to due completion by our provider of the ordered products by our supplier. The Customer receives confirmation of the dispatch of the order by email. Delivery terms are expressed in working days. **5.4** In the case that delivery time exceeds the length above mentioned, the Customer may request the cancellation of the order and claim reimbursement. For this purpose, once the 4 (four) months period has passed, the Customer must send an unambiguous statement of his intention to cancel his order to the Customer Service. **5.5** Upon arrival of the order at the delivery destination, the Customer must check the state of the packaging and of the product in presence of the Carrier in order to check for damage. In case of defect (packaging damaged, missing product, damaged or broken), the Customer shall express reservations and the necessary demands, or even refuse the package when the latter is evidently damaged at the delivery. Moreover, the Customer will have a period of 3 (three) working days to report to ORECA by the claim form on the Website with a picture allowing to ascertain the defect. The absence of claim during the above-mentioned period extinct any claim action.

VI. RETURNS - 6.1 The Customer, acting as a Consumer in accordance with the article L.221-18 of the French Consumer Code, shall have a period of 14 (fourteen) calendar days from the date of delivery of the ordered products to exercise his or her withdrawal right. The Customer shall send to the Customer Service either by the claim form available on the Website or by an unequivocal notification to Customer Service, expressing its willingness to retract according to the model below. Return fees shall be borne by the Customer. For the attention of Customer Service ORECA - BP 706 - 83030 Toulon Cedex

Dear Madam, Sir, In accordance with the article L. 221-18 of the French Consumer Code, I hereby notify herewith the withdrawal of my following order : • Order's number (mentioned under the section « My account » of the shop) • Returned Product • Ordered the / Received the • Name of the customer • Email address of the customer: • Postal address Therefore, I ask you to return me as soon as possible and the latest in the 14 days following the reception of herewith, the sum of ... euros that I paid to you at the time of my order, in accordance with the article L. 221-24 of the French Consumer Code. Date and Signature

6.2 ORECA offers the possibility to The Customer to return the ordered products for a refund, in a period of 30 (thirty) calendar days from the date of the delivery, on the condition that the returned products are in good condition, not damaged and remains in its original packaging. Beyond this period, no products shall be taken back or refunded. On a commercial basis, ORECA may bear the return shipping costs for any products ordered on the Website and, returned from Metropolitan France and Corsica and not exceeding 30 (thirty) kilos, to the exclusion of oversized and/or out of gauge products. **6.3** Nonetheless, no return provided by the articles 6.1 and 6.2 shall be accepted in the case of specific order regarding products which are not in stock, custom made, customised and/or ordered specially for the Customer. **6.4** The returns must be followed by the merchandise authorization number received from the Customer Service on the day of the claim. The top portion of the return form ("bon de retour") must be visible on the exterior of your return parcel, and the bottom portion must be included within the parcel. Any return not stating or not ascertaining the return merchandise number shall not be treated by our services and will be available for pick up from our warehouse. **6.5** If the product is not returned in its original condition with its packaging, ORECA reserves the right to retain a minimum of 20% (twenty percent) of the price of said products for storage, packing or/and reconditioning.

VII. GUARANTEE - 7.1 ORECA ensures legal warranty against hidden defects under the conditions established under article 1641 and al. of the French Civil Code and warranty of conformity under the conditions established by the article L217-1 and al. of the French Consumer Code. **7.2** The Customer has a period of 2 (two) years from the date of discovery of the hidden defect to commence legal proceedings on such ground in order to obtain the cancellation of the order or a purchase price reduction, in accordance with the article 1644 of the French Civil Code. **7.3** The Consumer has a period of 2 (two) years from the date where the product is issued, to commence legal proceedings on the grounds of product conformity guarantee. The Consumer may request either the repair or the replacement of the product subject to the cost conditions established in article L217-9 of the French Consumer Code. The warranty of conformity applies independently of the commercial warranty that may cover the purchased product. **7.4** In order to benefit from these guarantees, the Customer shall send an unambiguous statement about his/her will to cancel the order Customer Service.

VIII. PAYMENTS AND DUE DATES - 8.1 The products are payable in cash at the time of the order. **8.2** Means of payment accepted are credit card, Paypal and E-Gift Card. **8.3** For Consumers, domiciled in Metropolitan France, Corsica or DOM (overseas department), the order payment may be made in 3 (three) or 4 (four) instalments without with our partner ONEY under the conditions listed on the Website. Only French Bank Cards covering the duration of the financing (excluding Maestro, Electro and American Express) are accepted.

8.4 Orders are shipped once payment is cleared. In the case that the payment is not possible, the order shall be immediately terminated as of right. **8.5** Any amount paid by the Customer at the time of order shall be considered by the parties as a deposit. **8.6** If on a credit note, the Customer will receive a credit electronically. The latter issued will be usable from the next order performed by telephone only. This credit has a limited period of 12 (twelve) months as from the issue date. The credit is personal and non-transferable. **8.7** In case of late payment, the Customer shall be charged interests calculated on the basis of a rate equal to the interest rate applied by the European Central Bank to its most recent refinancing operation increased by 10 (ten) percentage points as well as a lump sum per invoice for recovery costs of 40 (forty) euros. **8.8** In the event of non-payment, ORECA shall be entitled to request the Customer to pay damages in the amount of 15% of the total amount included taxes of the debt, with a minimum amount of 300 (three hundred) euros per debt regardless of the amount of the actual loss suffered. **8.9** Special terms and conditions of payment agreed between the parties, shall become null and void in the event of a delay in payment, may it be partial. **8.10** In order to secure the Customer's means of payment, ORECA may request all supporting documents (regarding the identity and/or residence and/or means of payment used) or require a payment by wire transfer. The failure or refusal to send the requested supporting documents or to pay by wire transfer may lead ORECA to refuse the Buyer's order. Any delay in sending the requested supporting documents or the wire transfer receipt to ORECA may delay the transportation and delivery of the ordered items.

IX. E-GIFT CARD AND ORECA PREMIUM SUBSCRIPTION - 9.1 ORECA offers to its Customer an editing service of "E-Gift Cards", usable exclusively on the OS Website, of which the General Terms and Conditions of Sale and of Use of the E-Gift Card service are available on the OS Website. **9.2** The ORECA PREMIUM subscription allows the subscribed Customer to benefit from advantages and services specific to the conditions detailed in the subscription terms to the ORECA PREMIUM services available on the OS Website.

X. RETENTION OF PROPERTY CLAUSE - Under French Law n°80.335 dated 12 May 1980, ORECA reserves title to the goods and products until full payment of its price and accessories. In the event of failure to pay all or part of the price on the due date for any reason whatsoever, ORECA reserves the right, without prior formalities, to materially recover possession of these products or goods at the Customer's expense and risk. This subsequent condition doesn't interfere with the immediate transfer of the risk to the Customer.

XI. INTELLECTUAL PROPERTY - All trademarks, figurative or not, and more generally any and all trademarks, illustrations, images and logos appearing on the products, their accessories and packaging, whether registered or not shall remain the exclusive property of ORECA. Any reproduction, modification or use of the trademarks, illustrations, images and logos, in whole or in part, in any form or on any medium whatsoever, without the prior written consent of ORECA is strictly prohibited. The same applies to any combination or conjunction with any other trademark, illustration, image, symbol and/or logo and more generally any distinctive mark intended to form a logo composite as well as any copyright, design, model and patent which are the property of ORECA.

XII. PERSONAL DATA - As personal data controller, ORECA can collect personal data. In accordance with the French Freedom and Information Law of 6 January 1978 and the EU Regulation n°2016/679, the Customer shall have a right to access, rectify and oppose his or her personal data. To exercise this right, the Customer shall send a written request stating his/her name and address to the address dpo.ext@oreca.fr. ORECA invites you to refer to the Charter of personal data protection available on the OS Website.

XIII. ACT OF GOD AND FORCE MAJEURE - 13.1 ORECA's obligations shall be suspended in the event of an Act of God or Force Majeure event, such as defined under French Law and caselaw, which would impede or delay the performance thereof. In this case, ORECA shall not be held liable and the Customer shall not be entitled to any damages whatsoever. **13.2** ORECA shall promptly inform the Customer of the existence of an Act of God or Force Majeure event. **13.3** If ORECA's obligations are suspended for more than 4 (four) consecutive months, the Customer shall have the possibility to cancel the order and ORECA shall reimburse such order.

XIV. GOVERNING LAW AND COMPETENT JURISDICTION - 14.1 Any dispute relating to or arising out of these GTC shall be submitted to French law to the exclusion of any conflict of laws rules and the 1980 Vienna Convention on International Sales of Goods. **14.2** Any claim arising out between ORECA and a Customer who, in accordance with the definition given by the French Consumer Code, act as a professional, shall be submitted to the commercial courts of Toulon (France). **14.3** In accordance with the provisions of the French Consumer Code concerning the amicable settlement of disputes, ORECA is a member of the FEVAD Ombudsman's Service (Federation of e-commerce and distance selling) whose contact details are as follows : 60 Rue La Boétie – 75008 Paris – <http://www.mediateurfevad.fr>. After a prior written approach by consumers to ORECA, the Ombudsman's Service may be seized on the FEVAD website any consumer dispute that has not been settled. **14.4** The European Commission set up a dispute resolution platform in order to record claims from European consumers related to a purchase online and send them to the competent national mediators. This platform is accessible via the link by clicking: <https://ec.europa.eu/consumers/odr/main/?event=main.home2.show> **14.5** In case of discrepancy between the French and the English versions of the GTC, the French version shall prevail.

INDEX.

A

Accessoires extincteurs	130
Accumulateurs de pression d'huile	233
Acquisitions de données	169
Adaptateurs	231 - 232 ; 237 ; 314 - 315 ; 330 - 331
Additifs	340 - 341
Adhésifs	243 ; 357
Air jacks	391
Alésoir de cylindre	209
Amortisseurs	271 - 272 ; 274 - 275
Ampoules	354 - 355
Analyseurs de gaz d'échappement	171
Arbres à cames	206 - 207
Arceaux	132 - 135
Arrêtors anti-torpille	130
Attaches capot	360
Autobloquants	261
Autopurgeurs	319

B

Bâches de sol	374
Bacs à batterie	183
Bacs à casques	149
Bagagerie	74 - 75
Baladeuses	377
Balances	383 ; 385
Baquets	94 - 104 ; 106 ; 108 - 113
Barres anti-rapprochement	276 - 277
Barres de réglage	387
Batteries	182 - 183
Bavettes	356
Bidons de remplissage	396 - 397
Bocaux maîtres cylindres	315
Boîtes à air	197
Boîtes tampon	227
Botines	30 - 35 ; 77 ; 81 - 83
Bouchons	226 ; 232 ; 235 ; 331
Bougies	204 - 205
Boulonnerie	284 - 285
Boutons poussoirs	186
Brises glaces	114
Butées hydrauliques	246 - 247 ; 249

C

Câblage électrique	190
Caches projecteurs	349
Cagoules	42 - 47
Caissons de réservoir	224 - 225
Calculateur	181
Caleçons	42 - 47
Camloc	362
Capteurs	166 - 167 ; 172 ; 176
Carburateurs	220 - 221
Cardans	267
Carnet de notes	148
Casques	52 - 67 ; 87 - 91
Casques de liaison	69 - 70 ; 72
Casquettes	53 - 54 ; 57 ; 60 - 61 ; 64 ; 67 ; 87
Catalyseurs	217
Chandelles	379
Chargeurs	182 - 183
Chariots	377 ; 380 ; 393
Chauffages	147
Chaussettes	42 - 47
Chaussures mécanicien	369 ; 371 - 372
Chrono d'assistance	374
Chronomètres	164 - 167
Clapets anti-retour	228
Clapets de mise à l'air	228
Clés	275 ; 333 ; 394 - 395
Clés à chocs	391 - 392
Clés dynamométriques	388
Colliers d'échappement	218 - 219
Colliers durites	239
Combinaisons de pluie	77 - 79 ; 368
Combinaisons mécano	368 - 370 ; 372
Combinaisons pilote	20 - 29 ; 77 - 80
Combinés filetés	274
Compresseur d'air	393
Compresseur de ressorts	273 ; 394
Compresseur de segments	394
Compte-tours	170 - 171 ; 175
Compteurs de vitesse	171 - 175
Connecteur EFI	229
Connecteurs étanches	188
Contrôleurs de pression	386 ; 389

Cornets d'admission	222
Cosses	191
Coudes aluminium	240
Coupe hamais	114
Coupe-circuits	184
Coupelles de ressorts	208
Couples courts	260
Couples de serrage	322
Coupleurs rapides	334 - 335
Coussinets	266
Couvertures chauffantes	390
Crayon à pneus	284
Crics	378
Crochets à casques	149
Croix de roue	152

D

Dalles de sol	375
Dashboards	163 - 168
Déboulonneuse	391 - 392
Décatalyseurs	213
Détrompeur de sonde lambda	219
Disjoncteurs	187
Disques de freins	299 - 304
Double pédalier	317
Douilles à chocs	391 ; 393
Drink bag	56 ; 59 ; 148
Dump valves	202 - 203
Durites	238 - 239 ; 241 ; 314 ; 323 - 324 ; 326 - 329
Durites de remplissage	396
Durites silicone	238 - 239 ; 241
Durimètre	386
Dzus	362

E

Ear plugs	69
Echangeurs d'huile	232
Echappements	212 - 215 ; 217 - 219
Echappements sur mesure	217 - 219
Eclairage	348 - 355
Ecopes	230 ; 364
Ecrous	285 ; 359
Elargisseurs de voies	282 - 283
Embrayages	246 - 256
Emetteurs de pression	176
Entonnoirs	397
Etriers de freins	305 - 308
Extincteurs	126 - 131 ; 374

F

Faisceau de rampe de phares	352
Fer à souder	192
Feux de pluie	354
FHR / HANS®	50 - 51
Filetages	322
Filets à casques	149
Filets anti-défenestration	151
Filets porte documents	148
Films anti-déflagration	151
Fils à freiner	395
Filtres à air	196 - 201
Filtres à essence	230
Fixations " Push Clip "	361
Fixations de siège	105 ; 107
Flexibles de freins	310 - 311
Freins à main	318
Fusibles	189

G

Gaines anti-feu	332
Gaines de refroidissement	365
Gaines thermorétractables	190
Gants mécano	368 - 369 ; 371 - 372
Gants pilote	36 - 41 ; 77 ; 84 - 86
Géométrie des trains	382
Goujons	285
Graisses	259 ; 267 ; 284 ; 308
Grenouillères	361
Guide des tailles	14 - 15

H

Harnais	115 - 125
Housse de siège	114
Housse de volant	142
Huiles de boîtes et ponts	342 - 343
Huiles de direction assistée	342 - 343
Huiles moteur	338 - 339
Hybrid	48 - 49

I

Imageur thermique	386
Inclinomètre digital	394
Indicateurs de richesse	174
Inserts aviation	359
Intercoms	68 - 73
Interrupteurs	186
Isolants	242 - 243

J

Jantes	278 - 279
Jauges de chasse et de carrossage	382 ; 386 - 387
Jauges de profondeur	388
Jerricans	397
Joints de culasse	211
Joints thermorétractables	365

K

Kits de suspension	275
Kits gros freins	309
Kits radio	70
Kits température	319
Kits Xénons	355

L

Laine de verre isolante	215
Lampes	377
Lampe stroboscopique	208
Lecteurs de carte	148
Lèves rapides	381
Lignes d'échappement	212 - 215
Limiteurs de pression	316
Limiteurs de régime	177
Liquides de frein	344
Liquides de refroidissement	340
Lobros	259
Lubrifiants	338 - 339 ; 342 - 344
Lunettes de protection	370

M

Maîtres cylindres	313 - 314
Makrolon	150
Manchons	218 ; 237
Manogonfleurs	389
Manomètres	170 - 175
Mastic montage échappement	215
Montres	165
Mousses d'arceau	137
Mousses de réservoir	228
Mousses de siège	114
Moyeux de volant	141
Multimètres	193

N

Nettoyants	150 ; 197 - 198 ; 278 ; 319
Nettoyants casque	63
Nettoyants frein	319
Niveaux à bulles	382 ; 386 - 387
Niveaux digitaux	382 ; 386 - 387
Numéros de course	357

O

Œillets	114
Outils	192 - 193 ; 275 ; 333 ; 388 ; 391 - 392 ; 394 - 395

P

Panneautage	376
Panneaux de démarrage	185
Panneaux de portes	146
Pantalons	42 - 47
Pare-brises	150
Pare-soleil	56 ; 58 ; 60 ; 64
Pastilles de réglage	207
Pédales	144
Pédaliers	317
Phares encastrables	351
Pied à coulisse	333
Pince à cintrer	333
Pince à dénuder	193
Pince à freiner	395
Pince à sertir	193
Pince pour collet battu	333
Pip pins	362
Pistolets pneumatiques	392
Pistons	209
Plaquettes de freins	288 - 299
Plateaux magnétiques	388
Plateaux tournants	383 ; 385
Platines sandwich	232
Pneumatiques	280 - 281
Poignées de porte	146
Pompes à eau	236 - 237
Pompes à essence	229 - 230
Pompes à huile	260
Poulies	208
Poussoirs mécaniques	207
Power box	168 ; 181
Prises	188
Prises d'air	363 - 364
Projecteurs	349 - 350 ; 375
Protections thermiques	242 - 243
Puits à essence	176
Purgeurs	319
Pyromètres	386 - 387
Quick systems	143

R

Raccords	323 - 329 ; 334
Radiateurs d'huile	231
Radios	68 - 73
RAIN-X	150
Rampes à LED	348 - 349
Rampes de levage	379
Rampes de phares	352
Revêtement	396 - 397
Récepteurs d'embrayage	257
Récupérateurs d'huile	233
Réglementation	8 - 11
Régulateurs de pression	227 ; 393
Relais	187
Répartiteurs de freins	316
Repose-pieds	145
Repousse pistons	319
Réservoir de lave glace	151
Réservoirs d'essence	224 - 225
Ressorts amortisseurs	273
Ressorts de soupapes	208
Retailleuse à pneus	390
Rétroviseurs	358 - 359
Rodroirs de soupape	394
Rotules	264 - 266 ; 353
Roulements de butées	258
Rubans adhésifs	243 ; 357
Rubans isolants	192 ; 242 - 243

S

Sac de lestage	374
Sacs à casques	75
Sacs copolite	74
Sangles d'arrimage	153
Sangles et anneaux de remorquage	356
Sangles de roue de secours	153
Servantes	381 ; 395
Shift lights	177
Sièges sur mesure	114
Silencieux d'échappement	217
Silent blocs	215 ; 219 ; 268 - 270
Sondes de roue	158 - 161
Sondes de température	172 ; 176 ; 237
Sous-vêtements	42 - 47
Supports antibrouillard	353
Supports de batterie	182 - 183
Supports de manomètres	172
Support plaque de rallye	361

T

Tableaux de bord	163 - 168
Tableaux de panneautage	376
Tables pliantes	374 ; 381
Targette	353
Tear offs	58 ; 62 - 63 ; 67 ; 90
Tentes	373
Thermax	319
Tirants de phare	353
Tirettes	184
Trains	382
Trappes de toit	363
Tréteaux de stand	381
Tricots	42 - 47
Tripmasters	156 - 161
Tripodes	259
Tubes africains	213
Tubes d'échappement	218
Tuyau de frein	325

U

Unités de mesure	322
------------------	-----

V

Vanne 1/4 de tour	316
Vases d'expansion	235
Ventilateurs	147 ; 234
Verbacom	70
Vis de bielles	210
	53 - 54 ; 56 - 58 ; 62 - 64 ; 67 ; 88 ; 90 - 92
Visières	
Vitres polycarbonate	150
Volants	138 - 142
Voltmètres	170 ; 172 - 173 ; 175

X

Xénons	350 - 355
--------	-----------

0-9

1/4 turn valve	316
----------------	-----

A

Adaptors	231 - 232 ; 237 ; 314 - 315 ; 330 - 331
Additives	340 - 341
Adhesives	243 ; 357
Airboxes	197
Air compressor	393
Air filters	196 - 201
Air/fuel ratio meters	174
Air intakes	363 - 364
Air jacks	391
Aluminium elbows	240
Antitorpedo tabs	130
Axle alignment	382
Axle stands	379 ; 382

B

Bags	74 - 75
Balaclavas	42 - 47
Balance bars	316
Base gaskets	359
Batteries	182 - 183
Battery boxes	183
Battery brackets	182 - 183
Battery isolators	184
Battle foam	228
Bearings	264 - 266 ; 353
Big brake kits	309
Bolts	284 - 285
Bonnet fasteners	360
Boots	30 - 35 ; 77 ; 81 - 83
Brake bleeders	319
Brake cleaners	319
Brake discs	299 - 304
Brake fluids	344
Brake lines	325
Brake line kits	310 - 311
Brake pads	288 - 299
Brake piston spreader	319
Brake proportioning valves	316
Bubble gauges	382 ; 386 - 387
Bulbs	354 - 355
Bushes	215 ; 219 ; 268 - 270

C

Cables	190
Calculator	181
Calipers	305 - 308
Cam followers	207
Camloc	362
Camshafts	206 - 207
Caps	226 ; 232 ; 235 ; 331
Carburetors	220 - 221
Caster & camber gauges	382 ; 386 - 387
Catalytic converters	217
Catchtanks	227
Chargers	182 - 183
Chassis stands	381
Circuit breakers	184
Clamps	218 - 219
Cleaning	150 ; 197 - 198 ; 278 ; 319
Clutches	246 - 256
Co-driver bags	74
Communication	68 - 73
Connecting rods	210
Connecting rod screws	210
Connectors	188
Coolants	340
Cross wheel wrenches	152
Custom made seats	114
Customised exhausts	217 - 219
CV joints	259
Cylinder hone	209

D

Dash displays	163 - 168
Data logging	169
Decatalyst tubes	213
Depth gauges	388
Digital gauges	382 ; 386 - 387
Document nets	148
Door handles	146
Door panels	146
Drink bag	56 ; 59 ; 148
Driver gloves	36 - 41 ; 77 ; 84 - 86
Driver suits	20 - 29 ; 77 - 80
Ducting hoses	365
Dump valves	202 - 203
Durometer	386
Dzus	362

E

Ear plugs	69
EFI connector	229
Emergency tools	114
Engine oil accumulator	233
Exhaust	212 - 215 ; 217 - 219
Exhaust clips	218 - 219
Exhaust fans	147 ; 234
Exhaust mastic	215
Exhaust wraps	242
Extinguishers	126 - 131 ; 374
Extinguishers accessories	130
Eye bolts	114

F

Fans	147 ; 234
FHR / HANS®	50 - 51
Fireproof sleeves	332
Fittings	323 - 329 ; 334
Flaring tools	333
Floor tiles	375
Foam seat kits	114
Fog lamp supports	353
Footrests	145
Fuel cells	224 - 225
Fuel cell containers	224 - 225
Fuel filler hoses	396
Fuel filters	230
Fuel pumps	229 - 230
Fuel sensors	176
Funnels	397
Fuses	189

G

Gas soldering	192
Gauges	170 - 175
Gauge bar	387
Gauge mounting pods	172
Glass breaker	114
Glasses	371
Greases	259 ; 267 ; 284 ; 308
Ground sheets	374

H

Handbrakes	318
Harnesses	115 - 125
Harness cutters	114
Header tanks	235
Head gaskets	211
Headlamps	351
Headsets	69 - 70 ; 72
Heating	147
Heat insulation	242 - 243
Heat shrink sleeveings	190
Helmet bags	75
Helmet boxes	149
Helmet caps	53 - 54 ; 57 ; 60 - 61 ; 64 ; 67 ; 87
Helmet cleaners	63
Helmet hooks	149
Helmet nets	149
Helmets	52 - 67 ; 87 - 91
Hose clips	239
Hoses	238 - 239 ; 241 ; 314 ; 323 - 324 ; 326 - 329
Hybrid	48 - 49
Hydraulic release bearings	246 - 247 ; 249

I

Impact wrenches	391 - 392
Inclinometer	394
Intake ducts	230 ; 364
Intercoms	68 - 73

J

Jacks	378
Jerry cans	397
Johns	42 - 47
Joiners	218 ; 237
Joining sleeves	365
Joints	267

L

Lamp pods	352
Lash caps	207
Latches	361
LED light bars	348 - 349
Lens covers	349
Lighting	348 - 355
Limited slip differentials	261
Lockwire	395
Lockwire pliers	395
Lubricants	338 - 339 ; 342 - 344

M

Magnetic trays	388
----------------	-----

Makrolon	150
Master cylinders	313 - 314
Master cylinder reservoirs	315
Mechanic gloves	368 - 369 ; 371 - 372
Mechanic shoes	371 - 372
Mechanic suits	368 - 370 ; 372
Mirrors	358 - 359
Mounting kit for lamp pods	352
Mud flaps	356
Multimeter	193

N

Navigation lights	148
Notebook	148
Nuts	285 ; 359

O

Oil catch tanks	233
Oil coolers	231
Oils engine	338 - 339
Oil exchangers	232
Oils gearbox	342 - 343
Oil pumps	260
Oils power steering	342 - 343
One way valve	228

P

Paddock clock	374
Pedal boxes	317
Pedal extensions kits	144
Phonoabsorbant fiberglass wool	215
Pipe bender	333
Pip pins	362
Pistons	209
Piston ring compressor	394
Pit signal boards	376
Plugs	188
Pneumatic guns	392
Power box	168 ; 181
Pressure controllers	386 ; 389
Pressure regulators	227 ; 393
Pressure senders	176
Pull cables	184
Pulleys	208
Push buttons	186
Push clip fasteners	361
Pyrometers	386 - 387

Q

Quick couplings	334 - 335
Quick lift jacks	381
Quick release fastener	353
Quick systems	143

R

Race numbers	357
Radio kits	68 - 73
Rain lights	354
Rain suits	77 - 79 ; 368
RAIN-X	150
Rally computers	156 - 161
Rally plate bracket	361
Ramps	379
Ram pipes	222
Ratchet crimper	193
Refuelling	396 - 397
Refuelling bottles	397
Regroover	390
Regulations	8 - 11
Relays	187
Release bearings	258
Retainers	208
Rev limiters	177
Rod-end bearings	264 - 266 ; 353
Roll cages	132 - 135
Roll cage paddings	137
Roof vents	363

S

Safety film	151
Sandwich plates	232
Seats	94 - 104 ; 106 ; 108 - 113
Seat cover	114
Seat mounting frames	105 ; 107
Sheaths	190
Shift lights	177
Shock absorbers	271 - 272 ; 274 - 275
Short final drives	260
Silencers	217
Silicone hoses	238 - 239 ; 241
Size guide	14 - 15
Socks	42 - 47
Sockets	391 ; 393
Spanners	275 ; 333 ; 394 - 395

Spare wheel straps	153
Spark plugs	204 - 205
Speedometers	171 - 175
Springs	273
Spring compressor	273 ; 394
Steering wheels	138 - 142
Steering wheel boss kits	141
Steering wheel cover	142
Stoptamp stay bars	353
Stopwatches	164 - 167
Studs	285
Strut braces	276 - 277
Sun visor	53 - 54 ; 56 - 58 ; 62 - 64 ; 67 ; 88 ; 90 - 92
Suspension kits	275
Switches	186
Switch panels	185

T

Tables	374 ; 381
Tachometers	170 - 171 ; 175
Tape	243 ; 357
Tear offs	58 ; 62 - 63 ; 67 ; 90
Temperature indicator strips	319
Temperature sensors	172 ; 176 ; 237
Tents	373
Terminals	191
Thermal imager	386
Thread guide	322
Tie downs	153
Timing light	208
Tools	192 - 193 ; 275 ; 333 ; 388 ; 391 - 392 ; 394 - 395

Tops

Torque wrenches	388
Towing	356
Tripod	259
Trolleys	377 ; 380 ; 393
Turn plates	383 ; 385
Tyres	280 - 281
Tyre pen	284
Tyre pressure gauges	386 ; 389
Tyre warmers	390

U

Underwear	42 - 47
------------------	----------------

V

Valve grinding sticks	394
Valve springs	208
Vent valves	228
Verbacom	70
Vernier caliper	333

Visors

Visors	53 - 54 ; 56 - 58 ; 62 - 64 ; 67 ; 88 ; 90 - 92
--------	---

Voltmeters

Voltmeters	170 ; 172 - 173 ; 175
------------	-----------------------

W

Watches	165
Water pumps	236 - 237
Weight bag	374
Wheel probes	158 - 161
Wheel rims	278 - 279
Wheel spacers	282 - 283
Wideband air/fuel lambda gauge	174
Window nets	151
Windscreens	150
Windscreen washer tank	151
Wire stripper	193
Wiring	190
Worklamps	377
Work stations	381 ; 395

X

Xenon kits	350 - 355
------------	-----------

GT BRAKES®

**ENGINEERED
TO WIN***

**MADE IN
FRANCE**



RC5+

TRACK DAY

RC6

RALLY / TCR

RC6-E

ENDURANCE

RC8

WRX

RC8-R

WRC

**RACING
BRAKE
FLUID
DOT4**



ORECA 

STORE.COM

oreca-store.com · +33(0)4 94 88 57 94 · pro.oreca.com



3 613172 171118

* Conçues pour la victoire